



ANADOLU 5. ULUSLARARASI SOSYAL BİLİMLER KONGRESİ



ÖNEMLİ TARİHLER

Özetlerin gönderileceği son tarih: 20 Aralık 2020

Tam metinlerin gönderileceği son tarih: 29 Aralık 2020

Kongre kitabı yayın tarihi: 30 Aralık 2020



Ayrıntılı Bilgi İçin: www.anadolukongre.org



SOSYAL BİLİMLER KONGRESİ TAM METİN KİTABI

EDİTÖR

DR. GÜLTEKİN GÜRÇAY



SOSYAL BİLİMLER KONGRESİ TAM METİN KİTABI

ANADOLU KONGRELERİ
5. ULUSLARARASI SOSYAL BİLİMLER KONGRESİ
26-27 ARALIK 2020
DIYARBAKIR

EDİTÖR

DR. GÜLTEKİN GÜRÇAY

UBAK YAYINEVİ ®

(TC. KÜLTÜR VE TURİZM BAKANLIĞI YAYINEVİ RUHSAT NUMARASI : 2018/42945)
TÜRKİYE

anadolukongresi@gmail.com

www.ubak.org.tr

[https:// www.anadolukongre.org](https://www.anadolukongre.org)

Bu kitabın tüm hakları UBAK Yayınevi'ne aittir.
Yazarlar etik ve hukuki olarak eserlerinden sorumludurlar.

UBAK Publications – 2020 ©

Yayın Tarihi: 30.12.2020

ISBN: 978-605-70159-8-3

KONGRE KÜNYESİ

KONGRE ADI

ANADOLU KONGRELERİ
5. ULUSLARARASI SOSYAL BİLİMLER KONGRESİ

TARİHİ VE YERİ

26-27 ARALIK 2020
DİYARBAKIR

DÜZENLEYEN KURUMLAR

UBAK Uluslararası Bilimler Akademisi Derneği

KONGRE DÜZENLEME KURULU

Kongre Başkanı: Dr. Ziyafat Huseynova
Düzenleme Kurulu Başkanı: Dr Gültekin Gürçay
Düzenleme Kurulu Üyesi: Dr. Zehra Fırat
Düzenleme Kurulu Üyesi: Dr. Öğr. Üyesi Özcan Ekici
Düzenleme Kurulu Üyesi: Dr. Nadire Kantarcıoğlu
Düzenleme Kurulu Üyesi: Dr. Leman Kuzu
Düzenleme Kurulu Üyesi: USE Dergisi Editörlüğü
Düzenleme Kurulu Üyesi: Euroasia Dergisi Editörlüğü
Düzenleme Kurulu Üyesi: Use Dergisi Editörlüğü
Düzenleme Kurulu Üyesi: Ubak Uluslararası Bilimler Akademisi Yayınevi Editörlüğü
Genel Koordinatör: Amaneh Manafidizaji

KATILAN ÜLKELER

Türkiye –Hindistan- Azerbaycan- Bosna Hersek- Pakistan- Nijerya

KONGRE DİLLERİ

TÜRKÇE (Tüm Lehçeleri) - İNGİLİZCE - RUSÇA - FARŞA - ÇİNCE - ARAPÇA

BİLİM VE DANIŞMA KURULU

Dr. Gulmira ABDİRASULOVA

Kazak Devlet Kızlar Pedagoji Üniversitesi

Prof. Dr. Yunir ABDRAHIMOV

Ufa State Petroleum Technological
University

Dr. Lale Sariye AKAN

Ankara Yıldırım Beyazıt Üniversitesi

Prof. Dr. Burcu Semin AKEL

Kültür Üniversitesi

Dr. Maha Hamdan ALANAZİ

Riyad Kral Abdülaziz Teknoloji Enstitüsü

Dr. Dzhakipbek Altaevich ALTAYEV

Al – Farabi Kazak Milli Üniversitesi

Doç. Dr. Nurhan AYDIN

Kafkas Üniversitesi

Dr. Mehmet Fırat BARAN

Mardin Artuklu Üniversitesi

Dr. Amina Salihi BAYERO

Yusuf Maitama Sule Üniversitesi

Dr. Karligash BAYTANASOVA

Al – Farabi Kazak Milli Üniversitesi

Dr. Baurcan BOTAKARAEV

Hoca Ahmet Yesevi Üniversitesi

Dr. Ahmad Sharif FAKHEER

Ürdün Devlet Üniversitesi

Doç. Dr. Abbas GHAFFARI

Tebriz Üniversitesi

Prof. Dr. Ariz Avaz GOZALOV

Moskova Devlet Üniversitesi

Dr. Ahmet GÜMÜŞ

İstanbul Aydın Üniversitesi

Prof. Dr. Gulzar İBRAGİMOVA

Bakü Avrasya Üniversitesi

Doç. Dr. Dilorom HAMROEVA

Özbekistan Bilimler Akademisi

Dr. Cihandar HASANHANOĞLU

Başkent Üniversitesi

Dr. Bazarhan İMANGALİYEVA

K.Zhubanov Aktobe Devlet Bölge
Üniversitesi

Dr. Keles Nurmaşılı JAYLIBAY

Kazak Devlet Kızlar Pedagoji Üniversitesi

Dr. Mamatkuli Jurayev

Özbekistan Bilim Akademisi

Dr. Kalemkas KALIBAEVA

Kazak Devlet Kızlar Pedagoji Üniversitesi

Dr. Bouaraour Kamel

Ghardaia Üniversitesi

Doç. Dr. Tüba KARAHİSAR

Uşak Üniversitesi

Doç Dr. Mehmet KAYA
Dicle Üniversitesi

Dosmukhamedov Atyrau Devlet
Üniversitesi

Prof Dr. Bülent KURTIŞOĞLU
Ardahan Üniversitesi

Doç. Dr. Yeliz KINDAP TEPE
Cumhuriyet Üniversitesi

Doç Dr. Elif AKPINAR KÜLEKÇİ
Atatürk Üniversitesi

Dr. K.A. TLEUBERGENOVA
Kazak Devlet Kızlar Pedagoji Üniversitesi

Sonali MALHOTRA
Delhi Balbahtri Academy

Dr. Cholpon TOKTOSUNOVA
Rasulbekov Kırgız Ekonomi Üniversitesi

Dr. Alia R. MASALİMOVA
Al – Farabi Kazak Milli Üniversitesi

Doç. Dr. Yıldırım İsmail TOSUN
Şırnak Üniversitesi

Prof. Muntazir MEHDI
Pakistan Language Academy

Dr. Botagul TURGUNBAEVA
Kazak Devlet Kızlar Pedagoji Üniversitesi

Dr. Amanbay MOLDİBAEV
Taraz Devlet Pedagoji Üniversitesi

Dr. Dinarakhan TURSUNALİEVA
Rasulbekov Kırgız Ekonomi Üniversitesi

Doç. Dr. Yaprak I. OZDEMİR
Karadeniz Teknik Üniversitesi

Prof. Dr. Akbar VALADBİGİ
Urumiye Üniversitesi

Doç. Dr. Yeliz ÇAKIR SAHİLLİ
Munzur Üniversitesi

Dr. Yang ZİTONG
Wuhan Üniversitesi

Dr. Ayslu B. SARSEKENOVA
Orleu Milli Kalkınma Enstitüsü

Doç. Dr. Mine GÖZÜBÜYÜK TAMER
Karadeniz Teknik Üniversitesi

Dr. Öğr. Üyesi Abdulsemet AYDIN
Dicle Üniversitesi

Prof. Dr. Ergün KOCA
Girne Amerikan Üniversitesi

Prof. Dr. Sibel SİLİCİ
Erciyes Üniversitesi

Doç. Dr. Işık SEZEN
Atatürk Üniversitesi

Dr. Gulşat ŞUGAYEVA



ANATOLIAN CONGRESSES
5th INTERNATIONAL SOCIAL SCIENCE CONGRESS
5th INTERNATIONAL APPLIED SCIENCE CONGRESS
DECEMBER 26-27, 2020
TURKEY- DIYARBAKIR

ANATOLIAN CONGRESSES
5th INTERNATIONAL SOCIAL SCIENCE CONGRESS
5th INTERNATIONAL APPLIED SCIENCE CONGRESS
DECEMBER 26-27, 2020
TURKEY- DIYARBAKIR

CONGRESS PROGRAM
Online (with Video Conference) Presentation

Meeting ID: 873 6565 5975
Passcode: 26272020



ANATOLIAN CONGRESSES
5th INTERNATIONAL SOCIAL SCIENCE CONGRESS
5th INTERNATIONAL APPLIED SCIENCE CONGRESS
DECEMBER 26-27, 2020
TURKEY- DIYARBAKIR



IMPORTANT, PLEASE READ CAREFULLY

- To be able to make a meeting online, login via <https://zoom.us/join> site, enter ID instead of “Meeting ID or Personal Link Name” and solidify the session.
- The Zoom application is free and no need to create an account.
- The Zoom application can be used without registration.
- The application works on tablets, phones and PCs.
- Speakers must be connected to the session **10 minutes before** the presentation time.
- All congress participants can connect live and listen to all sessions.
- During the session, your camera should be turned on at least %70 of session period
- Moderator is responsible for the presentation and scientific discussion (question-answer) section of the session.

TECHNICAL INFORMATION

- Make sure your computer has a microphone and is working.
- You should be able to use screen sharing feature in Zoom.
- Attendance certificates will be sent to you as pdf at the end of the congress.
- Moderator is responsible for the presentation and scientific discussion (question-answer) section of the session.
- Before you login to Zoom please indicate your name surname and hall number,

exp. H-2, S- 1 Amaneh Manafidizaji



ANATOLIAN CONGRESSES
5th INTERNATIONAL SOCIAL SCIENCE CONGRESS
5th INTERNATIONAL APPLIED SCIENCE CONGRESS
DECEMBER 26-27, 2020



26.12.2020 HALL: 1 SESSION 1
Meeting ID: 873 6565 5975 Passcode: 26272020

Authors	Topic title
	10:00 – 13:00 MODERATOR: DR. ÖĞR. ÜYESİ EMEL ATMACA
HALA AKSOY PROF. DR. ÇİĞDEM KÜÇÜK DR. ÖĞR. ÜYESİ OKTAY SÖYLER	Tuz Stesine Karşı Mikoriza Uygulamalarının Mercimek Gelişimine Etkisi
UZMA AYAZ	Türkiye’de Tarımsal Üretimde Kimyasal Gübre Kullanımı İle İlgili Problemler Ve Çözüm Yolları Üzerine Bir Araştırma
BARBAROS DİNÇER	Genetic Variability, Association And Diversity Study Among The Sunflower Genotypes At Seedling Stage Based On Different Morpho-Physiological Parameters Under Polyethylene Glycol Induced Stress
SELAHATTİN KİRAZ NURCAN KIRAR	Inhibition Of Pancreatic Lipase With <i>Sorbus Aucuparia</i> L. Fruit Extracts
NURCAN KIRAR SELAHATTİN KİRAZ HÜSEYİN ERDEM ERTEN	Karakoyunlarda Calpastatin Geni Polimorfizmi
KÜRŞAT ÇAVUŞOĞLU DİLEK ÇAVUŞOĞLU	Karakoyunlarda Gdf9 Geni PCR-RFLP Analizi
BESİME DOĞAN DAŞ NURCAN KIRAR	Tuz Stresinin Zamana Bağlı Tohum Çimlenmesini Geciktirici Etkisinin Büyüme Düzenleyicileri İle Hafifletilmesi
NURCAN KIRAR FARUK BOZKAYA BESİME DOĞAN DAŞ	Mısır Silajının Hayvan Beslemede Kullanımı
DR.ÖĞR.ÜYESİ ALİ BİLGİN YILMAZ	Kanathı Hayvanlarda Beslenmenin Gen Ekspresyon Üzerine Etkisi
DR. ÖĞR. ÜYESİ EMEL ATMACA	Dışkı Muayene Yöntemiyle Evcil Güvercinlerde (<i>Columba livia domestica</i>) Helmint Türlerinin Tespiti
DOÇ. DR. GENÇAY AKGÜL NEŞE KILIÇKAYA	Kadife Bitkisine (<i>Tagetes electra</i> L.) Aşılana Bazı Ticari Arbusküler Mikorizal Spor Sayısına Hidroponik Ve Harç Ortamı Kullanımının Etkisi
DOÇ. DR. GENÇAY AKGÜL	Gülşehir (Nevşehir) ilçesinde Halk Arasında Kullanılan Bazı Bitkilerin Yerel Adları Ve Etnobotanik Özellikleri
MUHAMMED AL HAFI PROF. DR. ÇİĞDEM KÜÇÜK	Nar Vadisi (Nevşehir) Bitki Çeşitliliği
	Vermikompost Ve Mikoriza Uygulamalarının Arpa Gelişimi Üzerine Etkisi



ANATOLIAN CONGRESSES
5th INTERNATIONAL SOCIAL SCIENCE CONGRESS
5th INTERNATIONAL APPLIED SCIENCE CONGRESS
DECEMBER 26-27, 2020
TURKEY- DIYARBAKIR



26.12.2020

HALL: 2

SESSION 1

Meeting ID: 873 6565 5975

Passcode: 26272020

Authors	Topic title
	10:00 – 13:00 MODERATOR: PROF. DR. ERGÜN KOCA
KÜBRA GÖR	Eğitimin Ekonomik Büyümeye Ve Kalkınmaya Etkisi
BUKET ŞEN	Okul Öncesi Eğitim Çocuklarının Uzaktan Eğitim Sürecinde Evdeki Fiziksel Ve Motor Etkinliklerine Yönelik Anne Baba Görüşleri
BUKET ŞEN ÜMİT DENİZ	Kral Şakir: Toplumsal Cinsiyet Konusunda Okul Öncesi Dönem Çocuklarına Fısıltıları
BELGİN LİMAN AYLİN MENTİŞ KÖKSOY	Okul Öncesi Öğretmenlerinin Müzik Etkinliklerine İlişkin Görüşlerinin İncelenmesi
GÖKHAN REYHANOĞULLARI	Bireyin Farkındalık Bilinci Olarak “Hürriyet Kasidesi”
DR. ERKAN AYDIN DR. FARUK KAYMAN	Domates Saçlı Kız Adlı Öykünün Çocuğa Görelilik Açısından İncelenmesi
DR. FARUK KAYMAN DR. ERKAN AYDIN	Lisa Papp’in Madeline Finn İle Kütüphane Köpeği Adlı Öyküsünün Çocuğa Görelilik İlkesine Göre İncelenmesi
DR. ÖĞR. ÜYESİ GONCA SUBAŞI	Voice Of Turkish Elt Students: We Can Choose The Right Coursebooks To Teach English!
DR. ÖĞR. ÜYESİ GİZEM KÖŞKER	Edebi Metinler Ve Yabancı Dil Öğretimi/Öğrenimi
ASSOC. PROF, KAZİMİ PARVİZ FİRUDİN OQLU DR. ORKHAN AGAMİRZAYEV	Akademik Kitabxanalarda Kitabxana-İnformasiya Fəaliyyətinin Əsas Xüsusiyyətləri (Elmi-Nəzəri Təhlil)
DR.ÖĞRENCİ İBRAHİM COZİÇ	Prof. Dr. Samir Begleroviç (1973-2020) Hayati, Eserleri Ve Akademik Açısından Tasavvufa Katkisi
PROF. DR. ERGÜN KOCA YL ÖĞRENCİSİ TOLGA SOLAK	Yabancı Dil Olarak Türkçe Öğretiminde Görüntüsel Göstergeler Yoluyla Kültür Aktarımı: “Yedi İklim” Türkçe Öğretim Seti Kapak Tasarımı Örneği
DR. ÖĞ. GÖR. GÜLSÜN NAKİBOĞLU	Memduh Şevket Esendal’ın “Gurbet Ellerde” Adlı Öyküsünün İncelenmesi



ANATOLIAN CONGRESSES
5th INTERNATIONAL SOCIAL SCIENCE CONGRESS
5th INTERNATIONAL APPLIED SCIENCE CONGRESS
DECEMBER 26-27, 2020
TURKEY- DIYARBAKIR



26.12.2020

HALL: 3

SESSION 1

Meeting ID: 873 6565 5975

Passcode: 26272020

Authors	Topic title
DR. ÖĞR. ÜYESİ SERDAR EGEMEN NADASBAŞ	Afrikalı Moda Tasarımcılarının İfade Ve Tasarım Aracı Olarak Dekolonizasyonu Kullanım Şekilleri
ÇİÇEK TOPÇU AYŞE GİZEM ÇETİN	Haberde Ahmlama Çalışmaları Ve Banu Avar'ın Sınırlar Arasında Programından "İthal Başkanlık Sistemi" Bölümünün Ahmlama Analizi
AYŞE GİZEM ÇETİN ÇİÇEK TOPÇU	Madde Bağımlılığı İle Mücadelede Manevi Danışmanlığın Yeri Ve Önemi
Y.LİSANS ÖĞRENCİSİ, ELİF ÖZER	Dijitalleşme İle Birlikte Markaların Sosyal Medya Kullanımı
YL. ÖĞRENCİSİ LEYLA NUR KASAP	Kültür Endüstrisinin Sosyal Medya İle Etkileşimi
PROF. DR. CİHAN İŞIKHAN	İzmir Kent Sesleri Bağlamında Anadolu Odaklı Bir Ses Kütüphanesi Oluşturma
NUREFŞAN GÜMÜŞÇÜ DOÇ. ÖMER MİRAÇ YAMAN ARŞ. GÖR. HAKAN KARAMAN	Netflix'teki Gençlik Temalı Filmlerde Bağımlılık Yapan Madde Kullanımı Sahnelerinin İncelenmesi
DOÇ. DR. BEGÜM AYTEMUR	Flüt Çalışması Sürecinde Yüz Kaslarındaki Gerginlik Ve Ağrıların Azaltılmasına Yönelik Masaj Önerileri
BEGÜM AYTEMUR ELİF GÜLTEKİN	Ernesto Köhler Op.33 Vol. I No:1 Flüt Etüdünün Analizi
ERKAN TONYALI ŞEBNEM YILDIRIM ORHAN	Viyolonsel Öğrencilerinin Çalgı Bakımına İlişkin Yeterlik Durumları
Hekim TAY	Taberî'nin Esbâb-I Nüzûl Rivayetlerini Tercih Metodu



ANATOLIAN CONGRESSES
5th INTERNATIONAL SOCIAL SCIENCE CONGRESS
5th INTERNATIONAL APPLIED SCIENCE CONGRESS
DECEMBER 26-27, 2020
TURKEY- DIYARBAKIR



26.12.2020

HALL: 4

SESSION 1

Meeting ID: 873 6565 5975

Passcode: 26272020

Authors	Topic title
	10:00 – 13:00 MODERATOR: DR. MEHDİ MESKİNİ HEYDARLOU
ÖZLEM KANER RACHİD YAMANE NİLGÜN GÜNAL GÖKÇE KESER MELİKE CİNİVİZ	Süzme Peynirde pH Stabilizasyonunun Etkileri
ESRA ALPTEKİN DR. ÖĞR. ÜYESİ SİBEL BÖLEK	Maş Fasulyesi (<i>Vigna radiata</i>) Ve Gıdalarda Kullanım Olanakları
ERGİN TAŞKIN PROF. DR YETER DEĞER	Miyokard Enfarktüsü Oluşturulmuş Ratlarda Ellajik Asidin Sialik Asit Ve Kardiyak Belirteçler Üzerine Etkileri
ERGİN TAŞKIN	Melatonin Ve Klinik Önemi
ELİF GÖZGEÇ HASAN DURMUŞ MEHMET EREN ÖZTÜRK	Pankreatik Lipomatozis İle Lipid Profili Ve Karaciğer Yağlanması Arasındaki İlişkinin Araştırılması
DR TEZCAN AKIN DR. ERDİNÇ ÇETİNKAYA DR. SADETTİN ER	Cerrahi Endoskopi Ünitesinde Perkutan Endoskopik Gastrostomi Deneyimi
DR. MERVE AKIN	Ankara Şehir Hastanesi Yanık Tedavi Merkezi Hasta Profili
MUSTAFA AZIZOĞLU SENA İNAL	Pediyatrik Appendisit Tanısında Potansiyel İki Yeni Biyobelirteç: İskemi Modifiye Albümin ve Pentraxin 3
SİNEM ESKİDEMİR GÜLAY OYUR ÇELİK	Hemşirelik Lisans Ve Yüksek Lisans Öğrencilerinde Eleştirel Düşünme Ve Duygusal Zeka Arasındaki İlişkinin İncelenmesi



ANATOLIAN CONGRESSES
5th INTERNATIONAL SOCIAL SCIENCE CONGRESS
5th INTERNATIONAL APPLIED SCIENCE CONGRESS
DECEMBER 26-27, 2020
TURKEY- DIYARBAKIR



DR. FATMA DİLEK TURAN	Sağlık Profesyonellerinde Ve Öğrencilerinde Covid-19 Fobisi
DR. FATMA DİLEK TURAN	Sağlık Profesyonellerinde Ve Öğrencilerinde Beyin Göçü
DR. RAMİZ YAZICI DR. BENSU BULUT	Acil Servise Başvuran Yabancı Uyruklu İşçilerin İncelenmesi
DR. RAMİZ YAZICI DR. DİLEK ATİK	Covid-19 Öncesi Dönem İle Covid-19 Sonrası Dönemde İş Kazalarının İncelenmesi
RABİA SENA TÜRKER	Koronavirüsün Beyne Yolculuğu
DR. RECEP DEMİRCİ DR. CAN SEVİNÇ	Prediyaliz Kronik Böbrek Hastalığında Osteoporoz ve Etkili Faktörler
DOÇ. DR. SELİN SAYIN	İskenderun Körfezi (Hatay) Kıyılarında Dağılım Gösteren Bazı Makroalg Türlerinin Antioksidan Özelliklerinin Belirlenmesi

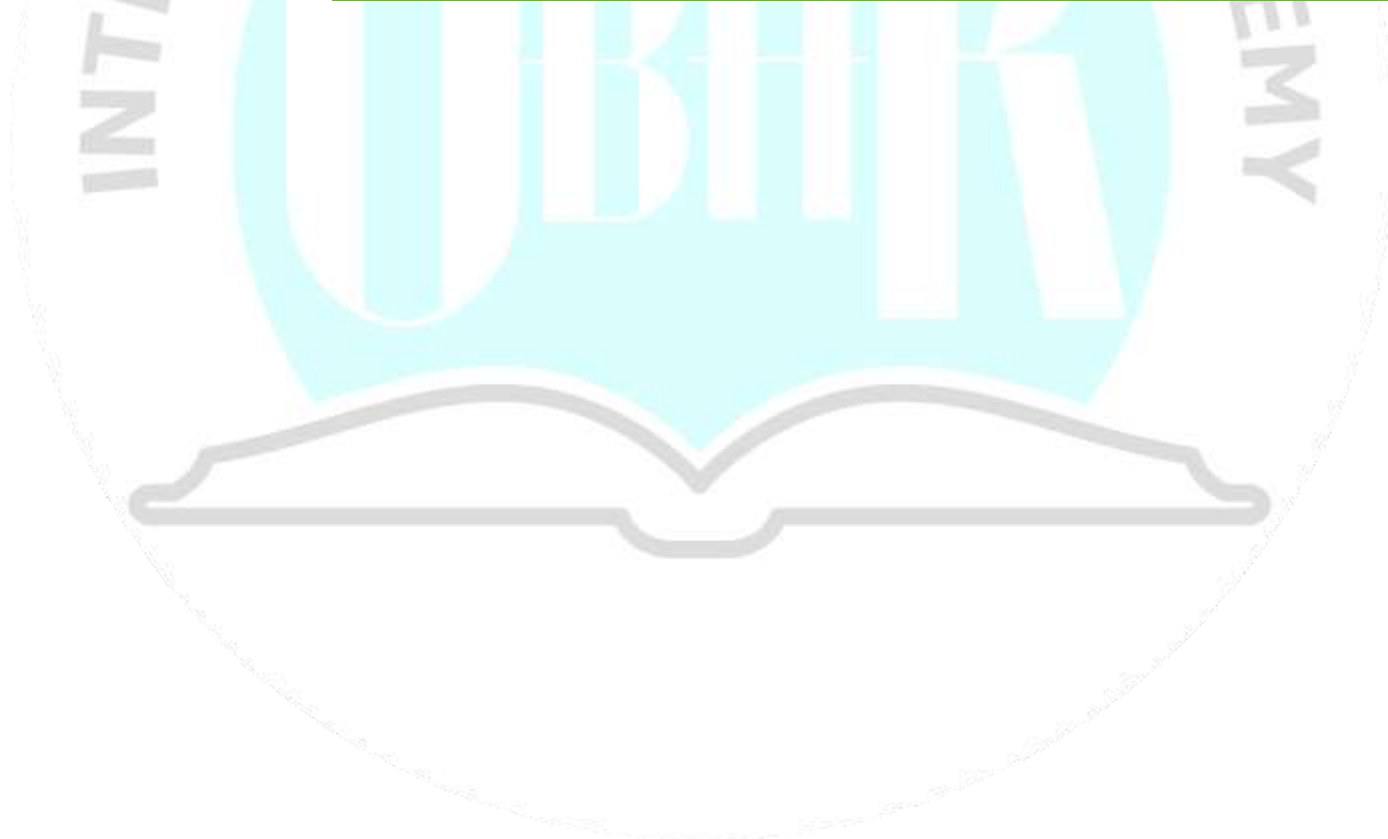



ANATOLIAN CONGRESSES
5th INTERNATIONAL SOCIAL SCIENCE CONGRESS
5th INTERNATIONAL APPLIED SCIENCE CONGRESS
DECEMBER 26-27, 2020
TURKEY- DIYARBAKIR



26.12.2020

HALL: 1

SESSION 2

Meeting ID: 873 6565 5975 Passcode: 26272020

Authors	Topic title
BÜŞRA GÖKALP	Güvenlik Bağlamında George W. Bush Ve Barack Obama Dönemleri Dış Politika Karşılaştırması
MELEK ADSIZ	Turkey's NATO Membership And It Is Effect Of Geography On Turkey's Geostrategic And Strategic Intelligence Capabilities
MELEK ADSIZ	The Use Of Social Media By Terrorist Organizations
ÖMER FARUK ACAR SEDA ACAR	Dijital İstifleme Bozukluğu'nun E-Posta Hesapları Üzerine İncelenmesi
SEDA ACAR ÖMER FARUK ACAR KORAY ÇETİNCİLİ	Tıbbi Dokümantasyon Ve Sekreterlik Mezunlarının Mesleki Uygulama Sorunları Ve Aldıkları Eğitimin İncelenmesi
ÖMER FARUK ACAR KORAY ÇETİNCİLİ	Uluslararası Ticarete Taşıma Türlerinin Türkiye 'nin Lojistik Performans Endeksine Etkisi
SEFER AYDOĞAN MEHMET KURUŞCU	What Does The Green Transformational Leadership Trigger At Organization; A Systematic Literature Review
ASSOC. PROF. DR. SALİH TIRYAKI	Transforming Of Magazine Journalism And Instagram
DOÇ. DR. SALİH TIRYAKI ŞEYDANUR DÜNDAR	Yerel Basında Sayfa Tasarımı: Konya Örneği Üzerinden Bir İnceleme
HELİN SARI ERTEM ASLINUR DÜZGÜN	Ontolojik Güvensizlik, Yeni Irkçılık Ve Avrupa'da Artan Yabancı Düşmanlığı
Helin SARI ERTEM	Kimlik, Güç Ve Mekân İlişkisi Açısından Türkiye'nin Dış Yardımları: Eleştirel Jeopolitik Bir Okuma



ANATOLIAN CONGRESSES
5th INTERNATIONAL SOCIAL SCIENCE CONGRESS
5th INTERNATIONAL APPLIED SCIENCE CONGRESS
DECEMBER 26-27, 2020
TURKEY- DIYARBAKIR



26.12.2020

HALL: 2

SESSION 2

Meeting ID: 873 6565 5975

Passcode: 26272020

Authors	Topic title
DR. ÖĞR. ÜYESİ RIZA AKYÜREK	Türkiye’de Orkestra Alanında Yapılmış Lisansüstü Tezlerin Çeşitli Değişkenlere Göre İncelenmesi
FİĞEN DURKAYA GİZEM LOKUMCU BAŞYİĞİT	Öğretmenlerin Fen Bilimleri Dersinde Eğitim Bilişim Ağı Kullanımına İlişkin Görüşleri (Tekirdağ/Çorlu Örneği)
GİZEM LOKUMCU BAŞYİĞİT FİĞEN DURKAYA	Fen Öğretiminde Öğrencilerin Eğitim Bilişim Ağı Hakkındaki Görüşleri (Tekirdağ/Çorlu Örneği)
FATMA AKTURAN MUSTAFA BAŞARAN	Oyunlarla Fen Öğretiminin Öğrencilerin Derse Karşı Tutum Ve Başarılarına Etkisinin İncelenmesi
KORAY AY DR. ÖĞR. ÜYESİ BAHADIR ÇOKAMAY DR. ÖĞR. ÜYESİ BAHADIR ÇOKAMAY KORAY AY	Türkiye’ De Korno Alanında Yazılmış Lisansüstü Tezlerin İncelenmesi Korno Eğitimine Yönelik Örnek Bir Etüt Analizi
DİLEK YILDIRIM DR.CEVDET ŞANLI	Ters Yüz Öğrenme Modeli
AJMAL NIAZI PROF. DR. SEMA ALTUN YALÇIN	Tasarım Temelli Stem Etkinliklerinin Ortaokul Öğrencilerinin Mesleki Yönelim Ve Girişimcilerine Etkisi
MUHAMMET ÇAĞRI ÖZÇELİK MUSTAFA YEŞİLYURT	Okuma Alışkanlığının Tespit Edilmesi Ve Geliştirilmesi
AYŞE YEGENGİL DR. ÖĞRT. ÜYE. CEVDET ŞANLI	Öğretmenlerin Pedagogik Yeterliliğinin Teknopedagogik Yeterlilikleri İle İlişkinin İncelenmesine Yönelik Yapılmış Çalışmaların İçerik Analizi Ve Çözüm Önerileri
ÇAĞLA GÜZ ÇAĞILTI MUSTAFA YEŞİLYURT	Türkiye’de Eğitim, Küreselleşme Ve Covid Üzerine İnceleme



ANATOLIAN CONGRESSES
5th INTERNATIONAL SOCIAL SCIENCE CONGRESS
5th INTERNATIONAL APPLIED SCIENCE CONGRESS
DECEMBER 26-27, 2020
TURKEY- DIYARBAKIR



26.12.2020

HALL: 3

SESSION 2

Meeting ID: 873 6565 5975

Passcode: 26272020

Authors	Topic title
	14:00 – 17:00 MODERATOR: DR ZEHRA FIRAT
DR. ÖĞR. GÖR. ESRA SEÇİM PROF. DR. H. FERİHA AKPINARLI	Tekstil Baskı Uygulamaları İçin Termokromik Boyalar Ve Renk Haslıkları
ÖĞR. GÖR. DR. GÜLSÜM HEKİMOĞLU	Bir İletişim Formu Olarak Gıda: 24 Kitchen Örneği
DR. ÖĞR. ÜYESİ A. ASLI İLLEEZ ARŞ. GÖR ESRA YARAR	Pandemi Dönemi Konfeksiyon Sektöründe Dijitalleşme- 3boyutlu Tasarım Sistemleri
DR. ÖĞR. ÜYESİ A. ASLI İLLEEZ	Dikiş Makinesinin Dünü Bugünü
HAKİM KİYE	Aşk Konusunun Osmanlı Minyatür Sanatına Yansıma Biçimleri Üzerine Bir İnceleme
ŞENGÜL ACİL	Faith Wilding'in "Rahim Odası" Adlı Enstalasyonu İle Sanatta Kadın İmgesine Postmodern Bir Yaklaşım
ARŞ. GÖR ESRA YARAR PROF. DR. BİRET TAVMAN	Pandemi Dönemi Dijital Sunum Arayışları Ve Türkiye'de Örme Sanatı
ARŞ. GÖR ESRA YARAR DR. ÖĞR. ÜYESİ A. ASLI İLLEEZ	Pandemi Dönemi Sürdürülebilirlik Perspektifine Bağlı Olarak İleri Dönüşüm Ve Moda
ALİ ERTUĞRUL KÜPELİ	Güncel Sanat Pratiği Bağlamında Video Sanatı
LATİFE ERCAN AYHAN PROF. DR. ŞEBNEM ORHAN	Türk Müziği Ve Viyolonsel Başlıklı Tezler
LATİFE ERCAN AYHAN PROF. DR. ŞEBNEM ORHAN	Viyolonsel Alanına İlişkin Yazılmış Lisansüstü Tez Bibliyografyası
ARŞ. GÖR. GONCA SÖNMEZ	Maurits Cornelis Escher'in Simetri Ve Metamorfozlarının Diğer Sanat Ve Tasarım Akımlarındaki Yeri
ÖĞR. GÖR. AHMET ALINCA	Diyarbakır Yöresi Seyirlik Oyunlarından Kose Oyunu



ANATOLIAN CONGRESSES
5th INTERNATIONAL SOCIAL SCIENCE CONGRESS
5th INTERNATIONAL APPLIED SCIENCE CONGRESS
DECEMBER 26-27, 2020
TURKEY- DIYARBAKIR



26.12.2020

HALL: 4

SESSION 2

Meeting ID: 873 6565 5975

Passcode: 26272020

Authors	Topic title
EMREN AÇICI MEHMET FATİH UZUNKÖK	Plastik Enjeksiyon Kalıplarında Bölgesel Isıtma/Soğutma Yapabilen Dinamik Sıcaklık Kontrollü Lektromanyetik Frekanslı Sistem Tasarımı
DR. GÖKHAN ARSLAN DR. PINAR OĞUZHAN YILDIZ	Su Ürünleri İşleme Atıkları Ve Bunların Değerlendirilmesi
FATMA SARF	Optical Properties Of Precipitated TiO ₂ /ZnO Nanocomposites
EMİN YAKAR	Influence Of [Sn, Zn] Molar Ratio On The Structural And Optical Properties Of SnO ₂ /ZnO Nanocomposites
H. HÜSEYİN ÖZTÜRK NUSRET MUTLU MUSTAFA ALİ YURDUPAK YILMAZ DAĞTEKİN MUSTAFA AFŞAR TUĞÇE TOPALOĞLU DİKBAŞ	Tarımsal Biyokütleden Üretilen Katı Ve Gaz Yakıtların Elektrik Üretimi Ve İklimlendirme İçin Kullanımında Sera Gazı Emisyonlarının Belirlenmesi
NUSRET MUTLU H. HÜSEYİN ÖZTÜRK YILMAZ DAĞTEKİN MUSTAFA AFŞAR ARZU KARAARSLAN	Tarımsal Biyokütleden Üretilen Katı Ve Gaz Yakıtların Kullanımında Sürdürülebilirlik Gereksinimleri
H. HÜSEYİN ÖZTÜRK NUSRET MUTLU ÜMRAN ATAY YILMAZ DAĞTEKİN EVRİM ESEN UYGUN	Tarımsal Sulama İçin Kullanılan Pompaj Tesislerinde Enerji
DR. ÖĞR. ÜYESİ OĞUZ ATİK	Determination Of The Maneuvering And Exercise Area In Yacht Master Motor Vessel Practical Training



ANATOLIAN CONGRESSES
5th INTERNATIONAL SOCIAL SCIENCE CONGRESS
5th INTERNATIONAL APPLIED SCIENCE CONGRESS
DECEMBER 26-27, 2020
TURKEY- DIYARBAKIR



DR. ÖĞR. ÜYESİ HASAN OKTAY	Dizel Motorda Düşük Sıcaklıklı Yanma Uygulamasının Orta Yüklerde Emisyon Üzerine Etkilerinin İncelenmesi
MEHMET ZERRAKKİ IŞIK	Investigation Of Mechanical Properties Of Lightweight Concretes Containing Waste Rubber
ULAŞ ATMACA İLKER GÖKTEPELİ	Effects Of Initial Temperature And Pressure Of Auto-Ignition Time For Methane/Air Mixture
EYÜP SOYKÖK MEHMET HACI BEYOĞLU	Trafik Yönetiminde Bluetooth Teknolojisi Kullanımı





ANATOLIAN CONGRESSES
5th INTERNATIONAL SOCIAL SCIENCE CONGRESS
5th INTERNATIONAL APPLIED SCIENCE CONGRESS
DECEMBER 26-27, 2020
TURKEY- DIYARBAKIR



27.12.2020

HALL: 1

SESSION 1

Meeting ID: 873 6565 5975

Passcode: 26272020

Authors	Topic title	MODERATOR: DR. ZEHRA FIRAT
ARŞ. GÖR. DR. TUNA CAN GÜLEÇ	The Effects Of Big Data And AI-Integration In Insurance Price Quotations	
AYONIKA PAUL ALIANA PAUL SHUBANKAR MAHAPATRA	Measuring Customers Attitude Towards Debit Card And Credit Card Due To Covid-19	
SAİD ALBAYRAK PROF. DR. BÜLENT SEZEN	Fikir Madenciliği İle İşlenen Kullanıcı Tweet' Lerinin Bitcoin Fiyatı İle İlişkisi	
DR. ÖĞR. ÜYESİ ZEYNEP KARAŞ	Merkez Bankacılığında Yapay Zeka Uygulamaları	
DR. ÖĞR. ÜYESİ ZEYNEP KARAŞ	Merkez Bankaları Bağımsız Olabilir Mi?	
DR. ÖĞR. ÜYESİ EMİNE ARSLAN	Yeşil Pazarlamanın Kadın Tüketicilerinin Satın Alma Davranışlarına Etkisi	
DR. OSMAN GEYİK	Türkiye'de Ar-Ge Ve Yenilik Harcamalarının Bütçe İçerisindeki Yeri Ve Önemi: 2019 Ve 2020 Yıllarına İlişkin Bir Değerlendirme	
DR. ÖĞR. ÜYESİ. ALİ KAHRAMANOĞLU	Bankacılık İş Modelleri Değişiminde Korona virüs Pandemisinin Etkileri	
DR. ÖĞR. ÜYESİ ÖZLEM DÜNDAR SEHER ERSÖZ	Kamu Kaynaklarının Etkin Kullanımı Kapsamında Çalışanların Tasarruf Davranışı Üzerine Bir Araştırma	
Dr. Öğr. Üyesi ÖZLEM DÜNDAR ZEYNEP SAĞIR	Sosyoekonomik Faktörlerin İntihar Davranışına Etkisi: İBBS2 İçin Bir Analiz	



ANATOLIAN CONGRESSES
5th INTERNATIONAL SOCIAL SCIENCE CONGRESS
5th INTERNATIONAL APPLIED SCIENCE CONGRESS
DECEMBER 26-27, 2020
TURKEY- DIYARBAKIR



27.12.2020

HALL: 2

SESSION 1

Meeting ID: 873 6565 5975

Passcode: 26272020

Authors	Topic title
ECE NAZ ERMİŞ	Engelli Bireylere Bakım Verenler Kişilerin Psikolojik Değerlendirmesi
DR. SEFA ERBAŞ	İkna Edici İletişim, Modeller Ve Stratejiler
HÜLYA GÜLAY OGELMAN SEDA SARAÇ TUĞBA ABANOZ	Dört Yaştaki Akran İlişkilerinin Cinsiyete Göre İncelenmesi
YÜCEL ÖZTÜRK	Türk Tayyare Cemiyetinin Yurt İçi Faaliyetlerinin Basına Yansımaları: Türk Hava Mecmuası Örneği
ARŞ. GÖR.. İBRAHİM YIKILMAZ DR. MURAT SAĞBAŞ DR. CEM KARABAL	Pandemi Döneminden Çıkışta Çevik Soğuk Tedarik Zinciri Yönetimin Önemi Ve Aşı Takip Sistemi Uygulaması
DR. ÖĞR. ÜYESİ. MEHMET EMİRHAN KULA	Gandi'nin Okyanus Çemberi Yönetim Modelinin Önermeleri
ASLIHAN İGDIR AKARAS ÖZLEM SÖKMEN GÜRÇAM	Barış Ve Güvenliğin Küresel Kamusal Mallar Perspektifinde Değerlendirilmesi
İSMAIL AYDOĞDU	Ulrich Beck'in Risk Toplumu Çerçevesinde Covid- 19 Salgınının Değerlendirilmesi
DR. ÖĞR. ÜYESİ MÜCAHİT ÇAYIN	Kültür Ve Kalkınma İlişkisi: İstatistikî Bölge Birimleri Sınıflandırması Çerçevesinde Türkiye İçin Bir Değerlendirme
NİHAL SENGER	Duygusal Emek
ASIM CÜNEYT ADIR	İş Güvencesizliği
DR. ÖĞR. ÜYESİ AYŞEGÜL YILMAZ	Örfün Müstakil Delil Olup Olmadığı Tartışmasına Bir Katkı: Örfün Delilliliğinin Teorik Temellerinin Tespiti
DR. ÖĞRETİM ÜYESİ CEMAL BAŞAR	Kamu Düzeninin Unsuru Olan Genel Sağlıkın Korunması Bakımından İzolasyon Faaliyetleri



ANATOLIAN CONGRESSES
5th INTERNATIONAL SOCIAL SCIENCE CONGRESS
5th INTERNATIONAL APPLIED SCIENCE CONGRESS
DECEMBER 26-27, 2020
TURKEY- DIYARBAKIR



27.12.2020

HALL: 3

SESSION 1

Meeting ID: 873 6565 5975 Passcode: 26272020

Authors	Topic title
	10:00 – 13:00 MODERATOR: DOÇ. DR. M. HÜLYA ÜNAL-KARAGÜVEN
VEDAT BAKIR BEYZA BAKIR	Pozitif Psikoloji Bağlamında: Aşkınlık Kavramı Ve Kendini Gerçekleştirme
BEYZA BAKIR VEDAT BAKIR	Pozitif Psikoloji Bağlamında Manevi Aşkınlık
DOÇ. DR. M. HÜLYA ÜNAL- KARAGÜVEN İBRAHİM ALBAYRAK	Dolaylı Utanma Ölçeği Geliştirme Ön Çalışması
NAZAN KAYTEZ FATMA MANİCİ ÖZTÜRK	3-6 Yaş Arasında Çocuğu Olan Ebeveynlerin Covid-19 Pandemisi İle İlgili Görüşlerinin İncelenmesi
PROF. DR. AHMET AKIN YL ÖĞRENCİSİ BEYZANUR ULUCA YL ÖĞRENCİSİ BÜŞRA YALÇIN	Ebeveynlerin İkinci Çocuk Kaygısı Ölçeği: Geçerlik Ve Güvenirlik Çalışması
PROF. DR. AHMET AKIN YL ÖĞRENCİSİ BÜŞRA YALÇIN	Ebeveynlik Eğitimine Dair Algı Ölçeği: Geçerlik Ve Güvenirlik Çalışması
PROF. DR. AHMET AKIN YL ÖĞRENCİSİ SEVANUR CANER	Evlilik Öncesi Ekonomik Kaygı Ölçeği: Geçerlilik ve Güvenirlik Çalışması
AYŞEGÜL EBRU SOYLU CEVDET ŞANLI	İlköğretimdeki Öğrencilerin Evlerindeki Çalışma Ortamlarının Yokluğu Ve Ailenin Başarılarıdaki Etkisi Üzerine İnceleme



ANATOLIAN CONGRESSES
5th INTERNATIONAL SOCIAL SCIENCE CONGRESS
5th INTERNATIONAL APPLIED SCIENCE CONGRESS
DECEMBER 26-27, 2020
TURKEY- DIYARBAKIR



27.12.2020

HALL: 4

SESSION 1

Meeting ID: 873 6565 5975 Passcode: 26272020

Authors	Topic title
NEDAL SAWADI RECEP YUMRUTAŞ HASAN OKTAY	Türkiye’de Kullanılan Farklı Duvar Ve Çatı Tiplerinin İletim Zaman Serisi (CTS) Katsayılarının Hesaplanması İçin Periyodik Çözüme Dayalı Yeni Bir Analitik Yöntem Geliştirilmesi
ERBİL KAVCI	Biyokütleden Üretilen Adsorbent İle Boyarmadde Adsorpsiyon Kinetiği Üzerine Bir Çalışma
ZEYNEP SİREL HAKAN ÇATALKAYA MURAT ÖNEY MEHMET ALİ AKOY	Atmosferik Soğuma Şartlarında Cu-Of Filmaşın Yüzeyinde Oluşan Oksidasyonun İncelenmesi
KAAN KARAOĞLU	Heavy Metal Sensing Properties of a New Rhodol-Based Chemosensor
Ş. HAKAN ATAPEK TUBA YENER FULYA KAHRIMAN GÜLŞAH AKTAŞ ÇELİK C. KORAY GENÇAY TOLGA ÖZYÖN	Aluminid Kaplanmış INCONEL 625 Alaşımının Karakterizasyonu
Ş. HAKAN ATAPEK TUBA YENER FULYA KAHRIMAN GÜLŞAH AKTAŞ ÇELİK C. KORAY GENÇAY TOLGA ÖZYÖN	Kutu Sementasyon Yöntemi İle INCONEL 625 Alaşımının Yüzey Modifikasyonu Ve Oksidasyon Davranışının İncelenmesi
UMUTHAN ARISÜT HÜSEYİN PELİT	Yoğunlaştırılmış Ağaç Malzemelerin Yüzey Pürüzlülüğüne Emprenye Ön İşlemlerinin Etkisi
ALİ HAYDAR GÜNEŞ DOÇ. DR. SİNAN FİDAN	Poliüretan/SiO ₂ Süperhidrofobik Kaplamaların İki Adımlı Sprey Kaplama Yöntemi İle Üretilmesi Ve Üretim Parametrelerinin İncelenmesi



ANATOLIAN CONGRESSES
5th INTERNATIONAL SOCIAL SCIENCE CONGRESS
5th INTERNATIONAL APPLIED SCIENCE CONGRESS
DECEMBER 26-27, 2020
TURKEY- DIYARBAKIR



ALİ HAYDAR GÜNEŞ DOÇ. DR. SİNAN FİDAN	Epoksi/SiO ₂ Süperhidrofobik Kaplamaların Sprey Kaplama Yöntemi İle Üretilmesi Ve Islanabilirliğini Belirleyen Üretim Parametrelerinin İncelenmesi
AYSUN EĞRİSÖĞÜT TIRYAKI	Esnek Poliüretan Köpüğün Sertlik Davranışının Yapay Sinir Ağları İle Analizi
GÜRAY TONGUÇ	Uzaktan Eğitimde Uzaklık Algısı
GÜRAY TONGUÇ	Klavye Eğitiminde Titreşimsel Eldiven Tasarım Ve Geliştirilmesi





ANATOLIAN CONGRESSES
5th INTERNATIONAL SOCIAL SCIENCE CONGRESS
5th INTERNATIONAL APPLIED SCIENCE CONGRESS
DECEMBER 26-27, 2020
TURKEY- DIYARBAKIR



27.12.2020

HALL: 1

SESSION 2

Meeting ID: 873 6565 5975

Passcode: 26272020

Authors	Topic title
HALİL GÖKHAN TAŞ MUHAMMET ONUR KESKİN	Sürdürülebilirliğin Kamu Politikaları Sürecinde Gündem Belirleme Üzerine Etkileri
MELEK AKDOĞAN GEDİK MİRZA KABAY	2019-nCOV Salgınının 2020 Yılı Sefalet Endeksi Beklentisine Etkisi
Melek AKDOĞAN GEDİK	Kadın İstihdamı: Adana İli Örneği
PROF. DR. GÜLSÜN GÜRKAN YAY İSMAİL ERTEK	Yükselen Piyasa Ekonomilerinde Enflasyonu Belirleyen Faktörler
PROF. DR. MEHMET DEMİR DR. ÖĞRETİM ÜYESİ ÖZNUR ARSLAN DR. ÖĞRETİM ÜYESİ YAKUP ÜLKER	Kripto Paralar Ve Muhasebeleştirilme Esaslarına Yönelik Görüşler Üzerine Bir Araştırma
MİNE YAŞAR	Ekonomik Özgürlük Endeksi: Seçilmiş Ülkeler İçin Kümeleme Analizi
HANİFİ MURAT MUTLU UFUK COŞKUN	E-Ticarette Sipariş Ve Lojistik Süreçlerin Yönetimi
HANİFİ MURAT MUTLU UFUK COŞKUN	Son Kilometre (Last Mile) Lojistik Kavram Ve Uygulamalar
MUSTAFA ÖZYEŞİL	Covid-19 Sürecinde Bankacılık Sektöründe Alınan Tedbirlerin Çalışanların Algısı Etkisi: Adıyaman İli Kamu Bankaları Üzerine Bir Araştırma
DR. ÖĞR. ÜYESİ DİLEK AKBAŞ AKDOĞAN	Covid-19 İle Mücadelede Maliye Politikası Önlemleri



ANATOLIAN CONGRESSES
5th INTERNATIONAL SOCIAL SCIENCE CONGRESS
5th INTERNATIONAL APPLIED SCIENCE CONGRESS
DECEMBER 26-27, 2020
TURKEY- DIYARBAKIR



27.12.2020

HALL: 2

SESSION 2

Meeting ID: 873 6565 5975 Passcode: 26272020

Authors	Topic title
FATİH KARABULUT	İngiltere Kralı I. George'un Osmanlı İmparatorluğu'ndaki Diplomatik Girişimleri (1714-1727)
FATİH KARABULUT	Osmanlı'nın Doğu Avrupa Siyasetinde İsveç Ve Lehistan'ın Rolü (1700-1743)
MELİKŞAH CAN	Osmanlı Modernleşmesi
AHMET YILMAZ CİHAN GENÇTÜRK	Ortaçağ Coğrafya Ve Seyahatnâme Eserlerinde Bitlis'e Dair Bilgiler
AHMET YILMAZ CİHAN GENÇTÜRK	Saffârîler'in Kuruluş Süreci Ve Sîstân'a Hâkim Olmaları
DR. ÖĞR. ÜYESİ HADİ BELGE	Seyyah William Ouseley'in Gezi Notlarında Amasya (1812)
DR. ÖĞR. ÜYESİ HADİ BELGE	Ziya Paşa'nın Amasya Islahatının Bir Hatırası: Zile Saat Kulesi
DR. Melek GÖKSU ERDEĞER	III. Alaeddin Keykubad'ın Fikirleri Ve Şahsiyeti
DR. Melek GÖKSU ERDEĞER	III. Alaeddin Keykubad'ın Saltanat Yıllarının Kronolojisi
AZİZE KILIÇ	Eflak-Boğdan'da Osmanlı-Rus Çekişmesi (1812-1829)



ANATOLIAN CONGRESSES
5th INTERNATIONAL SOCIAL SCIENCE CONGRESS
5th INTERNATIONAL APPLIED SCIENCE CONGRESS
DECEMBER 26-27, 2020
TURKEY- DIYARBAKIR



27.12.2020

HALL: 3

SESSION 2

Meeting ID: 873 6565 5975 Passcode: 26272020

Authors	Topic title
	14:00 – 17:00 MODERATOR: DR. NADİRE KANTARCIOĞLU & DOÇ. DR. CUMAALİ YAVUZ
DOÇ. DR. NECLA ÖZTÜRK DR. ÖĞR. ÜYESİ GÜVEN YARAR	Türk Yabancılar Hukukunda Uzun Dönem İkamet İzni
DOÇ. DR. NECLA ÖZTÜRK DR. ÖĞR. ÜYESİ GÜVEN YARAR	Yabancılar Ve Uluslararası Koruma Kanunu Bakımından Vize Zorunluluğu
ARŞ. GÖR. UFUK RAMAZAN ÇAKMAK	Avrupa İnsan Hakları Sözleşmesi'nde Etkili Başvuru Hakkı
ARŞ. GÖR. UFUK RAMAZAN ÇAKMAK	Covid-19 Salgını Döneminde Devletlerin Yaşam Hakkına İlişkin Pozitif Yükümlülükleri
ARŞ. GÖR. DR. ALİ EROL	Anayasal Vergileme İlkeleri
ARŞ. GÖR. DR. ALİ EROL	Türk Vergi Sistemindeki Vergi Harcamaları
DR. MEHMET ONUR AK	Spor Organizasyonlarında Toplumsal Cinsiyet Etkisi Örnekleri
MURAT ŞAHİN DOC.DR.RESUL ÇEKİN	Covid-19 Pandemi Döneminde Salon Hokeyi Oyuncularında Stres, Depresyon Ve Kaygının Yaygınlığı Ve İlişkili Faktörler
ÖĞR.GÖR.KÜBRA KÜÇÜK DR.ÖĞR.GÖR. SAMET ZENGİN PROF.DR.SELAMİ YÜKSEK DR.ÖĞR. ÜYESİ MEHMET ŞİRİN GÜLER	Trabzon İlinde Performans Sporü Yapan Yüzücülerin Yüzmeye Başlama Nedenleri Ve Beklentileri
DR.ÖĞR. ÜYESİ MEHMET ŞİRİN GÜLER DOKTORA ÖĞR.HALİT ŞAR	Covid-19 Koşullarında Elit Taekwondo Ve Tenis Sporcularının Optimum Performans Düzeylerinin Karşılaştırılması
DOÇ. DR. CUMAALİ YAVUZ DOÇ. DR. MİKAİL TEL	Sporıda Şiddetin Nedenleri
DOÇ. DR. CUMAALİ YAVUZ DOÇ. DR. MİKAİL TEL	Sporıda Prososyal Davranışlar Nasıl Arttırılabilir?
DOÇ. DR. CUMAALİ YAVUZ DOÇ. DR. MİKAİL TEL	Sporcu Başarısını Etkileyen İçsel Faktörler



ANATOLIAN CONGRESSES
5th INTERNATIONAL SOCIAL SCIENCE CONGRESS
5th INTERNATIONAL APPLIED SCIENCE CONGRESS
DECEMBER 26-27, 2020
TURKEY- DIYARBAKIR



27.12.2020

HALL: 4

SESSION 2

Meeting ID: 873 6565 5975 Passcode: 26272020

Authors	Topic title
DOÇ. DR. ORHAN DOĞAN VEDA DURUKAN	Prefabrik Öngerilmeli Tt-Kirişin Yükleme Deneyi İle Performansının Belirlenmesi
DOÇ. DR. ORHAN DOĞAN ALİ MERT PELEN	Farklı Bina Parametrelerine Bağlı Olarak Kil Tuğla Duvarlı Binaların Risk Oranlarının Rbte-2013 Ve Ryteie-2019 Yönetmeliklerine Göre Belirlenmesi
RABİA ÖZMEN	Fen Öğretiminde Pedagojik Analogik Modellerin Anlamli Öğrenme Üzerine Etkisi
Arzu ÇAĞLAR Hakan ÇAĞLAR	Çevre Dostu Tuğla Üretiminde Aynı Oranda Silis Dumanı Ve Bor Atığı Kullanımının Su Emme Özelliğine Etkisinin Araştırılması
ARZU ÇAĞLAR HAKAN ÇAĞLAR HÜSAMETTİN DEMİRCAN SELÇUK ÇİMEN	Bor Atığı Ve Pomza Katkılı Tuğlanın Isı İletim Katsayısı Tayini
DR. ÖĞR. ÜYESİ SERKAN ŞENOCAK PROF. DR. REŞAT ACAR	Güneydoğu Anadolu Bölgesindeki Bazı Şehir Merkezlerinde Yağış Şiddeti-Süre-Tekerrür İlişkilerinin Analizi
EREN ULUCAK ŞAFAK KIRIŞ	Kuşakların Sosyal Medya Bağımlılıklarının Yapay Sinir Ağları Yaklaşımı İle Sınıflandırılması
DR. ÖĞR. ÜYESİ F. ŞÜKRÜ TORUN	Çizge Bölümleme Metotlarının Dağıtık Mühendislik Uygulamalarındaki Analizi
GÖKALP KARAÇAM	İnşaat Sektöründe Ahp Ve Topsis Uygulaması İle Taşeron Seçimi
HAYRİNİSA DEMİRCİ BİÇER BERKAY ÖZTÜRKER CENKER BİÇER	Ölçeklendirilmiş Muth Dağılımı İçin Sonuç Çıkarım: Tip II Sansürlü Veri



ANATOLIAN CONGRESSES
5th INTERNATIONAL SOCIAL SCIENCE CONGRESS
5th INTERNATIONAL APPLIED SCIENCE CONGRESS
DECEMBER 26-27, 2020
TURKEY- DIYARBAKIR



ORHAN DOĞAN BURAK YANAŞIK	Mevcut Bir Betonarme Binanın Kolonlarından Alınan Karotun Boyutunun, Lokasyonun Ve Cidarının Beton Basıncı
ORHAN DOĞAN MELEK AKGÜL	Donatı Korozyonunun Betonermenin Durabilite Ve Aderansına Etkisi
SANI INUSA MILALA SHUAIBU H MANGA	The Impact of Environmental Climatic Change on the Functionality and performance of Buildings





ANATOLIAN CONGRESSES
5th INTERNATIONAL SOCIAL SCIENCE CONGRESS
5th INTERNATIONAL APPLIED SCIENCE CONGRESS
DECEMBER 26-27, 2020
TURKEY- DIYARBAKIR



27.12.2020

HALL: 2

SESSION 3

Meeting ID: 873 6565 5975 Passcode: 26272020

Authors	Topic title
	16:00 –18:00 MODERATOR: DR. LEMAN KUZU
FATİH KARAMAN	Uçuş Maliyet Hesaplamalarında Bir Etken Olarak Yakıt
TAHİR DENİZ ETGÜER DR. ÖĞR. ÜYESİ ALİ AKGÜN	Anadolu'da Finans: Doğuşu Ve Cumhuriyete Kadar Gelişimi
BETÜL BULADİ ÇUBUKCU	Konaklama İşletmelerinde Dijital Pazarlama Uygulamaları
SANI INUSA MILALA IBRAHİM İSHİYAKU SHUAIBU H MANGA	Factors Influencing Building Construction Projects Management Of Commercial Real Estate In Bauchi Metropolis
KAMİL ABDULLAH EŞİDİR SERKAN METİN	Elazığ Yatırım Ortamının Analizi Ve Değerlendirilmesi
DR. FERHAT KAYIŞ	İşletme Amacı Ve Üçüncü Kişilerin İyiniyeti Bağlamında Ticari Temsilcinin Yapabileceği İşlemler İle Ticari Temsilcilik Yetkisine Getirilen Sınırlandırmalar
DR. ÖĞR. ÜYESİ AYDIN ŞENOL	Türkiye'de Mobilya Sektöründe Muhasebe Bilgi Sisteminin Önemi
MEHMET AYDINER	Uluslararası Ticaretin Kolaylaştırılması:Türkiye Uygulamaları
MEHMET AYDINER	Ticaret Ve Kur Savaşları:Uluslararası Ticarete Yeni Dönemin Başlangıcı Mı?
Mehmet ÇANAKCI	Türkiye'de Enflasyonla Büyüme İlişkisi Sarmalı: Yapısal Sorunlar Sürdürülebilir mi?

İÇİNDEKİLER

KONGRE KÜNYESİ

BİLİM VE DANIŞMA KURULU

KONGRE PROGRAMI

İÇİNDEKİLER

SÖZLÜ SUNULMUŞ BİLDİRİ TAM METİNLERİ

Kübra GÖR

EĞİTİMİN EKONOMİK BÜYÜMEYE VE KALKINMAYA ETKİSİ

1

Buket ŞEN & Ümit DENİZ

KRAL ŞAKİR: TOPLUMSAL CİNSİYET KONUSUNDA OKUL ÖNCESİ DÖNEM ÇOCUKLARINA FİSİLTİLERİ

16

Belgin Liman & Aylin Mentiş Köksoy

OKUL ÖNCESİ ÖĞRETMENLERİNİN MÜZİK ETKİNLİKLERİNE İLİŞKİN GÖRÜŞLERİNİN İNCELENMESİ

25

İbrahim Coziç

PROF. DR. SAMİR BEGLEROVİÇ (1973-2020) HAYATI, ESERLERİ VE AKADEMİK AÇISINDAN TASAVVUFA KATKISI

35

Ergün Koca & Tolga Solak

YABANCI DİL OLARAK TÜRKÇE ÖĞRETİMİNDE GÖRÜNTÜSEL GÖSTERGELER YOLUYLA KÜLTÜR AKTARIMI: "YEDİ İKLİM" TÜRKÇE ÖĞRETİM SETİ KAPAK TASARIMI ÖRNEĞİ

40

Serdar Egemen Nadasbaş

AFRİKALI MODA TASARIMCILARININ İFADE VE TASARIM ARACI OLARAK DEKOLONİZASYONU KULLANIM ŞEKİLLERİ

59

Çiçek Topçu & Ayşe Gizem Çetin

HABERDE ALIMLAMA ÇALIŞMALARI VE BANU AVAR'IN SINIRLAR ARASINDA PROGRAMINDAN "İTHAL BAŞKANLIK SİSTEMİ" BÖLÜMÜNÜN ALIMLAMA ANALİZİ

74

Ayşe Gizem Çetin & Çiçek Topçu

MADDE BAĞIMLILIĞI İLE MÜCADELEDE MANEVİ DANIŞMANLIĞIN YERİ VE ÖNEMİ

94

Leyla Nur Kasap

KÜLTÜR ENDÜSTRİSİNİN SOSYAL MEDYA İLE ETKİLEŞİMİ

105

Cihan Işıkhhan

İZMİR KENT SESLERİ BAĞLAMINDA ANADOLU ODAKLI BİR SES KÜTÜPHANESİ OLUŞTURMA

117

Nurefşan Gümüşçü & Ömer Miraç Yaman & Hakan Karaman

NETFLİX'TEKİ GENÇLİK TEMALİ FİLMLEDE BAĞIMLILIK YAPAN MADDE KULLANIMI SAHNELERİNİN İNCELENMESİ

126

Begüm Aytemur & Elif Gültekin

ERNESTO KÖHLER OP.33 VOL. I NO:1 FLÜT ETÜDÜNÜN ANALİZİ

138

Begüm Aytemur

FLÜT ÇALIŞMASI SÜRECİNDE YÜZ KASLARINDAKİ GERGİNLİK VE AĞRILARIN AZALTILMASINA YÖNELİK MASAJ ÖNERİLERİ

155

Erkan Tonyalı & Şebnem Yıldırım Orhan

VİYOLONSEL ÖĞRENCİLERİNİN ÇALGI BAKIMINA İLİŞKİN YETERLİK DURUMLARI

171

Büşra GÖKALP

GÜVENLİK BAĞLAMINDA GEORGE W. BUSH VE BARACK OBAMA DÖNEMLERİ DIŞ POLİTİKA KARŞILAŞTIRMASI

197

Melek ADSIZ

THE USE OF SOCIAL MEDIA BY TERRORİST ORGANIZATIONS

212

Melek ADSIZ

TURKEY'S NATO MEMBERSHIP AND IT IS EFFECT OF GEOGRAPHY ON TURKEY'S GEOSTRATEGIC AND STRATEGIC INTELLIGENCE CAPABILITIES

218

Salih Tiryaki & Şeydanur Dünder	219
<i>PAGE DESIGN IN LOCAL PRESS: A REVIEW ON THE EXAMPLE OF KONYA</i>	
Salih Tiryaki	234
<i>TRANSFORMING OF MAGAZINE JOURNALISM AND INSTAGRAM</i>	
Rıza AKYÜREK	247
<i>TÜRKİYE'DE ORKESTRA ALANINDA YAPILMIŞ LİSANSÜSTÜ TEZLERİN ÇEŞİTLİ DEĞİŞKENLERE GÖRE İNCELENMESİ</i>	
Gizem LOKUMCU BAŞYİĞİT & Figen DURKAYA	258
<i>FEN ÖĞRETİMİNDE ÖĞRENCİLERİN EĞİTİM BİLİŞİM AĞI HAKKINDAKİ GÖRÜŞLERİ (TEKİRDAĞ/ÇORLU ÖRNEĞİ)</i>	
Dilek YILDIRIM & Cevdet ŞANLI	268
<i>TERS YÜZ ÖĞRENME MODELİ</i>	
Muhammet Çağrı ÖZÇELİK & Mustafa Yeşilyurt	320
<i>OKUMA ALIŞKANLIĞININ TESPİT EDİLMESİ VE GELİŞTİRİLMESİ</i>	
Ayşe YEGENGİL & Cevdet ŞANLI	350
<i>ÖĞRETMENLERİN PEDAGOJİK YETERLİLİĞİNİN TEKNOPEĐAGOJİK YETERLİLİKLERİ İLE İLİŞKİNİN İNCELENMESİNE YÖNELİK YAPILMIŞ ÇALIŞMALARIN İÇERİK ANALİZİ VE ÇÖZÜM ÖNERİLERİ</i>	
Çağla Güz ÇAĞILTI & Mustafa Yeşilyurt	375
<i>TÜRKİYE'DE EĞİTİM, KÜRESELLEŞME VE COVID ÜZERİNE İNCELEME</i>	
A. Aslı İLLEEZ	390
<i>DİKİŞ MAKİNESİNİN DÜNÜ BUGÜNÜ</i>	
A. Aslı İLLEEZ & Esra YARAR	398
<i>PANDEMİ DÖNEMİ KONFEKSİYON SEKTÖRÜNDE DİJİTALLEŞME-3BOYUTLU TASARIM SİSTEMLERİ</i>	
Şengül ACİL	408
<i>FAITH WILDING'İN "RAHİM ODASI" ADLI ENSTALASYONU İLE SANATTA KADIN İMGESİNE POSTMODERN BİR YAKLAŞIM</i>	
Esra YARAR & Biret TAVMAN	416
<i>TÜRKİYE'DE ÖRME SANATININ GELİŞİMİ</i>	
Esra YARAR & A. Aslı İLLEEZ	429
<i>PANDEMİ DÖNEMİ SÜRDÜRÜLEBİLİRLİK PERSFEKTİFİNE BAĞLI OLARAK İLERİ DÖNÜŞÜM VE MODA</i>	
Ali Ertuğrul Küpeli	449
<i>GÜNCEL SANAT PRATİĞİ BAĞLAMINDA VİDEO SANATI</i>	
Latife Ercan Ayhan & Şebnem Orhan	459
<i>VİYOLONSEL ALANINA İLİŞKİN YAZILMIŞ LİSANSÜSTÜ TEZ BİBLİYOGRAFYASI</i>	
Latife Ercan Ayhan & Şebnem Orhan	475
<i>TÜRK MÜZİĞİ VE VİYOLONSEL BAŞLIKLIL TEZLER</i>	
Gonca SÖNMEZ	491
<i>SIMETRIES AND METAMORPHOSES OF MAURITS CORNELIS ESCHER ITS PLACE IN OTHER ART DESIGN TRENDS</i>	
Ahmet ALINCA	499
<i>DİYARBAKIR YÖRESİ SEYİRLİK OYUNLARINDAN KOSE OYUNU</i>	
Ayonika paul & Aliana paul & Shubankar Mahapatra	511
<i>MEASURING CUSTOMERS ATTITUDE TOWARDS DEBIT CARD AND CREDIT CARD DUE TO COVID-19</i>	
Zeynep KARAŞ	520
<i>MERKEZ BANKACILIĞINDA YAPAY ZEKA UYGULAMALARI</i>	
Zeynep KARAŞ	531
<i>MERKEZ BANKALARI BAĞIMSIZ OLABİLİR Mİ?</i>	

Emine ARSLAN	
<i>THE EFFECT OF GREEN MARKETING ON FEMALE CONSUMERS' PURCHASE BEHAVIORS</i>	543
Sefa ERBAŞ	
<i>İKNA EDİCİ İLETİŞİM, MODELLER VE STRATEJİLER</i>	551
Hülya GÜLAY OGELMAN & Seda SARAÇ & Tuğba ABANOZ	
<i>DÖRT YAŞTAKİ AKRAN İLİŞKİLERİNİN CİNSİYETE GÖRE İNCELENMESİ</i>	572
İbrahim Yıkılmaz & Murat Sağbaş & Cem Karabal	
<i>PANDEMİ DÖNEMİNDEN ÇIKIŞTA ÇEVİK SOĞUK TEDARİK ZİNCİRİ YÖNETİMİN ÖNEMİ VE AŞI TAKİP SİSTEMİ UYGULAMASI</i>	577
İsmail Aydoğdu	
<i>ULRICH BECK'İN RİSK TOPLUMU ÇERÇEVESİNDE COVID-19 SALGINININ DEĞERLENDİRİLMESİ</i>	591
M. Hülya Ünal-Karagüven & İbrahim Albayrak	
<i>DOLAYLI UTANMA ÖLÇEĞİ GELİŞTİRME ÖNÇALIŞMASI</i>	600
AYŞEGÜL EBRU SOYLU & Cevdet Şanlı	
<i>İLKÖĞRETİMDEKİ ÖĞRENCİLERİN EVLERİNDEKİ ÇALIŞMA ORTAMLARININ YOKLUĞU VE AİLENİN BAŞARILARDAKİ ETKİSİ ÜZERİNE İNCELEME</i>	610
Halil Gökhan TAŞ & Muhammet Onur KESKİN	
<i>SÜRDÜRÜLEBİLİRLİĞİN KAMU POLİTİKALARI SÜRECİNDE GÜNDEM BELİRLEME ÜZERİNE ETKİLERİ</i>	647
Gülsün Yay & İsmail Ertek	
<i>YÜKSELEN PİYASA EKONOMİLERİNDE ENFLASYONU BELİRLEYEN FAKTÖRLER</i>	654
Hanifi Murat MUTLU & Ufuk COŞKUN	
<i>SON KİLOMETRE (LAST MILE) LOJİSTİK KAVRAM VE UYGULAMALAR</i>	682
Hanifi Murat MUTLU & Ufuk COŞKUN	
<i>E-TİCARETTE SİPARİŞ VE LOJİSTİK SÜREÇLERİN YÖNETİMİ</i>	691
Mustafa ÖZYEŞİL	
<i>THE EFFECT OF THE MEASURES TAKEN ON THE BANKING SECTOR DURING THE COVID-19 PROCESS ON THE PERCEPTION OF THE EMPLOYEES: A RESEARCH ON THE PUBLIC BANKS IN ADIYAMAN</i>	697
Dilek Akbaş Akdoğan	
<i>COVID-19 İLE MÜCADELEDE MALİYE POLİTİKASI ÖNLEMLERİ</i>	711
Fatih KARABULUT	
<i>OSMANLI'NIN DOĞU AVRUPA SİYASETİNDE İSVEÇ VE LEHİSTAN'IN ROLÜ (1700-1743)</i>	720
Fatih KARABULUT	
<i>İNGİLTERE KRALI I. GEORGE'UN OSMANLI İMPARATORLUĞU'NDAKİ DİPLOMATİK GİRİŞİMLERİ (1714-1727)</i>	729
Melikşah Can	
<i>OSMANLI MODERNLEŞMESİ</i>	739
Ahmet YILMAZ & Cihan GENÇTÜRK	
<i>SAFFÂRİLER'İN KURULUŞ SÜRECİ VE SİSTÂN'A HÂKİM OLMALARI</i>	745
Ahmet YILMAZ & Cihan GENÇTÜRK	
<i>ORTAÇAĞ COĞRAFYA VE SEYAHATNÂME ESERLERİNDE BİTLİS'E DAİR BİLGİLER</i>	755
Hadi Belge	
<i>ZİYA PAŞA'NIN AMASYA İSLAHATININ BİR HATIRASI: ZİLE SAAT KULESİ</i>	763
Hadi Belge	
<i>SEYYAH WILLIAM OUSELEY'İN GEZİ NOTLARINDA AMASYA (1812)</i>	777
Melek GÖKSU ERDEĞER	
<i>III. ALAEDDİN KEYKUBAD'IN FİKİRLERİ VE ŞAHSİYETİ</i>	787
Melek GÖKSU ERDEĞER	
	809

<i>III. ALAEDDİN KEYKUBAD'IN SALTANAT YILLARININ KRONOLOJİSİ</i>	
Ali EROL	833
<i>TÜRK VERGİ SİSTEMİNDEKİ VERGİ HARCAMALARI</i>	
Ali EROL	836
<i>ANAYASAL VERGİLEME İLKELERİ</i>	
Fatih KARAMAN	842
<i>UÇUŞ MALİYET HESAPLAMALARINDA BİR ETKEN OLARAK YAKIT</i>	
Tahir Deniz Etgüer & Ali Akgün	849
<i>ANADOLU'DA FİNANS: DOĞUŞU VE CUMHURİYETE KADAR GELİŞİMİ</i>	
Betül Buladi Çubukcu	861
<i>KONAKLAMA İŞLETMELERİNDE DİJİTAL PAZARLAMA UYGULAMALARI</i>	
SANI INUSA MILALA & İBRAHİM İSHİYAKU & SHUAIBU H MANGA	870
<i>FACTORS INFLUENCING BUILDING CONSTRUCTION PROJECTS MANAGEMENT OF COMMERCIAL REAL ESTATE IN BAUCHI METROPOLIS</i>	
Kâmil Abdullah EŞİDİR & Serkan METİN	886
<i>ELAZIĞ YATIRIM ORTAMININ ANALİZİ VE DEĞERLENDİRİLMESİ ANALYSIS AND EVALUATION OF ELAZIĞ INVESTMENT ENVIRONMENT</i>	
Ferhat Kayış	902
<i>İŞLETME AMACI VE ÜÇÜNCÜ KİŞİLERİN İYİNİYETİ BAĞLAMINDA TİCARİ TEMSİLCİNİN YAPABİLECEĞİ İŞLEMLER İLE TİCARİ TEMSİLCİLİK YETKİSİNE GETİRİLEN SINIRLANDIRMALAR</i>	
Mehmet Aydıner	913
<i>TİCARET VE KUR SAVAŞLARI: ULUSLARARASI TİCARETTE YENİ DÖNEMİN BAŞLANGICI MI?</i>	
Mehmet Aydıner	920
<i>ULUSLARARASI TİCARETİN KOLAYLAŞTIRILMASI: TÜRKİYE UYGULAMALARI</i>	
Mehmet ÇANAKCI	928
<i>TÜRKİYE'DE ENFLASYONLA BÜYÜME İLİŞKİSİ SARMALI: YAPISAL SORUNLAR SÜRDÜRÜLEBİLİR Mİ?</i>	
KAZIMI PARVİZ FIRUDİN OĞLU & ORKHAN AGAMİRZAYEV	935
<i>MAIN FEATURES OF LIBRARY AND INFORMATION ACTIVITIES IN ACADEMIC LIBRARIES (SCIENTIFIC AND THEORETICAL ANALYSIS)</i>	
Koray AY & Bahadır ÇOKAMAY	946
<i>TÜRKİYE'DE KORNİ ALANINDA YAZILMIŞ LİSANSÜSTÜ TEZLERİN İNCELENMESİ</i>	
Bahadır ÇOKAMAY & Koray AY	955
<i>KORNİ EĞİTİMİNE YÖNELİK ÖRNEK BİR ETÜT ANALİZİ</i>	
Gökhan Reyhanogulları	966
<i>BİREYİN FARKINDALIK BİLİNCİ OLARAK "HÜRRİYET KASİDESİ"</i>	
Osman Geyik	984
<i>TÜRKİYE'DE AR-GE VE YENİLİK HARCAMALARININ BÜTÇE İÇERİSİNDEKİ YERİ VE ÖNEMİ: 2019 VE 2020 YILLARINA İLİŞKİN BİR DEĞERLENDİRME</i>	
Gülsün Nakıboğlu	992
<i>MEMDUH ŞEVKET ESENDAL'IN "GURBET ELLERDE" ADLI ÖYKÜSÜNÜN İNCELENMESİ</i>	
Fatma AKTURAN & Mustafa BAŞARAN	1007
<i>OYUNLARLA FEN ÖĞRETİMİNİN ÖĞRENCİLERİN DERSE KARŞI TUTUM VE BAŞARILARINA ETKİSİNİN İNCELENMESİ</i>	

EĞİTİMİN EKONOMİK BÜYÜMEYE VE KALKINMAYA ETKİSİ

Kübra GÖR

Harran Üniversitesi, İktisadi ve İdari Bilimler Fakültesi, 0000-0002-0451-8654

ÖZET

İkinci dünya savaşından sonra ekonomik büyüme ve ekonomik kalkınma kavramları tüm dünya ülkeleri için önemli hale gelmiştir. Gelişmiş ülkeler dengeli bir büyüme hızını yakalamayı amaç edinirken, gelişmekte olan ülkeler ikinci dünya savaşından sonra kalkınma çabalarını başlatmayı amaçlamıştır. Bu şekilde ekonomik büyüme ve ekonomik kalkınma kavramları günümüzde de güncelliğini muhafaza eden bir kavram olarak karşımıza çıkmaktadır. Ekonomik kalkınma ve ekonomik büyüme maliye politikasının uzun dönemli amaçlarından olup etkileri de uzun dönemde kendini hissetmektedir.

Ekonomik büyüme ve kalkınma bakımından bir ülkenin gelişmiş veya gelişmekte olan bir ülke olduğunun tespiti yapılırken ekonomik etkenlerle birlikte sosyal, beşeri ve siyasi faktörler de göz önüne alınmaktadır. Günümüzde gelişmiş ülkelerle gelişmekte olan ülkeler arasında çeşitli farklılıklar söz konusudur. Aynı ülke içerisinde bile bölgeler arası farklılıklar görülebilmektedir. Görülen bu farklılıkların en başında gelişmiş olan ülkeler ekonomik ve sosyal açıdan bireylere geniş imkanlar sağlayarak kendini yetiştirmelerine olanak sağlaması yer almaktadır. Gelişmekte olan ülkelerde ise bu gibi olanakların sağlanması çok zor neredeyse imkansız olduğu için bu durum eğitim olgusunu ön plana çıkarmaktadır.

Eğitim, toplumu oluşturan bireylerin bilgi dağarcığında, becerilerinde, düşünme ve davranışında istenilen değişimin sağlama sürecidir. Eğitim, ülkelerin ekonomik, sosyal ve siyasi gelişmişliklerini belirleyen faktörlerin başında gelmektedir. Eğitim toplumu oluşturan bireylere özel fayda sağlamakla birlikte yaratmış olduğu pozitif dışsallık sebebiyle ülkelerin ekonomik büyüme ve kalkınmasında da önemli rol oynamaktadır. Bireylerin eğitim seviyesi yükseldikçe; nitelikli iş gücü artmakta, işsizlik oranları azalmakta, teknolojiye uyum süreci hızlanmakta ve suç işleme oranları düşmektedir. Eğitime yapılan harcamalar neticesinde ileriki dönemlerde elde edilen beşeri sermaye, bu harcamaların maliyetini fazlasıyla karşılayacaktır.

Anahtar kelimeler: Ekonomik Büyüme, Ekonomik Kalkınma, Eğitim

GİRİŞ

Kalkınma kavramı bünyesinde hem nitel hem nicel araştırmaları ve gözlemleri bulundurmaktadır. Kalkınma, bir ülkede milli gelirdeki artışla beraber refah artışını da kapsar. Bu yüzden ekonomideki büyüme ve kalkınma kavramları birbirleriyle karşılaştırılmaktadır. Fakat büyüme ve kalkınma kavramlarının tespiti aynı konular üzerinden olsa da bazı noktalarda birbirlerinden ayrı şeyleri ifade ederler. Büyüme milli gelirdeki artışı ifade ederken kalkınma aynı zamanda siyasi, kültürel ve sosyal durumları da bir bütün olarak incelemektedir.

Günümüzde ülkelerin gelişmiş veya gelişmekte olan bir ülke olduğunun tespiti yapılırken ekonomik etkenlerle birlikte sosyal, beşeri ve siyasi faktörleri de göz önünde bulundurulmaktadır. Bu yüzden günümüzde eğitim olgusu büyüme ve kalkınma açısından çok önemlidir. Ülkelerin amaçlamış olduğu ekonomik büyüme ve ekonomik kalkınma için gerekli olan beşeri sermayesi yüksek bireyler yetiştirmek ancak eğitim ile mümkündür. Bu sebeple eğitime verilen önem her geçen gün artmaktadır. Ülkeler eğitim için ayırmış oldukları bütçeleri ve eğitim için verilen emeği geleceğe yönelik uzun dönemli yatırım olarak görmektedir. Günümüzde ekonomik verimliliğinin artırılması için parasal kavramların yanı sıra insan faktörü de önemli hale gelmiştir.

Bu yüzden bireylerin almış oldukları eğitim hem bilgi düzeylerini arttırırken hem de ülkelerin ekonomik büyüme ve kalkınmasına önemli oranda katkı sağlamaktadır. Eğitim seviyesi ülkelerin gelişmişlik seviyesini gösteren önemli kalemlerden biridir. Eğitim seviyesi istenen düzeyde olan ülkeler gelişmiş ülkeler iken, eğitim seviyesi istenen seviyenin altında olan ülkeler ise gelişmekte olan ülkelerdir. İleri düzeyde kalkınmış gelişmiş ülkeler eğitime çok önem vermektedirler. Bu ülkelerde eğitime verilen önem bireylerin okuma yazma bilmesinin yansısı yenilikçi ve üretici beyinler geliştirmeyi amaçlar. Bu şekilde sürekli yeni teknolojiler ve ürünler üretmesi ülkenin hem siyasi hem kültürel anlamda gelişmesini sağlar.

Çalışmamızın ilk bölümünde, ekonomik büyüme kavramı, çeşitleri, kaynakları, ekonomik kalkınma kavramı, amacı, özellikleri ve ekonomik büyüme ve kalkınma kavramları arasındaki farklar anlatılmıştır. İkinci bölümde, eğitimin tanımı, önemi, amacı, gerekliliği, eğitim harcamaları ve eğitim yatırımları anlatılmıştır. Son olarak üçüncü bölümde ise, ekonomik büyüme ve eğitim ilişkisi, eğitimin ekonomik büyümeye etkisi, eğitimin ekonomik kalkınmaya dolaylı ve dolaysız etkileri üzerinde durulmuştur.

1. EKONOMİK BÜYÜME

Ekonomik büyüme hem iktisat politikasının hem de maliye politikasının temel amaçlarından biridir. Ekonomik büyüme kavramı, İkinci Dünya Savaşı'ndan sonraki yıllarda gelişmiş ve gelişmekte olan ülkeler için büyük önem taşımaya başlamıştır. Gelişmiş ülkeler dengeli bir büyüme hızına ulaşmayı ve korumayı amaçlarken, gelişmekte olan ülkeler kalkınma çabalarının başlatılması ve devam ettirilmesi amaçlanmıştır. (Siverekli, Demircan, 2003, s. 98).

Ekonomik büyüme, bir ülkenin milli gelirinde meydana gelen artıştır. Ekonomik büyüme hesaplanırken bir önceki dönemde elde edilen gelirin yüzdesi dikkate alınır. Y toplam milli gelir, t cari dönem, t-1 bir önceki dönem, g büyüme oranı kabul edilirse ekonomik büyüme şu şekilde hesaplanmaktadır; (Pınar, 2017, s.177)

$$G=(Y_t-Y_{t-1})/(Y_{t-1})$$

Bir ülkede mal ve hizmet üretiminde her ne sebeple olursa olsun bir artış söz konusu oluyor ise orada ekonomik büyüme söz konusudur. Ekonomik büyümeyi çeşit olarak iki şekilde adlandırabiliriz. Bunlar yaygın ve yoğun ekonomik büyümedir. Bir ülkenin üretimi, gerçek GSMH olarak artıyorsa orada yaygın büyüme söz konusudur. Yoğun ekonomik büyüme ise, kişi başına düşen mal ve hizmet miktarındaki artıştır. Yoğun büyümenin ölçüsü, kişi başına gerçek GSMH'dir. Bir ülkedeki mal ve hizmet üretimindeki artış nüfus artışından

daha hızlı artıyorsa kişi başına gerçek gelir artacaktır. Aksine, bir ülkenin nüfus artışı üretimden daha fazlaysa kişi başına gerçek gelir düşecektir (Ataç, 2012, s.294) .

2. EKONOMİK KALKINMA

Kalkınma kavramı ikinci dünya savaşından sonra yaygın bir şekilde kullanılmaya başladı. Birleşmiş Milletler Örgütü koridorlarında 1948 yılından sonra sıkça kullanılmıştır. Kalkınma kavramı son yarım yüzyılın en çok kullandığı kavramlardan biridir. Aynı zamanda kalkınma kavramı İkinci Dünya Savaşı sonrasında dönemde, yeni dönemin eşitsiz ilişkilerini ve hiyerarşiyi meşrulaştıran bir kavram olarak ortaya çıkmıştır (Başkaya, 1997, s.18) .

Kalkınma kelime olarak; ilerleme, yükselme, gelişme, güçlenme vb. demek iken terim olarak, ekonomik ve teknik ilerleme demektir (Çelikkaya, 1992, s. 27) . Kalkınma kavramı çeşitli şekillerde tanımlanabilir aşağıda bu tanımlamalardan bazılarını değinilecektir.

Aziz Köklü kalkınmayı şu şekilde tanımlamıştır; Kalkınma, “Kişi başına düşen üretim hacminde, önemli ve reel artışlar sağlamak ve toplumun refah seviyesini yükseltmek için, ülkenin sosyo-ekonomik yapısını değiştirmeye yönelik çalışmalardır” (Köklü, 1984, s.138) .

Abuzer Pınar ve Bahar Erdal kalkınmayı şu şekilde tanımlamıştır; Kalkınma “bir toplumu, ekonomik, sosyal ve siyasal alanlarda arzu edilen her türlü gelişme ve değişmeye ulaşılması” olarak tanımlanabilir (Pınar ve Erdal, 2013, s.83) .

Kalkınmanın amacı, hayat standardını yükseltmek, toplumun refahını arttırmak, toplumu oluşturan bireylere adil, güvenli ve huzurlu bir yaşam ortamı sağlamaktır. Kalkınmada öncelikli olan refahın toplumun tüm kesimine yaygınlaştırılmasıdır. Daha güçlü bir toplum yapısına ulaşmak aynı zamanda beşeri sermayeyi güçlendirmek için adalet, eğitim, sağlık, istihdam, sosyal güvenlik ve kamu yönetimi gibi alanlarda uyumlu politikalar uygulanmaktadır (Onuncu Kalkınma Planı, 2013, s.29) .

Kalkınmanın Özellikleri

Gelişmiş ve gelişmekte olan ülkeler için önemli bir kavram olan kalkınmanın çeşitli özellikleri vardır. Bu özellikleri şu şekilde sıralayabiliriz; (Çelikkaya, 1992, s. 27)

- Kalkınma, insana mahsus bir kavramdır.
- Kalkınma, toplumsaldır.
- Kalkınma, bir plan ve ekip işidir.
- Kalkınma, bir süreçtir.
- Kalkınma, sosyal güçlenmedir.
- Kalkınma, maddi ve manevi bir yükseliştir.
- Kalkınma, eğitimle birlikte ülkenin ekonomik yapısıyla doğru orantılıdır.
 - Kalkınma, kendi menfaatine değil, toplumun menfaatine duyarlı nesiller yetiştirilmesini gerektirir.
 - Kalkınma, toplumun hür ve güven içinde yaşayabilmesi için bir zorunluluktur.
 - Kalkınma ferdi fedakârlıkla birlikte toplumsal fedakârlığı da gerektirir.

3. EKONOMİK BÜYÜME İLE KALKINMA ARASINDAKİ FARKLAR

Maliye politikasının uzun dönemli amaçlarından olan ekonomik büyüme ve kalkınma kavramları birbirleriyle yakından ilişkili olmakla birlikte aralarında çeşitli farklarda bulunmaktadır. Bu farklar şu şekilde özetlenebilir; (Pınar ve Erdal, 2013, s.85-86)

- Ekonomik kalkınma ekonomik büyümeyi de içine alan daha geniş bir kavramdır.
- Ekonomik büyümede, herkesin veya her faaliyet kesiminin gelirinde kesin bir artış beklememekte iken, ekonomik kalkınmada ise, bir ülkeden herkesin belirli bir refah düzeyinden daha iyi bir refah düzeyine yükselmesi ve her faaliyet kesiminin dengeli bir verim artışı sağlaması beklenmektedir.
- Ekonomik büyüme milli gelirden meydana gelen bir artış olduğundan bu miktarı arttırmak için sosyal ve iktisadi yapılarda önemli değişimlere gerek duyulmayabilir. Diğer yandan kalkınma yapısal bir durum olduğundan sosyal ve iktisadi yapıda değişim zorunludur.
- Büyüme nicel (kantitatif), kalkınma ise daha çok nitel (kalitatif) bir değişimi kapsamaktadır.
- Büyüme daha çok içsel faktörlere bağlı iken, kalkınma daha çok dışsal faktörlere bağlıdır.
- Son olarak, kalkınma makro bir olay iken, büyüme ise bir bölgede, bir faaliyet alanında veya ülke çapına olabileceği için hem makro hem mikro gelişmedir.

4. EĞİTİME GENEL BAKIŞ VE KAVRAMSAL ÇERÇEVE

Eğitim; karmaşık sorunların anlaşılması, demokratik toplum bilincini geliştirme, teknolojik ilerlemeye yardımcı olma, kültürel yetenekleri keşfetme gibi çok yönlü etkilere sahiptir. Bu yüzden eğitime yapılan yatırım, sosyo- ekonomik ve politik gelişmenin sağlanması bakımından oldukça önemlidir (Hoşgörür ve Gezgün 2005, s. 2) .

4.1. Eğitimin Tanımı

Eğitim kavramı tek bir tanım altında toplanamayan geniş ve karmaşık bir kavramdır. Bu sebeple eğitime ilişkin çok farklı tanımlamalara rastlamak mümkündür (Çolak, 2010, s.111) . Genel olarak eğitim; toplumu oluşturan bireylerin bilgi dağarcığında, düşünce ve davranışlarında ve becerilerinde istenen şekilde değişimler sağlama süreci olarak tanımlanmaktadır. Diğer bir tanımlamada eğitim; bireyin yaşadığı toplumda pratik değeri olan yetenek, tutum ve diğer davranış formlarını edindiği süreçlerin toplamı olarak da ifade edilebilir. Yapılan tanımlamalar öncülüğünde eğitimin, bireyi topluma uyumlu bir kişi haline getirme çalışmaları şeklinde değerlendirilebilir (Çalışkan, Karabacak ve Meçik 2013, s. 31) .

4.2. Eğitimin Önemi ve Amacı

Eğitim tüm toplum için önemli bir kavramdır. Eğitime verilen önem ekonomik büyümeyi ve kalkınmayı olumlu bir şekilde etkilemektedir. (Eriçok ve Yıllancı, 2013, s. 87). Eğitim sisteminin amacı algılama, düşünme ve problem çözme yeteneği gelişmiş bireyler yetiştirmektir. Eğitim sisteminin başarılı olması için bireylerin yaratıcı, yeniliklere açık

değişen koşullara uyum sağlayabilen, çağdaş değerleri benimsemiş ve takım çalışmasına uygun olmaları oldukça önemlidir (TÜSİAD, 2006, S.81) .

Eğitimde çeşitli yenileşme ve gelişme girişimleri olmaktadır. Bu tür yenileşme ve gelişme girişimleri toplumun bütün kesiminin ilgi alanına girmektedir. Eğitim olgusu, toplumda değişmelerden sorumlu olması nedeniyle topluma diğer sistemlerden önce uyum sağlamalıdır. Bir ülkenin refah düzeyi, o ülkenin bireylerinin kaliteli bir eğitim almasıyla yakından ilişkilidir. Gerekli olan eğitimi alan bireyler edinmiş oldukları bilgi ve beceri ile ekonomik büyüme üzerinde sağladığı katkı ülkenin refahını etkiler (Çakmak, 2008, s. 33-34) .

Eğitim seviyesi yüksek bireylerin oluşturduğu toplumlarda demokratik kurumlar daha iyi işlemektedir. Eğitim düzeyi yeterli seviyede olan toplumlarda suç işleme oranı düşük olduğundan ülkedeki adalet ve iç güvenlik harcamasının azalmasına imkan vermektedir. Yeterli gelir seviyesi olmayan yoksul kesimin eğitim düzeyi yükseldikçe bu kesimin gelir düzeyi artmaktadır. Bu gelir artışı da yoksul kesime yapılan eğitim, sağlık, gıda ve işsizlik ödeneği gibi transfer harcamalarını azaltır. (Çakmak, 2012, s.94-95) .

Eğitim toplumun sosyal, siyasal ve ekonomik gereksinimlerini dikkate alır. Bu yüzden eğitimin amaçlarını topluma, çevreye, bireye ve insanlığa yönelik amaçlar olmak üzere dört maddede toplamak mümkündür. Eğitim bireye yönelik amacıyla; bireyi duygusal, zihinsel ve bedensel yönden geliştirmeye çalışır. Eğitim topluma yönelik amacıyla; toplumun geleneklerini, göreneklerini, değerlerini, hayat tarzını bireylere kazandırarak onları toplumsallaştırır. Bu toplumsallaşan bireyler toplumun kültürel birikimini gelecek kuşaklara aktarır. Gelecek kuşaklara aktarılan kültürel birikim muhafaza edilmekle birlikte ilaveler yapılarak zenginleştirilir ve geliştirilir. Eğitimin çevreye yönelik amacıyla; toplumu oluşturan bireylere çevre bilincini, doğa sevgisi ve hayvan sevgisini aşılama çalışılmaktadır. Eğitimin insanlığa yönelik amacıyla; insana değer veren, insan haklarına saygılı, kültürel, cinsel, ideolojik ayırım yapmayan herkese eşit davranan bireyler yetiştirmeye çalışır (Kızılluluk, 2007, s. 22-23) .

4.3. Eğitimin Gerekliliği

Bütün ülkelerde eğitim sistemini toplumsal ihtiyaçlardan ayrı düşünmek mümkün değildir. Bütün ülkelerde değişen modern üretim metotlarına uyum sağlamak amacıyla okul ve öğretim işlerini yenilemek ve geliştirmek zorundadır. Günümüz şartlarında ekonomik, teknolojik ve sosyal alanları sürekli değişim içindedir. Bu durum eğitim sisteminde değişme ve gelişmeyi zorunlu hale getirmiştir. Sosyal kurumlar gibi eğitim kurumları da toplumun ihtiyacına cevap verdikleri sürece varlıklarını sürdürürler aksi durumda önemini yitirirler (Çakmak, 2008, s. 33).

Teknolojinin ve bilimin üretimi, gelişimi, bilimsel bilginin dolaşımı sonucunda ülkeler, ekonomik ve siyasi yönden önemli değişimler yaşamıştır. Bu değişimlerin başında eğitim olmak üzere ülkeler arasında sürekli yenileşme ve gelişme çabaları, daha ilerlemiş teknoloji, daha fazla bilgi, daha yeni teknoloji alanına yönelik sınırsız bir rekabet ortamı doğurmuştur. Oluşan bu rekabet ortamında eğitimin asıl amacı, bilgi seviyesi yüksek bireyler yetiştirmek ve toplumsal gelişmişliği sağlamaktır (Çakmak, 2008, s. 33) .

4.4. Eğitim ve Ekonomi

Ülkenin ekonomik yapısında meydana gelen değişimler ve gelişimler eğitimi etkilemiştir. Ekonominin avcılık ve toplayıcılık dönemlerinde eğitim açısından bireylerin vahşi hayvanları, bitki, sebze ve meyveleri tanıması yeterliydi. Çünkü bu dönemde ekonomik hayatta bu tip bir insan tipine gereksinim duymuştur. Toplumsal gelişmenin ikinci aşaması olarak kabul edebileceğimiz tarımın başladığı dönemde de ekonomi eğitim üzerinde etkili olmuştur. Tarımın başladığı bu zaman diliminde toprağı ekip biçmek gibi becerileri gerçekleştirmek için bu konuda usta olan bir kişiden yardım almayı zorunlu hale getirmiştir. Bunun sonucunda işyerinde usta- çırak ilişkisi şeklinde bir eğitim sistemi ortaya çıkmıştır (Kızılloluk, 2007, s. 25) .

18. yüzyılda ise, toplumsal gelişmenin üçüncü aşaması olan sanayi toplumuna geçilmiştir. Bu dönemde toplumun tüketimine bir arz söz konusu olduğundan ekonomik yapı değişmiştir. Toprak sahipleri yerini sanayicilere bırakırken, tarım işçileri yerini fabrika işçilerine bırakmıştır. Sanayileşmenin söz konusu olduğu bu dönemlerde teknisyen, mühendis gibi yetişmiş bireylere ihtiyaç duyulmuştur. Ekonomik değişmelere ve gelişmelere paralel olarak eğitimde de değişimler olmuştur (Kızılloluk, 2007, s. 25) .

4.5. Eğitim Harcamaları

Kamusal mallar genel olarak iki temel başlık altında incelenmektedir. Bunlar tam kamusal mallar ve yarı kamusal mallardır. Bazı mallar devlet tarafından üretilmezse başka türlü üretilemezler. Bu tür mallara tam kamusal mal denilmektedir. Diğer yandan bazı mallar hem kamu tarafından üretileceği gibi hem de piyasa tarafından üretilebilir. Bu tür mallara ise yarı kamusal mal denilmektedir (Hazman ve Küçükilhan 2016, s. 65) . Kamusal mal ve hizmetler tasnifinde eğitim, yarı kamusal mal ve hizmetler içerisinde ele alınmaktadır. Burada kullanılmış olan “yarı” sözcüğü bir esnekliği tanımlamaktadır. Eğitim hizmeti hem piyasa tarafından hem de devlet tarafından sunulabilmektedir (Özker ve Esener 2009, s. 2) .

Eğitim hizmetlerini de içinde barındırdığı yarı kamusal mal ve hizmetlerden fayda sağlayanlar karşılığında belli bir bedel ödeyebilmektedir. Fakat ödenecek olan bedel malın piyasa fiyatı değildir. Bu bedel siyasi otorite tarafından belirlenir. Sunulan bu mal ve hizmetlerin faydalarından yararlanmada bir bedel alınıp alınmayacağı ülkenin içinde bulunduğu gelişmişlik seviyesine göre değişim göstermektedir. Bazı gelişmekte olan ülkelerde eğitim hizmetleri ücretsiz sunulabilmektedir. Devletin sunmuş olduğu hizmetlerden hiç ücret almaması veya sunulan hizmetin bedelinin altında ücret alınması halinde finansman vergilerle karşılanır (Karaaslan, 2005, s. 41) .

Kamunun yapmış olduğu harcamaları; cari harcamalar, transfer harcamaları ve yatırım harcamaları olmak üzere üç grupta toplayabiliriz. Cari harcamalar; ilgili dönemde tüketilen personel giderleri, elektrik, su ve benzin gibi giderleri kapsamaktadır. Yatırım harcamaları; bir ülkede verimliliği sağlamak için taşıt, makine, teçhizat alımları ile beraber yapı, tesis ve onarım giderlerini içeren harcamalardır. Transfer harcaması; milli gelir üzerinde doğrudan etki oluşturmayan ve satın alma gücünün sosyal gruplar arasında el değiştirmesine imkan sağlayan, kar amacı bulunmayan harcamalardır (Kanca ve Bayrak 2015, s. 108-111-114) .Yatırım harcamalarının faydaları genelde uzun sürede gün yüzüne çıkmaktadır. Örneğin eğitim için yapmış olduğumuz bir yatırım devletin gelişimi için büyük önem taşımaktadır.

Devletin en önemli görevlerinden biri gelir dağılımında adaleti sağlamaktır. Toplumsal refah düzeyini arttırmak amacıyla eğitime yapmış olduğumuz transfer harcamaları da, düşük gelirli kişilere yönelik yardımlardır. Burada devlet, gelir dağılımında adaleti sağlamaya çalışmaktadır.

4.6. Eğitim Yatırımları

1960'lara kadar eğitim bir hak olarak görülmekteydi. Bu yıldan itibaren ekonomik gelişmeyle doğrudan ilişkili bir kavram olarak değerlendirilmiştir. Eğitim sektörü için yapılan harcamalara ekonomik büyüme ile bir ilişki içinde olacak şekilde modeller geliştirilmiştir. Ekonomik kalkınma ve büyümenin sağlanması için eğitime yapılan yatırımın, toplumu oluşturan bireylere yapılan yatırımlar gibi oldukça önemlidir. Toplumsal refahı arttırmak için yapılan yatırımlara örnek olarak yoksul kesimin yaşam standartlarını iyileştirmek için ulaşım, haberleşme, sulama yatırımları gibi fiziksel yatırımlar örnek gösterilebilir (Türkmen, 2002, s. 26) . Devlet kamu harcaması yaparken, minimum maliyetle maksimum faydayı sağlayacak şekildeki hizmetlere öncelik vererek toplumun sosyal, kültürel ekonomik kalkınmasına yardımcı olmalıdır. Eğitim devletin ülke refahını sağlamak için sunması gereken hizmetlerin başında gelmektedir (Ürer, 1993, s. 1) .

Eğitim, sosyal anlamda bakıldığında toplumun bütün kesimlerini öncelikli olarak ilgilendirdiğinden, kamu hizmetlerinin en temel harcama alanları arasında yer almaktadır. Eğitim gelişmekte olan ülkelerde hem bütçe miktarından dolayı hem de bakış açısı yönünden yıllarca geri planda kalmıştır. Toplumların sosyal, ekonomik ve kültürel gelişimi önündeki engel olarak duran olumsuzluğu ortadan kaldırmak için, eğitim bütün alanlarına yeterince önem vermekle beraber gerekli yatırım ve harcamalarda yapılmalıdır (Eriçok ve Yılancı 2013, s. 87) . Özet olarak, eğitim için yapılan her yatırımın ülkelerin gelişiminde ve kalkınmasında son derece önemli olduğu dünya çapında kabul edilmektedir (Petrakis ve Stamakis 2002, s. 513) .

5. EĞİTİMİN EKONOMİK BÜYÜMEYE VE KALKINMAYA ETKİSİ

5.1. Ekonomik Büyüme-Eğitim İlişkisi

Beşeri sermaye kavramının ortaya çıkmasıyla eğitimin ekonomik büyüme üzerindeki etkisi sorgulanmaya başlamıştır. 1960 yılına kadar üzerinde çok durulmayan beşeri sermaye kavramı içsel büyüme teorileriyle birlikte önem kazanmıştır. İçsel büyüme teorileri teknolojik gelişmenin ekonomik büyüme üzerindeki itici bir güce sahip olduğunu düşünmektedir. Bu yüzden teknolojik gelişmenin alt yapısını oluşturan beşeri sermaye kavramına önem vermişlerdir (Telatar ve Terzi 2010, s. 202) .

Beşeri sermaye üretime katılan işgücünün sahip olduğu ve diğer üretim faktörlerinde verimli kullanılmasına imkan sağlayan beceri ve tecrübe gibi pozitif değerlerdir. Söz konusu değerlerle yeni teknolojilerin bulunmasıyla birlikte etkin bir şekilde kullanılmasına yardımcı olmaktadır. Böylece ekonomik büyümede artış olurken, ülke ekonomisi daha hızlı gelişebilmektedir. Beşeri sermayenin geliştirilmesi ve etkin bir şekilde kullanılması az gelişmiş ve gelişmekte olan ülkeler açısından çok önemlidir (Eser ve Gökmen 2009, s. 42) . İçsel büyüme modelleriyle birlikte beşeri sermayeye olan ilginin artması, eğitimin ekonomik

büyüme üzerinde etkisinin ne kadar önemli olduğu görülmeye başlamıştır (Telatar ve Terzi 2010, s. 202) .

5.2. Eğitim- Ekonomik Büyüme Üzerine Yapılan Çalışmalar

Literatürde yıllar itibariyle ekonomik büyüme- eğitime yönelik birçok çalışma yapılmıştır. Bu çalışmalardan bazıları şunlardır:

1989'da Romer, 1960-1985 yılları arasındaki verilerle 112 ülke için beşeri sermayenin ekonomik büyüme üzerindeki etkisini incelemiştir. İncelemeyi yaparken en küçük kareler yöntemini kullanmıştır. Ülkelerin okuryazarlık oranını incelemiş ve ülkeler arası karşılaştırmalar yapmıştır. Okuryazarlık oranı beşeri göstergesi kavramı olarak kullanılmıştır. Araştırma sonucunda okuryazarlık ekonomik büyüme arasında pozitif bir ilişki olduğunu tespit edilmiştir. 1991 yılında Barro, 1960-1985 yıllarını kapsayan verilerle 98 ülke için beşeri sermaye ve ekonomik büyüme arasındaki ilişkiyi en küçük kareler yöntemini kullanarak incelemiştir. Beşeri sermaye göstergesi olarak, ilk ve ortaokula kayıtlı öğrenci oranını kullanmıştır. Çalışmasının sonunda beşeri sermayenin ekonomik büyüme üzerinde etkisinin pozitif olduğunu görmüştür (Telatar ve Terzi 2010, s. 203) .

2001 yılında Gylfasan, 1965-1998 yılları kapsayan verilerle doğal kaynak zenginliği, eğitim ve ekonomik büyüme arasındaki ilişkiyi 85 ülke için görünürde ilişkisiz yöntemini kullanarak incelemiştir. Çalışma sonunda pozitif yönlü bir ilişki olduğu tespit edilmiştir. 2006 yılında Park, 1960-1995 yıllarını kapsayan verilerle eğitim ve ekonomik büyüme arasındaki ilişkiyi 94 ülke için en küçük kareler yöntemiyle incelemiştir. Beşeri sermaye göstergesi olarak ele aldığı işçi ortalama eğitim süresindeki artışın ekonomik büyüme üzerindeki etkisinin pozitif yönlü olduğu tespit edilmiştir (Telatar ve Terzi 2010, s. 204) . 2008 yılında Özay, Türkiye'de 1923-2005 yıllarını kapsayan verilerle eğitim ve iktisadi büyüme ilişkiyi Granger nedensellik, Johansen eş bütünleme ve VAR analizini kullanmıştır (Telatar ve Terzi 2010, s. 205) .

Yukarıda yıllar itibariyle ekonomik büyüme eğitim üzerine yapılan çalışmalara örnekler verilmiştir. Çalışmaların sonucunda ekonomik büyüme- eğitim üzerinde pozitif yönlü bir ilişki olduğu saptanmıştır. Eğitime gelişmiş ve gelişmekte olan ülkeler açısından bakıldığı zaman eğitim sisteminin gelişmiş ülkelerde istenen düzeyde iken, gelişmekte olan ülkelerde istenen düzeyin altında olduğu bilinmektedir. Aynı şekilde ekonomik büyümenin de gelişmiş ülkelerde istenen seviyede iken gelişmekte olan ülkelerde istenen seviyenin altında kalmaktadır. Buradan da eğitim sistemiyle ekonomik büyüme arasındaki ilişkinin pozitif yönlü olduğunu açıkça görebiliriz.

5.3.Eğitimin Ekonomik Büyüme Etkisi

Ekonomik büyüme; ülkenin milli gelirindeki artışı olarak tanımlanabilir. Bu artışın sağlanması için temel şart üretimde kullanılan üretim faktörlerinin toplam miktarının artması gerekmektedir. 1960'larda eğitim ekonomisi alanında yapılan çalışmada eğitimin ulusal gelirin büyümesine katkı sağladığı saptanmıştır (Çakmak, 2008, s. 35) . Eğitime verilen önem doğrultusunda yapılan yatırımlar, ekonomik büyüme üzerinde olumlu etkiler sağlamaktadır. Bu etki ekonomik kalkınma döneminde de oldukça önemli katkılar sağlar (Eriçok ve Yılcı

2013, s. 87) . Eğitim ile ekonomi arasında çeşitli şekillerde ilişkiler söz konusudur. Bu ilişkiler şu şekilde özetlenebilir; (Çakmak, 2008, s. 35)

- Eğitimin bireysel ve toplumsal düzeyde gelir yaratma etkisi bulunmaktadır.
- Eğitim hizmetinin yürütülmesi ve sunulan hizmetten yararlanılması için belli bir maliyet söz konusudur.
- Ekonominin ihtiyaç duyduğu insan gücü eğitim ile yetiştirilebilmektedir.
- Eğitim arzının ve talebin ekonomiyle ilişkisi mevcuttur.
- Eğitimin verimlilik ile ilişkisi vardır.

Eğitim, fiziki ve toplumsal çevrenin bireyler üzerinde meydana getirdiği etkidir. Eğitimli bireylerden oluşan bir toplum daha başarılı, düzenli, sağlıklı ve üretken bir toplum olması beklemektedir. Toplumsal yaşamda bireylerin yapmış oldukları faaliyetlerden en önemlisi ekonomik faaliyetlerdir. Toplumunu oluşturan bireylerin yapmış oldukları ekonomik faaliyetlerin temel amacı, bireyin çeşitli ihtiyaçlarının giderilmesinin yanında var olan kaynakları etkin ve verimli kullanarak maksimum fayda elde etmektir. Ekonomik yaşamda iktisat politikasının hedeflerinden biri toplumsal refah düzeyinin sağlanması ve sürdürülmesidir. Bu bağlamda ekonomik büyüme olgusuyla karşılaşmaktayız. Bilindiği üzere ekonomik büyümenin gerçekleşmesi için birçok faktör etkili olmaktadır. Fakat ekonomik faaliyetlerin öznesinin insan olması, ekonomik büyümenin öznesinin insan olması sonucunu doğurmaktadır. Bundan dolayı bireylere gerekli eğitim verilerek bireylerin etkinliği artırılabilir (Afşar, 2009, s. 87).

Günümüz dünyasında üretimde kol gücünün önemi büyük ölçüde azalmıştır. Onun yerini makineler ve beyin gücü almıştır. Üretimde meydana gelen bu yapısal değişim, bir yandan bireyin fiziksel rolünü azaltırken, diğer yandan bireylere yeni ürünler ve üretim teknolojileri bulabilmek için daha fazla zamanları bulunmaktadır. Bu durumun gerçekleşmesi için beşeri sermayeye yeterli yatırımlar yapılmalıdır. İçsel büyüme teorileri, deneysel, eğitim ve araştırma geliştirmeyi büyümenin temel faktörü olarak görür. Çoğu iktisatçı tarafından kabul gören bu yaklaşımda, ekonomik gelişmelerin kaynağında çıktı üzerinde meydana gelen etkilerinin çözülmesi zor fakat büyük öneme sahip faktörlerin yattığı ifade edilebilir. Bu yaklaşıma göre ekonomik gelişmeler ışığında kazanılan yeni beceriler, teknolojik gelişmeler ve bu değişimlerin ülke düzeyine yaygınlaştırılması yatmaktadır. Buda temelde beşeri sermayeye dayanır (Eriçok ve Yılcıncı 2013, s. 89).

Beşeri sermaye çeşitli şekillerde geliştirilebilir. İlk olarak ilköğretim, ortaöğretim ve yükseköğretim şeklinde planlı ve programlı bir eğitim sürecidir. Diğer bir şekil ise, insanlara çalıştıkları yerde verilen hizmet içi eğitimlerdir. Gelişmekte olan ülkeler, gelişmiş ülkelerin düzeylerine ulaşabilmek için, ülkelerinde eğitimi ülke geneline yaygınlaştırmalı ve niteliklerini arttırmalıdır. Bunun için gerekli olan eğitim harcamalarını yapmalı ve gelişmiş ülke seviyesini yakalamaya çalışmalıdır (Eriçok ve Yılcıncı 2013, s. 89).

5.4. Eğitimin Ekonomik Kalkınmaya Etkisi

İkinci dünya savaşından sonra birçok ülkenin amacı ekonomik kalkınmanın sağlanması olmuştur. Kalkınma kavramı eğitsel, kültürel, toplumsal, siyasal içeriklidir. Ülke

bazında sunulan eğitim hizmetleri ekonomik kalkınmaya katkı sağlamakla beraber bireylerin davranışlarını da olumlu yönden etkiler (Öztürk, 2005, s. 35) .

Kalkınma kavramının bir bütün olarak incelendiği zaman aslında eğitimin bir ülkenin kalkınması için ne kadar önemli olduğu açık bir şekilde görülebilir. Bir ülkenin kalkınmışlık düzeyini belirleyen diğer bir faktör ise söz konusu ülkenin sahip olduğu insan kaynaklarının niteliğidir. Gelişmiş ülke ekonomilerine baktığımız zaman ihtiyaç duyulan işgücü yeterli sayı ve niteliğe sahiptir. Buna karşılık gelişmekte olan ülkelerin çoğu ihtiyaç duyulan işgücü yeterli sayı ve nitelikte değildir (Altınışık ve Peker 2008, s. 113) .

Eğitimin Ekonomik Kalkınmaya Doğrudan Etkileri

Ülkelerin geri kalmasının en önemli nedenlerinden biri üretimdeki düşüklük ve kalitesizliktir. Geri kalmışlıktan kurtulmak için toplumsal bilinçlenme ve değişme şarttır. Bunun için yenilikçiliği yaratıcılığı ve dışa açılmayı zorunlu hale getirir. Kalkınma için toplumda yeterli bilgi birikimiyle beraber becerikli insan gücüne ihtiyaç duyulmaktadır. Toplumsal gelişmenin sağlanmasında en temel faktörün yani bireylerin istenen şekilde geliştirilmesi için eğitim şarttır. (Baş, 1997, s. 136) .

Ülkelerin kalkınmışlık düzeyleri ölçümleri günümüzde milli gelir miktarı yanında; eğitim, kültür, sosyal ve politik durumlarıyla da ölçülebilmektedir. Bir ülkede kişi başına düşen milli gelir düzeyi, sağlık ve eğitim harcamaları o ülkenin gelişmişliği hakkında bize bilgiler verir. Ülkedeki okullaşma oranı, ortalama yaşam süresi gibi değerler ülkenin gelişmişlik düzeyini gösteren önemli göstergelerdir. Bütün bunlar kalkınmanın merkezinde insanın olduğunun göstergesidir(Hoşgörür ve Gezgin 2005, s. 5) .

Ekonomik kalkınma sahip olunan üretim faktörlerinin etkili kullanılmasıyla mümkün olmaktadır. Mevcut üretim faktörlerinin yetersiz, verimsiz veya eksik kullanılması kalkınma sürecini olumsuz yönde etkiler. İnsan gücü üretim faktörlerinden toprak, sermaye ve diğer girdilerin kullanılmasında önemli bir yere sahiptir. Kalkınma için gerekli olan tüm makine ve teçhizatları kullanan, yeni projeler geliştiren, yeni teknolojiler üreten ve bilimsel gelişmeyi sağlayan insandır (İnanç, Güner ve Sarısoy 2006, s. 63) . Bu yüzden kalkınma sürecinin istenen şekilde sürdürülebilmesi için toplumu oluşturan bireylerin toplumun ihtiyaçlarını karşılayacak şekilde eğitilmesi gerekmektedir.

Eğitim ile insan kaynaklarının beceri ve üretkenlik kapasitesinin geliştirilmesiyle işgücü verimliliğinde artış sağlanır. Bu artış ekonomik büyümeyi hızlandırır. Sağlanan ekonomik büyüme gelir artışı yoluyla sağlık, eğitim sosyal harcamalarında meydana gelecek olan bir artış insani kalkınmada yüksek seviyelere taşıdığı görüşü önem kazanmıştır. Özetlersek beşeri sermaye ve eğitim kavramları bireyin geliştirilmesi için çok önemli bir yere sahiptirler. Eğitim ve beşeri sermaye arasındaki ilişki beşeri boyuttan ekonomik, sosyal ve kültürel boyuta ulaşmış ve gelişime önemli katkısı olmuştur (Çolak, 2010, s.115).

Eğitimin Ekonomik Kalkınmaya Dolaylı Etkileri

Eğitimin kalkınma üzerinde birçok dolaylı etkisi bulunmaktadır. Bunlar; eğitimin refah seviyesi üzerindeki etkisi, eğitimin işsizlik üzerindeki etkisi, eğitimin teknoloji üzerindeki etkisi, eğitimin bebek ölüm hızı ve doğurganlık oranı üzerine etkisi ve eğitimin suç işleme oranlarına etkisi şeklinde sıralanabilir.

Eğitimle Gelir ve Refah Seviyesinde Artış Sağlaması

Toplumunu oluşturan bireylerin eğitim seviyesi gelir seviyesini belirlemede önemli bir etkidir. Eğitim bireylerin işgücü piyasasında katma değeri daha yüksek bir iş bulmasına katkı sağlar. Eğitimli bir bireyle eğitimsiz bir bireyi karşılaştırdığımızda kendisini geliştiren eğitimli bireyler hayat standartları yüksek düzeyde olurken, eğitim seviyesi düşük olan bireylerin hayat standartları düşük olmaktadır (Türkmen, 2005, s. 47-50) .

Eğitimin İşsizlik Üzerindeki Etkileri

Eğitim ile işsizlik oranı arasında doğrudan bir ilişki söz konusudur. Toplam nüfusun eğitim düzeyleri arttıkça işsizlik oranlarında düşme olurken, işgücüne katılma oranlarında artış yaşanmaktadır. Dünya genelinde eğitim seviyesi düşük olan kesimin eğitim seviyesi yüksek olan kesime göre daha yüksek oranda işsiz kaldıkları bilinmektedir (Kavak, 1997, s. 24) .

Ülkeler arası gelişmişlik düzeyi incelenirken dikkate alınan kalemlerden biri insan kaynaklarının niteliğidir. Gelişmiş ülkelerde insan kaynaklarının geliştirilmesi işgücünün gerekli nitelik ve nicelik seviyesine ulaşması amaçlanmıştır. Bu amaç doğrultusunda çeşit politikalar uygulanarak istenen başarı elde edilmiştir. (Sekizinci Kalkınma Planı, 2001, s.32) .

Günümüzde teknoloji hızlı bir şekilde gelişim ve değişim içerisindedir. Teknolojide yaşanan bu hızlı dönüşüm süreci ekonomik dönüşümünü de beraberinde getirmiştir. Dünya genelinde yaşanan bu dönüşüm süreci uluslararası rekabeti büyük oranda arttırmıştır. Üretim bilgiye bağımlı hale geldiğinde nitelikli işgücüne duyulan ihtiyaç artmıştır. İşletmeler üretecekleri mal ve hizmetleri zamanında ve kaliteli bir şekilde üretmelidir. Nitelikli işgücünün istenen şekilde yetiştirilmesi için ilköğretimden üniversite sürecine kadar gerekli olan bütün yaygın ve örgün eğitim yöntemi kullanılmaktadır. Bu kapsamda eğitim sisteminin görevi nitelikli işgücünün yetiştirilmesi için gerekli olan niteliklerin sürekli olarak geliştirilmesidir (Sekizinci Kalkınma Planı, 2001, s.32-33) .

Eğitimin Teknoloji Üzerindeki Etkileri

Eğitimle ve teknoloji arasında pek çok ilişki söz konusudur. Bireyler sürekli gelişen ve ilerleyen teknolojik bir ortamda yaşamlarını sürdürmek durumundadırlar. Söz konusu ortama uyum sağlamak için bireylerin öğrenme gücünü arttırma ve ihtiyaç duyulan beceriyi sağlamak için eğitim çok önemlidir. Günümüz şartlarında sürekli gelişen teknolojiye uyum sağlayacak insan gücünün yetiştirilmesi için eğitim ile teknoloji arasındaki ilişki kaçınılmazdır (Alkan, 1974, s.340) .

Teknolojik gelişmeler eğitim sistemiyle de yakından ilişki içerisindedir. Geçmiş dönemlerde eğitim sisteminde çeşitli zorluklar ve sorunlar söz konusuydu. Bu zorluklara ve sorunlara örnek gösterirsek; ilköğrenim, lise süreçlerinde farklı sınıf düzeylerinde olan öğrenciler aynı sınıfta eğitim görmek zorunda kalabiliyorlardı. Dersler kara tahta üzerinden tebeşir kalemlerle anlatılıyordu. Sınıfta öğrenim gören öğrenci sayıları oldukça fazla olduğundan sınıf içinde düzeni sağlamak çok zordu. Bu zorluk verilen eğitiminden arzulanan verimin alınmasını engelliyordu.

Teknolojik gelişmelerin oldukça yaygın olduğu günümüzde eğitim sistemine baktığımız zaman ilköğretim ve lise süreçlerinde farklı sınıf düzeyinde olan öğrenciler farklı sınıflarda eğitim görmektedir. Diğer yandan genel olarak okullarda akıllı tahta veya yazı tahtası yaygınlaşmıştır. Farklı sınıf düzeyindeki öğrenciler farklı sınıflarda olduğundan sınıf içinde düzeni sağlamak daha kolay hale gelmiştir. Bunun dışında okullarda konferans salonları yaygınlaştırılmış ve bu tip salonlarda sine vizyon cihazı bulunmaktadır. Bu şekilde yapılan yenilikler günümüz şartlarında ihtiyaç duyulan eğitim sistemi için yapılan adımlardır.

Eğitimin Bebek Ölüm Hızı ve Düşük Doğurganlık Üzerindeki Etkisi

Ebeveynlerin eğitim seviyesiyle bebek ölüm hızı arasında dolaylı bir ilişki söz konusudur. Eğitimli anneler bebeklerin sağlıklı ve dengeli beslenmesi için özenli hareket ederler. Diğer yandan eğitimli ebeveynler bebeklerin sağlığı konusunda da oldukça dikkatli davranmaktadırlar (Çalışkan, 2007, s.242). Bebeğin doğduğu andan itibaren sağlıklı bir şekilde büyüebilmesi için gerekli olan kontrol aşamaları söz konusudur. Bu aşamalara örnek olarak aşı takibi, boy-kilo kontrolü, aylık doktor kontrolü gibi birçok örnek verilebilir. Eğitimli ebeveynler bebekleri için gerekli olan bütün bu aşamaları dikkatle yerine getirdiklerinden bebek ölüm hızlarında düşüş yaşanmaktadır.

Genellikle eğitim seviyesiyle ilişkili olarak azalan doğurganlık oranı kadınlarla alakalı bir durumdur. Eğitim seviyesindeki artışla birlikte doğurganlık oranı düşmektedir. Bu durumda eğitim seviyesi iyi olan ülkelerde sağlık göstergeleri de iyidir. Bu durumun tam tersi olduğu bir ülkede yani eğitim seviyesinin düşük olduğu bir ülkede doğurganlık oranı artarken sağlık göstergeleri kötüleşmektedir (Öztürk, 2005, s.39)

Eğitimin Suç İşleme Oranlarına Etkisi

Eğitimin suç işleme oranları üzerinde etkisi dolaylı bir şekilde ortaya çıkmaktadır. Toplumunu oluşturan bireylerin toplumsal beklentileri karşılayacak biçimde davranış sergilemelerinde eğitimin katkısı oldukça fazladır (Kızmaz, 2004, s.292) Eğitim düzeyi istenen düzeyde olan ülkelerde suç işleme oranları düşüken, eğitim düzeyi istenen düzeyin altında olan ülkelerde suç işleme oranı yüksektir.

Suç işleme oranları genel olarak ekonomik sıkıntılardan dolayı meydana gelmektedir. Ekonomik yetersizlik bireyi psikolojik olarak içinden çıkılmaz bir duruma soktuğundan önlenmesi çok zordur. Gelir seviyesi iyi olan bireyler suç işlediklerinde hapse girerek geçireceği zamanda kaybedeceği geliri göze alamadığından dolayı suç işlemekten çekinir. Bu durumda suç oranlarında bir azalma meydana getirir. Suç işlemeyi etkileyen tek etken ekonomik gelir değildir. Bunun dışında birçok neden bulunmaktadır. Fakat eğitim suç işleme oranları önemli şekilde etkileyen bir faktör olarak bilinmektedir.

SONUÇ

İkinci dünya savaşından sonra ekonomik büyüme ve ekonomik kalkınma kavramları tüm ülkeler için önemli hale gelmiştir. Gelişmiş ülkeler dengeli bir büyüme hızını yakalamayı amaç edinirken, gelişmekte olan ülkeler ikinci dünya savaşından sonra kalkınma çabalarını başlatmayı amaçlamıştır. Bu şekilde ekonomik büyüme ve ekonomik kalkınma kavramları günümüzde de güncelliğini muhafaza eden bir kavram olarak karşımıza çıkmaktadır.

Ekonomik büyüme ve ekonomik kalkınma maliye politikasının uzun dönemli amaçlarından olup etkilerde uzun dönemde kendini hissetmektedir.

Günümüz dünyasında eğitim ülkelerin gelişmişlikleri açısından son derece önemli bir gösterge olarak kabul edilmektedir. Günümüzde ülkeler için fiziki sermayenin yanı sıra beşeri sermayede ön plana çıkmıştır. Yeni teknoloji ve ürünlerin üretimi ile beraber ülkelerin dünya rekabetini korumaları açısından eğitim son derece önemlidir. Gelişmiş ülkeler eğitime son derece önem verdiklerinden gelişmeye devam etmektedirler. Gelişmekte olan ülkelerde ise eğitim için gerekli olan önem verilememektedir.

Ekonomik büyüme ve kalkınma bakımından bir ülkeye gelişmiş diyebilmek için gerekli olan bütün kriterlerin bulunması gerekmektedir. Gelişmekte olan ülkelerde ise bu kriterlerin hepsi bulunmamaktadır. Gelişmiş ülkelerle gelişmekte olan ülkeler arasında çeşitli farklılıklar söz konusudur. Aynı ülke içerisinde bile bölgeler arası farklılıklar görülebilmektedir. Gelişmiş olan ülkeler ekonomik ve sosyal açıdan bireylere geniş olanaklar sağlayarak kendini geliştiren bireylerin yetiştirilmesine imkan vermektedir. Fakat gelişmekte olan ülkelerde bu gibi olanakların sağlanması çok zor neredeyse imkansızdır.

Gelişmekte olan ülkelerin gerekli olan eğitimin verilebilmesi için önemli oranlarda kaynak tahsisi yapılmalıdır. Bu kaynak tahsisi ancak yüksek bir milli gelirin varlığına bağlıdır. Fakat gelişmekte olan ülkelerin refahını arttırmak için yapılacak olan kaynak aktarımını sağlayabilecekleri yeterli gelirleri bulunmamaktadır. Kısacası burada bir kısır döngü söz konusu olmaktadır. Belki de yapılması gereken yıllar itibariyle eğitim için ayrılacak olan kaynağın oranlarının artırılmasıdır. Sonuç olarak gelişmekte olan ülkelerin gelişmiş ülkelerin sahip olduğu refah seviyesini elde edebilmeleri için eğitimin son derece önemli olduğu görülmektedir.

KAYNAKÇA

- Afşar M. (2009). Türkiye’de Eğitim Yatırımları ve Ekonomik Büyüme İlişkisi, *Bilgi Anadolu Üniversitesi Sosyal Bilimler Dergisi*, 9(1), 85-98.
- Alkan, C. (1994). Eğitim Teknolojileri, *Ankara Üniversitesi Eğitim Bilimleri Fakültesi Dergisi*, 7 (1), 339-344.
- Altundemir, M. (2012). Kalkınma Planlarından Eğitime Bakış: Kamusal Mallar Teorisi Perspektifinden, *Bilgi Ekonomisi ve Yönetim Dergisi*, 7(1), 94-105.
- Ataç, A. (2012). *Maliye politikası gelişimi, amaçları, araçları ve uygulama sorunları*. Ankara: Turhan Kitapevi Yayınları.
- Baş, K. (1997). Eğitim, Kalkınma, Gelir ve Doğurganlık İlişkileri: Mersin Örneği, *Ankara Üniversitesi S.B.F Dergisi*, (52), 135-152.
- Başkaya, F. (1997). *Kalkınma İktisadının Yükselişi ve Düşüşü*. Ankara: İmge Kitapevi Yayınları.

- Çakmak, Ö. (2008). Eğitimin Ekonomiye ve Kalkınmaya Etkisi, *D.Ü. Ziya Gökalp Eğitim Fakültesi Dergisi*, (11), 33-41.
- Çalışkan, Ş. (2007). Eğitim Getirisi(Uşak İli Örneği), *Süleyman Demirel Üniversitesi İktisadi İdari Bilimler Fakültesi Dergisi*, 12 (2), 235-252.
- Çalışkan, Ş. Karabacak, M. Meçik, O. (2013). Türkiye’de Eğitim-Ekonomik Büyüme İlişkisi: 1923-2011, *Yönetim Bilimleri Dergisi*, 11 (21), 29-48.
- Çelikkaya, H. (1992). Kalkınma Ruhu ve Eğitim, *M.Ü Atatürk Eğitim Fakültesi Eğitim Bilimleri Dergisi*, (4), 27-43.
- Çolak, M. (2010). Eğitimin ve Beşeri Sermayenin Kalkınma Üzerinde Etkisi, *Kamu-İş Dergisi*, 11(3), 109-125.
- Eser, K. Gökmen, Ç. (2009). Beşeri Sermayenin Ekonomik Gelişme Üzerindeki Etkileri: Dünya Deneyimi ve Türkiye Üzerine Gözlemler, *Sosyal ve Beşeri Bilimler Dergisi*, 1 (2), 41-56.
- Eriçok, R. Yılcı V. (2013). Eğitim Harcamaları ve Ekonomik Büyüme İlişkisi: Sınır Testi Yaklaşımı, *Bilgi Ekonomisi ve Yönetim Dergisi*, 8 (11), 87-101.
- Hazman, G. Küçükilhan, M. (2016). Yarı Kamusal Mal ve Hizmet Olarak Temel Eğitim Hizmetleri: Sorunlar ve Çözüm Önerilerine Bölgesel Bir Bakış. *Uluslararası Ekonomik Araştırmalar Dergisi*, 2(2), 63-80.
- Hoşgörür, V. Gezgin, G. (2005). Eğitim ve Sosyal Kalkınmada Eğitim. *Yüzüncü yıl Üniversitesi Eğitim Fakültesi Dergisi*, 2(2), 1-12.
- Hüsamettin, İ. Güner, Ü. Sarısoy, S. (2006). Eğitimin Ekonomik Büyüme ve Kalkınma Üzerindeki Etkileri, *Eskişehir Osmangazi Üniversitesi İktisadi İdari Bilimler Dergisi*, 1 (2), 59-70.
- Kalkınma Bakanlığı. (2001). “Sekizinci Kalkınma Planı”. www.kalkinma.gov.tr/DocObjects/Download/3254/oik590.pdf adresinden edinilmiştir.
- Kanca, O. Bayrak, B. (2015). Ekonomik Tasnif Esasında Türkiye’de Kamu Harcamaları. *Muş Alparslan Üniversitesi Sosyal Bilimler Dergisi*, 3(1), 107-139.
- Karaaslan, E. (2005). Kamu Kesimi Eğitim Harcamaları Analizi. *Maliye Dergisi*. 149(5), 36-73.
- Kavak. Y. (1997). Eğitimin İstihdam ve İşsizlik İlişkileri, *Hacettepe Üniversitesi Eğitim Fakültesi Dergisi*, 11(3), 21-26.
- Kızmaz, Z. (2004). Öğrenim Düzeyi ve Suç: Suç- Okul İlişkisi Üzerine Sosyolojik Bir Araştırma, *Fırat Üniversitesi Sosyal Bilimler Dergisi*, 14 (2), 291-320.
- Kızılloluk, H. (2007). Ekonominin Eğitim Amaçları ve İçeriği Üzerindeki Etkileri. *C.Ü. İktisadi ve İdari Bilimler Dergisi*, 8 (1), 21-30.
- Köklü, A. (1984). *Makro İktisat*. Ankara: S Yayınları.

- Petrakis, P.E. Stamakis, D. (2012). Growth and Education Levels: a Comparative Analysis. *Economis of Educational Review*, (21), 513-521.
- Pınar, A. (2017). *Maliye Politikası Teori ve Uygulama*. Ankara: Turhan Kitapevi Yayınları.
- Pınar, A. ve Erdal, B. (2013). *Milli Gelir Ekonomik Büyüme ve Kalkınma*. Ankara: Turhan Kitapevi Yayınları.
- Siverekli, Demircan, E. (2003). Vergilendirmenin Ekonomik Büyümeye ve Kalkınmaya Etkisi, *Erciyes Üniversitesi İktisadi İdari Bilimler Fakültesi Dergisi*, (21), 98-116.
- T.C. Cumhurbaşkanlığı Strateji ve Bütçe Başkanlığı. (5 Aralık 2018). “Onuncu Kalkınma Planı”. <http://www.sbb.gov.tr/wp-content/uploads/2018/11/Onuncu-Kalkınma-Planı-2014-2018.pdf>. adresinden edinilmiştir.
- Telatar, O. Harun, T. (2010). Nüfus ve Eğitimin Ekonomik Büyümeye Etkisi: Türkiye Üzerine Bir İnceleme, *Atatürk Üniversitesi İktisadi İdari Bilimler Dergisi*, 24 (2), 197-214.
- Türk Sanayicileri ve İşadamları Derneği. (5 Aralık 2017). “Eğitim ve Sürdürülebilir Büyüme Türkiye Deneyimi Riskler ve Fırsatlar”. <https://www.tusiad.org/tr/yayinlar/raporlar/item/3611-egitim-ve-surdurulebilir-buyume-turkiye-deneyimi-riskler-ve-firsatlar> adresinden edinilmiştir.
- TÜRKMEN, F. (2002). Eğitimin Ekonomik ve Sosyal Faydaları ve Türkiye’de Eğitim Ekonomik Büyüme İlişkisinin Araştırılması. DPT Uzmanlık Tezleri: Ankara
- Özker, N. Esenler, Ç. (2009). Türkiye’de Bir Kamu Harcaması Olgusu Olarak Eğitim Harcamaları: Örnek Ülkeler İle Yakın Dönem Karşılaştırma. *Mevzuat Dergisi*, 12(142),1-15.
- Öztürk N. (2005). İktisadi Kalkınmada Eğitimin Rolü, *Sosyal Ekonomi Dergisi*, (1), 27-44.
- ÜRER, F. (1993). Türkiye’de Yüksek Öğretim Harcamalarına Maliyet-Fayda Analizinin Uygulanması. DPT Uzmanlık Tezleri: Ankara

DIYARBAKIR
26 - 27 ARALIK 2020

KRAL ŞAKİR: TOPLUMSAL CİNSİYET KONUSUNDA OKUL ÖNCESİ DÖNEM ÇOCUKLARINA FİSİLTİLERİ

Buket ŞEN

Uşak Üniversitesi

buket.sen@usak.edu.tr – 0000-0002-7285-7770

Ümit DENİZ

Gazi Üniversitesi

umitdeniz@gazi.edu.tr – 0000-0001-5338-8254

ÖZET

Araştırmada, Kral Şakir çizgi filminin toplumsal cinsiyet açısından incelenmesi amaçlanmıştır. Belirlenen amaç doğrultusunda araştırmanın çalışma modeli nitel bir araştırma yöntemi olan durum çalışması olarak belirlenmiştir. Araştırmanın çalışma grubunu Uşak İl Millî Eğitim Müdürlüğü'ne bağlı kolay ulaşılabilir konumdaki beş farklı okul öncesi eğitim kurumunda eğitim gören 60-72 aylık 100 çocuk oluşturmaktadır. Uygulama sürecinde çocuklar ile birebir görüşülerek, onlara en sevdikleri çizgi film sorulmuştur. Çocukların verdikleri cevaplar not edilerek en çok izledikleri çizgi filmin Kral Şakir olduğu belirlenmiştir. Belirlenen çizgi filmin analizi için Okul Öncesi Dönem Çocuklarına Yönelik Çizgi Filmleri Toplumsal Cinsiyet Yönünden Değerlendirme Formu kullanılmıştır. Formda çizgi film karakterlerinin kıyafetleri, meslekleri, ev içi ve ev dışındaki görev paylaşımları, kişilik özellikleri, çocukların oynadıkları oyunlar ve oyuncaklar kategorileri bulunmaktadır. Çizgi filmde her bir kategoride, kadın ve erkeğin, kız ve erkek çocuğun nasıl detaylandırıldığına yönelik bilgiler elde edilmektedir. Araştırma kapsamında incelenen 20 bölümde, 3'ü kadın 7'si erkek ve 1'i cinsiyetsiz olmak üzere 11 farklı karakter bulunmaktadır. Kadın karakterlerin kıyafetlerinde pembe, mor ve kırmızı renkler, erkek karakterlerin kıyafetlerinde ise mavi ve siyah renkler ağırlıklı olarak yer almaktadır. Kral Şakir çizgi filminde erkek karakterler temizlik görevlisi, şarkıcı, bilim insanı gibi farklı mesleklerle ilişkilendirilirken kadın karakterlerin herhangi bir meslek ile ilişkilendirilmedikleri belirlenmiştir. Çizgi filmde kadın karakterlerin ev içinde yemek ve temizlik yapmak gibi faaliyetleri gözlemlenirken, erkek karakterlerin sadece tamirat yaptıkları saptanmıştır. Kadın karakterlerin ev dışındaki faaliyetlerinin, erkeklerin faaliyetlerine göre daha az olduğu belirlenmiştir. Kral Şakir çizgi filminde kadın ve erkek karakterlerin kişilik özellikleri incelendiğinde kadınların akıllı, sorumluluk sahibi, çalışkan kişilik özellikleri ön plana çıkarılırken erkek karakterlerin sakar, umursamaz, inatçı ve hırslı kişilik özellikleri ön plana çıkarılmıştır. Bununla birlikte, Kral Şakir ismi de erkek cinsiyeti için gücü, ilk ve önemli

olmayı, istediği her şeye sahip olmayı çağrıştırmaktadır. Çizgi filmde kız ve erkek çocuklarının beraberce sadece saklambaç oyunu oynadıkları, erkek karakterlerin bu oyunlar dışında bilgisayar oyunu ve basketbol oynadıkları gözlemlenmiştir. Erkek karakterlerin, çizgi filmin 6 bölümünde joystick oynadıkları gözlemlenirken kız çocukların 1 bölümde joystick oynadıkları bulgular arasındadır.

Anahtar Kelimeler : okul öncesi dönem, çizgi film, toplumsal cinsiyet.

GİRİŞ

Medyanın gündelik yaşam içerisinde insanların hayatındaki yeri ve rolü yadsınamaz gerçeklikte ve boyuttur. Teknolojik gelişmeler ve iletişim alanındaki çalışmalarla birlikte medya, toplumun gelişiminde hatta dönüşümünde etkin ve geniş bir yere sahiptir denilebilir. Bu bağlamda sosyal yaşamda geniş yere sahip olan medyanın taşıdığı nitelikler, etik değerlere odaklanması ve toplumsal cinsiyet eşitliğine yönelik yansıttıkları merak ve tartışma konusu olarak karşımıza çıkmaktadır.

İçinde bulunduğumuz yaşamı ve toplumu etkileyen ve dönüştüren medya, yine toplumun içinden kesitler sunmaktadır. Medya, insanlara dünyada ve toplumlar içerisinde yaşanan pek çok sorunu yansıttığı gibi sosyal yaşamdaki kalıp yargıları da aktarmaktadır. Yetişkinlerin kendi toplumsal yaşam düzeninde oluşturduğu bu kalıp yargılar, “toplumsal cinsiyet” başlığı altında kadınların ve erkeklerin cinsiyetlerine göre farklılaşan hayat algılarıdır. Toplumsal yaşam içindeki koşturmacada kadın ve erkeğe verilen görev ve sorumluluklar, kaygılar, korkular cinsiyetlerine göre farklılaşmakta; bu farklılaşmayı besleyen dinamikler arasında önemli rolü medya üstlenmektedir.

Toplumsal yaşamın doğumla birlikte beslediği çocuklarımız, kendilerini cinsiyetlerine göre farklılaşan kadın ve erkeklerin hayat algısının içinde bulmaktadırlar. Sosyal yaşamın ve medyanın da katkılarıyla “toplumsal cinsiyet”in ne olduğunu çocuklar, etrafındaki insanlardan ve medyadan öğrenmektedir. Kadın ve erkeğe verilen roller, cinsiyetlerine göre insanlara atfedilen sorumluluklar medyanın görsellerine yerleştirilerek çocuklara yansıtılmaktadır. Okul öncesi çağı çocuklarının izlediği bir medya ürünü olan çizgi filmlerde toplumsal cinsiyet yansımalarının görüldüğü araştırma sonuçlarında da görülmektedir (Şen ve Deniz, 2019; Murnen, Greenfield, Younger ve Boy, 2016; Kalaycı, 2015; Demir, 2013; Kılınç, 2013; Özgökbel Bilis, 2011; Uluyağcı ve Yılmaz, 2007).

Toplumsal hayatın içinde bir bebeğin doğumunda, öncelikle merak edilen şeyin bebeğin cinsiyeti olduğunu söyleyebiliriz. Bu merakı kovalayan diğer unsurlar da yine cinsiyetin etrafında toplanmakta: kıyafetleri, mesleği, oynayacağı oyunlar ve oyuncaklar... Toplumun çocuktan bekledikleri, doğumuyla birlikte ona yüklenerek bu beklentileri karşılaması istenmektedir. Toplumun cinsiyete göre oluşturduğu beklentiler, çocukların cinsiyetine göre farklı davranması ve farklı roller üstlenmesi gerektiği mesajını taşımaktadır. Bu mesajın cinsiyetleri farklılaştırdığı gerçeği, toplumsal cinsiyet eşitliğini bozarak çocukların medya yoluyla toplumsal cinsiyet kalıp yargılarını öğrenmelerine sebep olmaktadır.

Bu çalışmada, medyadan çocuğa çizgi film aracılığı ile yansıyan toplumsal cinsiyet kavramları incelenmiştir. Bu inceleme çerçevesinde çocukların severek izlediği çizgi filmlerden biri olan Kral Şakir'in toplumsal cinsiyet kavramı bağlamında değerlendirilmesi amaçlanmıştır.

2. YÖNTEM

2.1. Araştırmanın Modeli

Okul öncesi dönemdeki çocukların ilgi ile izlediği Kral Şakir çizgi filminin toplumsal cinsiyet yönünden incelendiği araştırma durum çalışması modelindedir. Nitel bir araştırma yöntemi olan durum çalışması, araştırmacının çoklu bilgi kaynaklarına ulaşmasını sağlayarak detaylı ve derinlemesine bilgi sağlamaktadır. Tek ya da birçok durumun incelendiği durum çalışmalarında veri çeşitliliğine ulaşmak mümkündür (Aydın, 2013; Yıldırım ve Şimşek, 2008).

2.2. Çalışma Grubu

Uşak İl Milli Eğitim Müdürlüğü'ne bağlı kolay ulaşılabilir konumdaki beş farklı okul öncesi eğitim kurumunda eğitim gören 60-72 aylık 87 çocuktan alınan cevaplara göre çocukların en çok izlediği (%47) çizgi filmin Kral Şakir olduğu saptanmıştır. Bu veriye dayanarak araştırmanın çalışma grubu Kral Şakir çizgi filminin ilk 20 bölümü olarak belirlenmiştir.

2.3. Veri Toplama Aracı

Okul öncesi dönem çocuklarının sevdiği ve izlediği Kral Şakir çizgi filminin toplumsal cinsiyet açısından değerlendirilmesi amacıyla Şen (2020) tarafından geliştirilen “Okul Öncesi Dönem Çocuklarına Yönelik Çizgi Filmleri Toplumsal Cinsiyet Yönünden Değerlendirme Formu” kullanılmıştır. Kullanılan formda, çizgi film karakterlerinin kıyafetleri, meslekleri, ev içi ve ev dışındaki görev paylaşımları, kişilik özellikleri, çocukların oynadıkları oyunlar ve çocukların oynadıkları oyuncaklar kategorileri bulunmaktadır. Her bir kategoride, kadın ve erkeğin, kız ve erkek çocuğunun çizgi filmde nasıl detaylandırıldığına yönelik bilgiler elde edilmektedir.

3. SONUÇLAR VE DEĞERLENDİRME

Yapım yeri İstanbul olan Kral Şakir çizgi filmi Grafi2000 Prodüksiyon'unun proje tasarımıdır. Çizgi filmin Senaryosu Haluk Can Dizdaroğlu tarafından yazılmaktadır. Kral Şakir çizgi filmi 23 Nisan 2016 tarihinde ön gösterim yapmış, 16 Mayıs 2016 tarihinde Cartoon Network kanalında yayınlanmaya başlamıştır. 4-11 yaş aralığındaki çocuklara hitap eden çizgi filmin güncel 3 sezondan oluşan 144 bölümü mevcuttur. Çizgi filminin her bir bölümü ortalama 15-20 dk. sürmektedir. Kral Şakir çizgi filminin 2018 ve 2019 yıllarında beyaz perdede gösterime giren 2 adet sinema filmi de bulunmaktadır (Wikipedia,2020).

Çizelge 1. Kral Şakir Çizgi Filminin Karakterleri ve Cinsiyetlerine İlişkin Bilgiler

Kadın	Yer aldığı bölüm sayısı	Erkek	Yer aldığı bölüm sayısı
Canan	14	Şakir	20
Kadriye	7	Remzi	20
Yaşlı Kaplumbağa Teyze	4	Necati	20
		Uyuz Tanju	8
		Peyami Dede	6
		Mirket	3
		Akbaba Kürşat	3

Çizelge 1’de Kral Şakir çizgi filminin karakterleri ve cinsiyetlerine ilişkin bilgiler bulunmaktadır. Araştırma için izlenen 20 bölümde 3’ü kadın 7’si erkek ve 1’i cinsiyetsiz olmak üzere 11 farklı karakter olduğu belirlenmiştir. Çizgi filmin her bölümünde Şakir, Remzi ve Necati karakterlerinin olduğu gözlemlenmiştir. En sık görülen kadın karakterler Canan ve Kadriye’dir. Bazı karakterlere isimlerine ek olarak kişilik özelliklerini niteleyen lakaplar takıldığı görülmüştür.

Çizelge 2. Kral Şakir Çizgi Filminin Kadın Karakterlerinin Kıyafetlerine İlişkin Bilgiler

Çizgi film karakteri	Baskın olan renk	Baskın olan giysi türü	Aksesuar
Canan	Pembe	Elbise	Fiyonk toka
Kadriye	Mor	Kazak Pantolon	İnci kolye İnci küpe Bilezik
Yaşlı kaplumbağa Teyze	Kırmızı	Etek, tişört	Gözlük

Çizelge 2’de görüldüğü üzere kadın karakterlerin kıyafetlerinde renk olarak pembe, mor ve kırmızı renklerin kullanıldığı; karakterlerin elbise, pantolon, etek giydikleri belirlenmiştir. En sık görülen Canan ve Kadriye karakterlerinin uzun kirpikli olması dikkat çekmektedir. Aksesuar olarak anne karakterini canlandıran Kadriye bilezik, inci kolye ve küpe kullanırken kız kardeş Canan toka kullanılmıştır.

Çizelge 3. Kral Şakir Çizgi Filminin Erkek Karakterlerinin Kıyafetlerine İlişkin Bilgiler

Çizgi film karakteri	Baskın olan renk	Baskın olan giysi türü	Aksesuar
Şakir	Mavi Siyah	Tişört Pantolon	Kırmızı Şapka
Remzi	Kırmızı	Tişört Pantolon	
Necati	Yeşil Mavi	Tişört Pantolon	
Peyami dede	Beyaz	Atlet	Gözlük Baston

Uyuz Tanju	Yeşil	Hırka	Şapka
Mirket	Mavi Kahverengi Beyaz	Beyaz doktor önlüğü Pantolon Kazak	Gözlük
Akbaba Kürşat	Siyah	Takım elbise	Kravat

Çizelge 3'te çizgi filmdeki erkek karakterlerin kıyafetlerinde baskın olarak mavi, siyah ve yeşil renklerin kullanıldığı görülmektedir. Erkek karakterlerin kıyafetlerinin tişört ve pantolon olduğu; aksesuar olarak daha çok şapka ve gözlük kullandıkları belirlenmiştir.

Çizelge 4. Kral Şakir Çizgi Filminin Karakterlerinin Mesleklerine İlişkin Bilgiler

Meslekler	Kadın	Erkek
Şarkıcı		KŞ ₁₁
Öğretmen		KŞ ₁₁
Temizlik Görevlisi		KŞ ₁₁
Oyuncu		KŞ ₁₁
Esnaf		KŞ ₁₁ , KŞ ₁₈
Doktor		KŞ ₁₄
Bilim İnsanı		KŞ ₁₄ , KŞ ₁₇ , KŞ ₁₈
Belediye Görevlisi		KŞ ₂₀

Kral Şakir çizgi filminin kadın ve erkek karakterlerinin mesleklerine ilişkin bilgiler Çizelge 4'te incelendiğinde, erkek karakterlerin farklı bölümlerde temizlik görevlisi, şarkıcı, bilim insanı gibi mesleki rolleri üstlendikleri görülürken; kadın karakterlerin hiçbir meslek alanı ile ilişkilendirilmediği belirlenmiştir.

Çizelge 5. Kral Şakir Çizgi Filminin Karakterlerinin Ev İçindeki ve Ev Dışındaki Faaliyetlerine İlişkin Bilgiler

Ev İçindeki Faaliyetler	Kadın	Erkek
Temizlik	KŞ ₁ , KŞ ₈ , KŞ ₉	
Yemek Yapma	KŞ ₄ , KŞ ₈	
Çocuk Bakımı	KŞ ₁₆	KŞ ₁₆
Altın Günü	KŞ ₈	
Tamirat		KŞ ₆
Ev Dışındaki Faaliyetler		
Mangal Yapmak		KŞ ₁₃
Temizlik		KŞ ₉ , KŞ ₁₂
Yemek Almak		KŞ ₆
Okula Gitmek	KŞ ₁₁	KŞ ₁₁
Alışveriş Yapmak	KŞ ₁₅ , KŞ ₂₀	KŞ ₃ , KŞ ₅
Çöp Atmak		KŞ ₅
Araç Kullanmak		KŞ ₁ , KŞ ₅ , KŞ ₇ , KŞ ₈ , KŞ ₁₂ , KŞ ₁₄ , KŞ ₁₅ , KŞ ₁₆ , KŞ ₁₈ , KŞ ₂₀
İşe Gitmek		KŞ ₆

Kral Şakir çizgi filminin erkek ve kadın karakterlerinin ev içinde yaptıkları faaliyetler Çizelge 5'e göre incelendiğinde, kadın karakterlerin yemek yaptıkları, altın günü yaptıkları ve temizlik işleri ile uğraştıkları belirlenmiştir. Erkek karakterlerin ise tamirat işleri ile ilgilendikleri, bunun dışında 16. bölümde Kral Şakir'in sorumluluk alabileceğini ispatlamak amacıyla çocuk bakımını üstlendiği belirlenmiştir.

Kral Şakir çizgi filminin erkek ve kadın karakterlerinin ev dışında yaptıkları faaliyetler incelendiğinde, kadın karakterlerin ev dışında pazara ve okula gittiği gözlemlenirken; erkek karakterlerin ev dışında araç kullanmak, alışveriş, işe gitmek ve okula gitmek faaliyetlerinde bundukları gözlemlenmiştir. Bu verilere dayanarak kadın karakterlerin ev dışındaki faaliyetlerinin, erkeklerin faaliyetlerine göre daha az olduğu söylenebilmektedir.

Kral Şakir çizgi filminin kadın ve erkek karakterlerinin kişilik özellikleri incelendiğinde kadın karakterlerin akıllı, sorumluluk sahibi, zeki, çalışkan ve titiz olarak; erkek karakterlerin ise sakar, umursamaz, inatçı ve hırslı olarak nitelendirildikleri belirlenmiştir. Kral Şakir çizgi filminin 1. bölümünde Şakir'in odasının dağınık ve kirli olduğu (1:29 dk.), kız kardeş Canan'ın odasının ise düzenli ve temiz olduğu (1:20 dk.) bir sahne görülmektedir.

Çizelge 6. Kral Şakir Çizgi Filminin Kız ve Erkek Çocuk Karakterlerinin Oynadıkları Oyunlar ve Oyuncaklara İlişkin Bilgiler

Oyunlar	Kız	Erkek
Atari (video ve bilgisayar oyunları)	KŞ ₉	KŞ ₁ , KŞ ₃ , KŞ ₄ , KŞ ₈ , KŞ ₉ , KŞ ₁₂
Basketbol		KŞ ₁₂
Karda Kaymak		KŞ ₁₁
Saklambaç	KŞ ₂₀	KŞ ₂₀
Top Oynama	KŞ ₂₀	KŞ ₂₀
İp Atlama	KŞ ₂₀	
Oyuncaklar		
Joystick	KŞ ₉	KŞ ₁ , KŞ ₃ , KŞ ₄ , KŞ ₈ , KŞ ₉ , KŞ ₁₂
Top	KŞ ₂₀	KŞ ₂₀
Su Tabancası		KŞ ₁₃

Kral Şakir çizgi filmde kız ve erkek çocuklarının oynadıkları oyunlar incelendiğinde, kız çocuklarının 1 bölümde saklambaç, 1 bölümde de video oyunu oynadığı belirlenmiştir. Erkek çocukları ise 6 farklı bölümde video oyunu, 1 bölümde basketbol, 1 bölümde de karda kaydıkları gözlemlenmiştir.

Benzer şekilde Kral Şakir çizgi filmde kız ve erkek çocuklarının oynadıkları oyuncaklar incelendiğinde erkek çocuklarının 6 bölümde joystick oynadıkları gözlemlenirken kız çocukların 1 bölümde joystick oynadıkları bulgular arasındadır.

4. GENEL DEĞERLENDİRME VE SONUÇLAR

Kral Şakir çizgi filminin toplumsal cinsiyet konusunda okul öncesi dönem çocuklarına yansıttıklarını incelemek amacıyla yapılan çalışmanın sonuçlarının genel olarak değerlendirilmesine bu bölümde yer verilmektedir.

- Kral Şakir çizgi filminin izlenen 20 bölümünde 3'ü kadın 7'si erkek ve 1'i cinsiyetsiz olmak üzere 11 farklı karakter olduğu belirlenmiştir.
- Kadın karakterlerin kıyafetlerinde renk olarak pembe, mor ve kırmızı renklerin kullanıldığı; karakterlerin elbise, pantolon, etek giydikleri belirlenmiştir. Erkek karakterlerin kıyafetlerinde ise mavi ve siyah renkler ağırlıklı olarak yer almaktadır. Güven ve Kalem (2019) tarafından yapılan okul öncesi dönem çocuklarının en çok izledikleri çizgi filmlerde toplumsal cinsiyet olgusunun incelendiği araştırma sonuçları, elde edilen bulguları destekler niteliktedir. Araştırmada, kadın karakterlerin çoğunlukla pembe renk kullandığı belirlenmiştir.
- Kral Şakir çizgi filmde erkek karakterler temizlik görevlisi, şarkıcı, bilim insanı gibi farklı mesleklerle ilişkilendirilirken kadın karakterlerin herhangi bir meslek ile ilişkilendirilmedikleri belirlenmiştir. Şen ve Deniz (2019) tarafından yapılan "Okul Öncesi Dönem Çocuklarının İzlediği Rafadan Tayfa Çizgi Filminin Toplumsal Cinsiyet Açısından İncelenmesi" araştırmada kadın ve erkek karakterlerinin mesleklerine ilişkin elde edilen bulgularla Kral Şakir çizgi filmdeki kadın ve erkek karakterinin mesleklerine ilişkin ulaşılan bulgular örtüşmektedir. Bu bağlamda iki araştırmada ortak olarak kadın karakterlerin herhangi bir meslek/iş dalı ile ilişkilendirilmediği görülmüştür.
- Çizgi filmde kadın karakterlerin ev içinde yemek ve temizlik yapmak gibi faaliyetleri gözlemlenirken, erkek karakterlerin sadece tamirat yaptıkları saptanmıştır. Kadın karakterlerin ev dışındaki faaliyetlerinin, erkeklerin faaliyetlerine göre daha az olduğu belirlenmiştir. Niloya çizgi filminin toplumsal cinsiyet kalıp yargıları açısından incelendiği bir araştırmada elde edilen bulgulara göre de çizgi filmde gösterilen yemek, temizlik ve çocuk bakımı gibi işlerin kadın karakterler tarafından yapıldığı, erkek karakterlerin ise ev dışında bahçe bakımı ve araba sürme gibi faaliyetlerde bulunduğu görülmüştür (Yağan Güder, Ay, Saray, Kılıç, 2017).
- Kral Şakir çizgi filminin 15. bölümünde Kral Şakir, Remzi ve Canan koşarken aralarında şöyle bir diyalog geçmektedir (8:20 dk. -8:27 dk.):
 - Canan: Teyzeyi nereden bulacağız şimdi?
 - Remzi: Tabi ki de pazarda! Bir teyze her zaman pazara gider.
 - Kral Şakir: Yürüyün o zaman, salı pazarına gidiyoruz!Diyaloglardan da anlaşılacağı üzere karakterlerin cinsiyeti ve yaşına göre onların nerelere gideceği beklentisi çizgi filmde yansıtılmıştır. Çizgi filmlerde yansıtılan görsellere ek olarak karakterler arasında geçen diyalogların da cinsiyetlere dair beklentileri yansıttığı söylenebilmektedir.
- Kral Şakir çizgi filmde 9.bölümde anne karakteri Kadriye, temizlik yapmakta ve o esnada evdeki erkek karakterler video oyunu oynamaktadırlar. Kadriye'nin düşmesi ve sakatlanması üzerine eşi Remzi ve oğlu Şakir temizliği sürdürür. Aynı kare içerisinde bulunan diğer karakterlerin bahaneler bularak Kadriye'nin yanından kaçmaları, Remzi ve Şakir'in tavırları, temizlik işinden kaçılması gerektiği yönünde mesajlar içermektedir. Temizlik sonrasında Kral Şakir ve babası Remzi arasında şöyle bir diyalog geçmektedir (2:35 dk.-2:44 dk.):

- Kral Şakir: “Nefret ediyorum! Ev işinden, yerleri silmekten, perde asmaktan, ütü yapmaktan nefret ediyorum!
- Remzi: Süpürge, kova ve el bezi görmekten tiksiniyorum!
- Kral Şakir çizgi filmde kadın ve erkek karakterlerin kişilik özellikleri incelendiğinde kadınların akıllı, sorumluluk sahibi, çalışkan kişilik özellikleri ön plana çıkarılırken erkek karakterlerin sakar, umursamaz, inatçı ve hırslı kişilik özellikleri ön plana çıkarılmıştır. Bununla birlikte, Kral Şakir ismi de erkek cinsiyeti için gücü, ilk ve önemli olmayı, istediği her şeye sahip olmayı çağrıştırmaktadır.
Adak Özdemir ve Ramazan (2012) tarafından yapılan bir araştırmada, anne görüşlerine göre, çocukların kendilerini çizgi filmde gördükleri karakterlerle özdeşleştirdikleri ve çizgi filmin içeriğindeki davranışları sergileme eğiliminde oldukları belirlenmiştir. Bu içerikler, erkek ve kız çocuklarının cinsiyetlerine göre ayrıştırılan kişilik özelliklerini çizgi film yoluyla öğrenmesine ve kendi cinsiyetiyle aynı olan karakterin kişilik özelliklerini gerçek yaşamda yansıtmasına sebebiyet verebilmektedir.
- Çizgi filmde kız ve erkek çocuklarının beraberce top ve saklambaç oyunu oynadıkları, erkek karakterlerin bu oyunlar dışında atari ve basketbol oynadıkları, karda kaydıkları gözlemlenmiştir. Erkek karakterlerin, çizgi filmin 6 bölümünde joystick oynadıkları gözlemlenirken kız çocukların ise 1 bölümde joystick oynadıkları saptanmıştır.
Şen (2020) tarafından yapılan bir araştırmada da incelenen 5 farklı çizgi filmde kız ve erkek karakterlerinin oynadıkları oyun ve oyuncaklar incelenmiştir. Erkek çocuklarının motor beceri gerektiren hareketli oyunları, kız çocuklarının ise dingin güç gerektiren oyun ve oyuncakları oynadıkları belirlenmiştir.

KAYNAKÇA

Aydın, M. (2013). Beş nitel araştırma yaklaşımı. John W. Creswel (Ed.), *Nitel araştırma yöntemleri beş yaklaşıma göre nitel araştırma ve araştırma deseni* (M. Bütün & S. B. Demir, Çev.) içinde (s. 69-110). Ankara: Siyasal.

Demir, Ö. (2013). *Türk televizyonlarında yayınlanan çizgi filmlerin ilköğretim çağı çocuklarının toplumsallaşma sürecine etkilerinin değerlendirilmesi*. Doktora Tezi, Gazi Üniversitesi Eğitim Bilimleri Enstitüsü, Ankara.

Güven, G., & Kalem, B. G. (2019). Okul öncesi dönem çocuklarının en çok izledikleri çizgi filmlerde toplumsal cinsiyet olgusunun incelenmesi. 14. Ulusal Okul Öncesi Öğretmenliği Öğrenci Kongresi Çocuğun Ekolojik Dünyası Özet Kitapçığı, 25-27 Nisan 2019.

Kalaycı, N. (2015). Toplumsal cinsiyet eşitliği açısından bir çizgi film çözümlemesi: Pepee. *Eğitim ve Bilim*, 40(177).

Kılınç, F. (2013). *Çizgi filmlerdeki temel sosyal değerler: Pepee ve Pocoyo örneği*. Yüksek Lisans Tezi. Marmara Üniversitesi Sosyal Bilimler Enstitüsü, İstanbul.

Murnen, S. K., Greenfield, C., Younger, A., & Boyd, H. (2016). Boys act and girls appear: a content analysis of gender stereotypes associated with characters in children's popular culture. *Sex Roles*, 74(1-2), 78-91.

Özdemir, A. A. & Ramazan, O. (2012). Çizgi filmlerin çocukların davranışları üzerindeki etkisinin anne görüşlerine göre incelenmesi. *M.Ü. Atatürk Eğitim Fakültesi Eğitim Bilimleri Dergisi*, 35, 157-173.

Özgökbil Bilis, P. (2011). *Çizgi filmlerde temsil edilen toplumsal değerler sistemi*. Yüksek Lisans Tezi, Ege Üniversitesi Sosyal Bilimler Enstitüsü, İzmir.

Şen, B., & Deniz, Ü. (2019). Okul öncesi dönem çocuklarının izlediği Rafadan Tayfa çizgi filminin toplumsal cinsiyet açısından incelenmesi. *Turkish Studies-Social Sciences*, 14(5), 2547-2563.

Şen, B. (2020). Okul öncesi dönem çocukları tarafından izlenen çizgi filmlerin toplumsal cinsiyet açısından incelenmesi. Doktora Tezi. Gazi Üniversitesi, Eğitim Bilimleri Enstitüsü, Ankara.

Uluyağcı, C., ve Yılmaz, R. A. (2007). Televizyon reklamlarında çocuğa ilişkin toplumsal cinsiyet rollerinin sunumu. *İleti-ş-im*, 6(6).

Yağan Güder, S., Ay, A., Saray, F., & Kılıç, İ. (2017). Okul öncesi dönem çocuklarının izledikleri çizgi filmlerin toplumsal cinsiyet kalıp yargıları açısından incelenmesi: Niloya örneği. *Eğitimde Nitel Araştırmalar Dergisi*, 5(2), 96-111. [Online] www.enadonline.com DOI: 10.14689/issn.2148-2624.1.5c2s5m

Yıldırım, A. ve Şimşek, H. (2008). *Sosyal bilimlerde nitel araştırma yöntemleri*. Ankara: Seçkin.

https://tr.wikipedia.org/wiki/Kral_%C5%9Eakir (Erişim Tarihi: 23.11.2020)

DIYARBAKIR
26 - 27 ARALIK 2020

OKUL ÖNCESİ ÖĞRETMENLERİNİN MÜZİK ETKİNLİKLERİNE İLİŞKİN GÖRÜŞLERİNİN İNCELENMESİ

Belgin LİMAN

Niğde Ömer Halisdemir Üniversitesi, Zübeyde Hanım Sağlık Yüksekokulu, Çocuk Gelişimi
Bölümü, bliman@ohu.edu.tr

Orcid No: 0000-0003-4965-2379

Aylin Mentiş KÖKSOY

Ege Üniversitesi, Eğitim Fakültesi, Temel Eğitim Bölümü, aylinmentiskoksoy@gmail.com.tr

Orcid No:0000-0003-4549-0579

ÖZET

Bu çalışmanın amacı, okul öncesi öğretmenlerinin müzik etkinlikleri hakkındaki görüşlerini belirlemektir. Araştırmanın çalışma grubunu, Niğde ili'nde görev yapmakta olan 56 okul öncesi öğretmeni ile görüşme yapılmıştır. Yarı yapılandırılmış görüşme tekniği ile toplanan veriler, betimsel analiz tekniği ile yorumlanmıştır. Araştırmanın sonucunda, okul öncesi öğretmenlerinin %63'nün haftada en az bir gün müzik etkinliklerini kullandıkları; öğretmenlerinin %55'nin müzik alanında kendini yeterli bulduğu, %45'nin ise yeterlilik düzeyine ilişkin karşılaştığı sorunlar olduğu belirlenmiştir. Öğretmenlerin çoğu müzik etkinlik uygulamalarında araç gereç kullandıklarını ve sınıflarında bulunan materyalleri tercih ettiklerini belirtmişlerdir. Öğretmenler çoğunlukla müzik etkinliklerinde bütünleştirilmiş çalışmalara yer verdiklerini ve sınıfta yaptıkları müzik etkinliklerinde aile katılım çalışmalarına velilerin istekli olması dahilinde yer verdiklerini ifade etmişlerdir.

Anahtar Kelimeler: Okul öncesi, Okul öncesi öğretmeni, Müzik etkinlikleri

GİRİŞ

Bireyin gelişimi ve öğrenmelerin desteklenmesinde okul öncesi dönem önemlidir. Okul öncesi eğitim programında çocukların gelişim alanlarını desteklemeye yardım edecek pek çok etkinlik yer almaktadır. Bu etkinlikler bireysel, küçük grup, büyük grup ve bütünleştirilmiş etkinlikler şeklinde planlanmaktadır. Türkçe, sanat, drama, hareket, oyun, fen, matematik, müzik etkinlikleri ile okuma yazmaya hazırlık çalışmaları ve alan gezilerine yer verilmektedir. Müzik etkinlikleri, çocukların hem bilişsel, dil, motor, sosyal ve duygusal gelişimlerini destekleyen hem de müziksel gelişim sürecini olumlu yönde etkileyen çalışmalardır. Müzik etkinlikleri, bireysel olarak ve toplulukta müzik yapma, başkalarını dinleme, iş birliği yapma gibi sorumluluklar kazandırır. Müzik, öğrenmeyi ve algılamayı kolaylaştıran etkin yollardan biridir. Etkili planlanan müzik etkinlikleri çocuğun yaşamı algılama ve yorumlamasına yardımcı olmakta, aynı zamanda çocukların yaratıcı düşünme sistemini geliştirmektedir. Çocuklara verilen müzik eğitiminin etkili olabilmesinde, okul

öncesi öğretmenlerin müzik eğitimine olan yaklaşımları, müzik etkinlikleri planlamaları, etkinliklere çocukların aktif katılımlarını sağlayabilmeleri önem kazanmaktadır. Okul öncesi eğitim, çocukların doğumlarından temel eğitime başladığı zamana kadar geçen süreyi kapsayan, çocukların gelişim düzeylerine ve bireysel özelliklerine uygun, zengin uyarıcı çevre olanakları sağlayan, onların bedensel, zihinsel, duygusal ve sosyal yönden gelişimlerini destekleyen, kendilerini toplumun kültürel değerleri doğrultusunda en iyi biçimde yönlendirerek ilkokula hazırlayan, ileriki hayatlarında da önemli bir role sahip olan; psiko motor, sosyal, duygusal ve bilişsel gelişimlerinin büyük ölçüde tamamlandığı ve kişiliklerinin şekillendiği, temel eğitimin ilk basamağıdır (Aral Kandır ve Can Yaşar. 2002; s.14; MEB. 2006 ; s.3). Çocuğun kendini ifade edebilme, yargılama ve değerlendirme yapabilme, yaratıcılık gibi becerilerinin gelişerek sonunda estetik zevklere sahip olabilmesi için, müzik etkinliklerine gereksinim vardır. Okul öncesi eğitimde yer alacak müzik etkinlikleri, çocuğa temel bilgi ve davranışları kazandırmakla birlikte, müzikal beceri, sanatsal duyuş gibi yeteneklerin kazandırılmasında da etkili olmaktadır (Mertoğlu, 2005; s.281; Akt. Güler, 2006; S.5). Okul öncesi eğitim programlarında, okul öncesi eğitimin temel amaçlarının gerçekleşmesine yardım edecek pek çok etkinlik yer almaktadır. Bu etkinliklerden biri de müzik etkinlikleridir, çocuğa, estetik duygularını geliştirecek biçimde temel müzik becerilerinin kazandırılması ve müziğin eğitsel araç olarak kullanımı, okul öncesi müzik etkinliklerinin amacını oluşturmaktadır (Aral vd., 2002; s.126; Akt. Salı ve diğ; 2013; s.81). Müzik etkinlikleri, çocukların gelişim alanlarını desteklediği için ve kendi deneyimlerine fırsat verdiği için okul öncesi çocukların yaşamında kullanılması gerekmektedir. Ayrıca yaratıcı çocuk etkinlikleri içinde çocuklara sağladığı geniş ve uyarıcı ortam nedeniyle okul öncesi dönem çocuklarının yaşamında önemli bir yeri vardır (Mavesky, 2002: s.281). Müzik etkinlikleri, çocuğun kendini ifade etmesine olanak tanınmasına yanı sıra duygusal bakımdan rahatlaması için de imkanlar yaratmaktadır. Müzik etkinlikleri çocuğun başka bir şekilde kazanamayacağı tatmin edici duygusal yaşantılar edinmesine ve vücudunun bütününe kullanmasına olanak sağlamaktadır. Grup olarak müzik yapma, çocuğa kendini disipline etme yetisi kazandırır; vurmali çalgıları kullanmak ritmik ve kas koordinasyonuna yardımcı olur ve dinleme yoluyla algı ve ayrıntıları fark edebilme yetisi kazandırır (Senemoğlu, 2005).

Bu araştırmada, okul öncesi öğretmenlerinin müzik etkinliklerine ilişkin görüşleri alınarak, okul öncesi öğretmenlerinin müzik etkinliklerini kullanma sıklığı, müzik eğitimi yeterlilikleri hakkındaki görüşleri, müzik etkinlikleri konusunda bilgi edinme yolları, müzik etkinliklerinde araç- gereç kullanım durumları ve müzik etkinliklerinin bütünleştirildiği çalışmalara ilişkin konuların incelenmesi amaçlanmıştır.

YÖNTEM

Araştırmanın Modeli

Bu çalışmada nitel araştırma tekniklerinden betimsel analiz yöntemi kullanılmıştır (Büyüköztürk v.d. 2010; Karasar, 2012; Yıldırım ve Şimsek, 2013). Betimsel analizde görüşülen kişilerin düşüncelerini yansıtmak amacıyla doğrudan alıntılara sık sık yer verilmektedir. (Yıldırım ve Şimsek, 2008).

Çalışma Grubu

Araştırma 2019- 2020 eğitim öğretim yılı güz döneminde Niğde ilindeki MEB'e bağlı bağımsız anaokulları ve anasınıflarında görev yapan 56 okul öncesi öğretmenleriyle yapılmıştır.

Verilerin Toplanması

Araştırmanın verilerinin toplanmasında, katılımcılar ile yapılan yarı yapılandırılmış görüşme formu kullanılmıştır. Yarı yapılandırılmış görüşme formunda 10 açık uçlu soru bulunmaktadır. Sorular araştırmanın amacı doğrultusunda hazırlanmış ve daha sonra görüşme formunun iç geçerliliğini sağlamak amacıyla, daha sonrasında iki alan uzmanının görüşüne sunulmuş olup, uzmanların verdiği öneri ve düzeltmeler dikkate alınarak görüşme formuna son hali verilmiştir. Öncelikle öğretmenlerden müsait oldukları gün ve saat istenmiş olup, verilen gün ve saatlerde katılımcılarla yüz yüze görüşme yapılmıştır. Görüşmeler yaklaşık 20-25 dakika sürmüş olup, katılımcıların görüşleri yarı yapılandırılmış görüşme formundaki sorulara verdikleri yanıtlarla sınırlı kalmıştır.

Verilerin Analizi

Veriler analiz edilmeden önce 1'den 56 ya kadar K1, K2 (katılımcı) şeklinde numaralandırılmıştır. Araştırmada elde edilen verilerin çözümlenmesinde içerik analizi kullanılmıştır. İçerik analizinde veriler, kodlanır; temalar bulunur. Veriler, kodlara ve temalara göre ayrılarak tanımlanır. Son olarak elde edilen bulgular yorumlanır. (Yıldırım ve Şimşek, 2013; 227-240). Bütün verilerin analiz işlemi tamamlandıktan sonra araştırmacının amacı doğrultusunda birebir yazıya aktarılan veriler incelenip 2 alan uzmanının görüşüne sunulur, temaların ve verilerin güvenilirliği için alan ve nitel araştırma bilgisine sahip uzman görüşüne başvurulur, nitel araştırma yöntemlerine uygun olarak her açık uçlu soruya yanıt veren katılımcı sayısı belirlenmiş ve belirlenen katılımcı sayısının yüzdesi alınarak tablolar halinde yorumlanmıştır.

BULGULAR

Bu bölümde okul öncesi öğretmenleri ile görüşmelerden elde edilen bulgular yer almaktadır. Katılımcıların görüşleri, gizlilik esasına dayanılarak, isimleri verilmeden kodlanarak aktarılmıştır. Buna göre katılımcılar "Öğretmen'i ifade etmesi açısından "K" olarak kodlanmış ve her katılımcıya kodunun yanına "K1, K2, K3." şeklinde bir numara verilmiştir. Görüşmeler sonucunda elde edilen bulgular sorulara göre sıralanarak verilmiştir. Bu bölümde, örneklem grubundaki katılımcıların görüşme formunda yer alan açık uçlu sorulara verdikleri cevaplardan elde edilen bulgulara yer verilmiştir. Okul öncesi öğretmenlerine ilişkin demografik veriler tablo 1'de verilmiştir.

Tablo 1. Okul Öncesi Öğretmenlerine İlişkin Demografik Veriler

Tablo 1'de bulgular incelendiğinde, araştırmaya katılan öğretmenlerin %56'sının kadın olduğu, %0'ı erkek olduğu görülmektedir. %9'unun 20-25 yaşlarında, %6'sının 26-30 yaşlarında olduğu, %22 olanların 31-35, %14 olanları 36-40, 41 ve üstü olanların ise %5 olduğu görülmektedir. Mezun oldukları okul durumuna göre %17'sinin ön lisans, %12'sinin açık öğretim lisans, %26'sının örgün öğretim lisans ve %1'inin lisans üstü olduğu belirtilmiştir. %19'unun özel anaokulunda, %26'sının devlet anaokulunda, %11'inin ise özel kreşlerde çalıştığı görülmektedir. Mesleki deneyim açısından ise % 1-5 yıl görev yaptıkları, % 6-10 yıl görev yaptıkları, % 11-15 yıl görev yaptıkları, % 16-20 yıl yaptıkları ve % 21 yıl ve üstü görev yaptıkları görülmektedir.

Demografik Bilgiler		İfade Eden Katılımcılar	f	%
Cinsiyet	Kadın	K1,K2,K3,K4,K5,K6,K7,K8,K9,K10, K11,K12,K13,K14,K15,K16,K17,K18 ,K19,K20,K21,K22,K23,K24,K25,K2 6,K27,K28,K29,K30,K31,K32,K33,K 34,K35,K36,K37,K38,K39,K40,K41, K42,K43,K44,K45,K46,K47,K48,K49 ,K50,K51,K52,K53,K54,K55,K56,	56	100
	Erkek	-	0	0
	Toplam	56	56	100
Yaş	20-25	K1,K8,K9,K22,K28,K32,K45,K51,K5 4	9	16
	26-30	K4,K11,K15,K31,K36,K42	6	11
	31-35	K7,K12,K14,K19,K21,K23,K24,K26, K27,K33,K39,K41,K43,K44,K45,K48 ,K49,K50,K51,K53,K55,K56	22	39
	36-40	K2,K5,K,6,K10,K16,K17,K20,K25,K 29,K30, K37,K40,K46,K47,	14	25
	41 ve üstü	K3,K34,K35,K55,K56	5	9
	Toplam	56	56	100
Mezun Olduğu Okul	Ön lisans	K2,K3,K9,K10,K16,K17,K20,K25,K2 9,K30,K34,K35,K37,K40,K46,K47,K 55	17	30
	Açık öğrt. lisans		12	22
	Örgün öğrt. lisans		26	46
	Lisans üstü		1	2
	Toplam		56	100
Çalışılan Kurum	Özel Anaokulu		19	34
	Bağımsız anaokulu		26	46
	Anasınıfı		11	20
	Toplam		56	100
Mesleki Deneyim	1-5 yıl		15	27
	6-10 yıl		16	29
	11-15 yıl		18	32
	16-20 yıl		5	9
	21 ve üstü		2	3
Toplam		56	100	

Tablo 2. Okul Öncesi Öğretmenlerinin Kullanma sıklığına İlişkin Görüşleri

Kodlar	f	%
Her gün	4	7
2 günde bir	11	20
Haftada bir	20	36
2 haftada bir	6	11
3 haftada bir	12	21
Hiç kullanmıyorum	3	5
Toplam	56	100

Ö5. “Haftada 3 veya 4 gün planlarıma alıyorum, diğer 2 gününde şarkı öğretimi yapıyorum”.

Ö12. “Haftanın her günü mutlaka müziğe yer veriyorum. Bütünleştirilmiş etkinliklerin içinde ve mutlaka şarkı dinletiyorum”.

Ö36. “Müzik etkinliklerine her gün günlük eğitim akışı içerisinde 15-20 dakika yer veriyorum”

Tablo 3. Okul Öncesi Öğretmenlerinin Müzik Eğitimi Yeterlilikleri Hakkındaki Düşüncelerine İlişkin Dağılımlar

Yeterlilik Düzeyleri	f	%
Çok yeterliyim	7	12
Yeterliyim	24	43
Kısmen yeterliyim	11	20
Yeterli değilim	14	25
Toplam	56	100

Ö8. “Kendimi kısmen yeterli hissediyorum. Sınıfta uyguladığım müzik etkinliklerinde daha çok lisans eğitimim zamanında öğrendiklerimi kullanıyorum. Ama kendimi geliştirmeye her zaman açığım. Etkinliklerimi planlarken bilgisayar, Cd vb. teknolojik aletlerden de yararlanmaya çalışıyorum”.

Ö28. “Kendimi yeterli hissediyorum. İnternette videoları indiriyorum, bulduğum müzik kitabı olursa almaya çalışıyorum”.

Ö32. “Üniversitede aldığım müzik eğitiminin yetersiz olduğunu düşünüyorum. Müzik alanında hizmet içi eğitim seminerlerinin yetersiz olduğunu ve müzik alanında hizmet içi eğitim seminerlerinin yapılmasını istiyorum. Farklı etkinlik örnekleri konusunda yetersizim”.

Tablo 4. Okul Öncesi Öğretmenlerinin Müzik Etkinlikleri Konusunda Bilgi Edinme Yollarına İlişkin Bulgular

Kodlar	f	%
Üniversite eğitimi	23	41
Mesleki deneyimler	15	27
Bireysel araştırmalar (teknolojiyi kullanma)	13	23
Hepsi	5	9
Toplam	56	100

Ö4. “Bir kaç kere seminere katıldım, müzikli kitapları, internet ve lisans bilgilerimi kullanıyorum. Ayrıca öğretmen arkadaşlarımla şarkı paylaşımları da yapıyoruz”.

Ö28. “Güncel müzik etkinlik kitaplarını takip etmeye çalışıyorum. Aynı zamanda internette de yararlanmaya çalışıyorum”.

Ö28. “Daha çok eski müzik bilgilerimi kullanıyorum. Diğer zümre arkadaşlarımla bilgilerinden de yararlanıyorum”.

Tablo 5. Okul Öncesi Öğretmenlerinin Müzik Etkinliklerinde Araç Gereç Kullanma Durumlarına İlişkin Bulgular

Kodlar	f	%
Evet kullanıyorum	40	71
Hayır kullanmıyorum	2	4
Bazen kullanıyorum	14	25
Toplam	56	100

Ö27. “Sınıf mevcudunun fazla olması ve her çocuk için yeteri kadar müzik aleti olmadığı için çok nadir kullanıyorum”.

Ö30. “Sınıftaki çocuklarım müzik araç gereçlerini kullanma konusunda çok ilgili olduğu için her müzik etkinliğinde mutlaka araç kullanırım. Hem müzik aleti kullanma çocukların etkinliklere daha istekli ve konsantre olmalarını sağlıyor”.

Ö45. “Müzik aletleri sınıfta yeterli olduğu halde çocukların etkinliklerde doğru kullanmaması gürültüye neden oluyor bu nedenle fazla kullanmıyorum”.

Tablo 6. Okul Öncesi Öğretmenlerinin Müzik Etkinliklerinde Kullandıkları AraçGereçlere İlişkin Bulgular

Kodlar	f	%
Marakas	22	39
Tef	8	14
Ritim Çubukları	7	12
Davul	7	12
Bedeni Kullanma	6	11
Zil	2	4
Cd	2	4
Flüt	1	2
Diğerleri(Tabak, Kaşık...)	1	2
Toplam	56	100

Ö34.“Müzik etkinliklerinde genellikle marakas, tef, zil, çingirak gibi ritim aletleri kullanılmasının çocukların ritim duygusunun gelişimine ve çocukların müziğe olan ilgisinin artmasına etkisinin çok olduğunu düşünüyorum”.

Ö24. “Müzik etkinlikleri için öncelikle var olan materyallerini kullanıyorum. Sınıfımda yeterince müzik aleti var”.

Ö34.“Müzik aleti çalmayı çok isterdim. Ama maalesef bu konuda yeteneğin yok. Müzik etkinliklerinde genellikle sınıfta bulunan aletlerden yararlanıyorum. Marakas, tef, zil, çingirak gibi”.

Tablo 7. Okul Öncesi Öğretmenlerinin Müzik Etkinliklerinin Bütünleştirildiği Çalışmalara İlişkin Bulgular

Kodlar	f	%
Türkçe dil etkinliği	14	25
Oyun	12	21
Drama	11	19
Şarkı Dinleme ve Söyleme Çalışmaları	10	18
Ritim Çalışmaları	4	7
Dans Etkinlikleri	1	2
Okuma yazma çalışmaları	2	4
Fen ve doğa etkinlikleri	2	4
Toplam	56	100

Ö8 “Müziği geniş kapsamlı düşünüyorum. Çocuğun kendini ifade etmek için kullandığı çok kapsamlı bir konu. Dramayı da, oyunu da, dansı da içeriyor”.

Ö43 “Diğer etkinliklerle birlikte alındığında daha verimli oluyor. Çocukların öğrenmeleri kolaylaşıyor”.

Ö27 “Oyun etkinliğinde kullanıyorum. Çocuklar müzikle oyunu birleştirdince daha çok eğleniyorlar ve daha fazla katılım sağlıyorlar”.

Tablo 8. Okul Öncesi Öğretmenlerinin Müzik Etkinliklerini Uygulamada Karşılaşılan Sorunlara İlişkin Dağılımlar

Kodlar	f	%
Sınıftaki Müzik Aletlerini Yetersiz Buluyorum	17	30
Çocukların Dikkatini Çekmekte Zorlanıyorum	11	19
Sıkıntı yaşamıyorum	12	21
Müzik Eğitimim Yetersiz	4	7
Müzik Aleti Kullanamıyorum	2	4
Müzik parçalarının ritmi ve melodisi konusunda zorlanıyorum	5	9
Malzemeler kalitesiz	5	9
Toplam	56	99

Ö40. “ Bence kişisel donanım ve müzik aleti kullanmak çok önemli. Çocukların bir enstrümanı alıp inceleyebilmeleri, yaparak ve yaşayarak öğrenmeleri için gerekli”.

Ö47. “ Müzik eğitimimin yetersiz olduğunu düşünüyorum. Okul öncesinde müzik etkinliğini bu alanda eğitim almış müzik öğretmenleri tarafından verilmesinin daha iyi olacağını düşünüyorum ”.

Ö51. “ Müzik etkinliklerinin etkili biçimde gerçekleştiğini düşünmüyorum. Sınıfta yeterli sayıda müzik aleti yok çünkü”.

Tablo 9. Okul Öncesi Öğretmenlerinin Müzik Etkinliklerinde Aile Katılımı Çalışmalarına Yer Verme Durumlarına İlişkin Bulgular

Kodlar	f	%
Evet	33	59
Hayır	23	41
Toplam	56	100

Ö8. “Velilerim etkinliklere katılımda istekli oldukları için oyunlara, şarkı öğretimi ve söyleme gibi etkinliklere katılıyorlar. Bazen de müzik aleti kullanabilen velilerimden sınıfa gelerek şarkı öğretimi yapanlar oldu. Çocuklar için deneyim ve model oldu”.

Ö21. “Birkaç kere müzik etkinlikleri için davet ettim. Çok fazla katılım olmadı”.

Ö38. “Müzik etkinliklerinde genellikle velilerin aktif katılımının çocuklar açısından çok önemli olduğunu düşünüyorum. Bu nedenle sınıfa bir enstrüman çalabilen velileri şarkı öğretimi için davet ediyorum. Bu tür etkinlikler çocukların ilgisini çekiyor”.

Tablo 10. Okul Öncesi Öğretmenlerinin Müzik Etkinliklerinde Aile Katılımı Çalışmalarına İlişkin Bulgular

Katılımcıların Görüşleri	İfade Katılımcılar	Eden f	%
Enstrüman çalma		18	32
Şarkı öğretme/söyleme		15	27
Şarkıları evde tekrar		3	5
Şarkılı oyun /drama		2	4
Malzeme isteme		6	11
İstekli veli olmaması		12	21
Toplam		56	100

Ö9. “İstekli veliler sınıfa gelerek eski veya yeni şarkılardan çocuklara söyleyeyip, öğretiyorlar. Daha çok şarkılı oyunlarda ve müzik aleti çalma konusunda katılım sağlıyorlar”.

Ö11. “Velilerimin bu konuda çok istekli olmadığını gördüm. Müzikle bütünleştirilmiş etkinliklerden daha çok hikaye okuma, deney, sanat etkinliklerine daha fazla katılım var”.

Ö30. “Çocuklara şarkı söylemek ya da bildikleri bir şarkıyı öğretmeleri için sınıfa gelmelerini istiyorum. Çocuklar kendi anne veya babalarını sınıfta görünce kendilerini daha mutlu hissediyorlar ve daha istekli katılım gösteriyorlar”.

SONUÇ VE ÖNERİLER

Bu araştırmanın sonucunda, okul öncesi öğretmenlerinin %63'nün haftada en az bir gün müzik etkinliklerini kullandıkları; öğretmenlerinin %55'nin müzik alanında kendini yeterli bulduğu, %45'nin ise yeterlilik düzeyine ilişkin karşılaştığı sorunlar olduğu belirlenmiştir. Öğretmenlerin çoğu müzik etkinlik uygulamalarında araç gereç kullandıklarını ve sınıflarında bulunan materyalleri tercih ettiklerini belirtmişlerdir. Öğretmenler çoğunlukla müzik etkinliklerinde bütünleştirilmiş çalışmalara yer verdiklerini ve sınıfta yaptıkları müzik etkinliklerinde aile katılımı çalışmalarına velilerin istekli olması dahilinde yer verdiklerini ifade etmişlerdir.

Okul öncesi öğretmenlerinin, müzik eğitimi konusunda tam olarak deneyimli olmamaları, derslerde popüler müziklerden, internetten ve televizyondan yararlanılarak çocukların daha önce öğrenmiş oldukları şarkılarıyla derslerinin işlenmesine sebep olmaktadır. Bu nedenle Eğitim Fakültelerinin Okul Öncesi Eğitimi Anabilim Dallarında ki müzik derslerinin günümüzde azalan kredilerinin artırılması sağlanmalıdır ayrıca bu çalışma Niğde ili'nde yapılmıştır. Okul öncesinde müzik, okul öncesinde müzik eğitimi ve müziksel etkinlikler vb. buna benzer çalışmaların çeşitli yöntem ve örneklem gruplarıyla çeşitli yerlerde ve Eğitim Fakülteleri okul öncesi eğitimi bölümlerindeki öğrencilerle yapılmasının daha iyi olacağı önerilmektedir.

KAYNAKÇA

Aral, N. Kandır, Adalet ve Can Yaşar, M. (2002), Okul öncesi Eğitim ve Anasınıfı Programları, 1. Basım, İstanbul: Turan Ofset.

Büyüköztürk, Ş., Kılıç Çakmak, E., Akgün, Ö. E., Karadeniz, Ş. ve Demirel, F. (2010). Bilimsel araştırma yöntemleri (5. Baskı). Ankara: Pegem Akademi.

Güler, N. (2006). Okulöncesi öğretmenlerin müzik etkinliklerini gerçekleştirme durumları ve eğitim gereksinimlerinin belirlenmesi. (Yayımlanmamış Yüksek Lisans Tezi). Anadolu Üniversitesi, Eskişehir.

Karasar, N. (2012). Bilimsel araştırma yöntemi. (24. Baskı). Ankara: Nobel yayıncılık.

Mavesky, Mary. (2002). Creative Activities for Young Children. 7th Edition. Delmar Adivision Of Thomson Learning Printer in The U.S.A

MEB, 2006, Okul Öncesi Eğitim Kurumları Yönetmeliği, Ankara: Milli Eğitim Basımevi.

Salı, G., Akkol, M.L., ve Oğuz, V.(2013). Okul Öncesi Öğretmenlerinin Müzik Etkinliklerinde Yaşadığı Sorunlar. Sosyal Bilimler Dergisi. Cilt: XV, Sayı 2, DOI NO: 10.5578/JSS.7042.

Senemoğlu, N. (2005). Gelişim öğrenme ve öğretim kuramdan uygulamaya. Ankara: Gazi Kitapevi.

Yıldırım, A. & Şimşek, H. (2013). Sosyal bilimlerde nitel araştırma yöntemleri. (9. Baskı). Ankara:SeçkinYayıncılık.

Yıldırım, A. ve Şimşek, H. (2008). Sosyal bilimlerde nitel araştırma yöntemleri. (7. Baskı). Ankara: Seçkin Yayıncılık.

PROF. DR. SAMİR BEGLEROVİÇ (1973-2020) HAYATI, ESERLERİ VE AKADEMİK AÇISINDAN TASAVVUFA KATKISI

İbrahim Coziç doktora öğrenci

Sarajevo Üniversitesi

djozicibrahim@gmail.com – ORCID ID 0000-0002-5951-7480

ÖZET

Bu çalışmada, bir büyük ay önce vefaat eden prof.dr. Samir Begleroviç hakkındadır. Çalışmamızda Samir Hoca'nın hayatı, bazı eserleri ve onun akademik açısından tasavvufa katkısı.

Çalışmamız üç bölüme ayırdık. İlk olarak Samir Hoca'nın hayatı hakkında genel bilgileri ve ondan sonra yazdığı bazı eserleri nakledeceğiz. En son olarak, onun iki kitabı vasıtasıyla, onun tasavvufa katkısı hakkında yazacağız. Üçüncü bölümünde, özellikle onun bu iki kitabı üzerine duracağız çünkü onların ehemmiyeti büyüktür. Birinci kitabı, “Şeyh Abdülkâdir Geylânî ve Kâdiriyye tarîkatı” onun doktora tezidir. Bu doktora tezi için, “Saraybosna Temel İslami Bilimleri Fakültesi'nin tarihinde belki en iyi ve en sağlam yazılmış doktora tezidir” denilmektedir. “Şeyh Feyzullah Hacıbayriç gözüyle XX yüzyılda Bosna Hersek'te tasavvuf” adlı ikinci kitabı çok önemlidir. Bu kitabı aslında onun yüksek lisans tezidir, lakin, yıllar boyunca onun üzerine çalışıp, kitabı iyice genişlemiştir. Kitabın önemi ise, kitapta Samir Hoca sadece tasavvuf ile ilgili yazmıyor, Bosna Hersek'te o zamanındaki sosyal durumu ve özellikle müslümanların durumu kitabında yazıyor. Öte yandan, Samir Hoca kitabında iki önemli şeyi hakkında yazıyor. İlk olarak, Saraybosna'daki tasavvuf halkası ve reisü'l-ulemâ Mehmed Cemaleddin Çauşeviç Efendi'nin tasavvuf ile güçlü bağlantıları hakkında cesurca yazıyordu. Bugünkü Saraybosna'daki tasavvuf ve tarikat halkaları ve tekkeleri'nin çoğu Samir Hoca kitabında zikrettiği tasavvuf halkasındandır.

Hoca'nın bir büyük ay önce vefaati sebebiyle, bu makale onun hayatı, eserleri ve çalışmaları hakkında ilk akademik çalışmasıdır, ve kesinlikle son olmayacaktır.

Anahtar Kelimeler : Samir Begleroviç, tasavvuf, Bosna Hersek.

Giriş

Bildiğiniz gibi, 2020 yılda, COVID 19 pandemi sayesinde her alanlarda ve her bakışta çok kıymetli ve değerli kişileri kaybettik. Kaybettiğimiz kişilerden birisi, prof.dr. Samir Begleroviç Efendidir. Onun ölümü, Bosna Hersek'teki akademik toplumu, ve özellikle Saraybosna'da Temel İslami Bilimleri Fakültesi için çok büyük bir kayıptır. Bu yüzden, onun öğrenci olarak, bu makale onun aziz ve şad ruhuna ahd olarak yazdım. Bildiğim kadarıyla, bu makale onun hakkında ilk makalesidir ve kesinlikle son olmayacak.

Makale üç bölümden oluşur, birinci bölümü onun hayatı, ikinci bölümü eserleri ve üçüncü bölümü onun akademik açısından tasavvufa katkısı. Vakit dar olduğu için derin bir şekilde yazmadım, sadece bu şerefli zatı tanıtmak olarak makaleyi yazdım.

Prof.dr. Samir Begleroviç'in hayatı

Prof.dr. Samir Begleroviç 14. Temmuz 1973. Saraybosna'da doğdu. Babanın adı Amir ve annesinin adı Şerife. Saraybosna'da 'Hasan Kikiç' adlı İlk Okulu bitirdikten sonra, Saraybosna'da 1991'de "Saraybosna'daki İlk Lise" adlı Orta Okulu bitirdi. 2000'de Saraybosna Temel İslam Bilimleri Fakültesi'nde mezun oldu.

24. Nisan 2004'de Saraybosna'da Temel İslam Bilimleri Fakültesi'nde "Fejzullah efendija Hadžibajrić – njegov život i borba za povratak tekija u okrilje Islamske zajednice" (Fejzullah Hacıbayriç Efendi – hayatı ve tekkelerin Diyanet İşleri Başkanlığı kapsamına tekrar dönüşmesi için mücadele) tezi ile yüksek lisans başarılı şekilde tamamladı.

30. Haziran 2008'de Saraybosna'da Temel İslam Bilimleri Fakültesi'nde 'Abd al-Qâdir al-Ġaylânî i derviški red kaderija ('Abdülkâdir Geylânî ve kadiri tarikat yolu) adlı tezi ile doktora başarılı şekilde bitirip mezun oldu.

2000'den 2002'ye kadar Saraybosna'daki Abraham dinlerarası derneği'nin Abraham dergisi'nde "müslüman sahifeleri" bölümünün redaktör idi. 2002'den 2005'e kadar Abraham derneği'nde Proje koordinatör olarak çalıştı.

2004'ten itibaren, Saraybosna'da Temel İslam Bilimleri Fakültesi'nde önce yardımcı kütüphaneci ve Akâid Ana bilim dalında uygulamacı (asistan) ve 2006'dan itibaren aynı fakültede asistan olarak çalıştı. Akâid Ana bilim dalında başkanı ve hoca olarak vefaatt etti. Saraybosna'da Temel İslami Bilimleri Fakültesi'nde ve Zagreb Üniversitesi Felsefe Fakültesi'nde yüksek lisans ve doktora savunma kurulunun devamlı üyesi idi. Arkasından eşi ve küçük kız çocuğu kaldı.¹

¹ <https://fin.unsa.ba/wp-content/uploads/2019/02/samir-beglerovic.pdf>, sitesi 28.12.2020 aktif idi.

Prof. Dr. Samir Beglerović'in eserleri

Yaklaşık 20 yıl akademik çalışmaları boyunca, Prof. Dr. Samir Beglerović dört kitabı, kırkden fazla makaleleri ve onlarca konferanslarda katılıyordu. Vefaati ettiđi anda, onden fazla makale ve çalışmaları yayınlamaya için hazır şekilde bıraktı. İnşallah, bütün yayınlamayan bıraktığı çalışmalar prof.dr. Adnan Silaydciđ sayesinde yayınlanacak.

Samir Hoca'nın akademik çalışmalarda, arkadaşlarla kurdu ve düzenlediđi Znaci web sitesi sayabiliriz. Sitede aktif idi ve 150'den fazla madde yazdı.

Yazdıđı (hazırladıđı) dört kitabı:

1. *Zbirka hikaja tarikatskih prvaka* (Tarikat Öncülerinin Hikayeleri Mecmuası)²;
2. *'Abd al-Qâdir al-Ġaylânî i derviški red kaderija* ('Abdülkâdir Geylânî ve kadiri tarikat yölü),³
3. *Tesavvuf Bosne u vidicima Fejzullaha Hadžibajrića, vjerski i kulturni razvoj bosanskih muslimana u prvoj polovini XX stoljeća* (Feyzullah Hacıbayriç gözüyle XX yüzyılda Bosna Hersek'te tasavvuf);⁴
4. *Akaidiska učenja Ebu Hanife* (Ebû Hanîfe'nin Akâiddeki Okumaları). Son kitabı prof.dr. Adnan Silaydciđ ile birlikte arapçadan çevirip hazırladı.⁵

Samir Hoca yüksek lisans tezi ile Saraybosna'da Temel İslam Bilimleri Fakültesi'nde tasavvufi akademik açılarından bakmak ve okutmak için yeni bir adım attı. Onun yüksek lisans tezi savunmasına kadar, Fakülte'de tezler için tasavvufi konuları kullanmamaktadır ya da çok az sayıda kullanmaktadır.

Fakülte'de konuşulur ki, Samir Hoca'nın doktora tezi, akademik açılarından, Fakülte'nin tarihinde (1977'den beri) belki de en iyi ve en sağlam bir doktora tezidir.

Özellikle tasavvuf ile ilgili, Prof. Dr. Samir Beglerović 2004'ten 2019'e kadar Saraybosna'da, Şeb-i Arus Akademisi'nde tasavvuf hakkında tebliğler yapıyordu. Toplam 15 tebliğ yaptı.⁶

Prof. Dr. Samir Beglerović'in akademik açılarından tasavvufa katkısı

Onun ilk tanıtacađımız kitabı ise, onun yayınladıđı *'Abd al-Qâdir al-Ġaylânî i derviški red kaderija* ('Abdülkâdir Geylânî ve kadiri tarikat yölü) doktora tezidir.

² Samir Beglerović, Kenan Ćemo, *Zbirka hikaja tarikatskih prvaka*, Samir Beglerović, Sarajevo, 2004;

³ Samir Beglerović, *'Abd al-Qâdir al-Ġaylânî i derviški red kaderija*, Fakultet islamskih nauka u Sarajevu, Hadži Sinanova tekija u Sarajevu, Sarajevo, 2009;

⁴ Samir Beglerović, *Tesavvuf Bosne u vidicima Fejzullaha Hadžibajrića: vjerski i kulturni razvoj bosanskih muslimana u prvoj polovini XX stoljeća*, Bookline, Sarajevo, 2014;

⁵ Adnan Silajdžić, Samir Beglerović, *Akaidiska učenja Ebu Hanife* (hanefijska tradicija tumačenje osnova islamskog vjerovanja), El-Kalem, Sarajevo, 2016;

⁶ Bosna Hersek'teki Şeb-i Arus akademileri hakkında detaylı bilgileri için bkz. *İbrahim Doziç XX Yüzyılda Bosna Hersek'te Tasavvufi Şahsiyetler ve Etkinlikleri*, basılmamış yüksek lisans tezi, s.71-76;

'*Abd al-Qâdir al-Ġaylânî i derviški red kaderija* ('Abdülkâdir Geylânî ve kadiri tarikat yolu)

Kitap 2009 yayınladı ve beş bölümünden oluşturmaktadır:

- Birinci bölüm, Giriş
- İkinci bölüm, Hazreti Pîr Geylânî'nin hayatı;
- Üçüncü bölüm, Hazreti Pîr Geylânî'nin eserleri;
- Dördüncü bölüm, Hazreti Pîr Geylânî'nin okumaları;
- Beşinci bölüm, kâdirî tarikatı;

Tasavvuf açısından, kitabın önemi ise, kâdirî tarikatı Bosna Hersek'te Sultan Mehmet Fatih Han'ın zamanından olduğunda itibaren, bu çalışmaya kadar hazreti Pir Geylani ve kadiri tarikatı hakkında hiçbir sistematik kitap ya da eser yazmamıştır. Onları hakkında sadece söz yoluyla kuşaktan kuşlağa bilgileri, hikayeleri ve birkaç makale vardı, ve bu makaleler ve hikayeler genellikle hazreti Pîr Geylani'nin kerametleri hakkında idi.⁷

Samir Hoca, hazreti Pir Geylani'nin hayatı, eserleri, okumaları ve kadiri tarikatı sekiz yıl araştırıp tezi hazırlanıyordu.

Genel olarak, kitabın önemi dört noktada gösterebiliriz:

1. Hazreti Pîr Geylânî'nin hayatı ve eserleri kaynaklarıyla sistematik ve geniş olarak gösterdi
2. Hazreti Pîr Geylânî'nin inancı ve akaiddeki okumaları gösterdi
3. Kâdirî tarikatının kolları gösterdi
4. Hazreti Pîr Geylânî'nin hayatı ve eserleri araştırırken, Hazreti Pîr Geylânî'ye göre kâdirî tarikatı'nın usulunu yazdı.⁸

Tesavvuf Bosne u vidicima Fejzullaha Hadžibajrića, vjerski i kulturni razvoj bosanskih muslimana u prvoj polovini XX stoljeća (Feyzullah Hacıbayriç gözüyle XX yüzyılda Bosna Hersek'te tasavvuf)

Kitap aslında Samir Hoca'nın genişlettiği yüksek lisans tezidir.

Kitap XX yüzyılın başından 1960'a kadar Bosna Hersek'teki dînî ve müslümanların sosyal durumu anlatmaktadır.

Tasavvufa katkısı olarak, kitabın önemi ise:

- Şeyh Feyzullah Hacıbayriç Efendi'nin hayatı ve faaliyetleri gösterdi;

⁷ Samir Beglerović, 'Abd al-Qâdir al-Ġaylânî i derviški red kaderija, s.12;

⁸ Beglerović, a.g.e., s.11-14;

- Bosna Hersek'teki tarikatın ve tekkelerin durumu gösterdi;
- Saraybosna'daki tasavvuf halkayı gösterdi (bugünkü tekkeleri ve zikir halkaları

bu tasavvuf meclis halkadan kaynaklanıyor ve ona dayanıyor). Zikredilen tasavvuf meclis halkası bugünkü meclis halkaları aynen değil idi. Bu meclis halkası ilmi bir halka idi ve dört çok önemli kişi bu halkada katılıyordu. Bunlar Hacı Mehmed Cemalettin Çauşeviç Efendi, Adem bey Karacozoviç, Hacı Muyaga Merhemiç ve Seid ağa Muidoviç.

- Bosna Hersek'teki bazı çok önemli alimlerin tasavvuf ile bağlantılar anlatıp, onların hayatlarını yeni bir detaylar gösterdi.⁹

Prof. Dr. Samir Begleroviç'in akademik açısından tasavvufa etkisi bakımından, onun Saraybosna'da Temel İslam Bilimleri Fakültesi'nde Akaid Ana bilim dalında verdiği dersler arasında, Tasavvuf dersi de bulunuyordu. Bu şekilde, yüzlerce öğrencilerine tasavvuf ve tasavvuftaki konuları anlatıp öğretti.

Sonuç

Çalışmadan görüldüğü gibi, bu çalışma aslında sadece Prof. Dr. Samir Begleroviç'in hayatı ve eserleri için kısa bir tanıtım idi. Gayemiz bu çalışma ile rahmetli kıymetli Samir Hocamıza tanıtım, onun gerçekten ilim ile çok yoğun hayatta dikkatimizi çekmektir. Girişte dediğim gibi, bu çalışma bildiğim kadarıyla onun hakkında ilk çalışması ve yakın zamanında onun hakkında ciddi çalışmalar ve kitaplar bekliyoruz.

Kaynakça

- Beglerović, Samir, Čemo, Kenan, *Zbirka hikaja tarikatskih prvaka*, Samir Beglerović, Sarajevo, 2004;
- Beglerović, Samir, *'Abd al-Qâdir al-Ġaylânî i derviški red kaderija*, Fakultet islamskih nauka u Sarajevu, Hadži Sinanova tekija u Sarajevu, Sarajevo, 2009;
- Beglerović, Samir, *Tesavvuf Bosne u vidicama Fejzullaha Hadžibajrića: vjerski i kulturni razvoj bosanskih muslimana u prvoj polovini XX stoljeća*, Bookline, Sarajevo, 2014;
- Silajdžić, Adnan, Beglerović, Samir, *Akaidiska učenja Ebu Hanife (hanefijska tradicija tumačenja osnova islamskog vjerovanja)*, El-Kalem, Sarajevo, 2016;
- Doziç, İbrahim, *XX Yüzyılda Bosna Hersek'te Tesavvufi Şahsiyetler ve Etkinlikleri*, basılmamış yüksek lisans tez;

⁹ Bu konular ile ilgili detaylı bilgiler için bkz. *İbrahim Doziç XX Yüzyılda Bosna Hersek'te Tesavvufi Şahsiyetler ve Etkinlikleri*, s. 47-76;

YABANCI DİL OLARAK TÜRKÇE ÖĞRETİMİNDE GÖRÜNTÜSEL GÖSTERGELER YOLUYLA KÜLTÜR AKTARIMI: “YEDİ İKLİM” TÜRKÇE ÖĞRETİM SETİ KAPAK TASARIMI ÖRNEĞİ¹

Prof. Dr. Ergün Koca¹, YL Öğrencisi Tolga Solak²

^{1,2} Girne Amerikan Üni., Eğitim Fak., Girne / KKTC

Orcid ID E. Koca: <https://orcid.org/0000-0002-4003-1851>

ÖZET

Yabancı dil öğretiminde amaç yalnızca dilin okuma, yazma, anlama, anlatma gibi temel becerilerini kazandırmak değildir. Hedef dil öğretilirken aynı zamanda o dilin beslediği ve beslediği kültürün ve kültürel altyapının da öğretilmesi amaçlanmalıdır. Dil öğrenmenin genel temayülü üzere öğretilen yabancı bir dilin, yabancı kültürü de beraberinde getirmesi kaçınılmazdır. 'Dil kültürüyle gelir.' yaklaşımı aslında dilin kültürünü öğrenmeden, dile tam anlamıyla vakıf olunamayacağı düşüncesinin sloganlaşmış halidir. Bu durum, dil öğretim setlerinde muhakkak dikkate alınmalıdır.

Yabancılara Türkiye Türkçesi öğretimi; iki binli yılların başından itibaren gerek devlet gerekse özel sektör eliyle yoğun bir şekilde dünyanın çok farklı coğrafyalarında gerçekleştirilmektedir. Bu süreç içerisinde birçok dil öğretim setleri ve malzemeleri kullanılmış, edinilen tecrübeler yeni çalışmalara aktarılmıştır. Binlerce on binlerce insanın Türkçeyi bu kaynaklar yardımıyla öğrendiğini düşünürsek aynı zamanda kültürümüzle tanışmış olmalarını varsaymamız gerekir. Bu tanışmanın olumlu sonuçlar doğurması adına, bu kaynaklarda gerek dilsel gerekse görsel göstergelerin aktarım gücü düşünülerek bilinçli bir şekilde seçilmesi önem arz etmektedir.

Göstergebilim, F. De Saussure ile şekillenen geçmişle bugün itibarıyla disiplinlerüstü özellikleriyle bir çok bilim dalının başvurduğu önemli bir referans olarak öne çıkmaktadır. Saussure'ün dilsel göstergelerle ilgilendiği başta gösterge, gösteren ve gösterilen terimleri olmak üzere dili bir dizge olarak ele alıp sistemleştirmesi de göstergebilimin ilgi alanı oluşturur; Ch. S. Peirce, R. Barthes, R. Jakobson, C. Metz, N. Chomsky, P. Wollen, J. Derrida'ya başta olmak üzere birçok bilim adamının dilden-edebiyata, felsefeden-psikolojiye, mimariden-matematiğe, iletişimden-sinemaya, reklama, fotoğrafa, beden diline, görsel tasarımlara kadar birçok alanda anlam aktarımını, görsel mesaj vermeyi, iletişim gerçekleştirilmeyi, estetik zevk paylaşımını, bilgi alış-verişi sağlamayı vb. çeşitli göstergeler yoluyla yapmanın mümkün olduğunu öne çıkarmaları da. Yani dilsel bir öge olan sözcükler de, doğal bir olay olan güneşin doğup batması, ateşi belirten duman da, yağmur bulutlarının karartısı da, bir ülkenin bayrağı da, bir futbol takımının amblemi de, bir ülkenin somut ve

¹ Bu çalışmanın genişletilmiş hali, Girne Amerikan Üniversitesi, Sosyal Bilimler Ens., Türkçe Öğretimi YL Programında tez olarak sunulacaktır.

soyut kültürünün ürünleri olan mimari de, sanat da, folklorik birçok unsur da, dini ve milli göstergeler de, bir tiyatro sahnesindeki kostüm ve tasarımlar da, kısa ya da uzun metrajlı bir filmin mekanı ve karakterleri de göstergebilim açısından anlamlandırmanın bir yoludur.

Bu çalışmada, Türkçe öğretiminin en büyük hamisi Yunus Emre Enstitüsü'nün yabancılara Türkçe öğretiminde son uyguladığı set olan “Yedi İklim” öğretim setinin A1 / A2, B1 / B2 ve C1 / C2 ders kitaplarının kapak tasarımından hareketle görme duyusunun gücüne ve etkisine de değinilerek, görsel göstergeler (fotoğraf, tablo, graffiti, illüstrasyon, karikatür, simge vb.) yoluyla yapılan kültür aktarımı öğeleri tespit edilecek, katkısı vurgulanacak ve gösterge, gösteren ve gösterilen düzleminde yorumlanacaktır.

Anahtar Sözcükler: Yabancılara Türkçe Öğretimi, Yedi İklim Türkçe Öğretim Seti, Kültür Aktarımı, Görsel (Görüntüsel) Göstergeler vb.

1.Giriş

Türk Dil Kurumu sözlüğünde kültür sözcüğü, tarihsel, toplumsal gelişme süreci içinde yaratılan bütün maddi ve manevi değerler ile bunları yaratmada, sonraki nesillere iletmede kullanılan, insanın doğal ve toplumsal çevresine egemenliğinin ölçüsünü gösteren araçların bütünü olarak tanımlamıştır (TDK, 2011).

Gökalp, medeniyetten ayırarak kültüre “hars” olarak bakmış ve toplumun bütün yönünü kapsadığını belirtmiştir. Gözlemlenebilen medeniyetten farklı olarak kültüre bireye aidiyetlik hissi veren din, dil, ahlak, edebiyat, folklor, güzel sanatlar, felsefe gibi duygular, algılar, değerler ve kanaatler gibi soyut olgular topluluğu olarak bakmıştır (Gökalp, 2006).

Lundberg, kültür unsurlarını başlıca üç ögeye ayırmıştır: yazılı yazısız kurallardan oluşan normlar, hak ve ödevleri belirleyen ilkeler ve bireyin nasıl davranması gerektiğini vazededen tüm yaptırımlar; gelenek, görenek, örf, adet, teamül gibi bireye davranış kalıpları dayatan toplumsal birikim; insanlar arasındaki etkileşim ve iletişim sonucundaki tüm ilişkiler (Lundberg vd., 1970).

Kültür yaklaşımlarından da gördüğümüz gibi kapsama alanı soyut ve somut birçok başlıktan oluşan, birey ve toplum genelinde yaşam tarzını özetleyen, toplumların devamlılığı için esas olan bu kavramın bilinçle beslenmesi ve nesilden nesile aktarımı öne çıkmaktadır. Bu aktarım anlaşılmalı ki, ya dil ya da gelenek-görenekler yardımıyla olacaktır. En önemli iletişim aracı olan dil ve insanların aynı töre etrafında bilinçlenerek, yaşayarak, uygulayarak, hissederek, isteyerek etkileşim içerisinde olmaları toplumların sürdürülebilirliği adına en önemli yoldur. Özellikle dil denen anlaşma aracının, kültürü oluşturan en önemli öge olarak öne çıktığını ve içinde yer aldığı kültürün aktarımını yazılı veya sözlü olarak yüzyıllardır gerçekleştirdiğini, öncelikle kendi toplumunda takiben kültürlerini öğrenmek isteyen tüm hedef kitleye ulaştığını düşünürsek bu iki olgunun ilişkisini daha net ifade etmiş oluruz.

İletişim çağının zirvelerinde gezindiğimiz, küresel dünya tanımlamalarının konuşulduğu zamanımızda, diller ve kültürler arası yakın etkileşim artarak devam etmektedir. Bu etkileşimin sonuçlarından biri de, kendi kültürünü tanıtmaya ve yabancı kültürleri tanıma adına dünyadaki dil öğretme ve öğrenme dinamikliğidir. Bu düşünceyi, en baskın kültür ve

dillerden en sönüğüne kadar görmek mümkündür. Yeryüzünde bu maksatla dil mühendisliği yapan ülkeler olduğu gibi, dilini cazibe merkezi haline getirme ve o noktada tutma adına tüm ekonomik, siyasi ve medya-iletişim gücünü kullanan birçok topluluğun varlığı bugün artık yadsınamaz.

Yabancı dil öğretiminde amacın hedef kitleye yalnızca dilin temel becerilerini kazandırmak olmadığını, dil öğretilirken aynı zamanda o dilin beslendiği ve beslediği kültürel alt yapının da öğretilmesinin dolaylı da olsa amaçlandığını unutmamak gerekir. Malum üzere mevcut öğretilen yabancı bir dil daima beraberinde yabancı kültürü de getirir. Her dilin beslendiği maddi manevi tüm kültürel öğeler dilsel, simgesel, görsel göstergeler vb. olarak dil öğretim setlerinde bilinçli ya da bilinçsizce yerini alırlar.

Avrupa Ortak Dil Çerçevesi Programı'nda da ifade edildiği gibi dil öğretiminin amaçlarından biri olarak “dilini kültürüyle birlikte hedef kitleye ulaştırılması” belirlenmiştir. Yabancı dil öğretiminde dilde var olan unsurların yanında kültürün de önemine dikkat çekmek isteyen Avrupa Konseyi, 2000 senesinde yayınladığı bildiriye dil öğrenmede sosyo-kültürel unsurlara dikkat çeken bir çalışma yayınlamıştır. Çalışmada dil öğrenimine etki eden **sekiz sosyo-kültürel öge** yer almıştır.

Bu sosyo-kültürel öğeler “**günlük yaşam** (yiyecek, içecek, yemek zamanları, masa adabı, büyük-küçük saygı ve sevgi göstergeleri, misafir ağırlama, karşılama, uğurlama vb.; resmi tatiller, çalışma saatleri; boş zaman faaliyetleri, hobileri, okuma alışkanlıkları, yaptıkları sporlar vb.)”, “**yaşam koşulları** (yaşam standartları; ev şartları; refah durumları, yaşadıkları bölgeler, coğrafi altyapı vb.)”, “**kişiler arası ilişkiler** (sınıfsal yapı ve sınıflar arası ilişkiler; kadın erkek ilişkileri; aile yapıları ve ilişkileri; kuşaklar arası ilişkiler, kuşak çatışmaları; politik ve dinsel gruplar arası ilişkiler, zihniyet ve dünya görüşü etkisi vb.)”, “**değerler-inançlar ve davranışlar** (sosyal sınıf; çalışma toplulukları; refah; gelir; gelenekler; sanat; müzik vb.)”, “**vücut dili** (jest mimikler, duygu geçişleri, sevinç görselleri vb.)”, “**sosyal gelenekler** (dakiklik; hediyeleşme ve hediyeler; kılık kıyafetler, renk seçimi; yiyecek – içecekler; yasaklar; zor gün dayanışmaları ve paylaşma; sosyal yaşamda inançlar; iş ve ticaret anlayışı vb.)”, “**âdet olmuş davranışlar** (din ve yarattığı kültüre bakış ve etki alanları; evlilik ritüelleri; doğum ve ölüm ritüelleri vb.)”, “**seremoniler, kutlamalar** (dini ve milli bayramlar; kutsallar ve kutsamalar; gösteriler ve festivaller; halk oyunları, dansları vb.)” şeklindedir. (Bkz.: Avrupa Konseyi, 2013: 3)

Avrupa Konseyi'nin bildirisinde yer alan yukarıdaki **sekiz sosyo-kültürel unsur** dili ve daha geniş kapsamda kültürü besleyen, zenginleştiren, dili ve kültürü çok katmanlı kılan öğelerdir. Herhangi bir ülkenin dilini öğrenmek isteyen birey, öğrenim ve iletişim sürecinde o ülkenin günlük yaşamı, dansları, sosyal gelenek ve görenekleri, tarihi birikim ve dinamikleri, toplumsal kodları, kutsalları, sanatsal altyapısı, mimarisi, ritüelleri, milli ve dini duyarlılık ve uygulamaları, milli sporları, değer yargıları, toplumsal bakış açıları, yemekleri, kıyafetleri, insani nitelikleri, zevkleri gibi **sosyo-kültürel unsurları** hakkında bilgi sahibi olmaktadır.

Avrupa Konseyi'nin dil politikasına ilişkin amaçları göz önüne alındığında kültür noktasında çok önemli atılımlar ve kararlar almayı hedeflediği görülmektedir. Konseyin

hazırlamış olduğu “Tavsiye Kararları R (82) 18’de” yer alan üç önemli ilkede kültüre dair yer alan şu ifadeler, yabancı dil öğretiminde kültürün önemini ön plana çıkarmaktadır:

- Avrupa’daki dil ve kültür çeşitliliği oldukça önemlidir. Kültür çeşitliliğini sağlamak, korumak ve planlı şekilde yürütme noktasında yabancı dil öğretimine önem verilmelidir.

- Modern Avrupa dillerini bilmek; Avrupa kültürüne aşina olmayı ve aynı zamanda da kültürü anlayarak yeni oluşumlarla desteklemeyi de gerektirmektedir. Avrupa dillerini öğrenen bireyin kültürü anlaması ve kültüre katkı sağlaması, kolay iletişim kurması noktasında oldukça önemlidir.

- Avrupa Birliği’ne üye ülkeler, modern dillerin önemini kavrayan ve öğrenilmesi noktasında önlemler alarak iş birliği yapmalıdırlar (Bkz.: Avrupa Konseyi, 2013: 13).

Avrupa Konseyi’nin hazırladığı bu üç ilkeden yola çıkıldığında dil ile kültürün iç içe sayıldığını ve modern dillerin öğrenilmesi noktasında kültürün öğrenilmesini de önemli olduğu fikri ortaya konulmuştur. Esasen burada önemli olan, bu fikrin önemszenmesi ve kültürün öğretilmesi, aktarılması düşüncesinin muhataplara ne denli etkin, etkili ve seviyeye uygun dil göstergeleri ve onları tamamlayan daha kalıcı kılan görsel göstergelerin uzmanlarca seçimindeki başarısıdır. Örneğin Türkiye’nin UNESCO (Birleşmiş Milletler Eğitim, Bilim ve Kültür Örgütü) bünyesinde belirlenen, kabul gören, dünya kültür mirası listesinde yer alarak uluslararası boyutu tescillenen, Selçuklu ve Osmanlı dönemi mimarisinin önemli görselleri olan ibadethaneler (başta Süleymaniye, Ayasofya, Selimiye, Sultan Ahmet, Ulu Cami örnekleri olmak üzere camiler, kiliseler), müzeler, saraylar, Hristiyanlık açısından da çok önemli olan Göreme milli parkı ve Kapadokya, Pamukkale travertenleri, Anadoludaki eski medeniyetlerin izlerini taşıyan arkeolojik alanlar (Hattuşa, Hitit, Nemrut Dağı, Hierapolis antik kenti, Troya, Çatalhöyük, Efes, Ani Harabeleri, Göbekli Tepe vb.), Osmanlı mimarisinin açık hava müzesi şeklindeki İstanbulun tarihi alanları, Bursa Cumalıkazık, Safranbolu, Beypazarı, Odunpazarı’ndaki mükemmel örnekleri görsel kültürel öğeler olarak setlerde - öncelikli- kullanılabilir. Burada önemli olan, somut mirasın görsellerinin, dil göstergeleriyle uyumlu bir şekilde aktarılmasıdır. Kültürün tarihi altyapısını gösterme, merak uyandırma ve etkileme, dilsel anlatımı destekleme ve öğrenmeyi hızlandırma ve daha kalıcı hale getirme gücü gibi kazanımları da düşününce görsel tercihlerin önemi daha iyi anlaşılacaktır.

Yine, görsel gösterge örnekleri olarak Türkiye’nin somut olmayan kültürel mirasını da unutmamak gerekir. UNESCO tarafından desteklenen, kültürlerin somut olmayan altyapılarının korunup yaşatılmasını amaçlayan bu çalışmada birçok kültürel miras yer almaktadır. Yüzlerce yıllık Meddahlık, Mevlevi Semah Törenleri, Aşıklık Geleneği, Çok Uluslu Nevruz Bayramı ve Hıdırellez, Karagöz-Hacivat Gölge Oyunu, Kırkpınar Yağlı Güreş Festivali, Alevi- Bektaşî Semahları, Mesir Macunu Festivali, Türk Kahvesi Kültürü ve Geleneği, Ebru Kağıt Süsleme ve Çini Ustalığı gibi geleneksel el sanatları, Dede Korkut başta olmak üzere destan, Türk halk hikayeleri ve masalları geleneği ve son günlerde kabul edilen strateji oyunu özelliği ile Mangala gibi somut olmayan kültürel altyapımızı içeren çeşitli görsellerle dil öğretiminde amaca yönelik görsel araç olarak kullanılabilir. Türkiye’yi ziyaret eden yabancıların en çok etkilendikleri yemek kültürü görselleri de eserlerde yer

almalıdır. Baklava ve diğer tatlı çeşitleri, döner, iskender başta olmak üzere et içerikli yemek görselleri, simit, ince belli bardak ve çay ritüelleri vb.

Milenyumla beraber özellikle eski Osmanlı coğrafyası, Türk Dünyası ve Avrupa Birliği gibi ülkelerdeki ilgiye en seçkin içeriklerle, dilsel ve görsel kültürümüzle beslenerek hazırlanmış, modern dil öğretim ilke ve tekniklerine uygun setlerle cevap vermek ve devlet destekli dil politikalarıyla muhatap kitlelere ulaşmak öncelik olmalıdır. Dil setlerimizin her seviyesine uygun seçilip kullanılacak dilsel ve görsel kültürel zenginliğimizin olduğu hepimizin malumudur. Aslolan bu kültürel öğeleri setlerimize yerinde, seviyesinde, kararınca ve öğretimi destekler nitelikte serpiştirmek, kullanmaktır.

Bu çalışmada, yabancılara dil öğretiminde kültürel öğeler olarak yer alan ve görsel kavrama gücünün etkisinin de vurgulanacağı görsel göstergelerin kültür aktarımındaki yerine değinilecektir. Özellikle F. De. Saussure ile başlayan, süreçle bir bilim olarak ortaya çıkan, dil biliminin alt kollarından olan ve bu gün itibariyle disiplinlerüstü bir bakış açısına kavuşan göstergebilim ve göstergeler üzerinde durulacaktır. Görmenin, görselliğin gücünün dil öğretimi için belirlenen okuma setlerindeki etkisi irdelenecektir. Temel seviye (A1-A2), Orta seviye (B1-B2), İleri Seviye (C1-C2) ders kitaplarının ön ve arka kapaklarında seçilen görsel göstergelerin Türk kültürünü ne denli temsil ettiği, öğrencilerde ne gibi çağrışımlar uyandırabileceği, anlamlandırma boyutu vb. göstergebilimsel çözümleme yaklaşımıyla yorumlanacak, tespitlerde bulunulacaktır.

2.Göstergebilim, Görüntüsel (Görsel) Göstergeler ve Göstergebilimsel Çözümleme

F. de Saussure ileride göstergebilim adında bir bilim dalının kurulacağını, bu bilim dalının göstergeleri ve onların yaşamlarını inceleyeceğini bundan çok önceleri dile getirse de o daha çok dilsel göstergelerle ilgilenmiş ve göstergelerin diğer göstergelerle olan ilişkileri üzerine yoğunlaşmıştır. Onun için gösterge, anlamı olan fiziksel bir nesnedir ve gösterge bir gösteren ile gösterilenden oluşur. *Gösteren* gösterenin algılanılan yanıdır. Örneğin, kağıt üzerindeki işaretler, havadaki sesler gibi. *Gösterilen* ise gösterenin göndermede bulunduğu zihinsel kavramdır. Bu zihinsel kavram, aynı dili paylaşan aynı kültürün üyelerinin tümü için ortakdır (Fiske, 1996: 67). Saussure'ün göstergebilimi dil bilim için de kurallar üretmiş, görüşleri birçok göstergebilimciye yol göstermiş dayanak oluşturmuştur. İşte onlardan biri de Ch. S. Peirce'dir. Peirce göstergelere mantıkçı ve felsefeci gözüyle yaklaşmış ve *görsel göstergelere* öncelik vermiştir.

Peirce göstergeleri “görüntüsel gösterge, belirti ve sembol” olmak üzere üçe ayırmıştır. Fotoğraf, resim ve mimari gibi gösterdiği nesnesini benzerliğinden dolayı çağrıştıran, gösteren ile gösterilen arasında doğrudan *imgesel benzerlik* olan göstergelere **görüntüsel gösterge** (görsel gösterge); termometre / ısı, saat / zaman, duman / ateş, ayak izi / insan, parmak izi / insan, kapının vurulması / gelen, nabız atışı / sağlık, vücuttaki isilikler / hastalık vs. nesnesi ortadan kalktığı zaman onu gösterge yapan niteliklerini kaybeden, gösterenin nesnesiyle arasında doğrudan gözlemlenebilir veya anlaşılabilir ilişki olan göstergelere **belirti**; bayrak, trafik ışıkları gibi temsil niteliği tam olarak yorumlayanına bağlı olan, nesnesiyle arasında nedensizlik ilişkisi bulunan göstergelere de **sembol** demiştir (Peirce,

1984).

Pierce'in görüntüsel gösterge yaklaşımı, çalışmanın merkezinde yer alacaktır. Yabancılara dil öğretirken kültür aktarımında dil göstergeleri dışında görselliğin gücünü yani görüntüsel göstergelerin kullanılmasının önemine değinilecektir. Bilindiği gibi üzere duyu organları içerisinde bilgi edinme, varlıkları, nesnelere kavramları yorumlama, anlamlandırma ve kararlar oluşturma noktasında görme eylemi en etkili olanıdır. Bakmak ile görmek farklı şeylerdir. Herkes bakar ama göremez. Bilinçsizce, bir refleksin sonucu olarak bakmakla; anlamlandırma, kavrama, bilgi edinme, algılama, yorumlama, iletişim kurma, tanımlama vb. amaçlarla dikkatlice odaklanma yani görme aynı şeyler değildir. Bu nedenle insan yaşamını çepeçevre saran, sosyal hayatın her karesinde yer alan göstergeleri görmek, algılamak, kavramak ve anlamlandırmak esastır.

Görsel göstergelerin görme duyusunun gücüyle her türlü algılanma ve beynimizde yorumlayıp anlamlandırma süresi dil göstergelerinden hep birkaç adım önde olacaktır. Türk kültürünün soyut, somut tüm öğelerinin, her türlü kültürel göstergelerin, görsellik ve görseli okuyup anlamlandırma merkezli odaklanmayla çok daha başarılı aktarımlar için ortam hazırlayacağı yadsınamaz. Bugün tanıtım sektörünün, görselliği öne çıkararak toplumlar üzerindeki etkisi hepimizin malumudur.

Bir fotoğraftan, tabloya, illüstrasyondan- tanıtım tabelalarına, kısa metrajlı reklam filmlerinden-bir film sahnesine, mimari bir yapıdan – grafik tasarımına, nesnelere görsel dizaynından- insanların beden diline vb. kadar yaşamın her alanında üretilen görsel temelli bilinçli - bilinçsiz göstergeler görsel göstergelerdir. Görselliğe dair her şeyi, anlam, anlama ve anlamlandırma düzeyinde konu edinir. Bu denli geniş yelpazeli bir gösterge türü dilsel göstergelerle birlikte öğretim setlerinde kullanılırsa hem öğrenme hızlanacak hem de imge ve çağrışım gücü yüksek görseller, arzu edilen sonuçların ziyadesiyle alınmasına büyük katkı sağlayacaktır.

Görsel göstergelerin çözümlenmesinde üzerinde durulması gereken bir diğer isim Roland Barthes'tır. Barthes özellikle kültür çözümlenmeleri üzerinde durur. Barthes'a göre göstergebilimin temel konusu **anlamdır** ve tüm dizgeler gerçekte birer anlamlama dizgesi oluştururlar. (Rifat, 1998: 15) Barthes'ın geliştirdiği yapısal çözümleme yöntemi, bildirişim amacı içermemekle birlikte anlam taşıyan çeşitli olguları (resim, fotoğraf, mimari vb.) içerir. Barthes bütün bunları anlamlama (signification) kavramı aracılığıyla göstergebilime bağlar, göstergelerle ikincil gösterilenler ya da yananlam gösterilenleri arasındaki bağıntılar üzerinde durur (Vardar, 2001: 88).

Düzanlam ve **yananlam** ile birlikte **mit** kavramları Barthes ile yer edinmiştir. Düzanlam, anlamlandırmanın birinci düzeyidir ve aşikâr anlama gönderme yapmaktadır. Yananlam ile birlikte, onu kullananın duyguları, kültürel değerleri ön plana çıkar, öznel bir yapısı vardır ve ideolojik düşünceleri kapsar. **Yananlam mit ve çağrışım boyutlarına da sahiptir**. Öznel yorumlar, duygular, fikirler, sosyo-kültürel değerler yer almaktadır. Çözümleme sürecine geçildiğinde yorumlanması gereken, bu göstergelerin anlamlarıdır. Göstergelerin düz anlamlarıyla somut biçimde saptanması anlamsal yapıyı ortaya çıkarmaya

yetmeyecektir; bunun yanı sıra çağrışımsal boyuta sahip yan anlamlar, göstergelerin zengin içeriğe sahip olduğunu gösterecektir (Çamdereli, 2006: 85). Afiş, fotoğraf vb. gibi görsel göstergebilim alanına giren çalışmalarda, Roland Barthes'ın yaklaşımlarından söz etmek gerekmektedir. Barthes'ın görüntülerdeki anlamlandırma kuramında **anahtar düşünce, anlamın düzanlam, yananlam boyutunda nasıl yayıldığıyla ilgilidir**. Birinci düzlemdeki anlam boyutu olan düzanlamda, bir göstergede “kim” ya da “ne” gösterildiği belirtilirken, ikinci anlam düzlemi olarak görünenin altında görünmeyen anlamı ifade eden yananlamda ise hangi değerler, kanaatler ve fikirlerin bulunduğu tespit edilmektedir (Parsa, 2008:123).

Özetle, **düzanlam**, bir nesneyi görür görmez zihnimize ilk beliren, akla ilk gelen, en yaygın, en kesin anlamdır. Göstergeyi görenlerin çoğunluğu tarafından ortak bir yönde algılanır. **Yananlam** ise, düzanlamın dışında ikincil olarak gizli bir anlam ifade eder. Anlama nüanslar eklemek de denebilir. Her göstergenin bir yananlamı mutlaka vardır. Çünkü her gösterge, zihinlerde en azından psikolojik çağrışımlar meydana getirmektedir. Bunun yanında bir göstergenin yan anlamından bahsedebilmek için, o göstergenin birincil ve zorunlu anlamı, düzanlamı olmak zorundadır.

Barthes'in çözümlemeye değindiği **mitler** ise, toplumların kültürünü, inanışlarını ve alışkanlıklarını derinden etkileyen, nesneliliği kanıtlanmamış yaygın inanışlardır. Ergenekon Efsanesi gibi. Türk Dil Kurumu'na göre; “geleneksel olarak yayılan veya toplumun hayal gücü etkisi ile biçim değiştiren, tanrı, tanrıça, evrenin doğusu ile ilgili hayali, alegorik bir anlatımı olan halk hikâyelerine “mit” denir” (TDK, 2011)

Bu yaklaşımlar doğrultusunda bahsi geçen setin kapaklarındaki dilsel göstergeleri tamamlayan, görseller incelenecek, gösterge-gösteren-gösterilen, düz anlam, yan anlam, kültürel kod, mit, metafor, metonimi vb. boyutuyla ele alınacak, taşıdıkları anlam katmanları çözümlenecek ve kültür aktarımına katkıları irdelenecektir.

3.Yedi İklim Türkçe Öğretim Setinin Kapakında Kullanılan Görsel (Görüntüsel) Göstergelerin Çözümlemesi ve Kültür Aktarımındaki Yeri

Yunus Emre Enstitüsü tarafından, 2015 yılında “Yabancılara Türkçe Öğretim Seti” olarak hazırlanan “Yedi İklim Seti” birçok denemenin son versiyonu olarak, yardımcı kaynaklarıyla beraber, dünyanın bir çok yerinde, binlerce insana Türkçe öğretmek amacıyla kullanılmaktadır. Bu setin, temel, orta ve ileri seviye ders kitaplarında dilsel göstergelerin destekçisi olarak hem öğretimin kalitesini hem de dil öğretmenin yan kazanımlarını – kültür aktarımı gibi- artırmak maksadıyla onlarca görsel kullanılmıştır.

İlk olarak A1-A2 setinin kapak sayfası görseli ele alınacaktır. Kitap kapağında tercih edilen fontlar, puntolar, renkler ve görseller ve bunların tasarımı kitabın albenisi artırdığı gibi aynı zamanda içeriği hakkında ipuçları vermeli, merak uyandırmalı, öğrenciyi etki alanına dahil etmelidir. Belki çok şey bekleniyor gibi algılsa da dil öğretiminde kitap dışı ve içi tasarımı çok önemlidir. Hele işin için de dil öğretiminin yan kazanımları da varsa.



Görsel 1. Yedi İklim A serisi ön kapağı.

İstanbul'dan kesitleri içine alan graffitiyi tamamlayan turkuaz boğaz ve İstanbulla özdeşleşen klasik vapur illüstrasyonu kitabın kapağını genel hatlarıyla teşkil etmiştir. Bu görsel tasarım, dünya tarihinin en önemli şehri ve açık hava müzesi olarak da adlandırılan ve belkide Türkiye'nin en önemli markası olan İstanbul'un bütününden küçük bir parçayı içermesi bakımından önemlidir. Bu kültür mozağının parçalarını gösterip bütünü güzelliğine göndermede, çağrışımında bulunmak önemli bir çalışmadır. Kapak bu özellikleriyle her şeyi kapsamayan ama dahasını merak ettiren bir dizayndır. Tarihi Galata, Kız Kulesi, cami mimarisiyle vb. eskiden örnekler sunarken aynı zamanda iki kıtayı birbirine bağlayan köprü çizimiyle de yeni İstanbul ortaya konmuştur.

Görselin gösterge düzlemi şöyledir:

Gösterge	Gösteren	Gösterilen
Tarihi Galata ve çevresi; boğazın, vapur, camiler, kız kulesi, boğaz köprüsü, martılar ve gökyüzü vb...	Kültür hazinesi İstanbul'un tarihi ve güncel simgelerinin birer çizimi.	Türkiye'nin incisi, kültür ve medeniyetinin baş şehri, dünya markası İstanbul, ilk serinin ilk kitabında tercih edilmiş ve böylece bütünü parçası dikkatlere sunulmuştur. İstanbul'un dünyadaki bildik bir simge olarak gücü kullanılmıştır. Boğaz ve nostaljik vapur yolculukları da dikkat çeken bir detay olarak önemlidir. Bu ve benzeri vapurlarla

		İstanbul'un iki yakasındaki tarihi ve doğal güzelliklerin seyrü sefer yapıldığı turlar Çizimde yer bulması
--	--	--

Kapak **düzanlamda** bir şehrin görsellerinin bir kitabın kapağını süslemesi gibi görünse de **yananlam** boyutunda tam bir kültür bombardumanıdır. Bu yaklaşımla söylenebilir ki, eski ve yeninin kaynaştığı, tarihi ve modern yüzüyle cazibe merkezi, milyonlarca insana ev sahipliği yapan Türkiye mozaigi bu şehrin, yeri tam da Türkçe öğretim setleridir. Dünya mirası listesinde yer alan ve koruma altına alınan İstanbul'un tüm güzellikleri kültürümüzün temsilcisi olarak setlerde yer almalıdır. Nihayetinde bugünkü ölçünlü dilin, standart Türkçenin temelinde de İstanbul vardır. Dünyadaki İstanbul cazibesi dil öğretim alanında da kullanılmalıdır.

Kapaktaki turkuaz rengin hakimiyeti önemli bir görseldir. Her ne kadar bu adlandırma Fransızca kökenli olsa da bu adın akdenizin renginden esinlenerek verildiği ve bu coğrafyada çok tercih edildiği bilinmektedir. **Yananlamda** “Türk rengi” yaklaşımı vurgulanmıştır. Bu renk geçmişten bugüne Türklerce *çini, seramik, ebru, minyatür, cam, vitray* gibi geleneksel el sanatlarında tercih edilmiştir.

İki kıtayı birleştiren şehir olma özelliğiyle dünyada tek olan İstanbul'un bu özelliği “Boğaz Köprüsü” çizimiyle vurgulanmıştır. Jeopolitik yapısı bakımından dünyanın iki etkin kıtasını birleştiren bir şehre sahip olmak, küresel güç olarak üzerinde konuşulacak bir husustur. Her yönüyle değerli bir şehrin tanıtım potansiyeli gerek dilsel gerek dil dışı göstergelerle öğretim setlerinde kullanılmalıdır.

İstanbul özellikle Ortodoks dünyası için bir **mittir**. Kaybedilmesi, kaybedilirken de dünyanın en eski imparatorluklarından birinin ortadan kaldırılması hala bazı toplumlar için tarihsel bir yaradır. Dünya'ya açılan bir dil öğretim seferberliğinde simge olarak İstanbul'un kitap kapağına taşınması, **yananlamda** sahip olunan değerın farkındalığının vurgulanmasıdır.

İstanbul'a Türk ve İslam Dünyası'nın da **mitsel** bir bakış açısı vardır. İstanbul öyle bir şehirdir ki, İslam Peygamberi Hz. Muhammed (S.A.V) tarafından fethedenlerine müjdelere vardır. Araplar ve Türkler tarafından kerrelerce kuşatılan fakat aşılamayan bir şehirdir. Peygamber müjdesine mazhar olmak önemli hedefdir. Bu hedef şehri daha kıymetli kılmıştır. 1453 yılında gerçekleşen fetih belki de hem Hristiyan hem de Müslüman aleminde mitsel etkiler bırakmıştır. İstanbul çok uzun yıllar, Osmanlı'yla beraber, tüm yönleriyle dünyanın merkezidir. Osmanlı'nın en ihtişamlı zamanlarına ev sahipliği yapmıştır.

A1-A2 setinin arka kapağında ise aşağıdaki çizimler yer almıştır.



Görsel 1. Yedi İklim A serisi arka kapağı.

Her metrekaresinde tarih kokan yarımada ve çevresi, turkuaz rengin muhteşemliği ile birleştirilerek güzel bir görsel oluşturulmuştur. Kalem gibi gökyüzüne yükselen yüzlerce yıllık camiler ve çevresindeki tarihi-kültürel yerleşim alanları, kitabın ön kapağını tamamlar niteliktedir. Yedi tepeli İstanbul'un saymakla, gezmekle bitmeyecek güzelliklerinin bir kısmının yansıtılmaya çalışıldığı çizimde Müslüman kimliğin en önemli fiziksel göstergelerinden olan, Osmanlı mimarisinin seçkin örnekleri Sultan Ahmet, Süleymaniye ve kiliseden devşirme Ayasofya Camii **kültürel kod** olarak birer semboldür.

Ön ve arka kapakta kullanılan görsel seçkinin çağrışım ve anlamlandırma boyutlarıyla muhatapta ilgi uyandıracak, öğretime destek olacak derin ve yüzey yapıya sahip olduğu söylenebilir.

Görselin gösterge düzlemi şöyledir:

Gösterge	Gösteren	Gösterilen
Deniz, camiler, tarihi binalar ve yerleşkenin silüeti.	Kültür başkenti İstanbul'un tarihi simgelerinin birer çizimi.	İstanbul'la özdeşleşmiş yapıları, kültürel atyapıyı içeren tarihi yarımada görseli. Dünyanın uzun yıllar yönetildiği mekanlar... Payitaht. Yalnız İslam'ın değil aynı zamanda ihtişamlı görünüşleriyle Osmanlı'nın gücünü ve estetik anlayışını da gösteren mimari. Beşyüz yılı aşmış ömrüyle imparatorluk mirası şehrin bütününden parçalar.

Kitabın ön kapağında olduğu gibi arka kapaktaki görsel de, **düzanlamda**, İstanbul'dan bir silüet olarak tasarlanmış başarılı denebilecek bir graffiti olarak değerlendirilebilir. Her köşesi tarih kokan ve aynı zamanda boğazı ve deniziyle cennetten bir yansıma olan bu şehirden kapak tasarımında yararlanmak çok da zor olmasa gerek. Ancak seçilen görselin derin yapısı, **yananlamı** güçlü olmalıdır. İstanbul'un geçmişi ve bugünüyle yani kimliğiyle uyumlu, onu en güzel şekilde yansıtacak, çağrışım ve anlamlandırma boyutları güçlü, simgeleşmiş, zihinlerde yer edinmiş vb. özelliklerde görseller tercih edilerek, uluslararası arenada görücüye çıkan bu eserlerin, kapaktan itibaren, yüklendiği misyon aktif hale gelecektir.

Ön ve arka kapakta martılar da unutulmamış. Martıları da denizi gibi turkuaz olan İstanbul. Turkuaz renginin seçimi aslında deniz-martı ilişkisinin, birlikteliğinin yansıtılmasıdır. Birbirini çağrıştıran bu iki öge arasında metonimik bir ilişki vardır.

Ön ve arka kapak tasarımında seçilen ve birleştirilen görseller, kullanılan renkler anlamı ve anlamlandırması güçlü öğelerdir. Göstergebilimin **dizi (seçme)**, **dizim (birleştirme)** olarak tanımladığı bu olay, bütünün ve parçalarının çağrışım gücünü de ortaya koyar. Yaşamda, doğada bir çok şey karşıtı düşünülerek daha net kavranır. Yani beyazın-siyahı, karanlığın-aydınlığı çağrıştırdığı ve anlamlandırmayı sağladığı gibi. Kapaklardaki çizimleri *deniz-kara, su-toprak, yeryüzü-gökyüzü, eski-yeni, uzun-kısa, yüksek-alçak, büyük-küçük, yaşam-ölüm, geniş-dar, değerli-değersiz, pastel renkler-canlı renkler, geçmiş-gelecek, inanç-inançsızlık*, gibi karşıtlıklar şekillendirmiştir.

İncelenek olan orta seviye yani B1-B2 ders kitaplarında aşağıdaki görsel, kapakta tercih edilmiştir.



Görsel 3. Yedi İklim B serisi ön kapağı.

Ankara'dan kesitleri içine alan graffitiyi tamamlayan İç Anadolu toprağını simgeleyen kırmızı toprak rengi zemin ve Türkiye'nin ve başkent modern yüzünü temsil eden hızlı tren illustrasyonu kitabın kapağını genel hatlarıyla teşkil etmiştir. Bu görsel tasarım, Türkiye

Cumhuriyetinin kurucu başkentine ayrılmıştır. Yine Ankara'nın eski ve yeni yüzü, Ankara kalesi, Ankara evleri ve Atakule gibi çizimlerle dikkate sunulmuştur. Türk milletinin atası, Ulu Önder Atatürk'e ev sahipliği yapan Anıtkabir de unutulmamış ve kapakta yerini almıştır. Bu görsel seçki, çağrışım alanları ve anlamlandırma boyutuyla birçok kültürel aktarıma zemin hazırlayacaktır.

Görselin gösterge düzlemi şöyledir:

Gösterge	Gösteren	Gösterilen
T.C. Başkenti Ankara, Atakule, Ankara Kalesi, Ankara evleri, Anıtkabir ve hızlı tren...	Yüzyıllık Cumhuriyetin başkenti Ankara'nın tarihi ve modern yüzünü temsil eden örnek görseller.	Türkiye Cumhuriyetinin temellerinin atıldığı, bağımsızlığın sembolü, kurucu meclise ev sahipliği yapan Türkiye'nin kalbi şehir. Tarihiyle, bu günüyle, geleceğiyle Türkiye'nin yönetildiği, yönetileceği yer. Türk halkının özgürlüğüne ve bağımsızlığına düşkünlüğünün göstergesi şehir. Halkının egemenliğine ve muasır medeniyetler seviyesine ulaşmasında önderlik yapmış Ulu Önder Atatürk'ün kutsal naaşının bulunduğu şehir. Bir kasabadan metropole dönüşerek geçmişten bugüne Türkiye Cumhuriyetinin katettiği çağdaşlaşma mücadelesinin temsilcisi şehir. Yükseklerde, tarihi kalesinin burcunda daima Türk bayrağı dalganacak şehir.

Seçilmiş bir kaç simgeyle oluşturulan bu kapak görseli, **düzanlamda** Ankara'yı temsil eden ve anlatan bir çizimdir. **Yananlamda** ise Ankara adı bile başlıbaşına bir çağrışım deryasıdır. Herşeyden önce bu görseller, yok olmanın eşiğinde olan bir milletin kurtuluşunun ve yeniden var oluşunun simgesi olan şehre aittir. Ankara kalesinin burcundaki bayrağın altında toplanmayı ifade eder. Savaş, ölümü, şehitliği ve gaziliği, cumhuriyeti, yeniden dirilmeyi, çağdaşlığın peşinden koşmayı, bilimi, hak ve özgürlüğün tadına varmayı, liderliği, öncülüğü, milli iradeyi, uluslararası temsili, başta Atatürk olmak üzere Türkiye Cumhuriyetinin temellerini atan yüksek aklı, ruhu vb. çağrıştırır.

Hızlı tren görseli ise, düzlanlamda Ankara'yı farklı konumlara bağlayan modern bir ulaşım simgesi olsa da derin yapıda, Cumhuriyetin ilk yıllarından beri ülkeyi demir ağlarla örmeyi hedefleyen iradeyi hatırlatıp, çağrıştıran, bu hedefte gelinen son noktayı ifade eden bir illüstrasyondur. Bu görsel, modernizmi çağrıştıracak birçok gösterge içinden yani bütünden seçilmiş bir parçadır. Bu durum metonimik bir yaklaşımdır.

Şehrin en yüksek rakımlı yerlerinden biri olan Ankara kalesi, görselde ihtişamlı görünüşü ve zirvesinde ay-yıldızlı dalgalanan Türk bayrağı sembolüyle şehrin tapusunun Türk halkına ait olduğunu çağrıştıran göstergedir.

Türklük için “bayrak” bir sembolden çok ama çok fazlasıdır. **Yananlamda**, bayrak, sancak, celek vb. adına ne dersek diyelim tarihten bugüne var olma ve yok olma mücadelelerinin, dik durmanın, bağımsızlığın, egemenliğin, savaşın ve hatta barışın, vatan uğruna şehadetin, gaza ve gaziliğin, dini ve milli hedeflerin, aidiyetin, geçmişin ve geleceğin, vatan sevgisinin, birlik ve beraberliğin, uğruna ölümün göze alınacağı kutsalların vb. yüklendiği göstergedir.

“Anıtkabir” adı üstünde hem bir anıttır hem de yüksek bir ruha ev sahipliği yapan kabirdir. Atatürk ve silah arkadaşlarının yarattıkları Modern Türkiye Cumhuriyeti'nin en önemli sembolüdür. Türkiye'nin en çok ziyaret edilen mekanlarından olan Anıtkabir'in görkemli mimarisi devletin haşmetini simgeler. Her yıl milyonlarca ziyaretçi aslında bu yapının ihtişamından öte halkının gönlünde, yapıp ettikleriyle ölümsüzleşen yüce kişiliğe saygı göstermek için burada buluşur. Minnet duygusunun tezahürüdür yani. Vatandaş, kurucusuna, kendilerine kazandırdığına inandığı ulus olabilmenin, devlet olabilmenin şükranını eda eder. Atatürk, Türk toplumunun aklında ve gönlünde bir **mittir**. Halkının gönlünde edindiği taht, onu, milli bir değer yapmış, mitleştirmiştir.

Eski Ankara'nın göstergesi olan ve çok belirgin olmasa da kapakta yer alan cumbalı ahşap yapılar, Türkiye'de birçok yerde örneklerinin görüldüğü Türk konut mimarisinin seçkin örnekleridir. Temel duvarları taştan, geri kalan kısımları ahşaptan yapılmış olan evler, dıştan sıvalı olup üstleri kiremit çatı ile örtülüdür. Bu görseller Ankara'nın tarihi kimliğinin de göstergeleridir.

B1-B2 setinin arka kapağında ise aşağıdaki çizimler yer almıştır.

26 - 27 ARALIK 2020



Görsel 4. Yedi İklim B serisi arka kapağı.

B1 ve B2 setinin arka kapağında dini ve kültürel öge olarak camii ve külliyesi graffitisini kullanılırken hemen onun yanında Venedik kanallarını ve gondollarını çağrıştıran modern bir yapılanma çizimlenmiştir.

Görselin gösterge düzlemi şöyledir:

Gösterge	Gösteren	Gösterilen
Camii, külliye, cami etrafında ağaçlar, gondol ve yüzdüğü çay...	Görkemli bir camii ve etrafında türlü kullanımlara hizmet eden ağaçlarla çevrilmiş külliye ve üzerinde gondolların yüzdüğü bir çay çizimi.	Türkiye'nin tarihsel figürleriyle doğanın sunduğu imkanın yan yana sunumu. Tarihiyle, kültürüyle ve tabiatıyla cazibe merkezi bir ülke. Eskiye, kültürel öğeleri koruyup, yaşatan ve doğanın hırçın altyapısını ıslah etmeyi başaran, doğayla barışık bir millet. Venedik çağrışımından yararlanarak dikkatleri çekme niyeti. İslam'ın beslediği ve geliştirdiği Türk mimarisinin göstergesi camii ve yalnız ibadethane olmadığını, ilim irfan yuvası olduğunu gösteren geniş kullanım alanları. İbadethanelerin etrafını yeşertip, canlandıran ağaçlar. Silüet halinde de olsa çizimde düşünülmesi yeşile, doğaya saygıyı ifade eden önemli bir görseldir.

Düzenlamda İslam ülkelerinin en önemli göstergelerinden olan bir camii külliyesi ve bunun yanında ıslah edilmiş bir çayın eğlence maksatlı kullanımını gösteren bu graffiti, **derin yapıda** muhataplara Türkiye’de her şehrin bünyesinde bulundurduğu tarihi, kültürel zenginliklerle medeniyetler beşiği Türkiye mozağının bir parçası olduğu hatırlatılırken aynı zamanda tabii güzellikleriyle de zihinlerde merak uyandıracak alt ve üst yapıya sahip olduğu vurgulanmıştır.

Kapak sayfasında yer alan gondol çizimi, kitabı eline alan her dil öğrencisini Venedik çağrışımı ile etkileyecek, onlara sorular sordurup karşılaştırmalar yaptıracak bir görseldir. Üç tarafı denizlerle çevrili olsa da Türkiye’nin coğrafi olarak denizden uzak bir diyarında su destekli böyle bir uygulama, **yananlamda** halkın dinamik zekasının, estetik zevkinin göstergesidir.

Yaşamın insanlarla beraber en önemli özneleri olan hayvanlar ve özellikle özgürlüğün simgesi olan kuşlar ön ve arka kapakta unutulmamış çizimlerde yerlerini almışlardır.

Ön ve arka kapak tasarımında seçilen ve birleştirilen görseller, kullanılan renkler anlamı ve anlamlandırması güçlü öğelerdir. Kapaklardaki **dizi ve dizim** boyutunu oluşturan *su-toprak, canlı-cansız, doğal-suni, yeryüzü-gökyüzü, eski-yeni, uzun-kısa, yüksek-alçak, büyük-küçük, değerli-değersiz, geçmiş-gelecek, inanç-inançsızlık* gibi karşıtlıklardır.

İncelenecek olan ileri seviye yani C1-C2 ders kitaplarında ön ve arka kapakta aşağıdaki görseller tercih edilmiştir.

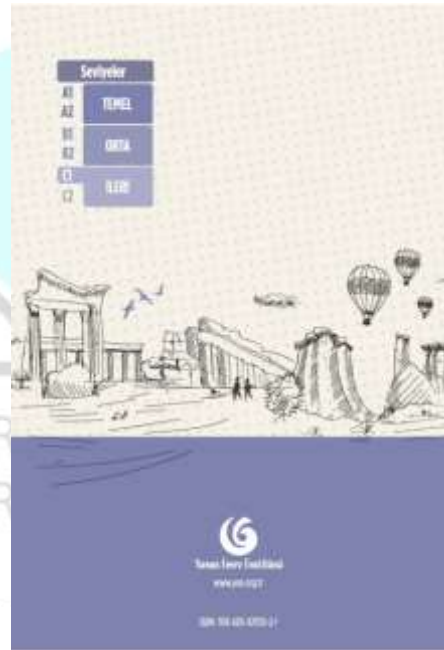

Görsel 5. Yedi İklim C serisi ön kapağı. Görsel 6. Yedi İklim C serisi arka kapağı.

Bu serinin ön ve arka kapak çizimleri, Türkiye'nin UNESCO Dünya Kültür Mirası Listesi'nde yer alan bir çok tarihi ve kültürel mekanı içermektedir. Gerçekten başarılı bir görsel olarak nitelendirebileceğimiz kapak tasarımı, çok farklı medeniyetlere, dinlere, kavimlere, uluslara, kültürlere vb. beşiklik yapmış bu toprakların geçmişiyle bugünü birbirine bağlayan tarihi ve kültürel öğeleri içermektedir. Bu seçki, dünyaya dil öğretilirken hedef kitlenin zihninde yer edinmek, ilgi uyandırmak demektir.

Örneğin hem ön hem de arka kapakta yer alan **Kapadokya** bugün sadece ülkemizin değil, Dünya'nın da ender güzelliklerindedir. Kapaktaki çizim her ne kadar peribacaları ve üstlerinde uçan balonları içerse de, kiliseleri, manastırları, yeraltı şehirleri, vadileri ile eşsiz bir coğrafyadır Kapadokya. Gökyüzünden izlenisi muhteşem bir açık hava müzesidir.

Kommagene Krallığı döneminde yapılan Nemrut Dağı zirvesindeki **taş heykelleri** görünce büyülenmemek mümkün değildir. Türkiye'nin güneydoğusunda **Adıyaman** il sınırlarında bulunan 2150 metre yüksekliğe sahip **Nemrut Dağı**, enfes manzarası, kurganları ve muazzam heykelleriyle bir şükranın göstergesidir adeta.

İzmir'in Selçuk ilçesi sınırlarında bulunan **Efes, Antik İyonya Bölgesi'nin** baş tacıdır. **Efes**, Anadolu'daki eski medeniyetlerden kalma en büyük tiyatroya sahip bir liman kentidir. **Efes'te** onlarca ilginç yapı bulunmaktadır. Gymnasion, Stadyum, Agora, Bouleterion, Tiyatro, Kutsal Rampa, Hadrian Tapınağı, Trajan Çeşmesi, Celcus Kütüphanesi, Latrine, Aşk Evi gibi.

Aydın **ilinin** Karacasu sınırlarında yer alan güzeller güzeli ören yeri Afrodisyas yine kapakta yer almıştır. Adı **Efes Antik Kenti** kadar pek duyulmasa da, bugün Anadolu'nun en zengin ve güzel ören yerlerinden biridir **Afrodisyas**. Aşk ve güzellik Tanrıçası **Afrodite**'nin ismini alan şehir, sahip olduğu yapılarıyla öylesine zengindir ki... Tiyatrosu, Agorası, Stadyumu, Bouleterion'u, anıtsal yapılarıyla şehri gezerken heyecanlanmamak mümkün değildir.

Tüm bu güzelliklere ulaşma adına, modern çağın en hızlı ulaşım aracı olan uçak illüstrasyonu da kapakta yerini almıştır.

Görselin gösterge düzlemi şöyledir:

Gösterge	Gösteren	Gösterilen
Uçak, Nemrut Dağı, Kapadokya, Efes Antik Kenti, Afrodisyas, Uçan balonlar...	Hava yolculuğu, farklı medeniyetlerden kalan antik kent kalıntıları, zamana meydan okuyan taş ve mermer yapılar, doğanın cömertlikleri...	İnsana, sanki masallar diyarına yolculuk yapıyormuş hissi uyandıran bölgeler. Tabiatın sunduğu cömertliğin geldiği son nokta. Doğal ve tarihi zenginlik... Kültürel çeşitlilik. Başta Roma olmak üzere, geçmişin izlerini, adeta taş ve mermerin dile gelişyle günümüze taşıyan kalıntılar, heykeller... Kilise ve manastırlarıyla Hristiyanlık açısından çok büyük önem arz eden alanlar, yapılar. Hristiyan aleminin değerlerinin korunduğu, ziyarete açık tutulduğunun vurgulanması. Yalnız tek Tanrılı dinlerin değil,

		çok Tanrılı dinlerin de mirasları, tüm Dünya'nın ortak kültürü olarak korunmakta, önemsenmektedir. Zamanın yıpratıcılığına dayanan bu altyapı bir dünya mirasıdır.
--	--	--

Türkiye'nin tarihi ve kültürel zenginliklerini kısmi olarak barındıran bu çizim, parçanın görsel temsilinden hareketle bütünün ihtişamına çağrışım yapan, bir seçme birleştirmedir. Bu yönüyle **metonimik** boyut içermektedir.

Kuşlar ve bolanların özgürce süzüldüğü gökyüzü, **metaforik** bir yaklaşımla, adeta bu muhteşem açık hava müzesini kapsayan mavi yorgan gibidir.

Gösteren olarak, birkaç tarihi kalıntının serpiştirildiği bir graffiti olarak değerlendirilebilecek bu çizim, **yananlamda** hedef kitleye öğrendiği dilin ve sahiplerinin kültürel zenginliğinin küçük bir parçasının sunulduğu görseldir. Bu görsel seçkinin ana mesajı, tarihin bilinen en eski ve güçlü birçok medeniyetinin izlerinin bulunduğu ve korunduğu bu coğrafya keşfedilmeli, dili, yaşam tarzı, kutsalları, folklorü vb. yakından incelenmelidir.

Bu topraklarda yalnız Müslümanlar değil, Hristiyanlarda kendi değerlerinin izlerini, göstergelerini bulabilirler. Hristiyanlığın, putperestlere karşı gösterdikleri mücadelenin izlerini Kapadokya'da yer altı şehirlerinde, kayalara oyulmuş şapellerde görebilirler.

Hristiyanlığın uzun yıllar hamiliğini yapmış Roma medeniyetine ait kalıntılarda mermer ve taşlara sinmiş geçmişi görebilir ve çözümleyebilirler.

Bunca tarihi, bünyesinde barındıran bu ülkeyi, dinamiklerini ve birikimlerini yakından görmek için modern dünyanın tüm imkanlarına sahip olduğu da uçak görseliyle öne çıkartılmıştır. Uçak da yine modernizmi, ulaşım kolaylığını vb. ifade eden **metonimik** bir öğedir.

Ön ve arka kapak tasarımında seçilen (dizi) ve birleştirilen (dizim) görseller, kullanılan renkler anlamı ve anlamlandırması güçlü öğelerdir. Kapaklardaki çizimleri *geçmiş-gelecek, inanç-inançsızlık, yeryüzü-gökyüzü, eski-yeni, uzun-kısa, yüksek-alçak, büyük-küçük, yaşam-ölüm, geniş-dar, değerli-değersiz, uçmak-uçamamak, var olmak - yok olmak, ilkel-modern, hayvan-insan* gibi karşıtlıklar şekillendirmiştir.

4. Sonuç:

A serisinde İstanbul ve Osmanlı mirası; B serisinde Atatürk ve arkadaşlarının kurduğu Türkiye Cumhuriyeti'nin başkenti; C serisinde ise Türklük ve İslam öncesi medeniyetlerin kalıntıları kitap kapaklarına taşınmıştır.

Dünyanın en önemli tarih ve kültür merkezlerinden İstanbul'un gerek kapakta gerekse kitap içeriğinde kullanılması -marka değerini de düşünürsek- dil göstergelerinin kavranılmasında muhatap üzerinde etkili olacaktır. Kapak graffitisinde güzel bir dizi ve dizim

ilişkisi vardır. Bu seçki, İstanbul'un güncel fotoğraflarıyla hazırlanmış ek bir sunumla desteklenirse, daha merak uyandırıcı ve etkili olacaktır.

Osmanlı kimliği dışında çağdaş Türkiye Cumhuriyeti'ni temsil eden Ankara vb. şehirleri içeren görseller de, öğrencide modern dünyanın bir parçası olan ülkenin dilini öğrendiği düşüncesini hakim kılacaktır. Anıtkabir görselinden hareketle, Atatürk ve onun çağı yakalayan ve hatta aşan fikirleri üzerinde durulabilir. Ankara'nın serancamesi -fırsat eğitimi mantığıyla- yeni görsellerle desteklenerek muhabata aktarılabilir.

C serisinin tarihin derinliklerinden zamanımıza ulaşmış görselleri kapağına taşıması da çok önemli mesajlar içerir. Bu yaklaşım Dünya'daki ulus çeşitliliğini düşününce yerinde bir seçimdir. Ayrıca, Türkçe'nin hakim olduğu bu toprakların sahiplerince, bu coğrafyanın geçmişten bugüne taşıdığı tüm zenginliklerinin değerinin bilindiği vurgulanmıştır. Bu seride de "medeniyetler beşiği" sıfatını daha da pekiştiren höyükler, kurganlar, kalıntılar vb. ek görsellerden yararlanılarak hedef kitleye aktarılmalıdır.

Kapaklardaki abartmadan yapılan bu çizim mantığı setlerin içine de serpiştirilmeli, mimariyle sınırlı kalınmamalı, somut olamayan kültürel miras da dil öğretiminde tercih edilmelidir. Evrensel kültür dışında Türk kültürüne göndermelerde bulunan, çağrışım gücü yüksek, bu toprakların insanları tarafından yeşertilip şekillenen ve bu coğrafyaya ait hususların işlendiği, Dünya mirası olmuş vb. görseller tespit edilip, kullanılmalıdır.

Görsel göstergeler, dil öğretiminde dilsel ve işitsel göstergelerin maksadını tamamlayan, hızlandıran öğelerdir. Öğrenmeyi daha kalıcı hale getirmenin yanında bu görsellerin hedef kitlede Türk kültür dinamiklerine karşı ilgi uyandırıp uyandıramaması, gücü ve etkisi dikkate alınmalıdır.

Kaynakça:

- AVRUPA KONSEYİ, (2013). Diller İçin Avrupa Ortak Öneriler Çerçevesi, TELC., Almanya
- BARTHES, R. (1993). Göstergebilimsel Serüven. (Çev. Mehmet Rifat-Sema Rifat). Yapı Kredi Yayınları, İstanbul
- ÇİÇEK, M. (2014). "Dilbilimsel İlkeler Görsel Göstergelere Uygulanabilir mi?", Uluslararası Sosyal Araştırmalar Dergisi, C:7, S:32.
- DURMUŞ, İ. (2019). "Eski Türk Savaş Araç-Gereç Ve Taktiği" Selçuklu Medeniyeti Araştırmaları Dergisi (SEMA) Journal of Seljuk Civilizational Studies (JSCS) Yıl:4 Sayı:4, ss: 49-70
- ERKMAN, F. (1987). Göstergebilime Giriş. Bilge Kültür Sanat Yayınları, İstanbul
- FISKE, J. (1996). İletişim çalışmalarına giriş (Çev. Süleyman İrvan). Bilim ve Sanat Yayınları, Ankara
- GÖKALP, Z. (2006). Türkçülüğün Esasları. Elips Kitap, Ankara
- GÜNAY, D. ve PARSA, A. (2012). Görsel Göstergebilim. Es Yayınları, İstanbul
- KIRAN, Z. (2001). *Dilbilime Giriş* (yayına hazırlayan Ayşe Eziler Kıran), Seçkin Yayıncılık, Ankara

KOPPERS, W. (1941). “Etnolojiye Dayanan Cihan Tarihinin Işığında İlk Türklük ve İlk İndo Germenlik”, Bellekten, V/17- 18, s. 471.

LUNDBERG, G. ve diğerleri (1970). Sosyoloji Cilt I. Çev. Ö. Ozankaya. Ayyıldız Matbaası, Ankara

ÖGEL, B. (1995). Türk Mitolojisi. Cilt:2, Türk Tarih Kurumu Yayınları, Ankara

ÖGEL, B. (1948). “Türk Kılıcının Menşe ve Tekâmülü Hakkında“, Ankara Üniversitesi Dil ve Tarih- Coğrafya Fakültesi Dergisi, VI/5, (1948), s. 431, 444.

ÖGEL, B. (1984). İslamiyetten Önce Türk Kültür Tarihi, Türk Tarih Kurumu Yayınları, Ankara

PARSA, S. (2008). Film çözümlenmeleri. Multilingual Yabancı Dil, İstanbul

PEIRCE, C. (1984). Writings of Charles S. Peirce. C. 2. E. C. Moore. (Ed.). Bloomington, Indiana University Press., Indiana:

RIFAT, M. (1998). XX. Yüzyılda Dilbilim ve Göstergibilim Kuramları I ve II, İstanbul

SAUSSURE F. de, (1998). Genel Dilbilim Dersleri, (Çev. Berke Vardar), Multilingual, İstanbul.

TDK Büyük Türkçe Sözlük (2011).

VARDAR, B. (2001). Dilbilimin Temel Kavram ve İlkeleri, Multilingual Yabancı Dil Yayınları, İstanbul.

YEDİ İKLİM TÜRKÇE SETİ / Ders Kitabı (2015). Yunus Emre Enstitüsü, Ankara.

YILDIRIM, Ş. (2019). Reklamlardaki Kültür Aktarımının Göstergibilimsel Bir İncelemesi, International Journal of Languages Education and Teaching, V 7. P.344-357.

<https://www.rehbername.com/kesfet/18-kulturel-miras-turkiyenin-unesco-dunya-mirasi-listesi>. ET: 20.12.2020

<https://www.rehbername.com/kesfet/unesco-nedir-turkiyenin-unesco-varliklari>. ET:20.12.2020

DIYARBAKIR
26 - 27 ARALIK 2020

AFRİKALI MODA TASARIMCILARININ İFADE VE TASARIM ARACI OLARAK DEKOLONİZAYSONU KULLANIM ŞEKİLLERİ

Dr. Öğr. Üyesi Serdar Egemen NADASBAŞ¹

¹ Atılım Üniversitesi, Güzel Sanatlar Tasarım ve Mimarlık Fakültesi, ORCID ID 0000-0001-9040-1104

ÖZET

7 Haziran 1494’de imzalanan Tordesillas Antlaşması ile birlikte koloncilik (sömürgecilik) girişimleri hız kazanmış, Amerika, Hindistan, Uzak Doğu ve Afrika’nın birçok yeri medeniyet getirmek (!) iddiası ya da yeni pazar oluşturma arzusu ile Avrupa devletleri tarafından koloni haline getirilmiştir. Dünya tarihinde önemli değişikliklere yol açan bu durum 20. Yüzyıla kadar devam etmiş, 1. ve 2. Dünya Savaşı’nın sömürgeci devletler üzerinde yarattığı yıkıcı etkileri fırsat bilen koloni devletleri savaşarak ya da antlaşmalar ile bağımsızlıklarını kazanmaya başlamışlardır. 1940’da başlayan ve 1994’de tamamlandığı düşünülen bu özgürleşme süreci dekolonizasyon olarak adlandırılmaktadır.

Buna karşılık yüzyıllarca başka bir devletin kontrolü altında yaşamış bir devletin yaralarını sarması, sürecin etkilerini silmesi ve özüne yeniden kavuşması bir anda mümkün olmamaktadır. Bu nedenle dekolonizasyon sadece bağımsızlıkla ilgili değil, aynı zamanda koloni devletlerinin sömürge mağduriyeti yaşanmamış bir senaryoda nasıl olabileceğine yönelik vizyoner bir bakış geliştirmekle de ilişkilidir. Bu nedenle koloni devletlerinin öz benliklerini geri getirmek, Avrupa’nın izlerini silmek için attıkları her adım dekolonist bir tutum olarak görülebilir. Kökenleri sahiplenen bu tutum bir ifade biçimi olarak giysi tasarımında da kendini göstermektedir. Özellikle Afrikalı moda tasarımcılarının marka kimliklerini ve tasarım stillerini dekolonize tasarım yaklaşımı ile oluşturmalarına yönelik çok sayıda örnek bulunmaktadır.

Dekolonizasyonun marka kişiliği ve tasarım çizgisi oluşturmada kullanımını Afrikalı moda tasarımcıları üzerinden aktarmayı amaçlayan bu çalışmada, amaçlı örneklem yöntemi ile seçilmiş on Afrikalı moda tasarımcısı ele alınmıştır. Örneklem grubundaki tasarımcıların kendi web sayfalarındaki tanıtım yazıları içerik analizi yöntemi ile incelenmiş, dekolonizasyon misyonlarını yansıtan sözcükler saptanarak yazınsal ortaklıklar ve farklar belirlenmiş, ilişki matrisi ile sunulmuştur. İnceleme sonucunda Afrikalı tasarımcıların marka kişiliklerini tanımlamada dekolonitif bir yaklaşımla en çok kullandıkları kelimelerin gelenek/geleneksel ve Afrika/Afrikalı olduğu saptanmıştır. Ayrıca Kenneth Ize’nin örneklem grubundaki en dekolonitif marka kişiliğine sahip tasarımcı olduğu, Yvonne Odhiambo’nun ise en son sırada yer aldığı tespit edilmiştir. Bununla birlikte çalışmada, tasarımcıların dekolonitif marka kişiliği sıralamasına göre koleksiyonlarından seçilen model görsellerine yer verilmiş, dekolonizasyona yönelik söylemsel tavrın tasarım eylemine yansımaları örnekler üzerinden açıklanmıştır.

Anahtar Kelimeler: Dekolonizasyon, Afrika, Moda Tasarımı, Marka Kişiliği

1. GİRİŞ

Haçlı Seferleri'ne kadar büyük ölçüde içine kapalı bir şekilde yaşayan Avrupa, artan nüfus yoğunluğuna rağmen sınırlı toprağa sahip olmanın baskısı ve Akdeniz ile doğudaki Osmanlı hâkimiyeti arasında sıkışmasının getirdiği daralma ile açık denizlere yönelmiştir (Karaca, 2016:74). Başta Portekiz ve İspanya olmak üzere Avrupa devletlerinin Afrika Altınına ve Hindistan'a ulaşacak yeni yol bulma girişimleri Portekiz'in 1415 yılında Sebte'yi (Ceuta) Müslümanlardan alması ile başlamış (Bal, 2014:96) , 1418 yılında başlayan coğrafi keşifler ile hız kazanmıştır.

Denizcilik konusunda diğer Avrupa ülkelerinden ileride olan İspanya ve Portekiz coğrafi keşiflerin başlangıcında önemli rol oynamışlar, Avrupa dışında kalan yeni keşfedilmiş topraklar üzerinde hak iddia etmeye başlamışlardır. Örneğin Portekizli denizci kâşifler ulaştıkları yeni bölgelere padrao olarak bilinen büyük taş haçlar dikmişlerdir. Böylelikle Portekiz ve seyahati destekleyen diğer ülkelerin ulaşılan bu yeni topraklarda söz sahibi olduklarına dair somut bir kanıt sunmuşlardır (URL 1). 15. yüzyılın sonuna gelindiğinde Portekiz ve İspanya'nın hızlanan keşif girişimleri iki ülke arasında önemli bir rekabete dönüşmüş, Papa VI. Alexander'in hakemliğinde 1494'te imzalanan Tordesillas Antlaşması ile Cabo Verde'nin doğusunda İspanya, batısında ise Portekiz keşif yapma ve koloni kurma hakkını elde etmişlerdir (Belge, 2000:22). Böylelikle mutlak bir küreyi (dünyayı) keşfetme hırsı, kartografik bir girişimden çıkmış, kolonitif (sömürgeci) bir eyleme dönüşmüştür.

Kolonizasyonun, emperyalist düşüncelerden çok farklı olduğunu, istismar amacı taşımadığını, bunun yerine esas amacının yerli halkı ve kaynakları geliştirmek olduğunu ya da kolonizasyon ile Afrika'da kabile savaşlarının bittiğini ve esir ticaretinin azaldığını belirten yaklaşımların mevcudiyeti kolonizasyon gerçeğini ve gerçeğin arkasındaki temel hedefi değiştirmemektedir. Hedef, ülkedeki dil ve din temelleri istismar edilerek millet olgusunu kaybeden halk kitlelerini kontrol altına almak ve bu ülkenin doğal kaynaklarını uzun yıllar kullanmaktır (Demir, 2011:119). Bir başka deyişle sömürgecilik, bir milletin ve devletin başka bir milleti ve ülkeyi kendi devlet ve milletinin çıkarları doğrultusunda işletmesi, tekeline ve boyunduruğuna alması veya elde ettiği o ülkenin her türlü imkânlarıyla insanların emeğinden yararlanarak kendine maddi ve manevi çıkarlar sağlamasıdır (Gündüz, 2016: 764).

Avrupa devletlerinin gelişmemiş ülkelere medeniyet ve istikrar getirme vaadi ile başlayan kolonizasyonun arkasında yatan asıl amaçlara yönelik tarihçiler farklı görüşler ileri sürmüşlerdir. Bu görüşlerin içinde ekonomi, en fazla dile getirilen ve önem addedilen olanıdır. Zira Avrupalılar için koloniler, hem hammadde temini hem de mamul hale getirilen ürünlerin satım yeri idi. İkinci görüş ise Kilise'nin öncülüğünde misyonerlerin yerlileri Hıristiyanlaştırma ve Hıristiyanlığı yayma politikalarıdır. Üçüncü ve son görüş ise sömürgeci devletlerin güvenlik ve stratejik öncelikleri doğrultusunda kendi aralarında yaşadıkları rekabete vurgu yapmaktadır (Yaramış, 2007:122). Avrupa devletleri arasında yaşanan rekabet ortamı Sanayi Devrimi ile birlikte giderek artış göstermiştir. Devrim sürecinde sürekli gelişim gösteren mekanik üretim, hammadde, iş gücü ve Pazar gereksinimini arttırmış, Avrupalı devletler bu gereksinimleri karşılamak için kolonizasyon faaliyetlerini en yüksek seviyeye

çıkarmışlardır. Bu yayılcı politika neredeyse 20. yüzyılın ortalarına kadar kesintisiz devam etmiş, Tordesillas Antlaşması'ndan 1960 yılına kadar geçen süreçte koloniciliğin yayılımı dünya haritasına Görsel 1.'deki gibi yansımıştır.

Countries that have been under European control

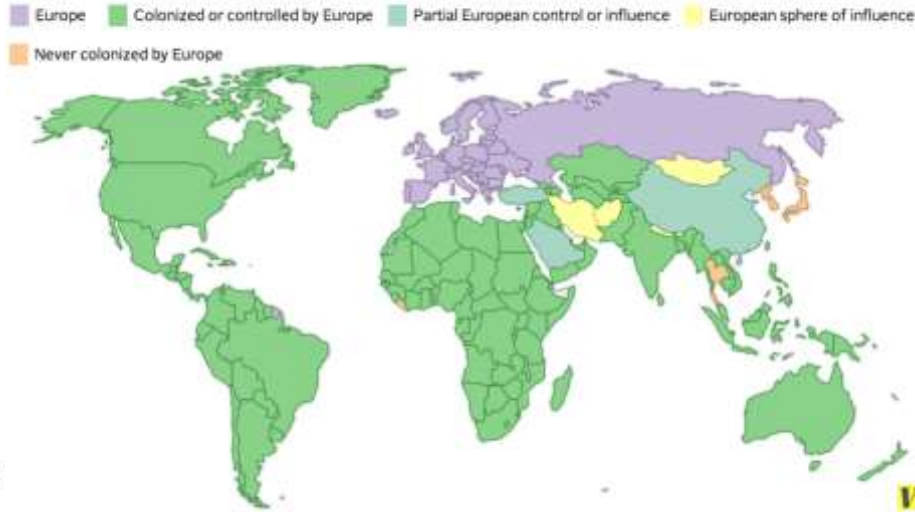

Görsel 1. 15. – 20. yüzyıl arası Avrupa Devletlerinin kontrolü altına giren ülkeler. URL.2

Kolonizasyon Avrupalı devletlerin sürekli gelişimini sağlarken, koloni devletlerinin her bakımdan güçsüzleşmesine neden olmuştur. Bu adaletsiz durum zaman içerisinde koloni devletlerinde rahatsızlığın ileri boyuta ulaşmasına neden olmuş, Avrupa devletlerinin himayesinden çıkmaya yönelik eylem uygulamaları hayata geçirilmiştir. Az sayıda ülke bu girişimlerden başarı elde etmiş olsa da başta Afrika ülkeleri olmak üzere çok sayıda ülkede sonuç 20 yüzyılın ortalarına kadar değişmemiştir. Beklenen özgürlük, I. ve özellikle II. Dünya Savaşı'nın Avrupa Devletleri üzerinde yarattığı yıkıcı etkiler sonucunda gerçekleşmiş, koloni devletleri bağımsızlık savaşlarını teker teker kazanmaya başlamışlardır. 1950'de Afrika'da bağımsız dört devlet varken (Mısır, Etiyopya, Liberya ve Güney Afrika Birliği) 1963'e gelindiğinde, on üç yıllık süre içinde, kıtada, sömürgeleikten kurtularak bağımsızlığını kazanan devletlerin sayısı otuzu aşmıştır (Arslan, 2018:126). Kurumsal ve yasal kontrolün sömürgeci devletlerden yerel ulus devletlerine geçmesi olarak kısaca tanımlanabilecek olan dekolonizasyon tam olarak bu aşamada başlamıştır.

Dekolonizasyon

Avrupa ülkelerinin prestijlerini artırma çabası, hammaddeye ulaşma ve pazar yaratma arzusu, su yolları gibi stratejik bölgeleri kontrol altında tutma isteği, Hıristiyan nüfusu artırma gayesi ve kişisel kazanç elde etme ile yaygınlık kazanan Kolonizasyonun son bulması anlamına gelen dekolonizasyonun terimsel kullanımı Moritz Julius Bonn (1836)'a kadar gitmektedir (Jansen ve Osterhammel, 2017:4). 20. yüzyılın ortasından itibaren kullanımı yaygınlaşan dekolonizasyon Prasenjit Duara (2004:4) tarafından; “ sömürgeci güçlerin himayelerinde bulunan bölgeler üzerinde kurdukları kurumsal ve yasal kontrolü resmi olarak yerli egemen ulus devletlere aktarmasıdır” şeklinde tanımlanmaktadır. Smith ve Jeppesen (2017: 2) ise

dekolonizasyonu ekonomik ve siyasi karışıklıkların devam etmesine rağmen egemenliğin sömürgeciden sömürgeleştirilmiş devredilmesi olarak açıklamaktadır.

Dekolonizasyonun tanımına ilişkin çok sayıda örnek gösterilebilir. Fakat yukarıda verilen ve diğer bir çok tanımda karşılaşılan durum dekolonizasyonun genellikle ekonomik ve siyasi bağımsızlık ile ilişkilendirilmesidir. Buna karşılık dekolonizasyon, daha geniş etki alanını içinde barındıran bir süreçtir. Bu süreç sömürgeci kurtulmaya ve bağımsızlığa daha derin bir bakış geliştirmeyi gerektirmektedir. Yaygın olarak benimsenen görüşün aksine, bağımsızlık tam anlamı ile dekolonizasyon kavramını karşılamamaktadır. Daha ziyade dekolonizasyon sürecin başlangıcını ifade etmektedir. Sonuç ise, yalnızca politik ya da fiziksel değil, aynı zamanda ve daha önemlisi yabancı güçlerin etkisinden zihinsel ve psikolojik olarak kopuşu, yerel değerlerin yeniden eski haline gelişini vurgulamaktadır (Ngozi, 2018:18). Araştırmacı Poka Laenui (2000:150) benzer şekilde dekolonizasyonu siyasi sürecin çok ötesinde sosyal bir süreç olduğunu dile getirmiş ve bu süreç için gerekli adımları beş başlık altında açıklamıştır.

Çizelge.1 Dekolonizasyon Süreç Adımları

DEKOLONİZASYON SÜRECİ	
Poka Laenui (2000:152)	
Kurtulma- Atlama(Recovery)	Bu aşama kurtuluşun başlangıç aşamasıdır. Kolonizasyondan kurtulanlar kendi tarihlerini yeniden keşfetmeye başlar, dil ve gelenek gibi kayıp kültürel yönlerini kurtarmaya çalışırlar.
Matem (Mourning)	İlk aşamadaki arayışın sonucunda bulunan kayıplara duyulan yas aşamasıdır. İnsanlar kolonizasyon sürecinde yaşadıkları mağduriyeti net bir şekilde görür ve matem yaşarlar.
Hayal (Dreaming)	Kurma Laenui, bu aşamanın hayati bir rüya görme görevi taşıdığını ve en önemli aşama olduğunu belirtmektedir. Geleceğe geniş bir perspektiften bakılan bu aşamada, yeni bir toplumsal düzeni hayal kurarak inşa etme yolu ele alınmaktadır. Bu yeniden yapılanma mevcut kurumsal güç yapılarının en baştan değerlendirilmesini, dünyaya yönelik bakış açısını genişletmeyi ve tüm ulus için daha iyi bir dünya yaratmaya yönelik atılması gereken adımların belirlenmesini içermektedir.
Taahhüt (Commitment)	Gerçeğe dönüşmesi planlanan hayallerin taahhüt edilmesini ve onları gerçeğe dönüştürmek için karar verme sürecini kapsamaktadır.
Eylem (Action)	Kolonizasyondan kurtulmanın son aşamasıdır. Dördüncü aşamada verilen kararların eyleme dönüşmesini içermektedir.

Poka Laenui'nin dekolonizasyona yönelik geliştirdiği her bir aşamada dikkat edilmesi gereken en önemli unsur metaforlardan uzak durmaktır. Eğer metafor dekolonizasyonu istila ederse süreç gerçekliğini, anlamını, masumiyetini ve etkisini kaybeder (Tuck ve Yang, 2012:6). Burada metafor, yeniden canlandırılmaya çalışılan köklerin çarptırılmadan, anlamını kaybetmeden dekolonizasyon temelli bir yaklaşımla geri getirilmesidir. Bununla birlikte geçmişi yeniden değerli kılmaya yönelik atılacak adımlarda bugünün değer ve estetik yargılarını da göz önünde bulundurmaya zorunludur. Aksi takdirde dekolonizasyonun

devamlılığı mümkün olmayacaktır. Dekolonizasyonun en önemli özelliği geçmişi geri getirmek değil, baskıyı, mağduriyeti ve asimilasyonu hiç yaşamamış bir koloni devletinin ve o devlete ait değerlerin günümüzde nasıl olabileceğine dair bir senaryonun yansıtılmasıdır. Bu nedenle tamamen gelenekselliğe yönelen bir yaklaşım değil, köklerden beslenerek modernin inşa edilmesine adanmış bir dava olarak görülmektedir.

Daha önce de bahsedildiği gibi dekolonizasyon sadece bağımsızlık demek değildir. Kıtalar, ülkeler işgal edilebilir. Önemli olan o kıtaları, o ülkeleri tarihsizleştirmek, hafızalarını ifsad edecek kültürel bir asimilasyona tabi tutmaktır (Başaran, 2017:1). Koloni devletleri bağımsızlıklarını savaşarak ya da antlaşmalar ile kazanabilirler ama köklerine yayılan sömürge unsurlarından kurtulmaları dekolonizasyon ile mümkün olmaktadır. Sömürgecilik karşıtı çalışmaları ile tanınan Frantz Fanon (1983:47) bu aşamada kültürel değerlerin bir direniş aracı olarak kullanılmasından bahsetmekte ve kültürün dekolonizasyon girişimindeki yerine vurgu yapmaktadır. Genel kabule göre toplumsal kimlik ve kültür, değişime açık ve elverişli kavramlardır. Dolayısıyla dönüşüm ve gelişmeye de müsaittirler. Ancak koşulların buna göre hazırlanması gerekmektedir. Bunun için kültürel değişimi hazırlayacak bilincin oluşması gerekmektedir. Ancak bu şekilde geniş toplumsal değişim vuku bulabilir. Bunun için de özgürlüğün öncelikle zihinlerde oluşması gerekir (Yıldırım, 2011:40).

Kültürün, dekolonizasyon çerçevesinde özgür bir zihnin süzgecinden geçirilerek bir direniş aracı olarak yeniden yorumlanması ancak sanat ve tasarım ile mümkündür. Bu nedenle geçmişte kolonizasyonun yıkıcı etkilerini barındıran ülkelerde yetişen sanatçı ve tasarımcıların yaratım üsluplarında dekolonizasyon yansımaları görülmektedir. Bu yansımanın etkileri edebiyattan sinemaya, mimariden moda kadar bir çok yaratıcı sektörde kendine yer bulmaktadır. Burada sanat ve tasarım “Öteki”nin farklılıklarını kutlamanın ve geri çağırmanın bir yolu olarak karşımıza çıkmaktadır. Bu araştırma, kolonizasyonun yıllar boyunca süren etkisi sonucu değersizleştirilen ve öteki olarak gösterilenin, Afrikalı moda tasarımcıları tarafından hem söylemsel hem de eylemsel ölçekte nasıl yeniden değerli kılınmaya çalışıldığının saptanması için gerçekleştirilmiştir.

2. ARAŞTIRMANIN AMACI, ÖNEMİ VE YÖNTEMİ

Dekolonizasyonun markaya ilişkin bir ifade biçimi ve tasarım üslubu oluşturmada Afrikalı moda tasarımcıları tarafından nasıl kullanıldığının belirlenmesi amacı ile gerçekleştirilen bu çalışmada sırası ile aşağıdaki soruların cevapları aranmıştır.

1. Afrikalı moda tasarımcılarının marka tanımlarındaki söylemsel ifadelerde dekolonizasyonu vurgulayan hangi kelimeler kullanılmaktadır? Kullanılan kelimelerin oransal dağılımı nasıldır?
2. İncelemeye dâhil olan Afrikalı moda tasarımcılarının marka tanımlamalarında dekolonizasyon odaklı kullanım oranına göre sıralaması nasıldır?
3. Araştırmaya kapsamında incelenen Afrikalı moda tasarımcılarının dekolonizasyonu tasarım üslubu olarak kullanımlarına ilişkin örnekler nasıldır?

Araştırmada yukarıda değinilen ana amaca ulaşmak ve soruların cevaplarını bulmak için içerik analizi yöntemi kullanılmıştır. Cohen, Manion ve Morrison (2007)'a göre içerik analizi, eldeki yazılı bilgilerin temel içeriklerinin ve içerdikleri mesajların özetlenmesi ve belirtilmesi işlemi olarak da tanımlanmaktadır. Sosyal bilimler alanında sıklıkla kullanılan içerik analizi, belirli kurallara dayalı kodlamalarla kitap, kitap bölümü, mektup, tarihsel dokümanlar, gazete başlıkları ve yazıları gibi bir metnin bazı sözcüklerinin daha küçük içerik kategorileri ile özetlendiği sistematik, yinelenebilir bir teknik olarak tanımlanabilir. Çalık ve Sözbilir (2014: 34) içerik analiz çalışmalarını üçe ayırır: meta-analiz, meta sentez (tematik içerik analizi) ve betimsel içerik analizi. Bu araştırma, Afrikalı moda tasarımcılarının marka tanımlama yazılarında dekolonizasyona yönelik eğilimlerini belirlemeyi amaçladığından betimsel içerik analizine uygun bir süreç içermektedir.

Araştırmada incelenen tasarımcıların seçimi amaçlı örneklem kapsamında gerçekleştirilmiştir. Amaçlı örneklem, araştırmacının örneklem için hangi birimlerin seçileceğine araştırmanın amacı doğrultusunda kendisinin karar verdiği bir süreçtir. Bu nedenle yargısal örnekleme olarak da adlandırılmaktadır (Koçak ve Arun, 2006: 26). Bu doğrultuda araştırmada, internet sayfalarında hakkında (about) bölümü bulunan 10 Afrikalı moda tasarımcısı örneklem olarak belirlenmiş ve kendilerini ifade ettikleri yazılar betimsel içerik analizi yöntemi ile incelenmiştir. Her tasarımcının kullandığı dekolonizasyona yönelik kelimeler saptanmış, dekolonitif kelime kullanımına göre eğilimleri matris üzerinde gösterilmiştir.

Bununla birlikte aynı matris üzerinde dekolonitif sözcük kullanım sıklığına göre tasarımcıların sıralaması yapılmış, bu sıralama doğrultusunda dekolonizasyona yönelik kelime kullanımında ilk, orta ve alt sırada bulunan üç tasarımcının koleksiyonlarından görseller incelenmiştir. Böylelikle tasarımcıların dekolonizasyonu söylemsel ölçekten eylemsel ölçeye taşıma durumları karşılaştırmalı olarak incelenmiştir.

Dekolonizasyonun sözsel ve tasarımsal olarak ele alınışının çözümlenmesini içeren bu araştırma, dekolonizasyonu farklı boyutlarda ele almak isteyen tasarımcılara yol göstermesi, söylemsel ve eylemsel tarzın paralellik göstermesine yönelik işleyişin vurgulanması, bir amaç doğrultusunda tasarım kimliklerini oluşturan Afrikalı tasarımcıların tanıtılması ve dekolonizasyonun temellerinin vurgulanması açısından önemlidir.

3. BULGULAR

Yöntem bölümünde de bahsedildiği gibi araştırmada on Afrikalı moda tasarımcısı ele alınmıştır. Bu tasarımcıların dekolonizasyona yönelik söylemsel tavrının belirlenmesi için karşılaştırmalı matris hazırlanmıştır. Tasarımcı isimlerinin hazırlanan matriste alan kaplayacağı düşüncesi ile her tasarımcı adı için sayısal kodlama yapılmıştır. Araştırmaya konu olan tasarımcıların isimleri ve kodlama sonucu kendilerine verilen sayılar Çizelge 2.'de gösterilmiştir.

Çizelge 2. Araştırma Kapsamında Ele Alınan Tasarımcılar ve Kod Numaraları

1 Amine Bendriouch	2 Kenneth Ize	3 Katungulu Mwendwa	4 KikoRomeo
5 Laduma Ngxokolo	6 Maki Osakwe	7 Loza Maléombho	8 Ami Doshi Shah
9 Adele Dejak	10 Yvonne Odhiambo		

Kodlama işlemi tamamlandıktan sonra her tasarımcının web sayfası üzerinde About (hakkında) başlığı altında yer alan tanıtım yazıları ele alınmıştır. Tasarımcıların kullandıkları ve dekolonizasyonla ilişkili her kelime ve kullanım sayısı tasarımcı özelinde analiz edilerek kayıt altına alınmıştır. Bu işlem tamamlandıktan sonra sayısal değerlerin dökümünü görebilmek ve anlaşılabilir bir şekilde sunmak için Çizelge 3.'de yer alan matris oluşturulmuş ve yorumlanmıştır.

Çizelge 3. Tasarımcı-Söylem Matrisi

	1	2	3	4	5	6	7	8	9	10	TOPLAM
Generation (Nesil)	2						1				3
Moroccan (Fas-Faşlı)	2										2
Culture (Kültür) Cultural (Kültürel)	2	1	1	2	1	1	1		1		10
Heritage (Miras)	1			1	1						3
Local (Yerel)	1	2						1			4
Craftsmen (Zanaatkâr) Handcraft (El Sanatları) Craft (Zanaat)	1	3		1			1		1		7
Symbol (Sembol)	1				1			1			3
His/Her Country (Memleketi) Home Town (Memleketi)	1	2									3
Nigerian (Nijeryalı) Nigeria (Nijerya)		3									3
Community (topluluk)		1	1								2
Artisan (Zanaatkâr) Artisanal (Zanaatkâr işi) Artisanship (Zanaatçılık)		2	1	2			1				6
Tradition (Gelenek) Traditional (Geleneksel)		2	2		4	1	2			1	12

Kenya (Kenya) Kenyan (Kenyalı)			3	1				3	1	1	9
Africa (Africa) African (Afrikalı)			1	1	6	1			2	1	12
Ethnic (Etnik)					1						1
Côte d'Ivoire (Fildişi Sahili) Ivorian (Fildişi Sahilli)							1				1
Tribal (Kabileye ait) Tribes (Kabileler)							1		1		2
Roots (Köken)								1			1
Toplam	11	15	11	8	14	4	9	6	7	3	84

Çizelge 3. incelendiğinde Afrikalı moda tasarımcılarının dekolonizasyona yönelik söylemsel ölçekte en sık kullandıkları kelimelerin sırası ile Afrika-Afrikalı, gelenek-geleneksel ve kültür-kültürel olduğu görülmektedir. Bununla birlikte Afrika ülkelerinin isimlerine de yer verilmiş olmakla birlikte özellikle Kenya-Kenyalı kelimelerinin öne çıktığı görülmektedir. Bu durum Kenyalı tasarımcıların dekolonizasyona yönelik eğilimlerinin daha yüksek seviyede olduğu şeklinde yorumlanabilir. Bununla birlikte Kenya'da moda tasarımına ilişkin devlet desteğinin üst seviye olmasının da bu durumun bir nedeni olduğu düşünülmektedir. Nijerya'da da moda tasarımına ilişkin çeşitli kuruluşlar ve devlet yatırımları olmasına rağmen Kenya'lı tasarımcıların öz benliklerine yönelik sahiplenici tutumun daha yüksek seviyede olması araştırmaya değer bir konudur.

Fanon'un da belirttiği gibi kültür, dekolonizasyon yolunda kullanılan bir direniş aracıdır. Bu durumda dekolonizasyona yönelik söylemsel ve eylemsel girişimlerde mutlaka kendine yer bulmak zorundadır. Tablo incelendiğinde kültür ve gelenek kelimelerinin kullanımının Afrikalı moda tasarımcıları arasında yaygınlık gösterdiği görülmektedir. Bu doğrultuda tasarımcıların dekolonitif tutumlarını doğru şekilde yönlendirdikleri söylemsel eylemlerine bakarak rahatlıkla söylenebilir.

Tabloda yer alan diğer kelimelerin kullanımında göze çarpan bir diğer husus art-craft kökenli sözcüklerin tercihidir. Türkçe çevirilerde hemen hemen aynı anlama geliyor ve ikisi de elde yapılan özel üretim şekline vurgu yapıyor olsa da art kökenli (artisan-artisanal-artisanship) üretim yöntemleri içinde tekrardan ve seri üretimden uzaklık barındırmaktadır. Bu nedemle tabloda birbirinden ayrı şekilde ele alınmıştır. Yine de her iki kelime grubu da tabloda öne çıkan söylemsel ifadelerdendir. Bu durum Afrika'ya has zanaatların tasarımcılar tarafından sıklıkla gösterilmeye çalışıldığı şeklinde yorumlanmaktadır. Bir kültürün ana değerlerinden olan zanaat ve el sanatları Afrikalı tasarımcılar tarafından sahiplenilmekte, söylemsel eylemlerinde kendine sıklıkla yer bulmaktadır. Bu durum dekolonizasyona yönelik önemli bulgular arasındadır.

Veriler incelendiğinde Fas'a ve Fildişi Sahili'ne ilişkin kelimeler kullanıldığı lakin diğer ülke isimleri kadar vurgulanmadığı görülmektedir. Bu tablo yorumlaması ile elde edilen bir sonuç olup, araştırma kapsamında ele alınan tasarımcıların ülkelere göre dağılımında eşitsizlik olduğu düşüncesi ile göz ardı edilmiştir. Fakat bu durumda diğer Afrika ülkelerinde yetişen moda tasarımcılarının sayısının Kenya ve Nijerya'ya göre düşük olduğu söylenebilir. Bu durum iki ülke dışındaki Afrika ülkelerinin sanat ve tasarıma ilişkin politikalarının incelenmesi gerektiğine dikkat çekmektedir.

Tabloda kullanılan kelimelerde son sırada olanlar arasında etnik ve köken kelimeleri bulunmaktadır. Burada köken kelimesinin yerine farklı kelimeler kullanılmış olabileceği düşünülmektedir. Tasarımcılar köken kelimesine karşılık olarak ülke isimlerini, memleket söylemini tercih etmiş olabilirler. Bu durum ortaya çıkan durumu açıklayabilir. Bununla birlikte etnik kelimesinin bu kadar az kullanılmasının nedeni ayrışmadan uzaklaşmak, kıra ya da ülkesel ölçekte bir dekolonizasyon yaklaşımı geliştirmek olduğu şeklinde yorumlanabilir. Bununla birlikte tasarımda etniklik geçmişin izdüşümü şeklinde kendine yer bulabilmektedir. Halbuki dekolonizasyon geçmişin yeniden canlandırılması değil, geçmişte sömürge altında mağduriyet yaşamamış bir ülkenin günümüzde nasıl olabileceğine dair bir vizyon önerisidir. Bu durumda etnikten ziyade moderne vurgulayan söylemler daha ön plana çıkmaktadır.

Araştırmada incelenmesi planlanan bir diğer husus söylemsel eylemlerin tasarım üslubunda nasıl yer bulduğunun görseller üzerinden incelenmesidir. Bu amaç doğrultusunda Tablo X'de yer alan tasarımcıların kelime kullanımlarına göre aldıkları sayısal değerlere bakılmıştır. Tasarımcılar arasında en yüksek puanı Kenneth Ize, en düşük puanı ise Yvonne Odhiambo almıştır. Araştırma kapsamında incelenmek üzere bu iki tasarımcıya ek olarak bir de ortalama puan alan bir tasarımcı belirlenmiştir. Bu aşamada kullanılan toplam kelime sayısı (84) toplam tasarımcı sayısına (10) bölünmüş ve sekiz puan alan KikiRomeo'da dekolonizasyonun tasarım üslubuna yansımalarına ilişkin yapılacak incelemeye dahil edilmiştir. Tasarımcılara ait bilgiler web sayfalarında yer alan hakkında kısmından özetlenerek alınmış tasarım örneklerine de yine kendi web sayfaları üzerinden erişilmiştir.

1) KENNETH IZE

Lüks moda ve tekstil yaratımına özgün bir bakış açısı geliştirirken Nijerya zanaat örneklerini yeniden yorumlamaya odaklanmaktadır. Nijeryalı yerel dokumacılar ile işbirlikleri yapıp, onların gelişimini desteklerken aynı zamanda geleneksel dokumaları yaşatmak gayesi taşımaktadır. Marka Nijerya zanaatkârlığının köklü geleneklerine adanmıştır ve yeni tasarım estetiğini yerel el işçiliği ile birleştirmeyi hedeflemektedir. Mevcut kültürleri keşfedip beslerken, gelecekteki gelenekleri yaratmak ve onlara ilham vermek için heyecan verici, güçlü bir inanç beslemektedir. (URL3. <http://www.kennethize.net/>)

Görsel 2. Kenneth Ize Tasarım Örnekleri



Kenneith Ize'nin iki farklı koleksiyonuna ait tasarımlar incelendiğinde tasarım üslubunda Afrika etkisi doğrudan göze çarpmaktadır. Kullandığı kumaşların dokuma tekniklerinden renklerine, manken seçiminden süsleme detaylarına kadar her açıdan dekolonizasyon etkisi görülmektedir. Geleneksel ile modern birleştirmeye yönelik tasarım anlayışı özellikle üst giysi tasarımlarında dikkat çekmektedir. Tasarımcının dekolonizasyona yönelik söylemsel tavrı tasarım üslubunda da devam ettirdiği net bir şekilde görülmektedir.

2) KIKIROMEIO

Kiswahili'de "Adem Elması" anlamına gelen KikoRomeo, 1996 yılında Ann McCreath tarafından kuruldu. Kenya'da modayı dönüştüren ve son yirmi yılda birçok tasarımcı ve zanaatkâra rehberlik eden bir miras markası haline geldi. Tüketiciler için, KikoRomeo'yu giymek, bir ortaklığı gösteren ve bir konuşma başlatan tanınmış imza parçalarıyla bir kulübe üye olmak gibidir. Kültürleri ve moda trendlerini aşan KikoRomeo kıyafetleri, nihayetinde onları giyen herkes için bir güven ve gurur kaynağı olduğunu kanıtladı (URL 4. <https://kikoromeo.com/>)

Görsel 3. KikiRomeo Tasarım Örnekleri



KikiRomeo'nun tasarım üslubunda da tıpkı Kenneith Ize'de olduğu gibi Afrikalı kökleri ilk bakışta göze çarpmaktadır. Renk kullanımının yanı sıra koleksiyonlarında sembollere de yer veren KikiRomeo manken seçiminde de yine benzer bir yaklaşım benimsemektedir. Bununla birlikte incelenen iki koleksiyonu arasında dekolonizasyon seviyesi açısından farklar olduğu görülmektedir. Üstte görselleri bulunan 2020 koleksiyonu daha doğal dokumalar ve boyamalar üzerine şekillenirken alt sayfada bulunan koleksiyonunda Afrika vurgusu daha güçlüdür. Kenneith Ize ile karşılaştırıldığında KikiRomeo'nun dekolonizasyonu bir tasarım üslubunu olarak kullandığı lakin Kenneith Ize kadar güçlü ve tutarlı bir yaklaşım benimsemediği görülmektedir. Bu durum iki tasarımcının kendi aralarında söylem tarza yönelik ortaya çıkan sayısal farkın tasarıma yansıdığı şeklinde yorumlanabilir.

3) YVONNE ODHIAMBO

Kenya doğumlu moda tasarımcısı Yvonne, AfroStreet Kollektions'ın kurucusu olup kariyerine 2013 yılında başlamıştır. Afrika baskılarını kutsayan canlı ve renkli desen tasarlama konusundaki benzersiz yaklaşımı onu ön plana çıkarmaktadır. Zarafet temelinde şekillenen özgün tasarımlarında geleneksel dokunuşlar ile batı estetiği arasında köprü kurmayı amaçlamaktadır. (URL 5).

Görsel 4. Yvonne Odhiambo Tasarım Örnekleri



Dekolonitif söylem olarak en düşük puanı alan tasarımcı Yvonne Odhiambo'nun kendi tanıtımında da bahsettiği gibi daha çok renk ve desen ile Afrikalı köklerine vurguda bulunmaktadır. Bununla birlikte zarafet çerçevesinde geliştirmeye çalıştığı tasarımlarında zaman zaman köklerinden koptuğu gözlemlenmektedir. Söylemsel puanlamaya göre üstte yer alan iki tasarımcının geleneksel dokumaları modern bir yorumla yaşatmaya yönelik yaklaşımları Yvonne'de görülmemektedir. Kullandığı kumaşlar diğer tasarımcıların kullandıklarının aksine daha yapay ve özelliksizdir. Bununla birlikte manken seçiminde diğer iki tasarımcı ile paralel yaklaşımdadır. Tasarımcının dekolonizasyona yönelik söylemsel tavrındaki daha geri planda kalma tutumu tasarım üslubunda da rahatlıkla görülmektedir.

4. SONUÇLAR VE DEĞERLENDİRME

Tasarlama eylemi algıların ve mantığın etkin olduğu bir akıl yürütme sürecidir. Ancak, tasarımcının aklından geçeni, zihinsel faaliyetlerini anlamak için yapılan çalışmalar, bu faaliyetleri açık ve tam olarak ortaya koymamıştır. Bununla birlikte tasarımcının elde ettiği sonuçlar, ürünün ortaya çıkmasına yönelik gidilen yolların göstergesi olması bakımından anlamlıdır (Turan, 2011:163). Tasarım bir eylemdir ve bu eylemin hayata geçmesi için tasarımcının geçmişe dönük yaşanmışlıkları, birikimleri ve tecrübeleri tasarım üslubunun gelişiminde önemli bir yer kaplamaktadır. Başka bir deyişle tasarımcıyı nihai ürün (tasarım) ile kategorize etmek mümkün olmakla birlikte asıl değerlendirmenin tutarlılığı daha geniş ölçekli bakmakla mümkündür. Tasarım, kendisine hayat verenler için bir ifade biçimi, sözsüz bir dil ve kimliğinin yansımasıdır. Bu nedenle tasarımı anlamak tasarımcıyı anlamakla eş değerdir. Bu bağlamda söylemsel ifadeler ile tasarım üslubu arasında bir bağlantı bulunmaktadır.

Bahsedilenler dâhilinde Afrikalı moda tasarımcılarının geçmişlerinde var olan ve kimliklerini şekillendiren dekolonizasyona yönelik söylemsel ve eylemsel (tasarım) tavırlarının incelendiği bu çalışmada aşağıdaki sonuçlara ulaşılmıştır;

- Afrikalı moda tasarımcılarının marka kimliği tanımlamalarında ve tasarım üsluplarında dekolonizasyon önemli bir yer tutmaktadır. Tasarımcılar, yüzyıllardır ötekileştirilen değerlere hak ettikleri değeri kazandırmak için çok yönlü tutum ve davranışlar geliştirmektedirler.
- Özellikle gelenek, Afrika ve kültür, söylemsel olarak Afrikalı moda tasarımcıları tarafından en sık kullanılan kelimelerdir. Dekolonitif bir bakış açısı dahilinde bu kelimelerin önem arz ettiği görülmektedir.
- Araştırmada farklı Afrika ülkelerinden tasarımcılara yer verilmiş, lakin özellikle Kenyalı tasarımcıların memleketlerine yönelik söylemlerinin daha ön planda olduğu görülmüştür. Bu durum Kenyalı tasarımcıların dekolonizasyon bilinçlerinin daha yüksek olduğu şeklinde yorumlanabilir.
- El sanatları, zanaat, zanaatkar gibi daha çok soyut olmayan kültürel mirasa ilişkin olguların Afrikalı moda tasarımcıları tarafından önemle irdelendiği, işlendiği ve yorumlandığı hem söylemsel hem de tasarımsal ölçekte gözlemlenmiştir.
- Tasarımcıların dekolonizasyona yönelik söylemsel ifadelerinin seviyesi ile tasarım üsluplarında yerel değerleri kullanmaları arasında doğrusal bir ilişki vardır. Bir tasarımcı dekolonizasyona yönelik söylemlerinde ne kadar çok vurguda bulunuyorsa, tasarımlarında da aynı oranda dekolonitif bir yaklaşım benimsemektedir.
- Araştırma kapsamında incelenen Afrikalı moda tasarımcılarının koleksiyon çekimleri için tercih ettikleri manken seçimlerinde dil birliği vardır. Bu tercihte Afrikalı köklerini ve ten renklerini kutsayan bir tutum görülmektedir.
- Özellikle renk ve desen kullanımı konusunda Afrika esintisi neredeyse incelenen tüm tasarımcılarda gözlemlenmiştir. Lakin dekolonizasyona yönelik söylemsel tavırda daha düşük puan alan tasarımcılarda bu etki daha az görülmektedir.

KAYNAKÇA

Arslan, İ. (2018). Bir Ülke-Bir Kıta İlişkileri: Çin-Afrika Örneği. *Yönetim Bilimleri Dergisi*. 16 (31), 125-142.

Bal, F. (2014). Çağdaş Uluslararası Sistemin Kaynağı Ve İlk Dönemi Olarak İspanya-Portekiz Atlantik Sistemi,1493-1648. *Gazi Üniversitesi İktisadi ve İdari Bilimler Fakültesi Dergisi*. 16 (1), 88-117.

Belge, M. (2000). *Başka Kentler Başka Denizler 4*. İletişim Yayınları: İstanbul.

Çalık, M. ve Sözbilir, M. (2014). İçerik analizinin parametreleri. *Eğitim ve Bilim*. 39(174), 33-38.

Demir, A . (2011). Sömürge Devletlerinin Kullandığı Sömürgecilik Araç ve Metotları Vaka Analizi: Belçika Krallığı'nın Kongo'daki Sömürge Dönemi. *Güvenlik Stratejileri Dergisi*. 7 (14) , 117-141.

Duara, P. (2004). *Decolonization: Perspectives from Now and Then*. Routledge: London.

Fanon, F. (1983). *Cezayir Bağımsızlık Savaşının Anatomisi*. Pınar Yayınları : İstanbul.

Gündüz, A. (2016). Sömürgecilik Kavramı Ve Sömürgeci Devletlerin Uyguladıkları Taktikler: “Ortadoğu Örneği”. *Tarih Okulu Dergisi (TOD)*. 9(15), 763-784.

Jansen, J. ve Osterhammel, J. (2017). *Decolonization*. Princeton University Press: Princeton

Karaca, Ö. (2016). *Kanlı Şarap, Küflü Ekmek: Sömürgecilik*. MSN Yayıncılık: İstanbul.

Koçak, A. ve Arun, Ö. (2006). İçerik Analizi Çalışmalarında Örneklem Sorunu. *Selçuk İletişim Dergisi*. 4(3), 21-27.

Laenui, P. (2000). *Processes of Decolonization in Reclaiming Indigenous Voice and Vision*. Edt. Marie Battiste. UBC Press: Vancouver

Ngozi, U. (2018). Decolonize or Else – Negotiating Decolonization through Popular Theatre. *International Journal of Arts and Humanities (IJAH) Ethiopia*. 7 (4), 17-26.

Smith, A., ve Jeppesen, C. (2017). *Introduction: Development, Contingency And Entanglement: Decolonization In The Conditional*. In Jeppesen. *Britain, France And The Decolonization Of Africa: Future Imperfect?* UCL Press: London.

Tuck, E. ve Yang, W. (2012). Decolonization is not a Metaphor. *Decolonization: Indigeneity, Education & Society*. 1(1), 1-40.

Turan, Ö.,B. (2011). 21. Yüzyıl Tasarım Ortamında Süreç, Biçim ve Temsil İlişkisi. *Megaron*. 16(3), 162-170.

Yaramış, A. (2007). Mısır'da İngiliz Sömürgecilik Anlayışı: Cromer Örneği (1883 – 1907). *Sosyal Bilimler Dergisi*. 9(2), 121-130.

Yıldırım, T. (2011). Malik Bin Nebi'de Sömürülebilirlik Olgusu. *Milel ve Nihal Dergisi*. 8(2), 33-52.

URL 1. http://auzefkitap.istanbul.edu.tr/kitap/tarih_ao/somurgeciliktarihi.pdf

URL 2. https://cdn1.vox-cdn.com/assets/4659723/Screen_Shot_2014-06-23_at_5.07.38_PM2.png

URL 3. <http://www.kennethize.net/>

URL 4. <https://kikoromeo.com/>

URL 5. <https://afrostreet-kollektions.co.ke/>



HABERDE ALIMLAMA ÇALIŞMALARI ve BANU AVAR'ın SINIRLAR ARASINDA PROGRAMINDAN "İTHAL BAŞKANLIK SİSTEMİ" BÖLÜMÜNÜN ALIMLAMA ANALİZİ

Çiçek Topçu ¹, Ayşe Gizem Çetin ²

¹ Selçuk Üniversitesi, İletişim Fakültesi, 0000-0002-9273-2529

² Necmettin Erbakan Üniversitesi, Sosyal ve Beşeri Bilimler Fakültesi, 0000-0002-3667-3608

ÖZET

İzleyicinin aktif rolde olduğunu öngören araştırmacılar haberin alımlanması noktasında da etkin bir konuma sahip olduğunu vurgulamak amacıyla bazı çalışmalara yönelmişlerdir. Bu makalede; iletişim alanında izleyici odaklı araştırmalar arasında alımlama kuramının önemine dikkat çekilmiştir. Bu noktada, Banu Avar'ın 2015 yılında hazırlamış olduğu İthal Başkanlık Sistemi konulu programı alımlama kuramı çerçevesinden sınanmıştır. Stuart Hall'ün bu konuya yönelik söylemlerine atfen; hiçbir sav ileri sürüp, nokta koyma derdinde olmayan bu çalışmada, izleyicinin demografik özelliklerinin, haber metnini algılayıp yorumlama noktasında belirleyici olduğu düşüncesi çıkış noktası olarak benimsenmiştir. Kolay ulaşılabilir durum örnekleme yöntemiyle seçilen izleyiciler üzerinde nitel desende bir araştırma yapılmış, izleyicilerle derinlemesine bir görüşme gerçekleştirilmiştir. Programda alımlama araştırmasının yapıldığı izlerkitle, iki ayrı gruba ayrılmıştır. İki ayrı grup onar kişiden oluşmaktadır. Grubun birinin sınırlılığını; yaşları 18 ile 25 arasında değişen, sosyal bilimlere bağlı üniversite öğrencileri oluştururken (Birinci Grup); diğerinin ise 35 ile 45 yaş aralığından bir araya getirilen, orta yaş kesimine ve farklı meslek gruplarına ait kişiler (İkinci Grup) oluşturmaktadır. Orta yaş kesiminde yer alan izleyicilerin meslekleri; akademisyen, öğretmen, asker, mühendis, doktor, emekli, ekonomist polis ve ev hanımı olacak şekilde değişiklik göstermektedir. İzleyicilerin, programın aktardığı mesajlar doğrultusunda aktif konumda olduğu, çalışmanın nihai sonucunda belgelenmiştir. Sunulan ileti karşısında müzakerici ve muhalif olacak şekilde belirgin olarak iki ayrı tutum sergileyen izleyicilerin demografik özelliklerine göre değişiklik gösteren bir alımlama geliştirdiği sonucuna varılmıştır.

Anahtar Kelimeler: Haber Çalışmaları, Alımlama Çalışmaları, Sınırlar Arasında Programı.

1. GİRİŞ

İzleyicilerin homojen bir yapıya sahip olmadığını kabul edip, onlara uygun yayınların yapılması bir noktada izleyicinin aktif konumda olduğunun bir göstergesidir. Alımlama Kuramı da izleyicinin etkin bir yapıya sahip olduğunu, mesajın anlamının izleyicinin demografik özelliklerine göre değişebildiğini varsayar.

Alımlama çalışmalarının temeli Stuart Hall'e dayanır. Hall'e göre; medyanın alımlama çalışmalarına dönük analizi kültürel çalışmalarla iç içedir. Kültürel çalışmalar içerisinde kodlama ve kodaçımı kavramını barındırır. Stuart Hall'ün görüşüne göre kodlayıcılar, yani metni yeniden inşa ederek iletiyi gönderenler, izleyiciyi kendi fikirlerine maruz bırakan egemen sınıftır. Ancak bir haberi daima izlenilir kılmak ve talep edilen konumunda olmak için kitlenin iyi tanınması gerekir. Yani, bir programı hazırlarken izleyicinin yaşı, cinsiyeti, yaşadığı çevre, eğitim durumu gibi demografik özellikleri iyi tanımlanmalıdır. Bu noktada; alımlama çalışmalarının izleyicinin beklentisine yönelik olduğu ve izleyicinin iletilen mesajı alma ve yorumlama konusunda etkin bir rol oynadığı dikkat çeker. Aslında alımlama kuramının temelini Elihu Katz'ın oluşturduğu Kullanımlar ve Doyumlar Kuramı ile iç içe olduğu açıktır. Söz konusu kurama göre medya içerikleri izleyicinin tatmin sağlayabileceği doğrultuda oluşturulur ve izleyiciye seçenekler arasından kendi isteklerine uygun olanını seçme imkanını sağlar (Yaylagül, 2010: 72). Alımlama kuramı da, bireylerin bilinçli ve gönüllü olarak kendi istekleri doğrultusunda medya içeriklerini arama, bulma ve kullanma kapasiteleri üzerinde durur. Bu yaklaşım, izleyicilerin kendi mantığını ve öznelliğini de ön plana çıkarır. İzleyici kodlanan mesajı istediği gibi yorumlamada özgürdür.

Alımlama analizi, medya aracılığıyla gönderilen mesajları, kültürel ve umuma yönelik şifrelenmiş söylemler olarak görür. Bu noktada izleyiciler ise anlam üretimlerinin vasıtalarıdır (Şeker, 2009: 106). Alımlama araştırmasında izleyici tüketim ve şifre çözümü konusunda medya ile pek çok şeyi yapabilme konusunda özgürdür.

Bu çıkış noktasından hareketle, çalışma temelde iki ayak üzerine inşa edilmektedir. Çalışmanın ilk ayağında, kuramı daha iyi anlayabilme adına literatür taraması yapılmıştır. İkinci ayağında ise; Banu Avar'ın 2015 yılında yayınladığı *Sınırlar Arasında* programından "İthal Başkanlık Sistemi" adlı bölüm incelenmektedir. Programda, analiz edilen nokta; içerikte izleyiciye gönderilen mesajın farklı iki gruba ait kişilerce nasıl yorumlandığı ve hangi okumanın (Dominant – hegemonik, müzakereci ve muhalif) baskın olduğudur. Hiçbir sav ileri sürüp, nokta koyma derdinde olmayan bu çalışmada; izleyicinin demografik özelliklerinin, haber metnini algılayıp yorumlama noktasında belirleyici olduğu düşüncesi çıkış noktası olarak benimsenmiştir. Kolay ulaşılabilir durum örnekleme yöntemiyle seçilen izleyiciler üzerinde nitel desende bir araştırma yapılmış, izleyicilerle derinlemesine bir görüşme gerçekleştirilmiştir. İzleyicilerin, programın aktardığı mesajlar doğrultusunda aktif konumda olup olmadığı sınıanmış; izleyicilerin demografik özelliklerine göre değişiklik gösteren bir alımlama geliştirip geliştirmediği araştırılmıştır.

2. 1. Kültürel Çalışmalar Kavramı ve Alımlama Kuramı

Sosyal Bilimlerde Kültürel Çalışmalar kavramı Britanya kaynaklı olup, 1930'lu yıllarda ortaya çıkmıştır. Kültürel Çalışmalar köken olarak Frankfurt Okulu'na dayanmaktadır (Aydın, 2007: 122). Özellikle de, 1980'li yıllardan itibaren dünya çapında görülen bazı toplumsal değişimler,

“değer” kavramının vurgulanması, cinsiyet, etnik köken, ırk, din gibi kültür ağırlıklı toplumsal taleplerin ve çatışmaların ortaya çıkması kültürel çalışmaları hızlandırmıştır. Artan teknolojik yenilikler bir yandan kültürel çeşitliliği artırmaya olanak sağlarken diğer yandan kültür üzerinde müdahaleleri kolaylaştırmıştır (Dağtaş, 1999: 335).

Kültürel çalışmalar, eleştirel akım çalışmalarının şemsiyesi altında toplanır. Eleştirel akıma yakın olan düşünürlerin ortak paydası; kapitalist ekonomik sisteme karşı eleştiriler yöneltmeleridir. Marksist bir toplum eleştirisinden hareketle, yapısalcılık içinde dönüşen Kültürel Çalışmalar, tarihi yapıyı reddedenleri eleştirerek, tüm toplumsal hayatı söylemlere ve ideolojilere indirgeyen bir çizgide ilerler (Kellner, 2010: 47). Kültürel çalışmalara yönelik araştırmacıların vurguladığı bir diğer nokta; dilin toplumsal ve kültürel hayatı anlamada çok önemli olduğudur. Kapitalist sanayileşmiş toplumlarda, sınıf, cinsiyet, ırk gibi bölünmelerin yaşanmaya başlaması ve bunlara yönelik mücadelelerin verilmesi ise; kültürel çalışmaların Marksizm’e dayanan noktalarıdır (Marks, 2003: 264-267).

Kültürel çalışmalar, Stuart Hall’ün söylemleri ile de birleşerek; kültürü toplumsal bir üretim olarak varsayar. Bu yeniden üretim de medya aracılığıyla yapılmaktadır. Bu bağlamda; eleştirel akımın ön saflarında duran Frankfurt Okulu’nun vurguladığı *Kültür Endüstrisi* kavramı dikkat çeker. Akımın öncüsü sayılan bu okula göre; kapitalist sistem içerisindeki kültür endüstrilerinin ürünleri, hakim kapitalist düzenin meşrulaştırılması işlevini görür. Burada amaçlanan; kitleleri en düşük ortak paydada eşitleyerek, tek mesajda aynı etkiyi yaratmaktır (Adorno, 2014: 110-112).

Eleştirel yaklaşımlar içerisinde izleyicinin alımlamalarına dönük ilk araştırmalar da Kültürel Çalışmalar geleneği tarafından yapılır. Burada, Hall’ün görüşü dikkat çeker. Hall’e göre; geleneksel iletişim araştırmaları, iletişim sürecini gönderen-mesaj-alıcı doğrusalında basite indirgemektedir. Ana-akım iletişim araştırmaları savunucularının benimsediği bu yüzeysel iletişim yapısı, izleyiciyi-dinleyiciyi (alımlayıcıyı) son kerte en pasif konuma yerleştirir. Oysa; Hall’e göre iletişim; karmaşık ilişkileri içerisinde barındıran; üretim, dolaşım, dağıtım, tüketim, yeniden üretim ilişkisi içerisinde üretilen sürekli bir yapıdır (2005: 84). Medya mesajlarının farklı izleyicilere dağıtımı, yeniden üretilmiş söylemsel bir biçim içerisinde gerçekleşir. Yani medya içeriği farklı anlamlarla örülüdür ve izleyiciler bu söylemi alıp toplumsal pratiğe dönüştürdüklerinde tüketim gerçekleşmiş olur (Şeker, 2009: 106).

İletişim sürecini anlayabilmek için *kodlama* ve *kodaçım* arasındaki anlam üretimini ve bu üretime etki eden nedenleri iyi tespit etmek gerekir. Gönderilen mesaj egemen ideolojiyi temsil etmektedir ve izleyiciden beklenen, kendi tercihi olan okumayı yapmasıdır. Burada dikkat edilmesi gereken nokta; kodlama sürecinde hedeflenen anlam ile izleyicinin kodaçım sürecinde ürettiği anlam aynı olmayabilir. Bunun nedeni yayıncılar ve izleyiciler arasındaki yapısal farklılıklardır (Hall, 2005: 85-88). Mesajı gönderen ve mesajı alan arasında uyumsuzluklar yaşanabildiği gibi, alıcılar arasında da aynı mesaja farklı yorumlar yüklenebilir. Yani kodlanan mesajın içeriğinin alımlanması, izleyicinin yaşadığı çevreye, yaşına, cinsiyetine ve eğitim

durumuna göre deęişebilir. Buradan hareketle Hall, metini üreten kurumla ve izleyicinin sosyal koşullarıyla ilgili iyi bir araştırma yapılması gerektiğini önerir. Özellikle de, halkın, gönderilen mesajlardan fazlasıyla etkilendiğini vurgular. Ona göre; eęer halk modern iletişim araçları karşısında bir deęişim geçirdiyse bu deęişim egemen sınıfın belirttięi doęrultuda gerçekleşmiştir (Aydın, 2007: 123).

1980’de, İngiltere’de Kültürel Çalışmalara yönelik eğilimler artmıştır. Bu dönemde medya içeriklerinin özellikle televizyon açısından değerlendirilmesi hız kazanmıştır. Dönemin ekonomik ve politik atmosferi çalışmaların şekillenmesinde etkili olmuştur. Aynı dönemde, Amerika da kitle iletişim araştırmaları odağını izleyici üzerine kaydırmaya başlamıştır. Burada, metinlerin ve onları üretenlerin izleyiciler üzerindeki mutlak kontrolünü kıran ve aktif izleyici kavramını barındıran Kullanımlar ve Doyumlar yaklaşımı gündeme gelmiştir (Yaylagül, 2013: 71). Aslında bu yaklaşımla; Kültürel Çalışmaların gücünün, medyanın gücü sorunsalını sosyolojik olarak çeşitlendirilmiş bir içerik sunduğuna vurgu yapılmıştır (Aydın, 2007: 124).

2.2. Kodlama-Kodaçılama

Uzun yıllar, izleyicinin televizyon metinleri karşısında pasif konumda olduđu kabul edilmiş bir yargıdır. Kitle kültürünün tektipleştirici etkisi görünen bir gerçektir. Fakat bu genel yargı, özellikle de, 1980’li yıllarda geçerliliğini yitirmeye başlamıştır. İzleyicinin de izleme sürecinde aktif rol oynadıęı ve içeriğe dönük bir direnç göstermeye başladığına yönelik görüşler, bu yıllarda Kültürel Çalışmalar’ı anlamaya çalışan araştırmacılarca dile getirilmeye başlanmıştır. İngiliz Kültürel Çalışmaları’nın öne çıkan simalarından Stuart Hall’ün söz konusu ettięi *kodlama-kodaçılama* kavramlarına göre; kitle iletişim araçlarıyla gönderilen mesajların, bir etki yaratabilmesi için, öncelikle söylem olarak gösterene etkin hale getirilmeli ve anlamlı bir biçimde kodlanmalıdır (Aytekin, 2013: 3). İzleyiciler bu kodlanmış anlam sayesinde bütünü algılar ve alımlar; düşünce ve davranışlarında deęişiklik olur. Yani, metnin içerięi onu bilgilendirir ya da ikna eder.

Hall’e göre, anlamlı bir söylem olan televizyon metni bir deęiş tokuş sürecinin sonucunda gerçekleşir (Aydın, 2007: 124). Mesajın biçimi deęiş tokuş sürecinde özerk bir yapıya sahip olmasa da, ayrıcalıklı bir yere sahiptir. Tarihi bir olay televizyon söyleminin bir parçası haline gelir gelmez, o aracın kendi anlam üretme sistemine maruz kalmış demektir. Bir olayın iletişimsel bir olaya dönüşebilmesi için tarihe ya da bir habere dönüşmesi gerekir. Mesaj biçimi de kaynaktan alıcıya geçmek için olaya ihtiyaç duyar. Televizyon yayının tabi olduđu kurumsal yapılar, sahip oldukları üretim ağı ve pratikleri, teknolojik altyapısı ile birlikte bir programın üretilmesi için vazgeçilmezdir (Aydın, 2007: 125). Buradaki üretim de mesajın kendisini oluşturmaktadır. Mesaj bir etki oluşturabilmesi, bir ihtiyacı karşılayabilmesi ve bir kullanıma hizmet edebilmesi için söylem olarak anlamlı bir biçimde kodlanmalıdır. İşte bu kodlanmış

anımlar bütünü algılama, alımlama, ideoloji oluşturma gibi sonuçların yanı sıra, düşünce ve davranışlarda bir etki oluşturur (Hall, 2005: 66-69).

Hall, televizyon mesajlarının inşa edilebileceği üç yöntem belirlemiştir (Hall, 2005: 136-138). Bunlardan ilki; *dominant-hegemonik (egemen)* pozisyonudur. Bu pozisyonda mesajı hazırlayıp gönderen kurumunda olan kişilerin baskın tavrı dikkat çeker. Televizyonda çalışan kişilerin bir mesajı kodlarken aldıkları pozisyon dominant-hegemoniktir. Göndericiler burada kendisine ait ölçütleri dayatır. İkinci yöntem ise; *Müzakereci Okuma*'dır. Bu yöntemin ilkinden büyük bir farkı vardır: Mesajı alan kitle, gönderilen mesajın içeriğindeki söylemin farkındadır ve onu ayırt edebilir. Metni kendi yorumuna göre benimser ya da reddeder. Diğer yöntem ise; *muhafif pozisyon*'dur. Burada izleyici bütün anlam ve yananamları çözer ve buna göre bir tutum geliştirir (Aytekin, 2013: 6).

Stuart Hall'ün medya mesajlarının alımlanmasıyla ilgili sunduğu modeller ve farklı alımlama yöntemleri geliştirmiş olması iletişim çalışmaları açısından büyük önem taşımaktadır. İzleyici çalışmalarında temel sorun, izleyicinin gönderilen mesajları yani haber metnini nasıl anlamlandırdıkları ve gündelik yaşamda toplumsal anlam üretimi bakımından nasıl farklılaştırdıklarıdır (Aydın, 2007: 126). Yani metnin kodlanması ve okurun bu kodları çözmesi arasında farklılık oluşabilir. Kısacası; izleyiciye ulaşan haber metinleri farklı yorumlamalara açıktır. Yorumlardaki bu farklılığın nedeni ise; kitleler arasındaki farklı demografik özelliklerdir.

2.3. Haberin Alımlanması

Haber metinlerindeki bilgiler gerek geleneksel gerek eleştirel tavrılı araştırmacılar tarafından sorun olarak algılanmaktadır. Geleneksel yaklaşım açısından bu algılamının nedeni; haber medyasında yer alan metinlerin o kurumun istekleri ve yayın ilkeleri doğrultusunda hazırlanıyor olmasıdır (Şeker, 2009: 108). Bu yaklaşımda; yayın kuruluşu izleyicinin beklentilerini görmezden gelerek, tamamen kendi istedikleri eksende gündemlerini belirlerler (Yaylagül, 2013: 79). Böylece bazı haberlere hiç yer verilmemesinin yanı sıra; medyaya erişim imkanları doğrultusunda enformasyon zengini kesim ile yoksun kesim arasındaki bilgi uçurumu git gide artar. Eleştirel akımın öncüleri ise; haber içeriklerinin iktidar sahibi kurum ve kuruluşların söylemleri dolayımı ile aktarılması bağlamında haber metinlerini sorunlu olarak görmektedir. Yani, Onlar'a göre; sunulanların içeriği egemen ideoloji perspektifini asla iskalamaz. Araştırmacılar 1970'li yıllardan itibaren haber konusuna eğilmelerine rağmen bu araştırmaların pek çoğu alımlama konusuna değinmemiştir (Şeker, 2009: 108).

Haber metinlerinin alımlanmasına yönelik araştırmalar 1980'li yıllardan itibaren başlamıştır. Habere dönük alımlama çalışmalarının daha çok psikolojik alımlama ile de iç içe olduğu kanısına varılmıştır (Şeker, 2009: 110). Psikolojik alımlama çalışmasının öncüsü ise Brigitta Höijer'dir. Höijer'e göre; alımlama, izleyicinin zihninde şekillenmektedir ve eğer psikolojik analizler gerçekleşmezse alımlama süreci çözümlenemeyecektir. Bu düşünce yapısına göre; izleyicinin

zihinsel hatları ile, o güne kadar yaşadıkları deneyimler ve dünyaya ilişkin topladıkları bilgilerin tamamı alımlama sürecinde doğrudan ilişkilidir. Yani; izleyicin yaşı, sosyal sınıfı gibi faktörler alımlamada doğrudan ilgili değildir; alımlama zihinsel ve psikolojik bir süreçtir (İnal, 1996: 145-147). Buradan hareketle, alımlama olgusu da metin ve izleyici arasındaki etkileşim sonucu ortaya çıkar. Anlam, ne metnin ne de izleyicinin tek başına ele alınmasıyla oluşur; anlam, metnin ve izleyicinin karşılıklı etkileşiminin ürünüdür (Şeker, 2009: 109). Haberlerin alımlanmasında kullanılan psikolojik ve zihinsel modellere dayanarak araştırılan alımlama kuramının odaklandıkları asıl noktalar; metinlerde yer alan bilginin nasıl anlaşıldığı, nasıl depolandığı ve nasıl hatırlandığıdır (İnal, 1996: 146). Odaklanılan bu soruları ışığında; hatırlama şeklinin izleyiciden izleyiciye değişiklik gösterdiği ve haber metninin içindeki görsel malzemelerin sözel malzemelerden daha kolay hatırlandığına vurgu yapılmıştır. Ve hatta, Danimarka'da yapılan bir araştırmaya göre; farklı yaş, cinsiyet, eğitim durumu ve ekonomik sınıfa ait katılımcılardan oluşan bir deneyde, aynı haberin izletilmesine rağmen kişilerin farklı yorumlar yapmasının yanı sıra, bir de kendi yorumlarını katarak haberi anlattıkları gözlemlenmiştir. Elde edilen bulgular farklı anlamlar üretmede eğitimsel nedenlerin etkili olduğunu, cinsiyetin haberin alımlanmasında etkin bir rol oynadığını ve izleyicinin yaşının haberi alımlama sürecinde farklılıklar yarattığı ortaya çıkmıştır (Şeker, 2009: 109).

3. ALIMLAMA KURAMINA DÖNÜK TÜRKİYE'DE YAPILAN BAZI ÇALIŞMALAR

İletişim alanında alımlama kuramını dönük çok sayıda çalışma mevcuttur. Alımlama yalnızca bir haber metni üzerinde çalışılan bir yaklaşım değildir. Araştırmacılar, bazı filmler ya da televizyon programları üzerinde de alımlamaya dönük incelemelerde bulunmuşlardır. Çalışmamızın bu bölümünde, daha önce alımlama kuramı çerçevesinde başka araştırmacılar tarafından hazırlanan bazı benzer çalışmalara yer verilmiştir.

Oya Şakı Aydın'ın 2007'de hazırladığı Alımlama Araştırmaları ve Kültürel Çalışmalar Geleneğinin Katkısı adlı çalışmasında bazı yabancı dizilerin alımlanmasına yönelik araştırmalara yer verilmiştir. Söz konusu incelemede Dallas dizisi ele alınmış; izleyicinin eleştirel potansiyele sahip olduğu düşüncesi öngörülerek farklı etnik gruplardaki insanlara dizi izletilmiştir. Çalışma sonunda; her etnik grup diziyi kendi referansları çerçevesinde değerlendirmiştir: Araplar'ın ve Ruslar'ın programın teması ve ideolojisinden oluşan şematik alana dikkat ettikleri gözlemlenmiştir. Amerikalılar'ın ise programdaki kişilere çok önem verdiği saptanırken; Japonlar kültürel farklılıklarından dolayı diziyi ilgi duymadıklarını açıklamışlardır. Bu araştırmanın sonucunda; her etnik grubun kendine özgü bazı eleştirel özelliklere sahip olduğu bulgulanmıştır.

Tülay Şeker, 2009'da 5N1K Haber Programı kapsamında işlenen "AKP kapatılmalı mı, kapatılmamalı mı?" konusuyla ilgili alımlama analizi yapmıştır. Program, alımlama araştırmalarında sıkça kullanılan etnografik araştırma yöntemiyle katılımcılarla birlikte izlenmiştir. Çalışma sonunda elde edilen bulgulara göre; katılımcıların televizyon karşısında etken konuma sahip olduğu ve yaş,

cinsiyet, eğitim gibi sosyo-demografik özelliklerinin yanı sıra; psikolojik durumun da alımlamaya doğrudan etki ettiği saptanmıştır.

E. Gülbuğ Erol'un 2009'da, *Haber Değeri ve Televizyon Haberciliğinin Siyasal İletişim Üzerindeki Etkileri: Şişli-Ayazağa Köyü Sakinlerinin Televizyon Haberlerini Okuma Biçimleri Üzerine Bir Alımlama Çalışması* adlı makalesinde haber bültenleri katılımcılarla birlikte izlenmiştir. Sonuçta örneklemin siyasal içerikli televizyon haberlerini seçim öncesinde değerlendirirken en çok yapısal okumaya başvurdukları ve bu okumalarla özellikle görsel yapı üzerine yoğunlaştıkları bulgulanmıştır. Ayrıca izleyicilerin televizyon haberleri karşısında etkin konumda oldukları, üzerinde konuştukları ve bunun bir müzakere süreci olduğu tespit edilmiştir.

Tülay Şeker ve Fadime Şimşek'in, 2012'de birlikte hazırlamış olduğu *Kodlama-Kodaçımı Bağlamında Muhteşem Yüzyıl Dizisinin Lise Öğrencileri Üzerindeki Etkilerine Yönelik Alımlama Analizi* adlı çalışmada öğrencilerle derinlemesine görüşmeler yapılmış, Stuart Hall'ün medya içeriklerinin üç farklı modelde (egemen, müzakereci, muhalif) okunduğunu ileri süren yaklaşımını destekler nitelikte bulgulara ulaşılmıştır. Muhteşem Yüzyıl dizisinin alımlama analizine katılan kimi öğrencilerin, diziyi dominant-hegemonik (Egemen) okumanın hakim olduğu şekilde izlediği görülmüşken; "Diziden sonra Kanuni'den soğudum." şeklinde yorum yapan öğrencilerin muhalif okuma tavrını benimsediği saptanmıştır. Analiz sonucunda medya iletilerinin izler kitle üzerinde direkt ve güçlü şekilde etkili olmadığını ve aynı mesajın farklı kişilerce farklı yorumlandığı bulgulanmıştır.

Hakan Aytekin'in 2013 yılında İstanbul Teknik Üniversitesi kapsamında sunduğu *"Işık Sesini Arıyor" Belgesel Filmindeki Kodlar ve İzleyicilerin Kodaçımına Bağlı Olarak Değişen Anlam* adlı bildirisinde de alımlamaya dönük bir çalışma yapılmış, başta etnik köken olmak üzere izleyicinin niteliğine bağlı olarak (yaş, eğitim, sürekli yaşanan yer) filmdeki anlamların farklılaştığı saptanmıştır.

2013'te, yine Tülay Şeker ve Salih Tiryaki'nin birlikte hazırladığı, *Savaş Fotoğrafçısı Filminin Alımlama Analizi* adlı çalışmada benzer bulguların yanı sıra; çalışmanın egemen kodların kolay açıldığı, müzakereci ve muhalif okuma oranının düşük olduğu, demografik özelliklerin kodaçımı noktasında diğer çalışmalara kıyasla daha az olduğu saptanmıştır.

Tülay Şeker ve Emre Vadi Balcı'nın, 2013'te, *Türkiyat Araştırmaları Dergisi*'nde yayımlanan *Yeni Türk Çocuk Dizi Fenomeni "Pepee" Çizgi Dizisinin Alımlama Analizi* adlı çalışmasında çizgi dizinin anne-babalar ve çocuklar arasında nasıl alımlandığı incelenmiş; derinlemesine görüşmeler sonucunda izleyicilerin iletilere karşı fazlasıyla hassas olduğu ortaya çıkarılmıştır. Çalışma sonunda Pepee çizgi dizisinin Egemen iletilerinin, bütün algı düzeylerinde ortak bir imaj yarattığı ortaya konmuştur.

Görüldüğü gibi alımlama analizi çerçevesinde hazırlanan çalışmalar hemen hemen benzer şekilde sonuçlanmış; Stuart Hall'ün üç yaklaşımı (Egemen, müzakereci ve muhalif), çalışmalarda sınınan en önemli nokta olmuştur. Kodaçımı bağlamında, her ne kadar izleyici aktif konumda olsa da, bazı

araştırmalarda izleyicinin demografik ve psikolojik niteliğine göre değişen egemen bir tavrın baskın olduğu da gözlemlenmektedir.

4. BANU AVAR'ın SINIRLAR ARASINDA PROGRAMINDAN “İTHAL BAŞKANLIK SİSTEMİ” BÖLÜMÜNÜN ALIMLAMA ANALİZİ

Banu Avar'ın 2015 yılında yayınladığı *Sınırlar Arasında* adlı programının bir bölümü olan “İthal Başkanlık Sistemi” yaklaşık 35 dakika sürmektedir. Programın içeriği tamamen siyasi nitelikli olup, başkanlık sistemiyle yönetilen ülkelerin, kendi içlerinde yaşadıkları çalkantıları anlatmasının yanı sıra; Türkiye'nin siyasi düzenine de göndermeler yapmaktadır. Programın tamamında, başkanlık sistemiyle yönetilen ülkelerin kendi içlerinde bölünmeyle karşı karşıya kaldığını ifade eden unsurlar yer almaktadır. Programda, başkanlık sistemi kavramının, tamamen büyük devletlerin çıkarlarına hizmet ettiği ve sermayedarların birer oyunu olduğu vurgusu yapılmaktadır. Banu Avar, hazırladığı programının bu bölümünde; eğer başkanlık sistemi Türkiye'de de uygulanmaya başlarsa, Türkiye'nin de parçalanmayla karşı karşıya geleceğinin uyarısında bulunmaktadır. Banu Avar'ın bu mesajlarından hareketle, katılımcılara, günümüz iktidar yapılanmasından soyutlanıp; mevcut konjonktürden bağımsız düşünerek yorum yapmaları ve soruları cevaplandırmaları istenmiştir.

4.1.Yöntem ve Sınırlılıklar

Alımlama analizi çerçevesinde, bu çalışmada derinlemesine mülakat yöntemi kullanılmıştır. Programın tamamı her bir izleyiciye ayrı ayrı izletilmiş ve her bir izleyici ile soru cevap şeklinde görüşmelerde bulunulmuştur. Banu Avar'ın bu mesajlarından hareketle, katılımcılara, günümüz iktidar yapılanmasından soyutlanıp; mevcut konjonktürden bağımsız düşünerek yorum yapmaları ve soruları cevaplandırmaları istenmiştir.

Programda alımlamanın yapılacağı izlerle, iki ayrı gruba ayrılmıştır. İki ayrı grup onar kişiden oluşmaktadır. Grubun birinin sınırlılığını; yaşları 18 ile 25 arasında değişen, sosyal bilimlere bağlı üniversite öğrencileri oluştururken (Birinci Grup); diğerinin ise 35 ile 45 yaş aralığından bir araya getirilen, orta yaş kesimine ve farklı meslek gruplarına ait kişiler (İkinci Grup) oluşturmaktadır. Orta yaş kesiminde yer alan izleyicilerin meslekleri; akademisyen, öğretmen, asker, mühendis, doktor, emekli, ekonomist, ev hanımı ve polis olacak şekilde değişiklik göstermektedir. Gruplar, kolay ulaşılabilir durum örneklemesi referans alınarak oluşturulan 10 (on)'ar kişilik gruplardan oluşmaktadır.

4.2. İzleyicilerin Cevapları

Birinci grup ve ikinci grup olmak üzere, programın izlenmesinin ardından, iki gruba da ayrı ayrı görüşmeler yapılmış; her ikisine de 7'şer soru sorulmuştur. İzleyicilere yöneltilen sorular ve izleyicilerin sorulara verdikleri cevaplar karşılaştırmalı olarak şu şekildedir:

Birinci grup izleyicinin; “ *Banu Avar’ın bu programını biliyor muydunuz? Daha önce izlediniz mi?*” sorusuna vermiş oldukları cevaplar:

B. Y.: “Bu programı biliyordum fakat daha önce hiç izlememiştim.”

S. T.: “Hayır, bilmiyordum.”

A. Ö.: “Biliyordum fakat sevmediğim için izlemiyordum.”

G. Y.: “Hayır, daha önce hiç duymadım.”

A. Ş.: “Evet, biliyordum fakat farklı sebeplerden dolayı takip etmiyorum”

E. Y.: “Hayır.”

Y. P.: “Programı biliyorum. Fakat Banu Avar’ın programlarını tarafı bulduğum için takip etmiyorum.”

B. S.: “Programı daha önce hiç izlemedim.”

M. S.: “Banu Avar’ın böyle bir program yaptığını bilmiyordum.”

E. D.: “Evet Banu Avar’ın bu programını biliyorum ve sürekli takip ediyorum.”

Aynı soruya ikinci grup izleyicinin cevapları ise şöyledir:

E. D.: “Banu Avar’ın bu programını daha önce duymuştum fakat izlememiştim.”

Ö. A.: “Evet, biliyordum.”

U. T.: “Biliyordum ve sürekli olarak takip ediyorum.”

H.T. : “Evet, Banu Avar’ı ve hazırladığı programları sürekli takip ediyorum.”

V. T.: “Evet, takip ediyorum, hatta kanalına aboneyim.”

A. S.: “Evet, biliyorum ama izlemiyorum.”

M. T.: “Banu Avar’ın böyle bir program yaptığını bilmiyordum.”

C. Ç.: “Bu programı biliyorum ve takip ediyorum.”

A. S.: “Evet, programı biliyorum, fakat takip etmiyorum.”

M. Ç.: “Evet biliyorum, fakat; Banu Avar’ın programlarını izlemiyorum.”

Alınan bu cevapların ardından, daha çok programı bilenler ve izleyenler için, programın neden tercih edildiğini ölçmek amacıyla; “*Size göre bu programın tercih edilme nedeni nedir?*” şeklinde bir soru yöneltildi. Soruya, birinci grup izleyicinin vermiş olduğu cevaplar şu şekildedir:

B. Y.: “Daha çok Banu Avar ile aynı fikri savunanlar bu programı tercih ediyorlardır, buna ek olarak başkanlık sisteminin ne olduğuna dair bilgi edinmek isteyenler bu programa başvurabilir.”

S. T.: “Kendi fikirlerinin geçerliliğine sığınak arayanlar bu programı izlemek isteyebilir.”

A. Ö.: “Banu Avar’ın hazırladığı programlar genel olarak hükümet karşıtı. İzlemeyi tercih edenleri ise hükümet karşıtı muhalif şakşakçılar olarak nitelendiriyorum.

- G. Y.: “Banu Avar gibi düşünenler bu programı izliyorlardır.”
- A. Ş.: “İktidar karşıtı olanlar bu tarz programlara yönelebilirler.”
- E. Y.: “Banu Avar’ın fikirlerine katılan kişiler bu programı tercih eder.”
- Y. P.: “ Banu Avar ve hazırladığı programlar tamamen yanlı. Banu Avar ile aynı düşünceyi benimseyenler bu programı izler.
- B. S.: “Başkanlık sisteminin ne olduğunu anlamak isteyen herkes bu programa yönelebilir.
- M. S.: “Banu Avar gibi düşünüp olaylara onun gibi yaklaşan herkes bu programı izleyebilir.”
- E. D.: “Banu Avar, bizim farkına varamadığımız siyasi gerçekleri basit bir dille anlatıyor. Herkes, her şeyin yolunda gittiğini sanıyor fakat, insanların aklında pek çok soru işareti var. O sorulara cevap bulmak için bu tip programlar izlenebiliyor.”

İkinci olarak yöneltilen bu soruya, ikinci grubun verdiği cevaplar ise şöyledir:

- E. D.: “Bilinmeyen güncel konularda Banu Avar yol gösterici olabilir.”
- Ö. A.: “Banu Avar beğenilen biri. Programlarından çok şey öğrenilebilir. Bu yüzden tercih edilebilir.
- U. T.: “Banu Avar’ın ülkenin ve dünyanın gerçeklerini anlattığına inanıyorum. Bu yüzden izliyorum ve öneriyorum.
- H. T.: “Banu Avar ülkenin geleceğini öngörebilen, gerçekleri yansıtan biri. Pek çok noktada bilgi sahibi olabilmek için başvurulması gereken isimlerin başında yer alıyor.”
- V. T.: “Dünyanın gerçeklerini söylüyor. Önemsenip dinlenmeye değer bir gazeteci.”
- A. S.: “Banu Avar düşünce tarzıyla ilgimi çekiyor. Bu yüzden izliyorum.”
- M. T.: “Programda vurgulanan noktalar oldukça dikkat çekici. Yayınlanan diğer bölümlerinde de böyle ikna edici veriler yer almaktaysa, kesinlikle takip edilmeli.”
- C. Ç.: “Banu Avar, gündemde yaratılan kafa karışıklığını gideriyor. Vizyon sahibi olabilmeme katkı sağlıyor. Bu nedenle sürekli izliyorum.”
- A. S.: “Muhafif bir çizgisi var. Bana göre, her zaman olmasa da, genel olarak doğruları aktarıyor. Muhafif çizgisinden memnun olanlar programlarını seve seve izler.”
- M. Ç.: “Benzer düşünenler, fikirlerini desteklemek anlamında tercih edebilir Banu Avar’ı ve programlarını.”

İthal Başkanlık Sistemi bölümünde izleyicilerin hangi noktada dikkat topladığını anlayabilmek anlamında; “İzlediğiniz bu bölümde en çok hangi nokta dikkatinizi çekti?” sorusu yöneltildi. Birinci grup izleyicinin vermiş olduğu cevaplar şu şekildedir:

- B. Y.: “En çok, başkanlık sistemi ile yönetilen ülkelerin ekonomilerinizi çok kötü olduğu dikkatimi çekti.”

S. T.: “Başkanlık sistemi ile yönetilen ülkelerin gelişmişlik listesinde en altta yer almaları beni şaşırttı.”

A. Ö.: “Başkanlık sisteminin ülkeye olumlu bir getirisinin olmadığı vurgulanmış. Başkanlık sistemiyle yönetilen ülkelerin felakete sürükleneceğini dair öne çıkarılan noktalar en çok dikkatimi çekenler. Fakat bunu izlerken, Türkiye'nin asla o kıyaslanan ülkeler kadar felakete sürüklenmeyeceğini, böyle bir durumun mümkün olmayacağını düşündüm.”

G. Y.: “Parçalama projeleri dikkatimi çekti. Amerika'nın da bu noktada başı çektiği fikri.”

A. Ş.: “Başkanlık sistemini uygulayan Amerika'nın kötülüklerin babası olduğuna yapılan vurgu, en çok dikkatimi çeken nokta.”

E. Y.: “Dikkatimi en çok, para sahiplerinin tüm dünyaya hakim olmak için yaptıkları kurnaz oyunlar çekti.”

Y. P.: “Başkanlık sisteminin oluşturulması için geçmişten bugüne gelen altyapı hazırlıklarının olması, aklımda en çok kalan bölüm oldu.”

B. S.: “Başkanlık sistemine aşamalı olarak geçiyormuşuz, haberimiz yokmuş.”

M. S.: “Turgut Özal ve Recep Tayyip Erdoğan zamanında yapılan; Kürt bağımsızlık hareketinin dayanak sağladığı anlaşmalar beni çok şaşırttı.”

E. D.: “Bankerlerin dünyaya hakim olma çabası, aklımda en çok yer eden konu oldu.”

Üçüncü olarak yöneltilen bu soruya, ikinci grubun verdiği cevaplar şöyledir:

E. D.: “Milliyetçilik kavramının önemi dikkatimi çekti. Başkanlık sistemiyle birlikte milliyetçilik kavramı ortadan kalkacak ve ülkeler bölünecek.”

Ö. A.: “Programa dair pek çok şey aklımda. Ama en çok, ülkelerin para sahipleri tarafından parçalanma planları dikkatimi çekti.”

U. T.: “Küresel bankerlerin ülkeleri nasıl parçaladığı, başkanlık sistemini nasıl dayattığı ve bu dayatılan sistemin ülkeleri nasıl parçaladığı aklımda. Ayrıca dünyanın ilk on ülkesi içinde yalnızca Amerika'nın başkanlık sistemi ile yönetildiği en çok dikkatimi çeken noktalar.”

H. T.: “Batı Dünyası'nın Üçüncü Dünya Ülkeleri üzerindeki korkunç planları ve bu planların teker teker işleyişi, dikkatimi en çok çeken nokta.”

V. T.: “Küresel güçlerin dünya üzerindeki oyunlarını ne kadar muntazam işlediklerini gördüm.”

A. S.: “Batı ülkeleri, diğer ülkeleri parçalamak için uğraşiyor. Programda, Kosova'nın başına trajedilerin yansıtıldığı kareler aklımdan hiç çıkmayacak.”

M. T.: “Küresel bankerlerin bütün ülkeleri vurma isteği. Sıranın Türkiye'ye gelmiş olması.”

C. Ç.: “Ülkelerin kendi içinde parçalanarak bölünmesi ve bunun başkanlık sisteminin getirdiği bir sonuç olması.”

A. S.: “Amerika'daki Demokratçıların ve Cumhuriyetçilerin aynı tabandan beslendiği dikkat çekici.”

M. Ç.: “Dünya tek bir masadan; para sahiplerinin masasından yönetiliyor.”

İzleyicilerin programdan edindiği iletinin ne olduğunu anlayabilmek amacıyla; “*Programın aktardığı mesaj sizce nedir?*” sorusu soruldu. Dördüncü olarak sorulan bu soruya birinci grup izleyicinin vermiş olduğu cevaplar şöyledir:

B. Y.: “Başkanlık sistemi iyi bir şey değil.”

S. T.: “Başkanlık sistemi, nasıl diğer ülkelerde büyük yıkımlara neden olduysa, Türkiye’de de uygulanmaya başlandığında sonuç diğerleriyle aynı olacaktır.”

A. Ö.: “Başkanlık sistemi olumsuzluklarla dolu.”

G. Y.: “Programa göre başkanlık sistemi gelmemeli.”

A. Ş.: “Başkanlık sistemi gelmemeli.”

E. Y.: “Başkanlık sistemi asla ve asla gündeme bile gelmemeli.”

Y. P.: “Başkanlık sistemi ülkemizde uygulanmaya başlanırsa Mustafa Kemal’in Türkiye Cumhuriyeti kalmayacak.”

B. S.: “Başkanlık sistemi eşittir diktatoryal sistem.

M. S.: “Aktarılan mesaj; parlamenter sistemle yönetilen ülkelerin her zaman daha demokrat olduğu.”

E. D.: “Sözde, çoğu ülke demokrasi ile yönetiliyor. Halk söz sahibi olduğunu sanıyor. Oysaki, halk hiç bir zaman kendi karar vermedi. Halk, bu güçlerin amaçlarına ulaşabilmesi için bir maşa oldu.”

Dördüncü olarak yöneltilen bu soruya ikinci grubun vermiş olduğu cevaplar ise şöyledir:

E. D.: “Başkanlık sistemine sıcak bakmıyorum. Programda açıkça; başkanlık sisteminin bize vereceği zararın ve bankerlere kazandıracak paranın mesajı veriliyor.”

A. Ö.: “Başkanlık sistemine karşı bilinçli olun mesajı veriyor.”

U. T.: “Dünyayı yöneten küresel bir gücün olması ve bunların, ülkeleri bazı kararlara zorlaması. Bunların hepsi belli bir örgütlenmenin ürünü.”

H. T.: “Emperyalizm, dünya üzerindeki etkisini artırıyor ve bu ülkemize de yansıyor.”

A. S.: “İnsanlar, bir gün demokrasinin geleceğine inanarak yaşıyor.”

M. T.: “Banu Avar, başkanlık sistemiyle yüz yüze geldiğinde, Atatürk’ün Türkiye Cumhuriyeti’nin kalmayacağına dair uyarıda bulunuyor.”

C. Ç.: “Dış kuvvetlerin, günümüz siyasilerine yön verdiği ve aslında yaşanan olayların daha iyi anlaşılması için tarihin arka planına bakılmasının gerekliliğinin mesajı veriliyor.”

A. S.: “Türkiye’de ulus-devlet anlayışının ve Atatürkçü düşünce sisteminin yıkılmaya çalışılmak istendiğinin mesajı verilmekte.”

M. Ç.: “Küresel sermaye dünyaya hükmediyor. Bunlar, her ülke içinde gizliden iş çeviriyor. Asıl amaç; ülkeleri kendilerine bağlamak. Banu Avar, bunun mesajını veriyor.”

Verilen bu cevaplar doğrultusunda; “*Programın aktardığı mesaj sizin fikirlerinize örtüşüyor mu?*” sorusu soruldu. Beşinci olarak yöneltilen soruya, birinci grubun verdiği cevaplar şu şekildedir:

B. Y.: “Programın içerdiği mesajla fikirlerim aynen örtüşüyor.”

S. T.: “Türkiye'nin, programda yansıtıldığı gibi; başkanlık sistemiyle yönetilen diğer ülkelerde yaşanan felaketleri yaşamayacağını düşünüyorum. Bu nedenle Banu Avar'ın vermek istediği mesaja katılmıyorum.”

A. Ö.: “Banu Avar başkanlık sisteminin felaketlerle dolu olduğunun mesajını vermiş. Bu nedenle, aktarılan mesaja asla katılmıyorum. Tamamen şuanki iktidarı eleştirmeye yönelik olarak hazırlanmış bir program. Başkanlık sisteminin olumlu yanları da olabilir. Bunlara hiç değinmemiş.”

G. Y.: “Aktarılan mesaja katılıp katılmama konusunda tereddütlüyüm. Çünkü Banu Avar, fazlasıyla taraflı açıklamalarda bulunmuş.”

A. Ş.: “Başkanlık sisteminin bu derece olumsuzlanması fikirlerimle örtüşmüyor. Belki de ülkemiz için olumlu getirileri olacak.”

E. Y.: “Tek bir kişinin güdümünde yönetilmek tamamen saçma. Başkanlık sistemi ülkemize gelmemelidir. Banu Avar'ın fikirlerine kesinlikle katılmıyorum.”

Y. P.: “Fikirlerim programda aktarılan mesajla aynen örtüşüyor. Başkanlık sisteminin olumlu bir tarafının olmadığını bu programla anladık. Fakat; ne yazık ki, buna yönelik çözümler üretilmemiş.”

B. S.: “Banu Avar'ın her bir cümlesi yanlı. Bu nedenle programın aktardığı mesaja katılmıyorum.”

M. S.: “Banu Avar'ın tarafsız bir gazeteci olmadığına bir kere daha emin oldum. Parlamenter sistem görünüşte demokrat görünebilir fakat; başkanlık sistemin de kendi içinde olumlu yönlerinin olduğunun kanaatindeyim.”

E. D.: “Banu Avar'ın Programı'nda verdiği mesajla aynı fikri savunuyorum.”

Aynı soruya, ikinci grup izleyicinin verdiği cevaplar ise şöyledir:

E. D.: “Banu Avar'ın Programı'nda aktardığı mesaja kesinlikle katılmıyorum.”

Ö. A.: “Tam olarak fikirlerimle örtüşmese de, benzer yorumlara sahibiz.”

U. T.: “Kesinlikle. Milletler uyuyor ve başkalarının baskılarına direnç gösteremiyor.”

H. T.: “Banu Avar'ın verdiği mesajla fikirlerim aynen örtüşüyor.”

V. T.: “Kesinlikle aynı fikirdeyim. Fakat bireysel olarak çözüme kavuşturulabileceğine inanmıyorum.”

A. S.: “Programı izleyene kadar, bu konuya dair herhangi bir fikrim yoktu. Fakat Banu Avar sayesinde aklımda bir şeyler oluştu. İkna oldum.

M. T.: “Program, aynen düşüncelerimi ifade etmiş. Fakat gerçekte olanlar sandığımdan daha da acıymış.”

C. Ç.: “Fikirlerim örtüşüyor.”

A. S.: “Banu Avar programında fazlasıyla iyimser konuşmuş bence. Çünkü gidişatın çok daha büyük felaketler doğuracağı açık. Bu nedenle, verilen mesajla fikirlerim kısmen örtüşüyor.”

M. Ç.: “Programın içeriği ile fikirlerim örtüşmüyor. Çünkü taraflı yorumlar ağırlıklı.”

Altıncı soru olarak yöneltilen; “*Sizce Banu Avar başkanlık sistemi konusunu nasıl yorumlamış?*” sorusuna birinci grubun verdiği cevaplar şöyledir:

B. Y.: “Atatürkçülük fikriyle başkanlık sisteminin asla örtüşmeyeceğini ifade eder nitelikte eleştirel ifadeler kullanmış.”

S. T.: “Banu Avar muhalif bir kimliğe sahip. Yayınladığı program da öyle. Tamamen taraflı ve pek çok noktada abartılı.”

A. Ö.: “Başkanlık sisteminin olumsuz olduğunu ifade edebilmek için her türlü abartıya başvurmuş. Akıl çelme amaçlı olduğu apaçık.”

G. Y.: “Program tamamen karşıt görüşü benimseyenleri istenilen yönde ikna etmeye yönelik. Banu Avar, konuyu abartarak yorumlamış. Hep karamsar tablolar çizmiş. Olumlu olabilecek noktalara hiç değinilmemiştir bile. Tamamen taraflı.”

A. Ş.: “Banu Avar, başkanlık sistemi konusunu baştan sona kötülemiş. Felaket senaryosu yazmış ve oynuyor. Bu derece kötü günlerin yakın olacağına asla inanmıyorum.

E. Y.: “Banu Avar, başkanlık sistemini gayet gerçekçi yorumlamış. Ne eksik ne fazla.”

Y. P.: “Kötü senaryolar çiziyor Banu Avar. Söylediği gibi korkunç bir tablonun bizi beklediğini düşünmüyorum. Fazlasıyla abartılı ve yanlı bir tutumu var.”

B. S.: “Banu Avar, başkanlık sistemini makul temellere dayandırmış, fakat; felaket tellallığı yapmış. Hep olumsuz ifadelerle yer vermiş. Başkanlık sisteminin olumlu yönleri çok daha fazla.”

E. D. “Başkanlık sistemini başka hiç kimse bu kadar açık ve anlaşılır yorumlayamazdı.”

Aynı soruya ikinci grup izleyicinin verdiği cevaplar ise şöyledir:

E. D.: “Çok doğru anlatmış. Az bile söylemiş. Gidişat kötü.”

Ö. A.: “Farkındalık yaratmak için kurmuş bütün cümlelerini. Fakat, haddinden fazla olumsuz yorumlamış. Buna gerek yok. Başkanlık sistemi belki de olumlu sonuçlar doğuracak. Abartılı ifadelere yer verdiğini düşünüyorum.”

U. T.: “Banu Avar, başkanlık sisteminin getireceği olumsuzluklardan az bile bahsetmiş.”

H. T.: “En anlamayacak insanın bile kolayca anlayabileceği şekilde anlatmış Banu Avar başkanlık sistemini. Gerekli felaketlere bir yandan hazırlıyor; diğer yandan da tedbirli olmamızı söylüyor. Anlatılanlar arasında herhangi bir abartı ya da yanlış bir ifade söz konusu değil. Hepsini gerçek olan şeyler.

V. T.: “Bütün anlattıkları doğru. Başkanlık sisteminin gelecekte yaşatacağı felaketler noktasında fazlasıyla iyimser bile kalmış.”

A. S.: “Açık ve anlaşılır ifade edilmiş.”

M. T.: “Basitçe ve kolay anlaşılır şekilde yorumlanmış. Doğru olduğunu da düşünüyorum. Abartı falan değil.”

C. Ç.: “Banu Avar, başkanlık sistemi konusunu bizim de bilmediğimiz yönleriyle ele almış. Güzel yorumlamış. Eleştiri yapmak gibi bir amaçla değil; söylediği her şeyi dayanaklarıyla sunmuş.”

A. S.: “Program olumsuzlamalarla dolu. Ve gerçek.”

M. Ç.: “Banu Avar’ın başkanlık sistemi ile ilgili açıklamaları doğru olabilir fakat abartılı olduğunu düşünüyorum muhalif kimliği gazeteciliğinin önüne geçmiş.”

Araştırmanın şekillenmesi anlamında, verilen bütün bu cevapların sonunda, son olarak iki gruba da; *“İzlediğiniz program başkanlık sistemi ile ilgili fikirlerinizin değişmesinde etkili oldu mu?”* sorusu yöneltildi. Birinci grubun bu soruya vermiş olduğu cevap şöyledir:

B. Y.: “Başkanlık sisteminin ülkemize gelmesini istemiyordum zaten. Program sayesinde düşüncelerim daha da kesinleşti.”

S. T.: “Program, fikirlerimin değişmesinde etkili olmadı kesinlikle. Başkanlık sisteminin ülkemizde gayet güzel uygulanacağı taraftarıydım. İzlediklerim, fikirlerimi değiştirmedik kesinlikle.”

A. Ö.: “Başkanlık sistemini eleştiren ve yerden yere vuran bu programa itibar edenleri komik buluyorum. Kesinlikle başkanlık sisteminin gelmesi taraftarıyım. Birkaç çıkarıcı muhalifin fikirleriyle düşüncelerim asla değişmez.”

G. Y.: “Başkanlık sistemi ile ilgili fikirlerim programdan önce savunduğularıyla aynı yönde. Başkanlık sisteminin olumlu olabileceğini düşünüyorum. Bu nedenle; kesinlikle bu program fikirlerimi değiştirmedik.”

A. Ş.: “Başkanlık sisteminin ülkemize gelmesi taraftarıyım. Benim fikrim bu saçmalıklarla ve abartılarla dolu programa göre asla şekil almaz.”

E. Y.: “Başkanlık sisteminin gelmemesi taraftarıydım zaten. Programı izledikten sonra doğru fikri benimsediğime emin oldum.”

Y. P.: “Programı kesinlikle objektif bulmadım. Sol görüşlü biri çıkmış bir şeyler söylüyor. Başkanlık sisteminin programda anlatılan kadar felaket olmadığını düşünüyorum. Banu Avar’ın bu derece yanlı tavrı fikirlerimde karışıklığa sebep oldu. Bu derece taraflı olmasaydı bir fikir oluşturabilirim. Fakat şuan kararsızım.

B. S.: “Başkanlık sistemiyle ilgili kesin bir fikrim bugüne kadar yoktu. Banu Avar bu programında fikirlerimin şekillenmesinde etkili oldu. Başkanlık sistemi ülkemizde uygulanmasın.”

M. S.: “Banu Avar ile tamamen zıt yönlü düşünüyorum. Başkanlık sistemi ülkemize gelmeli bence. İzlediğim programın içeriğinde ifade edildiği gibi başkanlık sisteminin kötü sonuçlar doğuracağına asla inanmıyorum. Program fikirlerimi değiştirmede.

E. D.: “Başkanlık sistemine zaten karşıydım. Programı izledikten sonra fikirlerim netleşti. Türkiye başkanlık sistemi ile yönetilmemeli.”

İkinci grupta yer alan izleyicilerin verdikleri cevaplar ise şöyledir:

E. D.: “Zaten başkanlık sisteminin ülkemize gelmesini istemiyordum. Bu yöndeki fikrim netleşti bu program sayesinde. Umarım tersi fikri savunanları etkiler.”

Ö. A.: “Başkanlık sistemine sıcak bakıyordum. Fakat; programı izledikten sonra geçmiş fikirlerimi yeniden gözden geçirme kararı aldım. Başkanlık sistemine eskisi kadar ılımlı bakmıyorum artık.

U. T.: “Başkanlık sisteminin olumlu bir getirisinin olmadığını düşünüyordum zaten. Program sayesinde fikirlerim netleşti.”

H. T.: “Başkanlık sistemi ile ilgili düşüncelerim bu program sayesinde olgunlaştı. Başkanlık sistemine karşıyım. İnsanların kaderi tek kişinin iki dudağı arasında olmamalı gerçekten de.

V. T.: “Düşüncelerim aynıydı. Başkanlık sistemini zaten istemiyordum. Programı izleyince, bu sistemin dehşet verici olduğuna daha da emin oldum.”

A. S.: “Başkanlık sistemi ile ilgili ilk defa bu program sayesinde fikir edindim. Bu sistemin olumlu bir yanının olmadığını anladım.”

M. T.: “Başkanlık sistemine zaten olumsuz bakıyordum. Programla birlikte bu sistemi dayatmaya çalışanlara nefretim katlandı.”

C. Ç.: “Fikrim başkanlık sisteminin gelmemesi yönündeydi. Program sayesinde netleşti.

A. S.: “Programı izleyene kadar, başkanlık sisteminin olumlu yönlerinin olabileceğini düşünüyordum. Fakat; programla birlikte düşüncelerimi yeniden tartmaya karar verdim.”

M. Ç.: “Zaten bu sisteme karşıydım. Banu Avar sayesinde doğru fikre sahip olduğuma emin oldum.”

4.3. Cevapların Değerlendirilmesi

Yapılan ikili görüşmelerde, programın bütününe daha önce takip edilip edilmediğini anlayabilmek için, iki ayrı gruba da, “*Programı biliyor muydunuz? Daha önce diğer bölümlerini izlediniz mi?*” sorusu yöneltildi. İki ayrı grubun cevabı göz önünde bulundurulduğunda, orta yaş kesime ait gruptakilerden çoğunun programı daha önce bildiği ve takip ettiği cevabı alınırken; üniversite öğrencilerinden oluşan gruba ait kişilerden de bir çoğunun programı bildiği, fakat; farklı sebeplerden dolayı programı takip etmediği cevabı alınmıştır. Öğrencilerin programı, genel olarak, takip etmeme sebepleri arasında; Banu Avar’ın taraflı fikirlerini açıkça savunduğunu ileri sürmeleri ve bu durumdan rahatsız olmalarıdır.

“*Size göre bu programın tercih edilme nedeni nedir?*” sorusuna ise; üniversite öğrencilerinden oluşan birinci grup; çoğunlukla, kendi fikirleriyle örtüşmediği için izlemedikleri cevabını vermiş; izleyenlerin de tamamen kendi fikirlerini doğrulamak anlamında izleyebileceklerinin yargısında bulunmuşlardır. Orta yaş kesiminin oluşturduğu ikinci grup ise; çoğunluklu olarak, Banu Avar’ın yorumlarının kendi fikirleriyle örtüştüğü ve kendi doğruları çerçevesinde yayınlar yaptığı için tercih edilebileceği fikrini savunmuşlardır. Bu noktadan hareketle; alımlama çalışmalarında, izleyiciyi aktif konuma oturtan kullanımlar ve doyumlar yaklaşımının kendini gösterdiği açıktır (Yaylagül, 2013: 71). Banu Avar’ın programını, bazıları tamamen kendi fikirleriyle örtüştüğü için ya da konuyla ilgili bilgi sahibi olabilmek için tercih etmektedir; bazıları ise tamamen Banu Avar’ın, hazırlayıp sunduklarında aykırı tutum sergilediği için tercih etmemektedir.

Çalışmada, asıl olarak ölçülmesi hedeflenen noktalardan biri olan; “*İzlediğiniz bu bölümde en çok hangi nokta dikkatinizi çekti?*” sorusuna, her iki grup da, kendi içlerinde farklı olacak şekilde yanıtlar vermişlerdir. Her iki grupta da farklı cevapların yer almasının yanı sıra; birinci grupta yer alan izleyicilerin akıllarında ağırlıklı olarak, başkanlık sistemiyle yönetilen ülkelerin toplum refahından uzak olacağı, kalırken; ikinci grupta yer alan izleyicilerin akıllarında ise ağırlıklı olarak; küresel bankerlerin dünyaya hakim olma isteği, kalmıştır. Buradan hareketle, programda dikkat çeken noktalar ve içeriğin yorumlanması, toplumdaki her birey için değişiklik göstermekte olduğunun ve demografik özelliklerin burada etkili olduğunun yorumu yapılabilir.

Yine, izleyicinin programı alımlamasının ne şekilde olduğuna yönelik olarak; “*Programın aktardığı mesaj sizce nedir?*” şeklinde yöneltilen soruya, her iki grupta da ağırlıklı olarak, başkanlık sisteminin olumlu getirisinin olmadığı yönünde cevaplar verilmiştir. Fakat, hemen ardından sorulan; “*Programın aktardığı mesaj, sizin fikirlerinize örtüşüyor mu?*” sorusuna cevap olarak, her iki grup da farklı yorumlarda bulunmuşlardır. Özellikle de; birinci grupta ağırlıklı olarak, programın tamamen yanlı olduğuna dair bir fikir söz konusu olmuştur. Birinci gruba göre; programın aktardığı mesaj, kendi fikirleriyle örtüşmemektedir. Bu nedenle, birinci grup izleyici, çoğunluklu olarak,

programın mesajını almış, mesajı yorumlamış; fakat kendi fikirleri çerçevesinde programa karşı muhalif bir tutum sergilemiştir. İkinci grup izleyicinin de, programın içerdiği mesajı kolayca çözümlenmiş olduğu açıktır. İkinci grup izleyici, ağırlıklı olarak; programın aktardığı mesaj ile benimsedikleri fikirlerin benzer yönde olduğunu belirterek; müzakereci okuma yapmışlardır.

“*Banu Avar başkanlık sistemini nasıl yorumlamış?*” sorusuna cevap olarak; birinci grup izleyici, Banu Avar’ın programda abartılı ve taraflı bir dil kullandığını belirtmişlerdir. İkinci grupta yer alan izleyiciler ise, ağırlıklı olarak; Banu Avar’ın haklı gerekçelerle gerçeği yansıttığını ifade etmiştir.

Son olarak yöneltilen; “*İzlediğiniz program başkanlık sistemi ile ilgili fikirlerinizin değişmesinde etkili oldu mu?*” sorusunun yanıtıyla, alımlama çalışmasının odak noktası olan; fikirlerin iletilen mesajlar karşısında şekillenip şekillenmediği açığa kavuşmuştur. Birinci grup izleyici, ağırlıklı olarak, programdan önce benimsediği başkanlık sisteminin ülkemize gelmesi gerektiği yönündeki fikrini, programı izlemesinin ardından da savunmaya devam etmiş, programın hiçbir şekilde fikirlerinin değişmesinde etkili olmadığını savunarak; muhalif tavırlarını sürdürmüşlerdir. İkinci grup izleyici ise; ağırlıklı olarak, programdan önce savundukları başkanlık sisteminin gelmemesi yönündeki fikirlerini programı izledikten sonra da sürdürmüş; hatta fikirlerinin kesinleştiği yönünde söylemlerde bulunmuşlardır. Ayrıca; daha öncesinde, başkanlık sistemi ile ilgili olumlu düşünceye sahip ikinci grup izleyicilerden, programın izlenmesinin ardından, başkanlık sistemi ile ilgili fikirlerinde değişiklik olabileceğine, bu konuyu kendi içlerinde yeniden düşüneceklerine dair cevaplar da alınmıştır. Buradan hareketle; ikinci grup izleyiciler üzerinde müzakereci yorum devam ederken; bir yandan da egemen yorumun etkisinin hissedildiği açıktır. Fakat; çoğunluklu olarak, birinci grup izleyicinin muhalif bir tutum sergilediği; ikinci grup izleyicinin de müzakereci tutumu, ağırlıklı olarak, sergilediği sonucuna ulaşılmıştır

5. GENEL DEĞERLENDİRME VE SONUÇLAR

Alımlama analizi ile yapılan araştırmalar noktasında izleyicinin haber metnini tercih etmede özgür davrandığı ve kendi iradesinin istediği doğrultuda yayınları seçtiği bilgisine ulaşılmıştır. Eleştirel akımın çerçevesinde gelişen kültürel çalışmalar geleneğinin de katkısıyla alımlama; sosyal çevre, kültürün anlam üretimindeki rolü, ideoloji, egemen bakışın bir taşıyıcısı olarak kodlanmış mesaj kavramı ile birlikte çok daha kapsamlı bir hale gelmiştir.

Alımlamaya dönük yürütülen çalışmaların çoğunluğu; metnin kodlanması ile bu mesajı alan izleyicinin kodaçımını gerçekleştirilmesi arasında daima farklılıklar oluştuğunu vurgular. İzleyicinin iletilen haber metinleri karşısında etken konumdadır ve gönderilen mesajlarla başa çıkabilecek

durumdur. Medyanın oluřturduėu gündem çerçevesinde paketlenip izleyiciye sunulan her haber metni farklı kiřilerce farklı řekilde alımlanır; farklı řekilde yorumlanır. Bu farklılıėın temelinde demografik özellikler yer alırken; alımlamada haber metnine yönelik tutum ve davranıřın oluřmasında psikolojik durumun da etkili olduėu gerçeėi ortadadır. İzleyicinin ürettikleri anlamlar; geçmiř bilgileri, kiřisel dünyaları ve yařadıkları çevre ile de doėrudan ilgilidir.

Hiçbir sav ileri sürüp nokta koyma derdinde olmayan bu çalıřma ile; Banu Avar'ın hazırladıėı Sınırlar Arasında programından İthal Başkanlık Sistemi adlı bölüm izlerkitle üzerinde sınanmıř, çalıřmaya katılan izleyicilerden; üniversite öğrencileri ile orta yař kesimi kıyaslandıėında, öğrencilerin daha çok muhalif okumalar yaparak, programın içeriėindeki mesajı kolayca çözümlendiėi ve aktarılan mesajın tersi yönde fikri savunduėu ortaya çıkmıřtır. Orta yař kesim ise; programın içerdiėi mesaj ile kendi fikirlerinin örtüřtüėü yargısıyla bu programa yöneldiėini belirterek; müzakereci okuma yaptıkları sonucuna ulařılmasına neden olmuřtur. Üniversite öğrencilerinin fikirlerindeki katı ve deėiřmez tutum, orta yař kesiminin cevaplarına bakıldıėında, yerini daha ılımlı yaklařımlara bırakmıř; içlerinden bazıları, programın içerdiėi mesajın tersi yönünde fikre sahip olsalar bile, programı izledikten sonra fikirlerinin deėiřebileceėine ve kendi içlerinde sorgulamalar yapacaklarına dair cevaplar vermiřlerdir. Buradan yola çıkarak; İthal Başkanlık Sistemi bölümünün alımlanması incelendiėinde, orta yař kesimi izleyicilerin çoėunun *müzakereci tutum* geliřtirdiėi; üniversite öğrencilerinin ise daha çok *muhalif* bir tutum sergilediėi yorumuna ulařılmıřtır. Çalıřma sonunda, egemen okumanın baskın olmadıėı sonucuna varılmıřtır. Sonuçların genellenemez olduėunu ise çalıřmanın nihai sonucuna eklemek yerindedir.

KAYNAKÇA

- Adorno, T., *Kültür Endüstrisi Kültür Yönetimi*, İletişim Yayınları, İstanbul, 2014
- Aydın, O., *Alımlama Arařtırmaları ve Kültürel Çalıřmalar Geleneėinin Katkısı*, İstanbul Ticaret Üniversitesi Sosyal Bilimler Dergisi, 11, 2007.
- Aytekin, H., *Kültür, Sanat ve İletişim Üzerine Bir Örnek: "Iřık Sesini Arıyor" Belgesel Filminde Kodlar ve İzleyicilerin Kodaçımamasına Baėlı Olarak Deėiřen Anlam*, Maltepe Üniversitesi Uluslararası Kültür, Sanat ve İletişim Sempozyumu, İstanbul, 2013.
- Daėtař, B. *İngiliz Kültürel Çalıřmalarında İdeoloji*, Anadolu Üniversitesi Kurgu Dergisi, 16, 1999.
- Erol, G., *Haber Deėeri ve Televizyon Haberciliėinin Siyasal İletişim Üzerindeki Etkileri: řiřli-Ayazaėa Köyü Sakinlerinin Televizyon Haberlerini Okuma Biçimleri Üzerine Bir Alımlama Çalıřması*, Selçuk İletişim Dergisi, 6, 2009.
- Hall, S. *Kültür, Medya ve İdeolojik Etki*, Der. Mehmet Küçük, Medya, İktidar, İdeoloji, Ark Yayınevi, 2. Bas. Ankara, 1994.

- Hall, S., *Kodlama-Kodaçımrama*, Der. Şahide Yavuz, Medya ve İzleyici Bitmeyen Tartışma, Vadi Yayınları, Ankara, 2005.
- İnal, M., *Haberleri Oluşturmak*, Temuçin Yayınları, İstanbul, 1996.
- Kellner, D., *Medya Gösterisi*, Açılım Kitap Yayınları, İstanbul, 2010.
- Marks, K., *Kapital Cilt 1*, Eriş Yayinevi, İstanbul, 2003.
- Özer, H., *Haber Söylem İdeoloji Eleştirel Haber Çözümlemeleri*, Literatürk Yayınları, İstanbul, 2011.
- Şeker, T., *5NİK Haber Programı'nın Alımlama Analizi*, Selçuk İletişim Dergisi, 4, Konya, 2009.
- Şeker, T., Balcı, E., *Yeni Türk Çocuk Dizi Fenomeni "Pepee" Çizgi Dizisinin Alımlama Analizi*, Türkiyat Araştırmaları Dergisi, 2013.
- Şeker, T., Şimşek, F., *Kodlama-Kodaçma Bağlamında Muhteşem Yüzyıl Dizisinin Lise Öğrencileri Üzerindeki Etkilerine Yönelik Alımlama Analizi*, Selçuk İletişim Dergisi, 7, 2012.
- Şeker, T., Tiryaki, S., *Savaş Fotoğrafçısı Filminin Alımlama Analizi*, Yeditepe Üniversitesi Global Media Journal Dergisi, 5, 2013.
- Yaylagül, L., *Kitle İletişim Kuramları Egemen ve Eleştirel Yaklaşımlar*, Dipnot Yayınları, Ankara, 2010.

ANADOLU ULUSLARARASI SOSYAL BİLİMLER KONGRESİ
DİYARBAKIR
26 - 27 ARALIK 2020

MADDE BAĞIMLILIĞI İLE MÜCADELEDE MANEVİ DANIŞMANLIĞIN YERİ VE ÖNEMİ

Ayşe Gizem Çetin¹, Çiçek Topçu²

¹ Necmettin Erbakan Üniversitesi, Sosyal ve Beşeri Bilimler Fakültesi, 0000-0002-3667-3608

² Selçuk Üniversitesi, İletişim Fakültesi, 0000-0002-9273-2529

ÖZET

Son yıllarda özellikle gençleri hedef alan madde bağımlılığı akıl ve beden sağlığını tehdit eden en büyük risklerden biri haline gelmiştir. Vermiş olduğu zararlar yalnızca bireysel olmayıp toplumsal açıdan da büyük zararlara yol açmaktadır. Özellikle bağımlılık yapıcı maddelerin kolay temin edilebilir olması ve gençler arasında artan yaygın kullanım sebebiyle devletlerin öncelikli güvenlik konularının başında gelmektedir. Artan madde bağımlılığı ile mücadelede resmi kurumlar ile sivil kuruluşlarının işbirliği ve koordinasyonu bu noktada önemli rol oynamaktadır. Bu çeşitli kurum ve kuruluşlar gerek önleme gerekse rehabilite çalışmalarıyla madde bağımlılığı ile mücadelede katkılar sağlamaktadırlar. Bu doğrultuda birbirinden farklı yöntem ve yaklaşımlar ortaya koyularak madde bağımlılığı ile mücadele çalışmaları yürütülmektedir. Özellikle son yıllarda destek terapiler olarak inanç odaklı manevi danışmanlık hizmetleri madde bağımlılığı ile mücadelede alternatif bir hizmet modeli olarak karşımıza çıkmaktadır. Manevi danışmanlık, bireylerin hayatında aşkın bir boyut olduğunu kabul eden uzmanlar tarafından danışanların kaygılarıyla ve sorunlarıyla baş etmelerinde inanç odaklı bir danışmanlık hizmeti sunan bir hizmettir. Bu hizmetler diğer psikososyal yaklaşımlardan farklılık göstermek ile birlikte aynı amaca hizmet etmektedir. Bu çalışma, madde bağımlılığı ile mücadelede manevi danışmanlık hizmetlerinin altyapısını anlamayı ve Türkiye’de ki uygulama alanları hakkında bilgi toplamayı amaç edinmiştir. Konuya ilişkin yapılmış inceleme, makale ve bilimsel çalışmalar ve kurumların bu konuyla ilgili düzenledikleri çalışma ziyaretleri raporları incelenmiş ve durum analizi yapılmıştır.

Anahtar Kelimeler: Madde Bağımlılığı, Madde Bağımlılığı ile Mücadele, Manevi Danışmanlık.

1. GİRİŞ

Madde bağımlılığı günümüzün en önemli sosyal sorunlarından birini teşkil etmektedir. Giderek artan bu sosyal sorunun çözümüne ilişkin tıbbi müdahalelerinin yanında inanç odaklı manevi danışmanlık hizmetleri alternatif bir hizmet modeli olarak karşımıza çıkmaktadır. Son zamanlarda manevi

danışmanlık hizmetlerine yönelik duyulan ilgi de dikkat çekici bulunmaktadır. Çalışmada sırasıyla madde bağımlılığı kavramı, madde bağımlılığı ile mücadelede yaklaşımlar, manevi danışmanlık kavramı ve madde bağımlılığı ile mücadelede manevi danışmanlık hizmetlerini kullanan bazı kuruluşlar ve Diyanet İşleri Başkanlığının çalışmalarına yer verilmiştir. Bu bağlamda, güncel veriler ışığında sunulan çalışmalara yer verilerek derleme bir çalışma sunmak hedeflenmiştir.

2. MADDE BAĞIMLILIĞI KAVRAMI

Bağımlılık anlamı bakımından oldukça geniş bir kavramdır. Genel anlamı ile bağımlılık bir nesneye, kişiye ya da bir varlığa duyulan önlenemez istek veya bir başka iradenin denetimi altına girme durumu olarak tanımlanabilir (Uzbay, 2018, s.25). Dar anlamda madde bağımlılığı ise kullanılan maddeye uzun süreli fizyolojik ve psikolojik bağımlılık gösteren kişinin, bireysel, toplumsal ve mesleki yaşamının kötüleşmesi şeklinde ortaya çıkan rahatsızlıktır (Budak, 2000, s.494).

Bağımlılık yapan maddeler tarihsel süreçte dini törenlerden tedavi amaçlı ilaç olarak kullanımına kadar geniş bir çerçevede kullanılmasına rağmen günümüzde özellikle gençlerin sağlığını ve toplum huzurunu tehdit eden en önemli sosyal sorunların başında yer almaktadır (Karaca, 2010, s.1). 2020 Narkolog Raporu'na göre hayatının herhangi döneminde madde kullandığını beyan eden 15.328 kişinin 7.572'si (%49.4) uyuşturucu madde kullanmaya 20 yaş altında başladığını ifade etmiştir (2020, s.85). Ülkemizde Türkiye Uyuşturucu Raporu'nun 2019 yılı madde kullanımına ilişkin araştırmasına göre hayatında en az bir kere madde kullananların yaş gruplarına göre dağılımına bakıldığında en yoğun yaş grubu 15-34 yaş grubudur (%65). Maddeyi ilk kullanım yaş ortalaması ise 19'dur (Emniyet Genel Müdürlüğü, 2019, s.95). Bu veriler çocuk ve gençlerin madde kullanımı konusunda en riskli grupta olduğunu göstermektedir. Çocukları ve gençleri madde kullanmaya iten sebepler arasında psikolojik, genetik yatkınlık, özentî, merak, sosyokültürel, ailevi ve gelecek endişesi gibi etkenler sıralanabilir (Uzbay, 2015, s.9). Bu etkenlerin tespit edilmesi özellikle madde bağımlılığı ile mücadelede önleyici çalışmalar için önem arz etmektedir.

3.MADDE BAĞIMLILIĞI İLE MÜCADELEDE ÖNLEYİCİ ÇALIŞMALAR VE REHABİLİTASYON MODELLERİ

Madde bağımlılığı ile mücadelede önleme, erken tanı ve tedavi olmak üzere üç boyutlu bir yaklaşım tartışılmaktadır (Dağlı, 2019, s.287). Bağımlılık, geliştikten sonra tedavisi oldukça zor olan bir hastalık olduğu için madde bağımlılığı ile mücadelede önleyici çalışmalar büyük önem taşımaktadır. Önleyici çalışmalar, toplumun sağlıklı ve üretken yaşamasını sağlamaya yönelik strateji ve etkinlikleri kapsayıp; bağımlılık yapıcı maddelerin kullanılmamasını sağlamak, bağımlılığın gelişimini önlemek ve bu maddelerin yarattığı bireysel ve toplumsal sorunları engellemek gibi amaçlara sahiptir (Ögel, 2018, s.213).

Ülkemizde madde bağımlılığı önleme çalışmaları yürüten ve projeler hazırlayan pek çok kurum ve kuruluş yer almaktadır. 2018-2023 Uyuşturucu ile Mücadele Ulusal Strateji Belgesi ve Eylem

Planı kapsamında, uyuşturucu kullanımının önlenmesine yönelik eğitim ve bilgilendirme çalışmalarının öncelikli sorumlusu Milli Eğitim Bakanlığı olarak belirlenmiştir. Ayrıca Sağlık Bakanlığı, İçişleri Bakanlığı, Aile, Çalışma ve Sosyal Hizmetler Bakanlığı, Gençlik ve Spor Bakanlığı ve Türkiye Yeşilay Cemiyetinin multidisipliner bir yaklaşımla eşgüdüm içerisinde yürütülen önleme çalışmalarında faaliyetleri bulunmaktadır (2018-2023 Uyuşturucu ile Mücadele Ulusal Strateji Belgesi ve Eylem Planı, 2018). Bahsi geçen resmi kurumların dışında Adsız Alkolikler, AMATEM (Alkol ve Madde Bağımlılığı Tedavi Merkezi), ÇEMATEM (Çocuk ve Ergen Madde Bağımlılığı Tedavi Merkezi) ve bazı dernekler de madde bağımlılığı ile mücadele sürecinde aktif rol oynamaktadır.

Ercan ve arkadaşları madde bağımlılığı tedavisini üç tür model çerçevesinde ele almaktadır. Bunlardan birincisi medikal tedavi yaklaşımı uzun süreli yataklı tedavi 24 saatlik bakım imkanı sunmakla birlikte amacı krizlere karşı tolerans geliştirerek fizyolojik düzeltmeyi sağlamaktır. İkincisi model olan bilişsel ve davranışçı yaklaşım modeli ise bağımlıya madde kullanmamak konusunda kontrolünü geliştirmesi için bilişsel ve davranışsal beceriler geliştirmeyi öğretmeye odaklanır. Üçüncüsü ise hasta modeli “on iki adım programı”dır. Bu model, bağımlı kişilik anlayışına dayanır ve kişilik değişimi için terapi programı sunar. On iki adımda maddeyi bırakmayı kolaylaştırma tedavisi bağımlılığın erken tedavisinde kullanılan bir yöntemdir (Ercan ve diğerleri, 2017, s.216).

2018-2023 Uyuşturucu ile Mücadele Ulusal Strateji Belgesi’nde (2018, s.34-36) yer alan Danışmanlık, Arındırma, Tedavi ve Rehabilitasyon Hizmetleri şu şekildedir:

- Minimal Hizmet Standardı (MİS) kapsamında Danışmanlık Merkezlerinin hayata geçirilerek ülke genelinde yaygınlaştırılmasının sağlanması.
- Aile sağlığı merkezlerinin koruyucu hizmetler, tanı, tedavi ve takip aşamalarında daha etkin rol almalarının sağlanması.
- ALO 191 Uyuşturucu ile Mücadele Danışma ve Destek Hattının Hizmet Kalitesinin Geliştirilmesi.
- Ayakta Tedavi merkezlerinin etkinliğinin ve ulaşılabilirliğinin artırılması.
- Yatarak Tedavi Hizmetlerinin etkinliğinin artırılması ve yaygınlaştırılması.
- 112 ve acil servislerin uyuşturucu ile mücadele kapsamında organize edilmesi.
- Rehabilitasyon hizmetlerinin yaygınlaştırılması.

4.MADDE BAĞIMLILIĞI İLE MÜCADELEDE ALTERNATİF BİR YAKLAŞIM: MANEVİ DANIŞMANLIK

Din ile toplumsal kurumlar arasındaki bağlantıya odaklanan bazı sosyal bilimciler din fenomeninin ahlaki değerlerin içselleştirilmesi ve sosyal normların özümsemesi sürecine katkı yaptığını ileri sürmektedirler. Sosyolojik anlayışını ‘kolektif şuur’ düşüncesinde birleştiren Durkheim’e göre, ‘kolektif şuur’un temelini dini inançlar oluşturmaktadır. Durkheim, sosyal düzenin korunmasında ve

ortak değerlerin oluşumunda dine temel bütünleştirici bir mekanizma rolü atfeder. Weber'in dinselliğe bağlı yaklaşımlarına göre, insanların dünyayı anlama biçimine ve bu anlam çerçevesi içerisinde pratikler üretme noktasında din önemli katkılar sunmaktadır (Keskin, 2004, s.8; Kızmaz, 2005, s.190).

Kaynağı din olan ahlaki değerleri doğru ve sağlıklı bir şekilde özümsemiş bir birey kolektif şuurla hareket edecek, başta kendisi olmak üzere tüm çevresi ile barışık bir duruş sergileyecektir. Nitekim din merkezli aktivitelere, toplu ibadetlere katılım ve bir dine bağlılık ile suç arasında negatif bir ilişki olduğu tespit edilmiştir. İslam inancında Allah korkusu ve Allah'tan utanma duygusu, cennet ve cehennem, ceza ve ödül merkezinde bir ahiret inancı suç işlemede engelleyici ve caydırıcı bir role sahiptir (Işık, 2015, s.342). Madde bağımlılığı hususunda ele alırsak, din bireyleri madde bağımlılığı konusunda daha az meyilli yapar. Bununla birlikte bağımlı bireyin bağımlılıktan kurtuluşu ve rehabilitasyon süreçlerinde din, bireylerin hayatlarını daha anlamlı kılmada önemli rol oynamaktadır (Çoban, 2016, s.130).

Madde bağımlılığı ile mücadelede gerek önleyici gerekse rehabilite edici yaklaşımlardan bahsedilmiştir. Bu yaklaşımlar akla ilk gelen ve yaygın olan yaklaşımlardır. Ancak artan madde bağımlılığı sorununun çok boyutlu ele alınması gerekliliği sorunla mücadelede yeni arayışları beraberinde getirmekte ve yeni stratejilerin geliştirilmesini gerekli kılmaktadır. Madde bağımlılarına yönelik verilen danışmanlık hizmetlerine eklenen manevi danışmanlık hizmeti bu stratejilerden biridir.

4.1.Manevi Danışmanlık Nedir?

Mesleki Yeterlilik Kurumu'nun 2019 yılında yayınladığı Manevi Danışmanlık Seviye 6 kriterlerine göre manevi danışmanlık ve rehberlik; danışanların inanç dünyalarının hayatlarına etkilerini bilmelerine yardımcı olma sürecini; danışanların din veya maneviyatla ilişkilendirdiği sorunlarıyla başa çıkmalarında bütüncül bir yaklaşımla modern danışma teknikleri ile dini ve manevi yöntemleri birlikte kullanan; problemi konusunda danışanların hedeflerine ulaşmalarını sağlamak maksadıyla yapılan danışmanlık hizmetini ifade etmektedir (Mesleki Yeterlilik Kurumu, 2019, s.3).

Manevi danışmanlık uygulamasına ilişkin ilk tartışmalar ve uygulamanın kurumsal kökeni Batı Hristiyan dünyasına dayanmaktadır. Hristiyanlığın tarihsel kodlarında zaten var olduğu kabul edilen manevi danışmanlık 19. yüzyılda psikoloji biliminin dini boyutunu vurgulama temayülü ile birlikte gündeme gelmiştir. Manevi danışmanlık batı dünyası literatüründe “spiritual”, “religious” ve “pastoral” kavramları ile ifade edilmektedir. Günümüzde farklı dine mensup danışmanlar dünyanın çeşitli bölgelerinde hastane, hapisane, eğitim kurumları, aile destek örgütleri ve diğer kamu kuruluşlarında bu hizmeti sunmaktadır (Baygeldi, 2018, s.12).

Hristiyanlığın gereklerine bağlı kalarak madde bağımlılığı ile mücadele amaçlı faaliyet gösteren organizasyonların terapi uygulamalarının çoğu “12 Adım Terapileri” adı ile sunulmakta ve bu bir model gibi aktarılmaktadır. Diğer inançların da kendilerine özgü 12 Adım Terapileri bulunmaktadır.

12 Adım Terapileri ilk defa Adsız Alkolikler tarafından tasarlanıp uygulanmıştır (Kathleen, 2005, s. 21'den aktaran Akıncı ve Keskin, 2018, s.171).

4.2.Kendine Yardım Grupları

Madde bağımlılığı ile mücadeleye maneviyat etmeninin entegrasyonunun bilinen ilk sistematik örneği Amerika'daki Adsız Alkolikler Derneği (Alcoholics Anonymous) kurucuları tarafından geliştirilen ve 1935 yılında uygulamaya konulan 12 Adım Programı'dır (Çoban, 2020, s.227). AA, alkol bağımlılığında psikiyatrik tedaviyi destekleyecek spiritüel bir rehber ve çalışmaya ihtiyaç olduğunu öne süren bir grup ruh sağlığı profesyoneli desteği ile kurulmuştur. Bu amaçla her bir alkoliğin spiritüel gelişimini hedefleyen 12 basamaklı bir uygulama oluşturulmuştur (Miller, 2005'ten aktaran Peynirci, 2018, s.33). Bu uygulamalara göre manevi olan bir yaşam biçimi uygulanırsa kişinin içme takıntısının ortadan kalkabileceği ve acı çeken kişinin mutlu ve yararlı olmasını sağlayacaktır (Alcoholics Anonymous, 2020).

Adsız Alkolikler tarafından tanımlanan 12 adım şunlardır: Alkole karşı güçsüz olduğunu kabullenme, kendinden daha büyük bir gücün bizi akıl sağlığına kavuşturabileceğine inanma, irade ve yaşamlarını Tanrı'nın isteğine göre yönlendirme, araştırmacı ve korkusuz bir şekilde kendini arama, Tanrı'ya, kendi ve başka bir insana hataların kesin doğasını itiraf etme, Tanrı'nın tüm bu karakter kusurlarını ortadan kaldırması için tamamen hazır olma, alçakgönüllülikle Tanrı'dan eksiklerin giderilmesini isteme, zarar verilen kişilerin bir listesini yapma ve hepsini telafi etmeye istekli olma, bu listedeki insanlara arayı düzeltme, özeleştirme yapma ve itiraf etme, dua ve meditasyon yoluyla Tanrı ile bilinçli teması geliştirmek için arama ve dua etme. Bu adımlar sonucunda manevi bir uyanış yaşandıktan sonra bu mesajı alkoliklere taşımaya ve bu ilkeleri tüm işlerimizde uygulamaya çalışma. Bu 12 basamak, doğası gereği manevi olan ve bir yaşam biçimi olarak uygulanırsa, içme takıntısını ortadan kaldırabilen ve acı çeken kişinin mutlu ve yararlı bir şekilde bütün olmasını sağlayan bir grup ilkedir (Addiction Center, 2020).

Türkiye'de AA'nın oluşumu 1988 yılında, Türkiye'de yaşayan AA üyelerinin, Ege Üniversitesi Psikiyatri bölümü ile yaptıkları görüşmeler sonucunda, aynı hastanede haftada 1 gün AA tanıtım toplantılarını başlatmaları ve aynı yıl İstanbul ve Ankara'da AA gruplarının kurulmasıyla başlamıştır. Türkiye geneli oluşumu ise 1989 yılında Ankara'da 7 Türk AA üyesi ve 11 Amerikalı AA üyesi ile ilk Türkiye AA Konvansiyonu yapılmasına dayanmaktadır. 1992 - 2009 yılları arasında Türkiye'nin pek çok ilinde AA grupları ve 2001 yılında da AA Türkiye Genel Hizmet Komitesi ve Ofisi kurulmuştur (Adsız Alkolikler, 2020).

Adsız Alkolikler Derneği kurucuları tarafından geliştirilen 12 adım programı zamanla Adsız Narkotikler Derneği gibi diğer bağımlılıkla mücadele hareketleri ve sivil toplum kuruluşları tarafından da benimsenmiştir (Çoban, 2020, s.227). Adsız Narkotikler, 1953'te kurulan çok dilli ve çok kültürlü bir üyeliğe sahip toplum temelli bir kuruluştur. Bugün Adsız Narkotik Derneği üyeleri, 139 ülkede haftada yaklaşık 67.000 toplantı yapmaktadır. Grup toplantılarında on iki adımlı bir

program üzerinde çalışarak bağımlılığın etkilerinden kurtulmak amaçlanmaktadır. Grup üyelerinin, uyuşturucudan uzak bir hayat sürmek adına birbirlerine yardımcı sürekli bir destek ağı sunmaktadır (Narcotics Anonymous, 2020). Türkiye’de ilk toplantısını 1993 senesinde İstanbul Nişantaşı’nda bir vakıf hastanesinden kiraladığı saatler içinde yapan Adsız Narkotik Derneği, yeni üyelerin katılımıyla genişleyerek varlığını sürdürmektedir (Narcotics Anonymous, 2012).

4.3. Madde Bağımlılığı ile Mücadelede İnanç Eksenli Uygulamalardan Örnekler

Kendi kendine yardım gruplarının dışında yerel ölçekte madde bağımlılığı ile mücadele de inanç odağı üzerinden çalışmalar yürüten pek çok kuruluş mevcuttur. Bu kuruluşlardan biri olan Hizmet Gönül Erleri Derneği (HİGED), uygulamalarını Sincan Belediyesi ve sivil toplum örgütlerinin ortaklaşa kurduğu merkezlerde yürütmektedir. Derneğin amacı madde bağımlısı gençleri ilaç ile değil maneviyat ile tedavi etmektir. Bağımlılık ile mücadele ederken dini inanç ve pratikleri bağımlı gençlerin hayatlarına yerleştirip bu pratiklerin kendilerine sosyal destek sağlamasını amaçlamaktadır. Bağımlı gençlerin uygun görüldüğü takdirde üç dört ay kadar dernekte yatılı kalmaları ve bu süreçte ilmihal, Kur’an ve tecvit eğitimi ile, siyer, hadis, fıkıh gibi İslami ilimler öğretilerek maddeden arınmalarına yardımcı olmaya çalışılmaktadır. Maddeden arınan gençlerin haftada bir gün aralıklarla takibi yapılmak üzere toplantılara katılmaları beklenmektedir. Dernek yöneticileri şimdiye kadar 2000 civarında madde bağımlısının maddeden tamamen arınmalarına katkıları olduğunu ifade etmektedir (Higed.net, 2020). Orhan Gürsu, *Madde Bağımlılığı ve Din: HİGED Örneği* isimli araştırma makalesinde Hizmet Gönül Erleri Derneğinden (HİGED) yardım alan 8 madde bağımlısı genç ile yaptığı nitel araştırma bulgularına yer vermiştir. Araştırma sonucunda bağımlılıktan kurtulmada inanç merkezli yardım yaklaşımının büyük oranda etkili olduğu sonucuna ulaşmıştır (Gürsu, 2018).

Çalışmalarını dini öğretiler üzerine temellendiren bir diğer kuruluş Kardelen Rehabilitasyon Merkezi’dir. Kuruluşun diğer psikososyal yaklaşımlardan farkı ise kuruluşun dini bir grup ile olan bağlantısıdır. Zahir Kızmaz ve Muhammed Çevik, *Madde Bağımlılığıyla Mücadelede İnanç Odaklı Yaklaşım: Kardelen Rehabilitasyon Merkezi Örneği* isimli çalışmalarında kuruluşun faaliyetlerine ve yapmış oldukları nitel araştırma bulgularına yer vermektedirler. Araştırmada, madde bağımlılığının sonlanmasında, dinsel motivasyonun, dindar akran ve çevrenin varlığının etkili olduğu sonucu elde edilmiştir (Kızmaz ve Çevik, 2016).

Madde bağımlılığı ile mücadelede Türkiye’nin farklı bölgelerinde benzer uygulamalar yürüten kuruluşlar mevcuttur. İnanç odaklı yaklaşıma örnek olması amacıyla bu kısımda HİGED ve Kardelen Rehabilitasyon Merkezi örneklerine yer verilmiştir.

5. DİYANET İŞLERİ BAŞKANLIĞI’NIN MANEVİ DANIŞMANLIK HİZMETLERİ

Batı’da oldukça eski bir tarihsel geçmişe sahip olan manevi danışmanlık ve rehberlik (MDR), Türkiye’de 1950’lerden itibaren tartışılmaya başlanmış ve 2003’te Aile İrşat ve Rehberlik

bürolarında hayata geçirilmiştir. Türkiye’de kuramsal varlığı kabul edilen bu alan, özellikle toplumsal ve bireysel problemlerin açığa çıktığı hastane, hapishane, huzurevleri, öğrenci yurtları gibi kurumlarda yaygınlaşmakta ve Diyanet-din hizmetlerinde de ayrı bir profesyonel hizmet alanı olarak yerini almaktadır. (Diyanet İşleri Başkanlığı, 2018; Çoban, 2020, s.231; Koç, 2017, s.204).

Ülkemizde resmi kurumlarda verilecek olan manevi danışmanlık hizmetlerinden sorumlu olan kurum Diyanet İşleri Başkanlığı’dır. Diyanet İşleri Başkanlığının manevi danışmanlık hizmetleri kapsamında yapmış olduğu ilk faaliyet 90’lı yıllarda gündeme gelen cezaevlerinde vaiz görevlendirilmesidir (Baygeldi, 2018, s.16). Bunu takiben 2001 yılında Diyanet İşleri Başkanlığı ve Adalet Bakanlığı arasında imzalanan protokol 2011 yılında yenilenmiş ve bu protokolle Diyanet İşleri Başkanlığı personelinin hemen her ceza infaz kurumunda tam gün görev yapması kararlaştırılmıştır. Protokolün amacı “Ceza infaz kurumları ve eğitim evlerinde bulunan hükümlü ve tutuklulara din hizmetleri, ahlaki gelişim ve manevi rehberlikle ilgili faaliyetler sunmak suretiyle dini ve ahlaki duygularını geliştirerek yeniden topluma kazandırılmaları sürecine katkı sağlamaktır.” şeklinde ifade edilmiştir (Adalet Bakanlığı-DİB Protokol, 2011).

Diyanet İşleri Başkanlığı’nın hastanelerdeki manevi danışmanlık ve rehberlik hizmetlerine bakıldığında ise 1994-1996 yılları arasını kapsayan birinci dönem ve 2015 yılından itibaren başlayan ikinci dönem olarak incelenebilir. İlk dönem, hastanelere manevi danışmanlık ve rehberlik hizmetlerinin ulaştırılmasını yeni bir hizmet alanı içinde gören Diyanet İşleri Başkanlığı, ilk kez 19.01.1995 tarihinde taşra teşkilâtına gönderdiği bir genelge ile din ve moral hizmetleri konseptindeki bir yaklaşımla bu hizmetin uygulamasını başlatmıştır. İkinci dönem ise 6 pilot ilde uygulanan hizmetleri kapsamaktadır (Koç, 2017, s.216).

Diyanet işleri başkanlığının bağımlılıkla mücadele hizmetlerine dair çalışma usul ve esaslarının amacı, bireyin ve toplumun sağlığını, güvenlik ve geleceğini tehdit eden her türlü bağımlılığa karşı Başkanlık personelinin manevi rehberlik, manevi bakım/destek sağlaması ve din hizmeti sunmasına ilişkin usul ve esasları belirlemektir. Bu çalışmanın usul ve esasları 18/09/2014 tarihinde Diyanet İşleri Başkanlığı ile Türkiye Yeşilay Cemiyeti arasında imzalanan işbirliği protokolüne dayanmaktadır (www.diyanet.gov). Bu protokol bireyleri alkol, uyuşturucu madde, tütün ve teknoloji dahil her türlü bağımlılıktan korumak amacıyla din görevlilerinin bilgilendirilip toplumun bilinçlendirilmesini ve cami, Kur’an kursları gibi alanlarda faaliyet gösterilmesini kapsamaktadır. Yine protokole göre, Yeşilay ve müftülükler koordinasyon içinde olup, gerek Diyanet İşleri Başkanlığı gerekse Türkiye Yeşilay Cemiyeti üzerine düşen görevleri yapmakla sorumlu tutulmuştur. Başkanlığın görev ve sorumlulukları arasında, Yeşilay haftasında (1-7 Mart tarihleri arasında) hutbe ve vaazlarda bağımlılıkla mücadele konusunun işlenmesi, Diyanet TV, Diyanet Radyo, Diyanet Aylık, Diyanet Aile ve Diyanet Çocuk dergilerinde Yeşilay tarafından hazırlanacak bağımlılık konulu içeriklere yer verilmesi yer almaktadır (Diyanet İşleri Başkanlığı, 2015, s.152).

Diyanet İşleri Başkanlığının bağımlılıkla mücadele hizmetlerine ilişkin AMATEM ve ÇEMATEM’lerde bağımlılık tedavisi gören bireylere manevi destek hizmetinin sağlanması ön

görülmüştür. 11-14 Aralık 2018 tarihlerinde AMATEM’lerde görev yapacak olan personellere hizmet içi eğitim seminerleri verilmiştir (Çoban, 2020, s.232). AMATEM’lerde müftülük tarafından yapılacak olan manevi destek hizmetleri, madde bağımlılığı tedavisinin hassasiyetleri göz önünde bulundurularak ve manevi desteğin her aşamasında multidisipliner bir çalışma ile yürütülmektedir. Ayrıca hastaların moral ve motivasyonunu artırmaya yardımcı olmak, hayata bağlılıklarını güçlendirmek, kendileriyle barışık olmalarını sağlamak, manevi sapmalarını ve korkularını gidermek amacı gözetilmektedir (Diyanet İşleri Başkanlığı, 2017).

Diyanet İşleri Başkanlığının madde bağımlılığı ile mücadelede yaptığı çalışmalar arasında bağımlılıktan kurtulanlara yönelik ödüllendirme ve dini pekiştirme girişimleri yer almaktadır. Bu doğrultuda bağımlılıktan kurtulan gençleri ücretsiz Umre’ye gönderme programı düzenleyerek kırk kişiden oluşan ilk grubu 25 Mayıs 2015 tarihinde Umre ziyaretine göndermiştir (Çoban, 2016, s.132).

6.SONUÇ VE DEĞERLENDİRME

Güçlü bir maneviyatın bireylerin psikolojik refahı açısından önem taşıdığı düşüncesinden hareketle madde bağımlılığını tedavi etmede maneviyatın katkısı olduğunu savunan çalışmalarda artış göstermektedir (Çoban, 2020, s.228).

Madde bağımlılığını ile mücadelede kullanılmaya başlanan manevi danışmanlık hizmetinin ilk uygulamaları Batı’da başlamış ve çeşitli modeller geliştirilmiştir. Bu modeller daha sonra farklı ülkelerce de kullanılmaya başlanmıştır. Bunlardan biri olan ve Adsız Alkolikler Derneği tarafından geliştirilen 12 Adım Terapi uygulamaları, ülkemizde de madde bağımlılığı ile mücadele eden çeşitli kurum ve kuruluşlar tarafından kullanılmaktadır. Bu hizmetlerin uygulamalarında başarı yüzdelerini artırmak adına her toplumun kendi dini inanışları ve kültürel motiflerine uygun olarak hazırlanan modellere ihtiyaç olduğu düşünülmektedir. Bu amaca yönelik örf adetlerimize, dini inançlarımıza ve zengin kültürel değerlerimize uygun koruyucu ve rehabilite edici manevi danışmanlık modeli oluşturulmalı ve alanından uzman kişilerden oluşan çalıştaylar düzenlenmelidir. Ancak bağımlı bireylere yönelik yapılacak manevi danışmanlık uygulamalarının bireyde ters bir etki yaratma ihtimali de göz önünde bulundurularak hassas davranılmasına özen gösterilmelidir.

KAYNAKÇA

- 2018-2023 Uyuşturucu ile Mücadele Ulusal Strateji Belgesi ve Eylem Planı (2018). <https://hsgm.saglik.gov.tr/tr/bagimliliklamucadele-haberler/2018-2023-uyu%C5%9Fturucu-ile-m%C3%BCcadele-ulusal-strateji-belgesi-ve-eylem-plan%C4%B1.html> adresinden 18.12.2020 tarihinde erişildi.

- Adalet Bakanlığı İle Diyanet İşleri Başkanlığı Arasında Tutuklu Ve Hükümlülerin Dini Ve Ahlaki Gelişimlerini Sağlamaya Yönelik Protokol (2011). <https://cte.adalet.gov.tr/Resimler/Dokuman/292019135514p17.pdf> adresinden 18.12.2020 tarihinde erişildi.
- Addiction Center (2020). <https://www.addictioncenter.com/treatment/12-step-programs/> adresinden 20.12.2020 tarihinde erişildi.
- Alcoholics Anonymous (2020). https://www.aa.org/pages/en_US/information-on-alcoholics-anonymous adresinden 21.12.2020 tarihinde erişilmiştir.
- Akıncı, H. ve Keskin, B. Madde Bağımlılığından Uzaklaşmada İnanç Temelli Organizasyonların Rolü: Hıristiyanlık, Yahudilik ve Müslümanlık Bağlamında Bir Değerlendirme. *Gençlik Araştırmaları Dergisi*. 6. 16, 165-179, 2018.
- Baygeldi, M.R. Türkiye’de Modern Sorunlara Dini Bir Çözüm Olarak Manevi Danışmanlık Uygulaması: Mevcut Durum Ve Öneriler. *Analiz*. 234, 1-31, 2018.
- Çoban, M. Madde Bağımlılığı ile Mücadelede Manevi Danışmanlık ve Rehberlik Uygulamalarının Yeri ve Önemi İstanbul Örneği. *1.Uluslararası Manevi Danışmanlık ve Rehberlik Kongresi*. İstanbul, 127-140, 2016.
- Çoban, M. Türkiye’de Madde Bağımlılığına Yönelik Sosyal Hizmette Manevi Danışmanlık Uygulamaları. *Maneviyata Duyarlı Sosyal Hizmet*. Ankara: Grafiker Yayınları, 2020.
- Dağlı, Z. Bağımlılıkla Mücadele Politikasında Din Görevlilerinin Rolü Üzerine Bir Değerlendirme: Düzce Örneği. *Süleyman Demirel Üniversitesi İktisadi ve İdari Bilimler Fakültesi Dergisi*. 24. 2, 285-297, 2019.
- Diyanet İşleri Başkanlığı (2015). Din Hizmetleri Raporu. <https://www2.diyamet.gov.tr/DinHizmetleriGenelMudurlugu/Raporlar/2015%20Din%20Hizmetleri%20Raporu.pdf> adresinden 19.12.2020 tarihinde erişildi.
- Diyanet İşleri Başkanlığı (2017). <https://hukukmusavirligi.diyamet.gov.tr/Detay/257/ba%C4%9F%C4%B1ml%C4%B1%C4%B1kla-m%C3%BCcadele-hizmetlerine-dair->

%C3%A7a1%C4%B1%C5%9Fma-usul-ve-esaslar%C4%B1 adresinden 19.12.2020 tarihinden erişildi.

- Diyanet İşleri Başkanlığı (2018). <https://dinhizmetleri.diyamet.gov.tr/detay/99/aile-ve-dini-rehberlik-b%C3%BCrolar%C4%B1> adresinden 19.12.2020 tarihinde erişildi.
- Emniyet Genel Müdürlüğü (2019). Türkiye Uyuşturucu Raporu. Ankara.
- Ercan, F.Z., M.F.Afyonoğlu ve H.Özdemir. Madde Bağımlılığı Rehabilitasyon Modelleri. *Current Debates in Philisophy & Psychology*. 11, 209-222, 2017.
- Güleç, G., F. Köşger ve A.Eşsizöğlü. DSM 5'te Alkol ve Madde Kullanım Bozuklukları. *Psikiyatride Güncel Yaklaşımlar*. 7.4, 448-460, 2019.
- Gürsu, O. Madde Bağımlılığı ve Din: HİGED Örneği. *Addicta: The Turkish Journal On Addictions*. 5. 1, 37-54, 2018.
- Hiked.net. (2020). <http://hiked.net/?page=page&pageID=15> adresinden 25.12.2020 tarihinde erişildi.
- Narcotics Anonymous (2012). http://www.naturkiye.org/images/stories/hbak/NA_Turkiye_oykusu_kasim2012.pdf adresinden 25.12.2020 tarihinde erişildi.
- Narcotics Anonymous (2020). <https://www.na.org/?ID=PR-index> adresinden 20.12.2020 tarihinde erişildi.
- Hüseyin Peker, "Suçlularda Dini Davranışlar", Ondokuz Mayıs Üniversitesi İlahiyat Fakültesi Dergisi, Sayı 4, ss. 93-123.
- Karaca, İ. *Aile İçi İletişimin Ortaöğretim Öğrencilerinin Madde Bağımlılığına Etkisi (Elazığ İli Örneği)*. Yüksek Lisans Tezi, Fırat Üniversitesi Sosyal Bilimler Enstitüsü, 2010.
- Keskin, Y.M. Din Ve Toplum İlişkileri Üzerine Bir Genelleme. *Dinbilimleri Akademik Araştırma Dergisi IV*. 2, 7-21, 2004.
- Kızmaz, Z. Din Ve Suçluluk: Suç Teorileri Açısından Kuramsal Bir Yaklaşım. *Fırat Üniversitesi Sosyal Bilimler Dergisi*. 15. 1, 189-215, 2005.

- Kızmaz, Z. ve Çevik, M. Madde Bağımlılığıyla Mücadelede İnanç Odaklı Yaklaşım: Kardelen Rehabilitasyon Merkezi Örneği. *Fırat Üniversitesi Sosyal Bilimler Dergisi*. 26. 2, 313-335, 2016.
- Koç, M. Diyanet İşleri Başkanlığı'nın Hastanelerdeki Mânevî Danışmanlık Ve Rehberlik Hizmetleri (1995-2015): Sınırlılıklar Ve Bir Eğitim Programı Önerisi. *Diyanet İlmî Dergi*. 53. 4, 201-241, 2017.
- *Narkotik Suçlarla Mücadele Daire Başkanlığı*. Narkolog Projesi Analiz Raporu. Ankara, 2020.
- Ögel, K. *Bağımlılık ve Tedavisi Temel Kitabı*. İstanbul: IQ Kültür Sanat Yayıncılık, 2018.
- Peynirci, B.C. Alkol Bağımlılığında Nüks Olgusunun Varoluşçu Psikoloji Yaklaşımı Bağlamında İncelenmesi. *Yüksek Lisans Tezi*. İstanbul: T.C. Maltepe Üniversitesi Sosyal Bilimler Enstitüsü, 2018.
- Uzbay, T. *Madde Bağımlılığı Tüm Boyutlarıyla Bağımlılık Ve Bağımlılık Yapan Maddeler*. İstanbul: İstanbul Tıp Kitabevi, 2015.
- Uzbay, T. *Hazdan Bağımlılığa: İnsan Neden Bağımlı Olur?* İstanbul: Destek Yayınları, 2008.

DİYARBAKIR
26 - 27 ARALIK 2020

KÜLTÜR ENDÜSTRİSİNİN SOSYAL MEDYA İLE ETKİLEŞİMİ

Leyla Nur Kasap

Kırıkkale Üniversitesi, Sosyal Bilimler Enstitüsü, Sosyoloji Anabilim Dalı,

ORCID No:0000-0002-5410-0336

ÖZET

Medya artık hayatlarımızın temelinde yer almaktadır. Özellikle teknolojik gelişmelerle birlikte ceplerimizde taşıyabildiğimiz internet medyası istediğimiz zaman istediğimiz yerde kullanabileceğimiz bir forma bürünmüştür. Tabii ki hayatımızın bu kadar içinde olan bu güçlü araç kültürün de konusu olmuştur. Hatta kültüre yön vermiş diğer medya türleri gibi onun endüstrileşmesinde büyük bir rol oynamıştır. İnternet medyası kendisinden önce gelen tüm medya türlerini bir şekilde içinde barındırır ve böylece tüm medyaların etki gücüne de sahip olmuştur. Bütün bunlar onun insanlar ve kültürün endüstrileşmesi üzerindeki etkisini güçlendirmektedir. Adorno ve Horkheimer kültür endüstrisi kavramını ele aldıklarında internet medyası bu kadar güçlü bir konuma sahip değildi. Fakat özellikle Adorno kültür endüstrisine medyanın etkisini öngörmüştü ve radyo ve televizyon ile etkileşimini incelemiştir. Bu sebeple sosyal medya ile etkileşimini incelemek de oldukça önemli hale gelmektedir.

Sosyal medyanın hayatımızın bu kadar temelinde yer almasının en büyük sebeplerinden biri interaktif olmasıdır. Bu durum insanların coğrafya ve zaman fark etmeksizin birbirlerine ulaşmaları ve etkileşim halinde olmaları demektir. Bu etkileşim ise farklı kültürlerden gelen insanların dolayısıyla kültürlerinin etkileşim halinde olması anlamına gelir. Yani sosyal medya hem fiziki hem de manevi sınırları belirsizleştirmiştir. Ayrıca medya bireylerin beğenileri ve tercihleri üzerinde büyük bir etkiye sahiptir. Kültür endüstrisi de bu etkiye dayanarak medya vasıtasıyla toplumların yaşam biçimlerini şekillendirmeyi amaçlar. Kültürün sosyal medya ile olan etkileşimi, onun bu açıdan değerlendirilmesini önemli kılar. Hazırlanmış olduğumuz bu bildiride sosyal medya ile kültür endüstrisinin etkileşimi bu bakış açısı ile ele alınacaktır.

ANAHTAR KELİMELELER: Sosyal Medya, Kültür, Kültür Endüstrisi, İnternet Medyası, Yeni Medya, Kitle Kültürü

1. GİRİŞ

Kültür, geçmişten günümüze gelen yeme içme alışkanlıklarından yaşam ritüellerine kadar her alanı kapsar. Bu geniş alanlara yayılması ve kapsayıcılığı sebebiyle kültür oldukça önemli bir unsurdur. Her şeyin birer tüketim ürünü haline geldiği çağımızda kültür de bir tüketim metası olmuştur. Bu sebeple de kültürü tüketim metası haline getiren unsurların incelenmesi önem kazanmıştır. Adorno ve Horkheimer'in kültür endüstrisi kavramı bu incelemeleri yapma açısından büyük bir önem taşır. Kültürün metalaşarak bir endüstri süreci haline gelmesi tabii ki belirli araçlar vasıtasıyla olmuştur. Küreselleşmeden, bilişim devrimine, popüler kültürden tüm medya ürünlerine kadar her şey bu sürecin destekleyici unsurlarından olmuştur.

Nasıl ki kültür endüstrisi her şeye bir benzerlik bulaştırdıysa internet ve özellikle sosyal medya da aynısını yapmıştır. İnsanların sosyal medya da yayınladıkları fotoğraflar, yaşadıkları evler ve hatta kullandıkları bakım ürünlerine kadar her şey aynı olmuştur. Bu aynı yaşam tarzı, normal bir hayatı olan insanların öykündüğü yaşam tarzı olmuştur. Yani internet her şeyi aynılaştırmakla kalmamış aynı zaman da farklı olanı da aynı olana özendirmiştir.

Akıllı telefonlarla birlikte cebimize giren ve bu sayede her an ulaşabildiğimiz sosyal medya doğal olarak hayatımızın her alanına müdahale edebilir hale gelmiştir. İnsanlar sosyal medya uygulamaları sayesinde yalnızca tüketici olmaktan sıyrılıp üretici konumuna da geçmişlerdir. Böylece dünyanın her yerinden her ekonomik sınıftan insan üretici olmuştur. Bu sayede her şey anında dünyanın her yerinde ulaşılabilir olmuştur ve hatta sosyal medya artık oldukça büyük meblağların dolaşımında olduğu bir mecra haline gelmiştir. Öyle ki sosyal medya da birilerini etkileyerek para kazanma gibi bir iş kolu ortaya çıkmıştır: influencerlık. Herhangi bir uygulamadan beğendiği ürün ya da hizmetleri paylaşan ve paylaştığı kişilerinde onları almasını sağlayan kişilere influencer diyoruz. Halihazırda Influencer kelimesinin Türkçe anlamı “etkileyici”dir. Yani bu insanlar yaşadıkları hayatlara insanları özendirerek ve onları gizli reklamlar ile etkileyerek para kazanmaktadırlar. Kısacası influencerlar da bu tek tipleşmenin bir unsurudurlar.

Aynı zamanda internet dünyanın herhangi bir yerinde bulunan bir insana kolayca ulaşabilmenizi sağlar. Kullanıcılar oturdukları yerden kendilerine binlerce kilometre uzakta yaşayan biri ile konuşabilir, video konferans yapabilir ya da ona fotoğraf yollayabilirler. Ayrıca internet vasıtasıyla kullanıcılar normal şartlarda uçakla seyahat etmenin bile saatlerce süreceği bir yerden alışveriş yapabilirler. Doğal olarak tüm bunlar kültürleri oldukça farklı olan insanları hatta belki de internet olmasa karşılaşamayacak olan kültürleri bir araya getirir. Bu kültürler de bir etkileşim içerisine girerler. Bu sebeple günümüzde küresel bir kültürün de mümkünatı tartışılmaktadır.

Tüm bunların ışığında hazırlamış olduğumuz çalışmada kültürün endüstrileşme sürecinde sosyal medyanın etkisi ele alınmaya çalışılmıştır.

2. Kültür Endüstrisi Nedir?

Kültür endüstrisi kavramı ilk defa Frankfurt Okulu'nun kuramcılarında Adorno ve Horkheimer tarafından ortaya atılmıştır. İlk başlarda ‘kitle kültürü’ kavramını kullanan Adorno ve Horkheimer sonrasında bu terimin anlatmak istediklerini tam olarak karşılamadığı gerekçesi ile ‘kültür endüstrisi’ kavramını kullanmaya başlamışlardır. Hatta Adorno “Kültür Endüstrisini Yeniden Düşünürken”de

“Kültür endüstrisi terimi yanılmıyorsam ilk defa 1947’de, Amsterdam’da Horkheimer’la birlikte yayımladığımız *Aydınlanmanın Diyalektiği*’nde kullanıldı. Müsveddelerde ‘kitle kültürü’ terimini kullanmıştık. Fakat daha sonra, yandaşlarının işine gelecek yorumları dışarıda bırakmak amacıyla kitle kültürü yerine ‘kültür endüstrisi’ terimini kullanmayı uygun bulduk; ne de olsa onun, kitlelerden kendiliğinden çıkan bir kültür sorunu olduğunu ortaya atabilirler, onu popüler sanatın çağdaş formu sayabilirlerdi ki bu ikincisinin

kültür endüstrisinden kesin olarak ayırt edilmesi gerekir.” (Adorno, 2014:76) der.

Adorno’ya göre kültür endüstrisi, varoluşsal olarak, kültür alanının dışında yer alır. Ayrıca kültür endüstrisi kârın maksimizasyonu ilkesini temel ilke olarak yer aldığı iktisadi aklın penceresinden bakan kapital, dünyayı ve hayatın bütün alanlarını kendisi içerisinde açıklar. Onun için her şey maldan ibarettir. Talebi oldukça her şey meta dolaşımına sokulabilir ve para edebilir. İktisadi akıl ve onun işletmecisi mantığı sanatçıların yaratıcılığı yer almaz. Hollywood’un çokça montajlı ve efektli sineması, çok izlenen pembe diziler, şiddet ve erotizm unsurlarıyla dolu ürünler, korku ve gerilim romanları aslından en başından beri birer meta olarak üretilir. Yani onlar da kapitalist ekonominin diğer sektörleri gibi, bir endüstri branşına aittirler (Başat,2006:194-195).

Kültür endüstrisi durmaksızın vaatlerde bulunur ve bu vaatlerle tüketicilerini durmadan aldatır. Hikayeler ve ambalajlamayla verilen hazzın süresi sürekli uzatılır ve aslında vaatlerden ibaret olan tüm bu gösteri hiçbir zaman gerçekleşmez. Bütün süslü isimlerin ve imgelerin uyandırdığı arzular içindeki insanların önüne, onların kaçmak ve kurtulmak istedikleri renksiz günlük yaşamlarının övgüsü konur (Adorno-Horkheimer,2010:186-187).

3. Medya Türleri ve İnternet Medyası

Medyayı dört ana grupta inceleyebiliriz. Bunlar basılı medya, görsel medya, işitsel medya ve internet medyasıdır. Basılı medya; yazı ve görüntü aracılığıyla iletişim kurmayı sağlar. Görsel medya; televizyon, sinema ve film gibi temelde görsel üzerinden ilerleyen medya ürünleridir. İşitsel medya daha çok radyo üzerinden ilerlemiştir fakat günümüzde podcastler de bu medya başlığı altında sayılabilir. Ayrıca görsel medya ve işitsel medya birbirleri ile etkileşim halindedirler. İnternet medyası; tüm sosyal medyayı içinde barındırırken aslında öncesinde saydığımız basılı, görsel ve işitsel medyayı tamamıyla kapsamaktadır. Bu medya türleri insanlar için de farklı anlamlar ifade eder. Örneğin evde otururken medya televizyondaki bir program ya da oturduğumuz yerden karıştırdığımız dergidir. Gençler için ceplerine giren sosyal medya, medya kavramını karşılarken, araba alım-satım işiyle uğraşan biri için medya otomobil fotoğraflarının bulunduğu gazetedir. Medya bir şeyin bağlandığı ve transfer edildiği bir araçtır. Ayrıca medya oldukça geniş kapsamlıdır ve el ilanlarından gazetelere internete kadar geniş bir alanı tanımlar. Medya aynı zamanda bilgi verme ve eğlendirme işlevlerini üstlenir ve bu sayede günlük hayatımızdaki yerini artırmıştır. Nasıl ki televizyonu açtığımızda dünyada olanlardan, piyasalardaki son gelişmelerden haberdar oluyoruz artık sosyal medya ile birlikte cebimize sığabilir ve her dakika ev dışında da ulaşabilir hale gelmiştir. Yani insanlar medyayı yalnızca bilgilenmek için değil aynı zamanda eğlenmek ya da boş zamanlarını doldurmak için de kullanır olmuşlardır (Aytekin,2016:31). Hatta günümüzde özellikle eğlence kısmı ön plana çıkmaya başlamıştır. İnsanlar anonim bir şekilde girebildikleri sosyal medyada kimliksiz olmanın verdiği güvenle her şeyi yapabilir hale gelmiştir.

İnternet medyası günümüze kadar gelen medya türleri arasında en kapsamlı olanıdır. Televizyon, radyo, gazete, dergi gibi diğer medya türlerinin ürünlerini içermesinin yanı sıra “sosyal medya” unsurunu da içerisine alır. Sosyal medya oldukça geniş bir alandır ve birçok farklı türü vardır. Örneğin Instagram uygulaması daha çok fotoğraf ve story adı verilen anlık paylaşımlar üzerinedir. Twitter ise daha çok 148 harften oluşan paylaşımlar yapabildiğininiz

mini bir blogdur. Sosyal medya uygulamalarının en eskilerinden biri olan Facebookta fotoğraf, video, yazı ya da durum gibi birçok paylaşım yapmak mümkündür. Youtube ise tamamen video paylaşımı üzerinedir. Bütün bu örneklerdeki sosyal medya uygulamalarında beğenme ve yorum yapma gibi interaktif bir katılım sağlayabilecek unsurlar mevcuttur. Aslında bu durum sosyal medyanın bu kadar yayılmasının en önemli unsurlarından biridir.

Yirminci yüzyılın sonları itibariyle iletişimin dijitalleşmesi ve mobil iletişim teknolojileriyle birlikte bireyin artan hareketliliği, toplumlar ve kültürler arasındaki etkileşimin ve iletişimin artmasına sebep olur. Ayrıca mal ve hizmet akışındaki sınırların ortadan kalkmasıyla küresel ekonomik ilişkilerin yayılmacılığı küresel bütünleşmenin önündeki engellerin azaldığını gösterir. Böylece melez kültürler ve ulus ötesi medya kuruluşları, ulusal kültürlerin; özellikle ulusal kimlikleri tahrip etmektedir (Çaycı- Karagülle,2016:572).

Christakis sosyal ağların gözlerimiz gibi olduğunu söyler. Ona göre sosyal medya son derece karmaşıktır ve güzeldir. Sosyal ağlara baktığımızda onların niçin var olduklarını ve niçin ortaya çıktıklarını anlarız. Ayrıca Christakis'e göre sosyal ağlar konusunda şaşırtıcı olan şey yine sosyal ağlar kadar ilginç olan diğer ağların yani nöronların, gen ağlarının, bilgisayar ağlarının ya da başka her hangi bir çeşit ağın aksine bir sosyal ağı oluşturan ana yapılar ve tamamlayıcı parçaların onu oluşturan temsili bireyler olması olduğunu söyler (Christakis,2013;182).

Elektronik medya yani yeni medya bireylerin sembolik ortamlarının niteliğini geri dönüşü olmayan bir şekilde değiştirmiştir. Burada bireyler ve toplumlarda oldukça büyük boyutlarda bir büyüme meydana gelmiştir. Enformasyonları, düşünce sistemleri ve epistemolojisi yazılı ve basılmış içerikler yerine televizyon ile şekillenen bir dünyadan ya da uluslar kültüründen bahsedilebilir. Tabii ki hala birçok okur vardır ve hala birçok kitap yayımlanmaktadır. Fakat okuma alışkanlıkları değişmiştir ve basılı medyayı yadsıyamayacak nihai kurumlar okullarda bile artık internet medyası kullanılır hale gelmiştir. Tabii ki basılı medya ürünleri kullanımı tamamen ortadan kalkmamıştır fakat internet medyasıyla eklenmiştir. Bazı eğitim sistemlerinde teknolojinin ağırlık kazanmıştır ve bununla birlikte eğitimin artık ağırlıklı olarak tabletler ve akıllı tahtalara yapılması buna örnektir (Akkaya,2018:591).

Yeni medyanın kullanımı artması ile birlikte etkisi de artar. İnternet coğrafyalar ve sınırlar ötesidir ayrıca zamansızdır. Aynı zamanda hız yeni medya için oldukça önemlidir ve bu sayede enformasyona diğer medyalardan daha çabuk ulaşılır. Bu hızlı ulaşma hali beraberinde hızlı tüketim alışkanlığını getirmektedir. 21. yy sanayi sonrası toplum ya da bilgi toplumu şeklinde adlandırılır. Bilgi toplumu, bilginin üretilmesi, depolanması ve dağıtılması süreçlerinin toplum için en önemli faaliyet sayıldığı toplumlardır. Nasıl toplumsal yapı kültür hayatını etkilerse kültür de toplumsal yapıyı etkiler. Kültür oldukça hızlı bir şekilde içinde bulunulan dönemin ruhuna kendisini adapte eder. Günümüzde ise dönemin ruhu internet ve yeni medya kültürüdür (Aydın Öztürk,2015:176-177).

Bireyler sosyal medya dediğimiz mecralarda sınırları belirli sistemler içerisinde halka yarı açık profil oluştururlar. Bu sosyal medya mecraları kullanıcıları bağlantıda oldukları diğer kullanıcıların listesini de bu mecralara açıkça verirler. Bu da diğer kullanıcıların sistemdeki listelenmiş bağlantılarını görmesine ve hatta onlar arasında gezmesine izin verir ve bu sistemlerin tümüne sosyal ağlar denir. Bir diğer tanıma göre sosyal ağlar; kullanıcıların kendi

kişisel haberlerini verebileceği, arkadaş edinebileceği veya arkadaşları ile etkileşim kurabileceği, resim, video ve yazılarını paylaşabilecekleri web sitelerinin genel adıdır. Sosyal medya; kullanıcı odaklı olma, içerik üretme olanaklı olma, paylaşım güdüsünü temel alma ve web 2.0 temeline dayanma özelliklerini taşır. Antony Mayfield tarafından oluşturulan sınıflamaya göre sosyal medya türleri: Sosyal Ağlar, Bloglar, Wikiler, Podcastler, Forumlar içerik toplulukları ve mikrobloglardır (Aydın Öztürk,2015:178-179).

4. Kültür Endüstrisi ve Sosyal Medyanın Etkileşimi

Adorno endüstriyel kültür bağlamında radyo, televizyon, sinema, astroloji ve müziği ele alır. Kültür endüstrisinin hakimiyeti altındaki kültür tek bir öge olarak düşünülemez. Bunun sebebi ise mevcut kültürün bireye karşı dışsal bir nitelik taşımasıdır. Birey tüketici vasfıyla kültürün yapılanmasına katılamaz ya da yalnızca kendisine çizilen sınırlar içinde ona eklenir çünkü bireyler kültürel ürünler karşısında edilgendirler (Kulak,2017:212). Birey yalnızca kültürel ürünün çizdiği sınırlar içinde düşünmelidir ve böylece kendi düşüncesini üretmeye gerek duymamalıdır. Kültürel ürün herkesçe kolay bir şekilde anlaşılabilir olmalıdır. Böylece kalıplar ve klişeler hızlıca bireylerin zihinlerde yer ederler ve onlar tarafından gündelik hayatın içinde yer alırlar. Tüm bu kalıplar ve klişeler farklı şekillerdeki her kültürel ürün tarafından içerilir (Kulak,2017:97-98).

Günümüzde kültür endüstrisi artık radyo, tv, sinema ve magazin basımından ibaret değildir. Dijital sistemler, uydular, kablolu televizyon, CD-Rom ve internet kültür endüstrisini oldukça karmaşıklaştırmıştır. Fakat tüm bu gelişmeler oldukça fazla imkân sunsa da aynı zamanda daha rafine sorunları beraberinde getirmiştir. Bugünse tartışmalar eğlence endüstrisi, tüketim kültürü, sanatın kitsche dönüşmesi gibi yeni kavramlar üzerinden yapılıyor fakat popüler kültür bu süreçte yeni anlamlar kazanır tüm tartışmaları üzerine çeker (Yelken,2007: 206).

Kültür endüstrisi kitle iletişim araçları vasıtasıyla toplumları etkiler. Ayrıca kültür endüstrisi toplumların yaşam biçimlerini belirler ve şekillendirir. Kültür endüstrisi kendine kapitalist sistem içinde yer bulmuştur ve doğası gereği sistemden beslenir ve kendini yeniden üretir bu durum da kitleler üzerindeki egemenliğini sürekli hale getirir (Kurt,2009:62).

Eleştirel Teorisyenler kitle iletişim araçlarını baskıcı bulurlar. Ayrıca onlara göre kitle iletişim araçlarının amacı bireyi var olan siyasal ve toplumsal düzene tamamen eklemektir. Okul düşünürleri kültür endüstrisi eleştirilerini faşizme saldırı gibi görmezler. Onlar için kültür endüstrisi tekeli kapitalizmi içine alan eylem biçimidir. Eleştirel Teorisyenler, kültürün her şeyi birbirine karıştırdığını ayrıca sinema, radyo ve dergilerin bir sistem oluşturduklarını her alanın kendi içinde diğerleriyle uyum sağladığını söylerler. Adorno, kültür endüstrisinin aldatici yanını ön plana çıkarmıştır. Ona göre kültür endüstrisi ürünleri, metalaşan sanat eserleri değildir aslında pazar için üretilmiş metaldır. Kültür endüstrisi sürecinin en önemli unsuru piyasadır. Geç kapitalizmde her şey pazara yönelik üretilir ve bu ürünlerin kolayca tüketilmesini sağlanmayı amaçlar. Kültürün amacı en geniş yakalamak, çabuk, kolay ve kısa yoldan kazanç elde etmek olmuştur (Koluaçık,2017:140-141).

Adorno ve Horkheimer'a göre kültür endüstrisi ve eğlence kurumu iç içe geçmiştir. Eleştirel Teorisyenler sinema, televizyon, radyo, popüler müzik, gazeteler, magazin dergileri gibi ürünleri kültür endüstrisi kabul eder. Fakat bu ürünler artık eğlence endüstrisinin de ürünleridir. Eğlence, acıları unutturur ve insanları acizliğe sürükler. Sonuç olarak eğlence

insanları düşünmekten aciz hale getirir, böylece bireyler olup biten şeyleri sorgulamazlar. Bu sistemde iş ve eğlence benzer olmuşlardır çünkü artık ikisi de statükonun tarafındadırlar. Aynı zamanda da iş ve eğlence, bireyleri var olan sisteme entegre etmenin yoludur (Koluvaçık,2017:151).

Kitle iletişim araçları kitleleri sadece etkilemez aynı zamanda ekonomik olarak sömürür. Bu durum da bir kültürel devrim başlamıştır. Kültür endüstrilerinden beslenen, dağıtım ağları, ticari düzenleme ve reklam araçlarını yani ekonomik etkinliği karakterize eden tüm etmenleri bünyesinde toplayan kültür taciri bir sektör meydana gelmiştir. Frankfurt Okulu'nun medyaya olumsuz yaklaşımının en belirgin yansıması kültür endüstrisi kavramıdır. Adorno ve Horkheimer bu kavramı ilk kez “Kültür Endüstrisi: Kitle Aldanımı Olarak Aydınlanma” adlı denemelerinde kullanmışlardır. Bu denemeye göre, tekellerin egemenliği altında bulunan tüm kitle kültürleri özdeştir. Aynı zamanda kültür ve eğlencenin karışımı kitle kültürünün kargaşa olmasına sebep olmuştur. Frankfurt Okulu neo-Marksist bir yaklaşıma sahiptir ve bu kavram bu durumu açıkça ortaya koyar. Marksizm'deki altyapı-üstyapı ayrımından altyapı ile üstyapıyı kaynaştıran bir yaklaşımı benimserler. Eleştirel yaklaşıma göre kitle iletişim araçları kültürel yaşamı piyasa ürünü yapar ve sıradan bir kitle kültürü yaratır. Bu görüşe göre, dinamik, yenilikçi veya yaratıcı olan her şey kitlesel pazara uygun değildir. Bunun yerine sıradan olan şey kitlesel pazarın ürünü olmalıdır. Kitle iletişim araçları dili bakımından kavramsal düşünceyi engeller. Kültür endüstrisi yani kitle iletişim araçları ve kitle eğlencesi, endüstrileşmiş bireylerin bilincini o kadar saf dışı bırakır ki birey direnmeyi düşünemez bile (Adıgüzel,2016:192).

Kültür endüstrisi öncesinde bireyin boş zamanlarında etkiliyken artık teknik araçların gelişmesi ve yeni formların ortaya çıkmasıyla her anları üzerinde etkilidir. Bunun sonucunda televizyonun yayın akışı tüm güne yayılmış, ayrıca uydu yayını, kablolu yayın gibi imkanlar sayesinde dünyaya yayılmıştır. Teknik gelişmelerle televizyon eskisinden daha yaygın ve etkin hale gelmiştir. Önemi bu kadar artan televizyon, zamanla tamamıyla eğlence yayınlarına yer vermiştir. Bu değişimlerle televizyon aslında Adorno'nun tahayyül edebileceğinden daha büyük bir etkiye sahip olduğunu görürüz. Ayrıca televizyon zamanla çok daha kuvvetli bir rasyonalizasyon aracına dönüşmüştür. Adorno televizyonu kendisinden önceki kültürel ürün formlarını kapsayan bir araç olarak nitelemiştir. Fakat günümüzde artık internet birçok aracı ve hatta televizyonu da kapsar. İnternet artık milyonlarca insanın fotoğraf, video ve bilgi paylaşımı yapıp bunlara belli itemler veya yorumlarla cevap verebileceği ortak dijital etkinlik ortamı oluşturmuştur. Ayrıca sosyal medya platformları kullanıcılarının fotoğraf, video ve bilgi paylaşımları ile kültürel ürünlerin hem tüketicisi hem de üreticisi olmalarını sağlar. Günümüzde kültür endüstrisi internet, sosyal medya ve dijital oyunlarla oldukça büyük bir etki kazanmıştır. Aynı zamanda tüm bu ürünler kültür endüstrisinin yaygınlaşmasını sağlar ve dahası endüstriyel kültürün tüketicilerinin aynı zamanda üreticileri haline gelmişlerdir. Adorno, kendi zamanından bu zamana kadar olabilecek tahayyül bile edilemezdi. Bütün bu olanlar Adorno'nun düşüncelerini doğrulamakla birlikte çizdikleri sınırları da zorlamaktadırlar. Bu yüzden Adorno'nun felsefesinin tüm bu değişimler ve yeni formlar ile yeniden değerlendirilmelidir (Kulak,2017:218-219).

İnternet medyası günümüze kadar gelen medya türleri arasında en kapsamlı olanıdır. Televizyon, radyo, gazete, dergi gibi diğer medya türlerinin ürünlerini içermesinin yanı sıra “sosyal medya” unsurunu da içerisine alır. Sosyal medya oldukça geniş bir alandır ve birçok farklı türü vardır. Örneğin Instagram uygulaması daha çok fotoğraf ve story adı verilen anlık paylaşımlar üzerinedir. Twitter ise daha çok 148 harften oluşan paylaşımlar yapabildiğiniz mini bir blogdur. Sosyal medya uygulamalarının en eskilerinden biri olan Facebookta fotoğraf, video, yazı ya da durum gibi birçok paylaşım yapmak mümkündür. Youtube ise tamamen video paylaşımı üzerinedir. Bütün bu örneklerdeki sosyal medya uygulamalarında beğenme ve yorum yapma gibi interaktif bir katılım sağlayabilecek unsurlar mevcuttur. Aslında bu durum sosyal medyanın bu kadar yayılmasının en önemli unsurlarından biridir.

Yeni medya, kullanıcılarını zaman ve mekândan bağımsız hale getirir, onlara beğeni, yorum gibi unsurlarla etkileşim olanağı sağlayan sanal bir ortamdır. Bu ortamın sanal olması sebebiyle fiziksel ortamda mümkün olmayan iletişim biçimleri bu ortamda gerçekleşebilmektedir. Yeni medya, sayısallığın bir uzantısı olduğu için veri kaybını da önler. Çünkü bu sistemde veri kümesinin kopyası eksiksiz şekilde çıkartılabilir. Bunun sebebi her yeni ortam biriminin içerdiği veri sayısının belirli ve kesin olmasıdır. (Aytekin,2016:171).

Yeni medya, insanların artık sinemayı salonlarda izledikleri filmleri sonrasında televizyonlardan, dijital platformlardan, bilgisayarlardan, akıllı telefonlarından izleyebilmelerini mümkün kılar. Aynı zamanda internet sayesinde ulaşılması zor olan pek çok film seyircilerin ayağına gelmiştir. İnternet vasıtasıyla her yerden sinema endüstrisi ile ilgili bilgi edinmek kolay hale gelmiştir ve bu da endüstri hakkındaki gelişmelerin yakından takip edilmesini sağlamıştır. Sinema filmlerine dair internet siteleri ve sosyal medya hesapları açılmıştır ve bu hesaplar ve siteler filmler ile ilgili bilgilerin daha doyurucu ve net bir şekilde verilmesini sağlamıştır. İnternet ve sinema arasındaki bu bağ, bilgilerin kalıcılığını artırmış ve daha geniş kitlelere yayılmasını sağlamıştır (Aytekin,2016:270-271).

Sosyal iletişim ağları milyonlarca üyesi olan sanal topluluklar oluşturur. Sosyal medya anlık haber konusunda tüm medya türlerinin en hızlısıdır fakat hem hızlı olmasından hem de herhangi denetim mekanizması içermediğinden oldukça büyük bir dezenformasyon sorunu söz konusudur. Sosyal iletişim ağları, televizyon ve radyo yayınlarını canlı yapabildiği gibi arşiv kaynaklı da yapılabilir (Aydeniz 2011:27). Örneğin puhuTV ya da BluTV gibi sanal mecralar hali hazırda yayınlanan ya da sonlanmış televizyon dizilerinin arşivlerini ellerinde bulundurup cüzi bir üyelik ücreti ile kullanıcılarına sunmakta onların arşivini yapmaktadır. Ya da radyo programları podcast dosyaları şeklinde Spotify gibi uygulamalara yüklenip arşiv oluşturulabilmektedir.

Tüm bu uygulamalar sayesinde film, müzik, video gibi ürünler istenildiği zaman tekrar tekrar izlenebilir ya da dinlenebilir. Ayrıca sosyal ağlar binlerce kişinin aynı anda bireysel bir şekilde ya da grup şeklinde oyun oynamasını da sağlar. Sosyal ağlar vasıtasıyla birçok bilgiye ulaşılabilir. Günümüzde dünyanın herhangi bir yerindeki sempozyum, kongre ya da panellerin bazılarında internet üzerinden canlı olarak katılmak ya da kayıtlarına ulaşmak mümkündür. Aynı zamanda uzaktan eğitim programı adı verilen eğitimler de internet vasıtası ile gerçekleştirilir. Örneğin Açık öğretim Fakültelerinin derslerinin tamamı internet üzerinden yürütülür. Hatta bu derslerin kitapları dahi internet dosyası vasıtası ile öğrencilere iletilirler.

Fakat isteyen herkesin istediği veriyi, malumatı ya da bilgiyi yayımlayabilmesi sebebi ile bilgi güvenliği açısından çeşitli problemler taşır (Aydeniz,2011:27).

Adorno fiber hızlı internet çağına yetişememiştir ve bu sebeple eleştirileri yalnızca televizyon sonrası internet çağına kadar dayanabilir. Sonrasında ise onun bıraktığı eleştirilerin devamını Baudrillard yapmıştır. Baudrillard, internetten, hologramlardan ve sinemanın nereye gittiğinden bahseder ve ardında her zaman Adorno'nun eleştirilerinin etkileri görülür (Dikmen,2018:73).

Yeni medya kavramı geleneksel medya teknolojilerinin gelişmesi ile birlikte kullanıcılar birer üretici olmuşlardır. Bu durum da interaktif yani etkileşimli bir medyayı anlamamız gerekir. Bu interaktif yapı arkadaşlık ilişkilerini, grup davranışlarını, alışveriş alışkanlıklarını, politik tavırları ve kitlesel eylemleri dahi değiştirmiştir. İnternet yeni bir kültürel mekândır. Ayrıca özgürlük alanıdır ve ekonomik pazar haline gelmiştir. Aynı zamanda birtakım yeni küresel değerleri, kültürel biçimleri, kimlikleri ve alışkanlıkları hızla dolaşıma sokmuştur. Yani internet küresel sitemin kültürel mecrası olmuştur. Yeni medya ve geleneksel medya arasında bulunan sınırlar gittikçe flulaşmaktadır. Gazete, televizyon ve radyo gibi medya kuruluşları kurumsaldılar ya da haber sunan web siteleridirler. Sanatçılar, yazarlar ve gazeteciler bloglar vasıtasıyla kendi fikir ve görüşlerini okuyucularıyla paylaşabilirler. Geleneksel medya içerisindeki kökeni yeni medya olan malzemeler zamanla artmaktadır (Adıgüzel,2016:270-273). İnsanlar artık geleneksel medyadan ise işlevselliği sebebiyle sosyal medyayı tercih ederler. Teknolojinin hâkim olduğu gelişmiş toplumlarda yani Batı dünyasında sosyal medyanın kullanım alanı oldukça geniştir. (Aytekin,2016:192)

Tüm bunların yaşandığı dijitalleşme döneminde, Adorno ve Horkheimer'in kültür endüstrisi kavramları dikkat çekici şekilde örtüşmektedir. Küreselleşmeyle sanat yapıtlarının kamuoyuna sunumu değişmiştir. Sanat eserlerinin ve kültürün sunumunda da endüstri ürünlerinin sunumundaki kural ve yöntemler kullanılır olmuştur. Jameson, estetik üretim ile meta üretiminin bütünleştiğini söyler ve ona göre estetik üretim piyasaya uyum sağlamıştır. Bu sebeple çokuluslu sermayeler, rekabeti artırmak ve kamuoyunda güvenilirliğini artırmak için sanata sponsor olmuşlardır. Bu sponsorluklar sonucunda, reklam ve tanıtım kampanyalarıyla oldukça büyük atılımlar meydana gelmiştir ve dünya çapında etkili olan ve izleyici toplayan oldukça büyük çaplı organizasyonlar gerçekleştirilmiştir. Bilişim teknolojisinin gelişmesiyle birlikte bütün sanat dalları temelden etkilenmiştir. Özellikle plastik sanatlar ve sinema bu gelişimle birlikte önemli dönüşümler yaşamış ve yeniden yapılanmışlardır. Ayrıca dijital sanat, video sanatı ortaya çıkmıştır (Esmer,2011:253).

Reklam artık kültür endüstrisinin üslubunu ele geçirmiştir. Reklamın zaferi oldukça büyük ve kusursuzdur. Çünkü o kendini belli etmez. Örneğin büyük şirketlerin yaptıkları anıtsal yapılarda reklam vardır fakat basitçe şirketlerin baş harfleri konduğu için yokmuş gibi görünür. Mimari bakımdan tüketim malları olarak kullanılabilen, içinde yaşanabilen on dokuzuncu yüzyıl evlerinin tamamıyla afişlerle kaplanır, manzarası tabelaların arkasındaki dekor olmuştur. Reklam tam anlamıyla bir sanat dalına dönüşmüştür. Amerika'nın en önemli dergilerinden olan Life ve Fortune dergilerine bakıldığında reklamlarla editörler tarafından hazırlanan resim ve metinler ayırt edilemez. Çünkü editörlerin hazırladıkları bölümler, ünlülerin günlük alışkanlıkları ya da kişisel bakımları ile ilgilidir ve bu ünlülere ücret ödenmeden hazırlanır fakat sonuç olarak onlara bir hayran kitlesi kazandırır. Reklamlarda ise

nesnel bilgiler verilir ve gerçeğe yakın resimler bulunur. Bu yüzden reklamlar editörlerin model aldığı enformasyonun idealidirler (Adorno ve Horkheimer,2010:216-217). "Baudrillard'a göre bir ürünü, ürün olarak tüketmek, onun örneğin reklamlar aracılığıyla verilmiş anlamını da tüketmek demektir."(Kulak,2017;57)

İnternet reklamlarının hazırlanma süresi oldukça kısadır ve hemen yayına sokulabilmektedir. Bu açıdan da, geleneksel reklamlardan işleyiş olarak farklıdır. İnternet reklamları zaman tasarrufu sağlar ve diğer reklam türlerine nazaran daha düşük maliyetlidir. Ayrıca internet reklamcılığı vasıtasıyla markalar ve ürünler tüketiciye direkt yolla ulaşabilmektedir. İnternet reklamcılığı esneklik ve anında müdahaleye izin verir. Aynı zamanda, internet reklamcılığının ölçülebilirlik özelliği vardır ve bu sayede kullanıcıların tutarlı verileri sisteme alınır ve böylece reklam verenler kendilerini de ve hedef kitlelerini gözlemleyebilirler. Bu etkileşimli olma haliyle birlikte markalar ve tüketiciler arasında daha çok bilgi akışı olmuştur (Aydın Öztürk, 2015:117).

Sosyal medyanın en önemli unsuru bu mecralarda fazla takipçisi olan ve bu takipçi kitlesini etkileyebilen influencerlardır. Influencerlar tüketici konumundan üretici konumuna geçmişlerdir diyebiliriz. Bu kişilerin amacı insanlara daha çok şey satın aldırma ve bu sayede para kazanmaktır. Bir nevi reklamcılık sayılabilir. Bu kişiler halktan rastgele biri olabilirler. Zaten insanları bu kadar inandıran şey de budur. Kültür endüstrisinin sosyal medyadaki yansıması sıradan bir insanın güzel ve lüks hayatına özenmek üzerine bir vaattir. İnsanlar bu influencerların ürettikleri içeriklerle kendi hayatlarından uzaklaşmakta ve kendilerinin de bir gün o kadar lüks yaşayacağına inanmaktadırlar.

İnfluencerlar genel olarak yaptıkları gizli ya da açık ürün reklamlarından para kazanmaktadırlar. Burada dikkat çeken unsur ise artık Instagramın bir özelliği olan storyleri yukarı kaydırarak ürünün internet linkine ulaşma oldukça nemli bir gelişme olmuştur. İnsanların özenerek takip ettikleri influencerlar bir ürünü önermekte ve onun internet linkini takipçileriyle paylaşmaktadırlar. Bu ürünleri satın alan insan ise onun kullandığı ürünleri kullanarak onun gibi olacağı yanılgısının içerisine girer. Burada hem endüstri hem de influencerlar kazanırken insan vaatlere kanarak yaşamaya devam etmektedir.

5. SONUÇ

Kültür endüstrisi kavramı temelde kültürün metalaşması ve bu sayede tüketilebilir bir ürün haline gelmesini içerir. Kültürün metalaşma sürecine etki eden birçok unsur vardır. Adorno ve Horkheimer ilk defa Aydınlanmanın Diyalektiği'nde bu kavrama yer vermişlerdir. İlk başlarda kitle kültürü kavramı kullanılsa da sonrasında bunun anlatmak istediklerini karşılamadığını düşündükleri için kültür endüstrisi kavramını ortaya koymuşlardır. Adorno özellikle güzel sanatlar alanına olan ilgisi sebebiyle müzik, sinema ve güzel sanatlar alanlarındaki endüstrileşmeye ve kültür endüstrisinin bu alanlara olan etkisine dikkat çekmiştir. Radyo, sinema ve televizyonun kültürün endüstrileşmesi sürecine etkisine sıkça değinmiştir.

Güzel sanatlar, müzik ve sinema alanlarının endüstrileşmesi sürecinde eskiden radyo ve televizyonun etkisi oldukça büyüktü. Günümüzde bunların etkisi yadsınamaz fakat artık internet unsuru bu alanları da içine aldığı için çok daha büyük bir etkiye sahiptir. İnternet

medyası basılı medyadan işitsel medyaya ve görsel medyaya kadar tüm medya türlerini içinde barındırmaktadır. Bu sayede etkisi de oldukça büyüktür. Bu, her alanda etkisi büyük olan medya türü doğal olarak kültürü ve kültürün endüstri sürecini de etkilemiştir.

Eskiden bir resmi görmek isteyenlerin o resmin bulunduğu sergiye gitmesi gerekirken günümüzde sergileri sanal şekilde gezmek ya da resimlerin insanlar tarafından çekilip internet ortamında paylaşılmış fotoğraflarına ulaşmak mümkündür. Bu durum ise sanat eserlerinin biricikliğini tartışılabilir hale getirmiştir. Müzik için de aynı durum söz konusudur. Yalnızca konserlerde dinlenebilen müzikler önce CD'lere sonra mp3 playerlara son olarak da internet uygulamalarına girmiştir. Spotify, SoundCloud, Deezer ve Fizy gibi uygulamalar vasıtasıyla dinleyiciler istedikleri müziğe ulaşabilir hale gelmişlerdir. Bu uygulamaların iki farklı seçeneği vardır: ya ücretsiz kullanır ve reklamları izlersiniz yani reklam veren sizin yerinize ücreti öder ya da aylık belirli bir meblağ ödeyerek üye olursunuz ve ücreti siz ödersiniz.

Sinema için de yine aynı durum söz konusudur. Yalnızca sinemalara giderek izlenebilen filmler artık Netflix, HBO, Amazon Prime gibi uygulamalar vasıtasıyla istenilen yerden izlenebilir hale gelmiştir. Bu uygulamalara üye olarak o platforma ait olan ya da platformun haklarını satın aldığı filmleri aylık belirli bir ücret ödeyerek izleyebilirsiniz. Özellikle Netflix uygulaması günümüzde en popüler film-dizi platformlarından biridir. Bu platformlar vasıtasıyla filmi veya diziyi beğenme ya da beğenmeme seçenekleri ile o filmin veya dizinin puanını belirleyebilir ve sizden sonra o filmi izleyecek olanlara bir fikir verebilirsiniz.

Tüm bunları sağlayan internetin önemli bir silahı vardır: sosyal medya. Tüm bunları metalaştırmakta ve metalaşan hallerini pazarlamakta sosyal medyanın etkisi büyüktür. Sosyal medya dev bir etkileşim ağıdır. Herkese her konuda özgürce fikir beyan etme alanı olan sosyal medya sayesinde insanlar büyük bir güç kazanmıştır. Artık dünyanın her yerinden insan iletişime geçebilir ve bir insan dünyanın her yerinden ürün satın alabilir durumdadır. Bu durum coğrafi sınırları sanal ortamda dahi olsa kaldırmaktadır. İnsanlar etkileşime girdiğinde doğal olarak kültür de etkileşime girmektedir.

Adorno, kültür endüstrisinden bahsederken özellikle onun gerçekleşmeyecek vaatler vermesi üzerinde durur. Eskiden bu durum televizyon üzerinden yapılırken günümüzde sosyal medya üzerinden yapılmaktadır. Eskiden kültür endüstrisi insanlara dizi- filmlerdeki yıldızların sefa içindeki yaşamını vaat ederken sosyal medya fazla takipçisi olan nispeten daha ulaşılabilir insanların yaşamlarını vaat eder. Her ne kadar ulaşmak daha mümkün gibi görünse de durum tam tersidir. İnsanlar bu benim gibi insanlar da böyle yaşayabilir algısıyla kendilerini avuturlar. Fakat sosyal medyadaki insanlar yalnızca hayatlarının mutlu kısımlarını sosyal medyada göstermektedirler. Ayrıca sosyal medyaya güzel fotoğraflar yükleme veya güzel olma çabası da ortak bir beğeni oraya çıkarmıştır. Zaten kültür endüstrisinin amacı olan standartlaştırma da bu sayede yerine getirilmiş olur. Tabi ki burada influencerların da etkisi büyüktür. Çünkü influencerların çoğu aynı markalarla çalıştıkları için aynı ya da benzer ürünler önermektedirler. Aynı zamanda influencerların çoğu evlerini bile benzer şekilde döşemekte, aynı efektleri kullanmakta, benzer şeyleri giymektedirler. Bu şekilde ortak bir beğeni algısı oluşturmaktadırlar. Verdikleri linkler ile birlikte takipçileri de aynı ürünleri almakta ve bu sayede tektipleşmektedirler. Ayrıca sürekli olarak açık veya gizli reklam

yapmaları ve insanları tüketmeye teşvik etmeleri de kültür endüstrisinin amaçladığı her şeyin tüketilebilir hale gelmesi ve sürekli tüketilmesi durumunu karşılar niteliktedir.

Kısacası tüm bu kültürün endüstrileşmesi, her şeyin tüketilebilir birer meta haline gelmesi ve üretilen ürünlerin metalaşması sürecinde sosyal medya göz ardı edilemez bir unsurdur.

KAYNAKÇA

Adıgüzel, Yusuf, *İletişim Sosyolojisi*, İstanbul Üniversitesi Açık ve Uzaktan Eğitim Fakültesi Ders Kitabı; 2016

(http://auzefkitap.istanbul.edu.tr/kitap/sosyoloji_lisans_ao/iletisim_sosyolojisi.pdf)

Adorno Theodor W. , Horkheimer Max, *Aydınlanmanın Diyalektiği*, Kabalcı Yayınevi, 2010

Adorno, Theodor W., *Kültür Endüstrisini Yeniden Düşünürken*, Çeviri: Bülent O. Doğan, İçinde Cogito Dergisi Adorno Özel Sayısı: Kitle, Melankoli, Felsefe,2014

Akkaya, Ümit Harun “Kültür Endüstrisi, Popüler Kültür ve Yabancılaşma Bağlamında Medya Din İlişkisi” , Uluslararası Sosyal Araştırmalar Dergisi, Cilt:11, Sayı:59, s.590-606

Aydeniz, Hedyetullah, *Medyayı Tanımak*, Aile ve Sosyal Politikalar Bakanlığı Aile Eğitim Programı Projesi, 2011

Aydın Öztürk, Tuğba, *Müzik İcracılarının Kültür Endüstrisi ve Dinleyici Beklentileri Arasında Yeni Medya Bağlamında Uyum Stratejileri*, Yayımlanmamış Doktora Tezi, İstanbul Teknik Üniversitesi Sosyal Bilimler Enstitüsü, İstanbul,2015

Aytekin, Mesut, *Medya Endüstrisi*, İstanbul Üniversitesi Açık ve Uzaktan Eğitim Fakültesi Ders Kitabı; 2016 (<http://auzefkitap.istanbul.edu.tr/kitap/kok/medyaendustrisi.pdf>)

Başat, İsmail Mert, *Buyruk ve İtaat; Kültür, Sanat ve İktidar*; Everest Yayınları; 2006.

Christakis, Nicholas A., *Sosyal Ağlar Gözler Gibidir*, İçinde Jared Diamond, Brian Eno, Jaron Lanier, Daniel C. Dennet, Clay Shirky vd., Kültür: Önde Gelen Bilim İnsanları Toplum, Sanat, İktidar ve Teknolojiyi Tartışıyor,Alfa Yayınları,Çeviri: Ferhat İyidoğan, 2013

Çaycı, Berk, Karagülle, Ayşegül Elif, İletişimin Dijitalleşmesi ve Kültürel Melezleşme, *Global Media Journal TR Edition*, 6 (12) Bahar 2016

Dikmen, Mustafa, *Felsefi Yakınlıklar: Theodor W. Adorno ve Jean Baudrillard Arasındaki Yakınlıklara Dair*, Bülent Ecevit Üniversitesi İlahiyat Fakültesi Dergisi, Cilt:5, Sayı: 1, s. 63-76

Esmer; Hayri, *Kültür Tarihi* kitabı 10 Bölüm, Eskişehir Anadolu Üniversitesi Açık Öğretim Fakültesi,2011 (<https://aofsosyoloji.files.wordpress.com/2012/08/kc3bcltc3bcr-tarihi.pdf>)

Koluık, İhsan Eleřtirel Teorisyenlerin Kltr Endstrisi Kavramı erevesinde Sanata ve Sinemaya Yaklařımları, Abant Kltrel Arařtırmalar Dergisi (AKAR), 2017, Cilt 2, Sayı 3, 135-156

Kulak, nder, *Theodor Adorno: Kltr Endstirisinin Kısacacında Kltr*, İthaki Yayınları, 2017

Yaman Kurt, Ayřegl, *Adorno ve Horkheimer'in Kltr Endstrisi Eleřtirisi zerine Bir İnceleme*, Yayınlanmamıř Yksek Lisans Tezi, İstanbul niversitesi Sosyal Bilimler Enstits Gazetecilik Anabilim Dalı,2009

Yelken, Ramazan, *Kltr Endstrisini Yeniden Tartıřmak ya da Popler Kltrle Hesaplařmak*, İinde Kksal Alver, Necmettin Doęan, Kltr Sosyolojisi, Hece Yayınları, 2007.



İZMİR KENT SESLERİ BAĞLAMINDA ANADOLU ODAKLI BİR SES KÜTÜPHANESİ OLUŞTURMA

Cihan IŞIKHAN

Dokuz Eylül Üniversitesi, Güzel Sanatlar Fakültesi, ORCID: 0000-0002-1248-3121

ÖZET

2017 Haziran'da başlayıp Aralık 2019'da tamamlanan "Prodüksiyon Amaçlı Kent Odaksal Ses Bankası: Şehr-i Sada İzmir" adlı BAP projesi (Dokuz Eylül Üniversitesi Bilimsel Araştırma Projesi), prodüksiyonlar için tasarlanan kent odaksal bir ses kütüphanesi oluşturmak amaçlı olsa da ana tema, İzmir'i İzmir yapan sesler olarak belirlenmişti. Bu temayı ses kaydı alınan kente özel, yani görüntüsü olmadan yalnızca sesi dinlendiğinde "burası şu şehirdir" denilebilecek bir hedefe indirgemek mümkün. Bu ana hedefle yola çıkılan proje sonunda, profesyonel görsel-işitsel ürünlerde kullanılabilir yüksek kalite kent ses bankasının yanında, dinlendiğinde İzmir'i çağrıştıran, İzmir'i İzmir yapan sesler elde edilmiştir. Örneğin, Konak Meydanı kayıtları sırasında ortamdaki kalabalık, güvercinler, vapur, tramvay seslerine karışan seyyar satıcıların "gevrek" ve "çiğdem" sesleri tamamen İzmir'e özel bir kompozisyon yaratmaktadır [6] [10] [12].

Böyle bir sonuçla tamamlanan proje, neredeyse her kentin bir ses kimliği olduğu yönünde ortak bir görüş/sonuç ortaya koymaktadır. Şimdiye kadarki yaygın düşünceye göre kent için daima semboldür ilkesiyle benimsenen görsellerden başka, hiçbir görüntüce desteklenmeden tek başlarına sesler de işitsel bir sembol olma özelliği taşıyabilirler. Projemizin bundan sonraki genişletilmiş sürecinde, ülkemizin diğer şehirlerinde de aynı hedefle sesler alınması planlanmaktadır. Peki, tüm bu sesler odak bir kent olgusunun ötesinde birleştirildiğinde veya ayrıştırıldığında işitsel bir Anadolu kimliği ortaya çıkarılabilir mi? Yani, İzmir özelinde olduğu gibi Anadolu odaklı veya bunun da ötesinde Anadolu'yu Anadolu yapan bir ses kütüphanesi oluşturulabilir mi?

Bu çalışmada, henüz teori aşamasında olan Anadolu Ses Kütüphanesi isimli olası bir projenin uygulanabilirliği konusunun tartışmaya açılması planlanmaktadır. Yürütücülüğünü üstlendiğim ve bir pilot/ön çalışma olarak görülebilecek İzmir Sesleri (Şehr-i Sada İzmir) projesi bağlamında kullanılan tüm teknik ve yöntemlerin, Anadolu odaklı bir ses kütüphanesi için de kullanılabilirliği ve hepsinden önemlisi, Anadolu'yu Anadolu yapan seslerin mevcudiyetinin bu bildiriyle geri dönüşünün sağlanması planlanmaktadır.

Anahtar Kelimeler: Müzik Teknolojisi, Ses Kayıtları, Kent Sesleri, Ses Kütüphanesi

ABSTRACT

Although BAP (Dokuz Eylül University Scientific Research Project) project titled "Creating A City Based Sound Library for Film and Video Productions: Şehr-i Sada İzmir" started in

June 2017 and completed in December 2019 was aimed at creating a city-based sound library designed for productions, the main theme of the project was determined as the sounds that belong to Izmir. It is possible to reduce this theme to a target specific to the city where the sound is recorded, that is, when only its voice is listened to, it can be said "this is this city". At the end of the project set out with this main goal, sounds that evoke Izmir when listened and make Izmir what it is were obtained, as well as a high-quality city sound library that can be used in professional audio-video products. For example, the "gevrek (bagel)" and "çiğdem (sunflower seed)" sounds of the peddlers, which is mixed with the sounds of the crowd, pigeons, ferry, tram during the Konak Square recordings, create a composition unique to Izmir [6] [10] [12].

The project completed with such a result puts forward a common view/result that almost every city has a sound identity. According to the widespread opinion up to now, apart from the visuals adopted with the principle that they are always symbols for the city; sounds can also be an auditory symbol without being supported by any image. In the next extended process of our project, it is planned to receive sounds in other cities of our country with the same goal. Well, can an auditory Anatolian identity be revealed when all these sounds are combined or separated beyond a focal city phenomenon? In other words, can a sound library be created that is based on Anatolia, as in Izmir, or beyond that that makes Anatolia what it is?

In this study, it is planned to discuss the feasibility of a possible project called Anatolian Sound Library, which is still in the theory stage. With this declaration, it is planned to ensure that all techniques and methods used in the context of Şehr-i Sada İzmir project, which I undertake and can be seen as a pilot/pre-study can be used for an Anatolian based sound library and that, above all, the presence of the sounds that make Anatolia what it is recycled.

Keywords: Music Technology, Sound Recording, City Sounds, Sound Library

1. GİRİŞ

Kaynakla birlikte tümleşik olarak titreşim olgusunu temel alan ve ses-müzik alanındaki tüm çalışmalarını kapsayan disiplin müzik teknolojisidir. Önceleri çalgı-teknoloji ilişkisiyle başlayan ancak sonraları kayıt olanaklarının gelişmesiyle birlikte kendine özgü bir disiplin haline gelen müzik teknolojisi, özellikle günümüzde mühendislik disipliniyle iç içe hareket eder hale gelmiştir [1]. Daha yaygın olarak bilinen ses kayıtlarının ötesinde müzikte sorgulama sistemleri veya elektronik tabanlı ses üretim ve işleme modelleri gibi çok farklı çalışma alt alanlarını kapsayan müzik teknolojisi, işitsel tabanlı hemen her oluşum içinde yer almaktadır. Örneğin çalgılar. Her çalgı titreşim üretmek için tasarlanmıştır ve ürettiği titreşimi kulağa oradan da algılayıcı konumundaki beyine iletir. Dolayısıyla titreşimin en bilinen kaynağı çalgılar, fiziksel olarak ses kavramıyla iç içe geçmiş, algılayıcıyla birlikte ses oluşumu içinde birinin diğerini tamamladığı önemli üreteçler haline gelmiştir. Bu nedenle müzik teknolojisi, alanındaki çalışmaların çoğunu müziğe ve ses üretiminde müziğin yapıtaşını sayılabilecek çalgı temelli içeriğe dayandırmaktadır.

Oysa Schafer'e göre ses ve müzik çalgısal değil doğal bir olaydır ve varlığını okyanus, atmosfer gibi doğal olana borçludur. Buradan hareketle Schafer [2] çalgıları tamamen insan üretimi olan yapay bir mekanizma olarak görmektedir. Eğer müzik üretiminde çalgı belirleyici bir unsur ise doğa da üstelik en eski olma özelliğiyle var olan en etkili çalgıdır. Bu nedenle her doğal ses, kayıtlanacak kadar orijinal ve kendi benzersiz tınısına sahiptir. Rothenberg&Ulvaeus [3], doğal evrensellik içinde tanımlayarak algıladığımız seslerin henüz evrendekilerin sadece bir kısmı olarak vurgulamaktadır. Doğa aslında kocaman bir çalgıdır ve sınırsız müzik üretir. Dolayısıyla müzik teknolojisinin çalgılarla olan ilişkisi bu bağlamda doğaya, doğal olana doğru kaymaktadır.

Ses kavramının müzik teknolojisi içindeki yelpazesi oldukça geniştir ve doğa sesleri içerisinde yer alan kent odaklı ses çalışmaları aslında doğrudan müzik teknolojisi çalışma alt alanlarından biri haline gelmiştir. Kentler, iş gücü ve yerleşim nedenleriyle insanları ve etkinlikleri bir düzene göre biçimlendiren; ekonomik veya kültürel yaşamın merkezi konumunda olan dinamik yaşam alanlarıdır [4]. Kent özelliği taşıyan hemen hemen her yerleşim alanı, kendine özgü kodlar barındırır. Örneğin yeme-içme, eğlence, trafik, alışveriş vs. yaşamsal durumlar/aktiviteler beraberinde alışveriş merkezleri, kafeterya-restoranlar, parklar, caddeler vs. mekânlarla kodlanır. Yani bir başka ifadeyle bu kodlar tamamen kent yaşamını sembolize ederler [5] [6].

Sesler doğal, kültürel ve tarihsel olarak ait olduğu yerlerin birer parçasıdır ve insanlara aitlik duygusunu çağrıştırabildiği gibi gelecek kuşaklara aktarılacak manevi bir taşıyıcı olabilirler [7]. Dolayısıyla kente ait ses bankaları prodüksiyon amaçlı kullanımlarının yanında bir taraftan kent hafızalarını oluştururlar. Bu durumda kent sesleri, somut mekânların somut olmayan (geleneksel) kültürel mirası kimliğine dönüşmektedir. Örneğin ülkemizde kahvehaneler mekânsal olarak somut birer kültürel miras olma niteliği taşıyabilirler. Osmanlıdan günümüze ulaşabilen her kahvehane kültürel mirasın birer somut parçasıdır. Ancak bu kahvehanelerde içilen kahve ve onun servis yöntemi somut olmayan birer kültürel mirastır. Varlığı uygulamadan ve kahve araçlarının kullanımından gelir. Geçmişte elde çekilerek özel fincan işlerinde sunulan kahveler, bugün yaygın olarak makinalar aracılığıyla tüketilir hale geldiğinden kendileri birer somut olmayan kültürel mirastır [8] ya da geçmişte yerel kültürün tüm örneklerini üzerinde barındıran ve geniş topluluklar dışında Osmanlı sarayı tarafından da kullanılan el işi halılar, günümüzde endüstriyel üretim modelleri nedeniyle artık somut olmayan birer kültürel miras haline dönüşmüştür [9] [10]. Kent sesleri de böyledir. Bu sesler geçmişten günümüze bir kimlik niteliği taşıdığından soyut olmayan birer kültürel mirastır [11]. Ulaşımdan meydanlara, alışveriş ortamlarından trafiğe, tarihi mekânlardan eğlence yerlerine kadar kent içi toplu hareketliliği sağlayan hemen her ortamın sesleri kent için soyut olmayan bir kültürel miras, bir hafızadır.

Kentlerin ve kent seslerinin bu ayrıcalıklı yapısı kayıt altına alındığında ortaya çok amaçlı bir kütüphane çıkacaktır. Böyle bir kütüphane görsel-işitsel prodüksiyonlardan akademik-sosyal içerikli kent hafızasına kadar pek çok amaç için kullanılabilir. Biz de bu amacı ortaya çıkarmak adına bilimsel araştırma projesi kapsamında üniversitemiz desteğiyle yola çıktık. 2017 yılında ilk toplantı ve kayıtlarla başlayan Şehr-i Sada İzmir projesi 2019 sonunda

tamamlandı. Sonuç raporu yanında makale [6] olarak yayımlanan proje, yalnızca İzmir seslerinden oluşan somut bir ses kütüphanesinin dışında akademik olarak bas ses fenomeninden etimolojik içeriğe çok çeşitli sonuçlar ortaya çıkardı ve tartışıldı [10] [12]. İşte bu türden farklı bir kategoride incelenmesi gereken sonuçlardan biri de görseline ihtiyaç duymadan herhangi bir kültürel oluşumun/bütünün/mekânın yalnızca sesiyle sembolize edilemeyeceği gerçeğidir. Bu durum şu sorularla somutlaştırılabilir: Bir kenti sesi veya sesleri sembolize edebilir mi? Kent bağlamı dışında kayıtlı bir ses doğrudan o şehri yansıtabilir mi? Kentlerden yola çıkarak giderek daha büyük bir coğrafi alan sesleriyle özdeşleşebilir mi? Örneğin Anadolu toprakları, hiçbir görseli olmadan belli başlı sesleriyle insanda çağrışım yapabilir mi? Kısacası, Anadolu sesleriyle sembolize edilebilir mi?

İşte bu makalede, kent seslerinden yola çıkılarak hazırlanmış ve kentleri temsilen en ilk İzmir örneğiyle oluşturulmuş Şehr-i Sada projesinin en geniş kapsamda Anadolu'ya uyarlanması durumunda nasıl sonuçlar ortaya çıkarabileceği tartışılacaktır. Proje kapsamında ortaya çıkan ve İzmir'i İzmir yapan sesleri bulmada kullanılan adımların/tekniklerin Anadolu'yu Anadolu yapan sesler için de kullanılıp kullanılmayacağı sorgulanacaktır.

2. ŞEHR-I SADA PROJESİ

Şehr-i Sada kısaca, kaydet-işle-depola yöntemiyle oluşturulacak bir kent sesleri bankasıdır. İlk sesler, ülkemizin nüfusça üçüncü büyük kenti İzmir örneğiyle oluşturulduğundan proje adı “Şehr-i Sada: İzmir” spot adıyla sunulmuştur. İzmir sonrası gerçek hedef sırasıyla ülkemizin diğer kentlerini, bölgelerini (Anadolu, Trakya vs.) ve en sonunda Türkiye'nin bir ses bankasını oluşturmaktır. İlk etapta bankanın içeriği temelde kent sesleridir. Bu bağlamda kırsal kesimden ayrılan yönleriyle tamamen veya kısmen kente özgü sesler, İzmir özelinde kaydedilip işlenip depolanmıştır. Bununla birlikte projeyi en ayrıcalıklı kılan hedef, yalnızca kent sesleriyle değil İzmir'i İzmir yapan seslerle; herhangi bir görseli olmadan tamamen İzmir'i çağrıştıran seslerle bir ses bankası oluşturmaktır. Böylece ses kaydı yapılan aslında her kent bir taraftan geniş bir kent sesi arşivi sağlarken diğer taraftan ait olduğu yerleşim yerine özel sesler içerecektir. Başlangıcı İzmir olduğundan “Şehr-i Sadâ: İzmir” spot adıyla başlayan projenin tamamlanmasından sonra Şehr-i Sadâ İstanbul, Şehr-i Sadâ Ankara vs. isimleriyle diğer kentlerin de kayıt altına alınması gerçek hedefdir.

2.1. Ses Kayıt ve İşlemleri

Tüm kayıtlar alanda, yani bir başka ifadeyle İzmir kentinde yapılmıştır. Bu kayıtların %90'lık kısmında İzmir'in açık alanları kaydedilirken, geri kalan %10'luk kısım AVM, Han, Gar gibi kapalı mekânlardan oluşmaktadır. Saat gözetmeksizin yapılan kayıtların tamamında, kayıt cihazı (Roland R-26) veya genel kurama dayalı teknikler (yakın-uzak mikrofonlama vs.) kullanılsa da projede sabitleme, sabitlenme, tarama vs. gibi bazı özel mikrofonlama teknikleri de ortaya çıkmıştır.

Kayıtlara Kasım 2017 tarihinde Basmane Gar önünden başlanmış, ilerleyen günlerde Oteller Bölgesi'ne geçilerek Anafartalar Caddesine çıkılmış ve Hatuniye Camii ve

Meydanın'da devam edilmiştir. Yaklaşık birer haftalık aralıklarla devam eden kayıtlar Kemeraltı Çarşısı, Konak Meydanı gibi çok kaynaklı yerlerde günlerce sürmüştür. Tüm bunlarla birlikte İzmir'in yaklaşık 85 farklı mekânında yapılan diğer kayıtlarla birlikte tüm sesler 1 yıllık bir sürede alınarak edit-miks ve mastering için stüdyo ortamına geçilmiştir.

Elde edilen kayıtların proje öncesi beklentilerimiz doğrultusunda ortaya çıktığını söyleyebiliriz. Yoğun kalabalık ortamların kendine özgü sesleri, bir taraftan frekans bant genişliğiyle görsel canlandırmayı etkili kılarken diğer taraftan kalabalık içerisindeki gevrek, boyoz vs. özel sesler İzmir kimliğini yansıtmıştır. Bu seslerin kayıt altına alınan geniş frekans aralıkları ve genlikleri, prodüksiyon uygulamalarında yeterli düzeydedir.

Tüm kayıtlar, proje başlangıç tarihinde planlanan mekânlara yönelik olarak yapılmakla birlikte, çoğu zaman mekânın detay noktaları planlanandan daha farklı uygulamalarla kayıt altına alınmış ve işlenmiştir. Örneğin Metro kayıtları göstermiştir ki, salt olarak düşünülen herhangi bir uygulamanın içerisinde bile kendine özgü farklı ses kayıtları ortaya çıkmaktadır. Halkapınar Metro aktarma istasyonundaki kayıtlar proje ekibi tarafından genel olarak düşünülmüş ve buna göre kayıt yapılmıştır. Ancak yaklaşık on dakikalık kayıt içerisinde Metro geliş gidişi, İzban geliş gidişi, her ikisi için yapılan anonslar, aktarma geçitlerindeki hareketlilik, kapı giriş ve çıkışları gibi noktalar, kendilerine özgü ses gruplarını ortaya çıkarmıştır. Böylece tek olarak düşünülen kayıt içinde birden fazla kompozisyon ortaya çıkmıştır.

Kayıtlar sonrasında başlayan stüdyo işlemlerinde hiçbir zaman ses kaynağını değiştirici müdahalelerde bulunulmamıştır. Stüdyoda yapılanlar yalnızca uzun kayıtların kısaltılması, seviyelerinin ayarlanması ve dijital ortama temizlenerek atılması şeklinde olmuştur. Böylece kayıt sonrası stüdyo işlemleri tamamlanmış ve özelde İzmir'e genelde bir kente ait olan ses bankası oluşturulmuştur.

2.2. İzmir Kimliğine Ait Sesler

Projenin başlangıcında hedef, kent seslerine ait bir banka ortaya çıkarmaktı. Ancak kayıtların ilerleyen süreçlerinde genel olarak kentle birlikte yalnızca sesi alınan kente ait bazı özel seslerin hiçbir görseli olmadan o kenti yansıtabileceği ortaya çıktı. Bu sonuç aslında proje başlangıcında ortaya atılan düşüncelerden biriydi ve proje başlangıcında bir hedef olarak düşünülmüştü ancak kayıt süresince eldeki sesler bizleri hedefe çok daha çabuk ulaştırdı.

İzmir kimliğini yansıtan seslerin ağırlıklı olarak Konak bölgesi seslerinden ortaya çıktığını söyleyebiliriz. Konak Meydanı'nda çeşitli defalar yapılan ses kayıtlarının birkaçında gevrek, boyoz ve çiğdem seslerinin kalabalığa karışmasıyla birlikte yoğun trafik, kuş ve vapur seslerinin meydandaki hareketliliğe eşlik etmesi, İzmir kentinin kimlik bazlı verileri olarak karşımıza çıkan ilk noktaları arasındadır. Bununla birlikte Pasaport bölgesinde faytonlar, kalabalık, cafe-bar seslerinin özellikle akşam ve gece saatlerindeki hareketliliği İzmir'in kimliğini yansıtan diğer sesler olarak görülebilir.

Bu bağlamda İzmir için Konak Meydanı veya Kemeraltı'nın içerdiği seslerle görseli olmadan İzmir'i çağrıştırdığı temel fikri herkese çok yakın gelse de detaya inildiğinde aslında bu mekanlardaki bazı seslerin ön plana çıktığını açıkça söyleyebiliriz. Örneğin bu türden tahmin edilebilir mekanların dışında ortaya çıkan ve özellikle sesleri içeren bir diğer örnek, İzmir'in simgelerinden biri olan Enternasyonal İzmir Fuarı'dır. Ses kayıtlarında bu fuarı diğer benzerlerinden ayırmak ilk başta mümkün değilmiş gibi tınlarken, fuar alanı içinde ortaya çıkan ve fuar boyunca zaman zaman işitilen bazı müzikler fuar seslerinin İzmir'e ait olduğu ortaya çıkarmaktadır. Fuar'ın tam ortasında kayıtlanan seslerde beklendiği gibi yoğun insan seslerinin yanında lunapark, sokak gösterileri, tanıtım müzikleri, araç-anons sesleri ve yemek alanı sesleri tüm fuarı görseli olmadan yansıtacak düzeyde etkilidir. Ancak bu haliyle sesler yalnızca bir büyük eğlence mekânı sesini çağrıştırırken, zaman zaman tüm fuar alanında belirgin bir şekilde işitilen İzmir Marşı başta olmak üzere İzmir odaklı müzikler, fuarın Enternasyonal İzmir Fuarı olduğunu ortaya çıkarmaktadır. Bu yapısıyla fuar, İzmir'i İzmir yapan sesler kategorisindedir [10].

Diğer taraftan, İzmir'i İzmir yapan seslerin doğruluğunu araştırmak üzere [10]'da açıklanan ön test bu çalışmada biraz daha genişletilmiştir. Katılımcılara Konak Meydanı, Kordonboyu, Kemeraltı ve Fuar sesleri bir dakikalık süreyle dinletilmiş ve bu seslerin neye ait ve ülkemizin hangi şehrinde olabileceği sorulmuştur. Bu kapsamda denekler beş kategori altında her biri 10 kişiden oluşturulmuştur. Bu kategoriler:

- İzmir'li: İzmir'de doğup büyüyen ve yaşayanlar
- İzmir'e Yerleşen: İzmir'li olmayıp sonradan İzmir'e yerleşenler
- İzmir'den Ayrılan: İzmir'li olup bir başka şehirde yaşayanlar
- İzmir'e Gelmeyenler: İzmir'i bilen ancak hiç İzmir'e gelmeyenler
- İzmir'i Bilmeyen: İzmir'i hiç bilmeyenler (yabancılar)

Çizelge. Yalnızca Seslerle İzmir kimliği araştırmasına yönelik pilot test sonuçları.

	Konak <i>Gevrek-Çiğdem</i>	Kordon <i>Buzlu Bağdem</i>	Fuar <i>İzmirMarşı</i>	Kemeraltı <i>Gevrek- Çiğdem</i>
İzmir'li	10	10	10	10
İzmir'eYerleşen	10	9	9	9
İzmir'den Ayrılan	10	7	8	3
İzmir'e Gelmeyen	4	1	9	1
İzmir'i Bilmeyen	1	0	1	1

Çizelge'deki test sonuçlarına göre, birinci kategori katılımcılar sesleri dinlediklerinde neye ait olduğunu bile söylemeden İzmir Kemeraltı, İzmir Fuar vs. yanıtlarını vermişlerdir. Bu bağlamda dinledikleriyle diğerlerine göre tüm yerleri tespit edebilen tek kategoridir. İlk kategorinin aksine son kategoride yalnızca bir kişi yer olarak doğru tespitte bulunmuştur. Diğer kategorilerdeyse verilen yanıtların çoğu dinlenenin ne olduğuna doğru yanıt verip yer konusunda tam tespit yapamayanlardan oluşmaktadır. Söz konusu bu ön test, aynı kategorilerde katılımcı sayısının fazla olduğu ve sonuçların istatistiksel hesaplamalarla yapılacağı bilimsel bir çalışmanın olabileceğini göstermekle birlikte, İzmir'e ait kimlik

tespitinde sözcük ve müziklerin belirleyici olabileceği konusunu da ortaya çıkarabilecek veriler taşımaktadır [10].

3. ANADOLU SESLERİ TESPİTİNDE ODAK NOKTA

Şehr-i Sada: İzmir projesi kapsamında ortaya çıkan İzmir’i İzmir yapan seslerin varlığı, diğer kentler için de o kente özgü seslerin olabileceğinin açık kanıtıdır. Bu durum daha da genişletilecek olursa, kentin ötesinde özellikle bir coğrafi bölgenin bile görseli olmadan yalnızca sesleriyle tespit edilebileceği iddia edilebilir. Kato’ya [7] göre eğer bir mekân sesi insanda önce kişisel bir kimlik duygusu yaratıyor ardından toplumsal olarak bir hafıza üretebiliyorsa, o mekân en geniş tabiriyle artık kültürel bir miras haline dönüşmüştür. Kato bu durumu çevreses (*soundscape*) kavramı olarak açıklar. O halde İzmir özelinde sesleri alınan mekanlar bağlamında uygulama daha geniş bir coğrafi alana yayılabilmesi için o alanın (mekânın) aidiyet ve sosyal hafıza üreterek kültürel bir hafızaya dönüşmesi gerekir: Tıpkı Anadolu gibi...

Anadolu toprakları yalnızca coğrafi bir konumdan öte bir kültürel mirastır [13]. O halde Kato’nun çevreses kuramına göre sosyal bir hafıza, kültürel bir kimlik oluşturabilecek seslere de sahiptir. Önemli olan, Anadolu’nun hangi seslerle sembolize edilebileceğini tespit edebilmektir.

Bu tespit için Şehr-i Sada projesinin ortak ses değerlerine, yani İzmir’i İzmir yapan seslere tekrar bakmak gerek. Daha önce belirtildiği gibi bu türden tespit edilebilen dört mekân olmuştur: Konak Meydanı, Kordon Boyu, Fuar ve Kemeraltı. [10]’da ayrıntılarına yer verildiği gibi örneğin Konak Meydanı diğer herhangi bir kent meydanından alınan seslerden farklı değilken, meydanda yankılanan iki ses birdenbire İzmir’i İzmir yapan sesler kategorisine girmektedir: Gevrek ve Boyoz. Kemeraltı ve Kordon’daki seslerde de mevcut bu sözcüklere eklenen Buzlu Badem sözcükleri de İzmir kimliğini ortaya koyan sesli semboller arasına girer. Ancak Kato kuramına göre sözcüklerin değil mekanların sesleri önemlidir. Dolayısıyla bu sözcükler tek başlarına bir mekânsal ses kimliği taşımazlar. Bunun için bu seslere eklenecek olan vapur, güvercin, trafik, kalabalık, deniz vs. sesler bir kent meydanını çağrıştırıyorsa ve hemen ardından o seslere eklenen bir “gevrek” sesi bu meydanın Konak Meydanı olduğunu çağrıştırıyorsa ancak o zaman bir kimlik veya hafıza niteliği taşıyan mekân ortaya çıkabilir. Dolayısıyla İzmir’i İzmir yapan sesler denildiğinde bu çalışmada ortaya çıkan sonuç, kentsel bir mekânı diğer yerleşim yerlerinden ayırabilen sesler çok net olmakla birlikte, o kentin hangi şehir olduğunu tespit için mutlaka kente özel sözcüklerin tınlatılması gerektiğidir. Buna benzer bir durum müzikte yaşanmaktadır. Örneğin İzmir Enternasyonal Fuar’ından alınan sesler genel hatlarıyla kente ait bir eğlence mekanını çağrıştırırken, sesler arasında sıkça tekrarlanan İzmir Marşı mekânın İzmir Fuar’ı olabileceğini kanıtlar. Dolayısıyla **sözcük** ve **müzik**, Anadolu toprakları başta olmak üzere odaksal mekân kimliğinde olmazsa olmaz sembollerdir.

4. GENEL DEĞERLENDİRME VE SONUÇ

Araştırmalarımızın bundan sonraki aşamalarında, yani gelecekteki Anadolu odaklı bir ses bankası oluşturma uygulamasında/projesinde Anadolu'yu Anadolu yapan sesler için sözcükler ve müzikler özeline yoğunlaşmak gerek. Bu bağlamda yerel sözcükleri ve müzikleri özelinde Anadolu coğrafyasındaki kırsal veya kentsel mekanları tespit etmek, bundan sonraki çalışmalarımızın en önemli hedefi haline gelecektir.

Hemen her Anadolu şehrinin kendine özgü sözcükleri (yerel kelimeleri) kuşkusuz vardır. Ancak bu türden kelimelerin şehirlerin ötesinde bölgesel olarak ayrıcalıkları belki de giderek Anadolu coğrafyasını niteleyen anlamlar taşıyabilirler. Bir başka deyişle, bazı yerel kelimeler yalnızca bir kent ve çevresini çağrıştırdığı gibi, bazıları Anadolu'da geniş bir coğrafyaya yayılmış olabilirler. Örneğin Kahramanmaraş kentine ait olduğu düşünülen ede, sömek gibi kelimeler Kahramanmaraş'tan Gaziantep'e kadar Nur Dağı (Gavur Dağı) çevresinde geniş bir alanda ortak olarak kullanılmaktadır [14]. Dolayısıyla bu yerel kelimeler Anadolu'ya aittir. Olası bir Anadolu sesleri ses bankası çalışmasında bu sözcüklerin geçtiği bir kent meydanı veya plato gibi ortamlar doğrudan Anadolu'yu niteleyen bir özellik taşıyabilirler. Diğer taraftan böyle bir kütüphane için asıl önemli olan, sesleri alınan mekânın görseli olmadan Anadolu odaklı tespit edilebilmesi için mutlaka sesler arasında sözcüklerin (yerel kelimelerin) bulunması gerekliliğidir.

Aynı şekilde müzik de öyle. İzmir seslerinde olduğu gibi İzmir Marşı'yla müzikteki melodi veya sözler İzmir'e özgü bir çağrışım yaptığı gibi, Karadeniz'den Güneydoğu Anadolu'ya kadar kullanımı geniş bir alana yayılan Dilli Kaval, çalgı (sesi özelinde tını) olarak Anadolu'yu sembolize edebilir [15]. Bu durumda Anadolu sembolü olarak müzik; çalgıdan temaya, ezgiden tınıya kadar çok farklı öznitelikleriyle kullanılabilir. Bu bağlamda tıpkı sözcüklerde (yerel kelimelerde) olduğu gibi bir mekânda tınlatılan müzik, sembol niteliği sonrası bulunduğu mekânın işitsel olarak tasvirini yaptırabilir: "Burası Anadolu" veya "burası Anadolu'nun şu şehri" veya "burası Anadolu'nun şu şehrinin şurası" gibi...

5. TEŞEKKÜR

Bu çalışmada sözü edilen ve tam adı "Prodüksiyon Amaçlı Kent Odaksal Ses Bankası: Şehr-i Sada İzmir" olan projede ekibim Prof. Dr. Emel Kayın'a, Dr. Öğr. Üyesi Zuhal Çetin Özkan'a, Öğr. Gör. Ahmet Özkan'a, Dr. Öğr. Üyesi Suat Vergili'ye, Öğr. Gör. Alp Varol'a ve Murat Elgün'e; maddi ve manevi destekleriyle Dokuz Eylül Üniversitesi üst yönetimi ve tüm BAP birimi çalışanlarına sonsuz teşekkürlerimi sunarım.

KAYNAKÇA

- [1] Işıkhhan, C., *Müzikte Teknolojik Süreç ve Süreçteki Değişimiyle Türkiye’de Müzik Teknolojisi Eğitimi*, 9. Ulusal Müzik Eğitimi Sempozyumu, 15-17 Aralık, İstanbul, 2005.
- [2] Schafer, R. M., *The Soundscape: Our Sonic Environment and the Tuning of the World*, p.320, Simon and Schuster Publ., NewYork, 1993.
- [3] Rothenberg D. & Ulvaeus M., *The Book of Music & Nature: An Anthology of Sounds, Words, Thoughts*, 2nd Ed., p.272, Wesleyan University Press, 2009.
- [4] Wirth, L., Urbanism As a Way of Life, *The American Journal of Sociology*, v.44, no.1, July, pp. 1-24, 1938.
- [5] Aytaç, Ö., Kent Mekânlarının Sosyo-kültürel Coğrafyası, *Fırat Üniversitesi Sosyal Bilimler Dergisi*, cilt 17, sayı 2, s. 199-226, 2007.
- [6] Işıkhhan C., Varol A., Kayın E., Vergili S., Özkan Z. Ç., Özkan A., Elgün M. *Prodüksiyon Amaçlı Kent Odaksal Ses Bankası Oluşturma: Şehr-i Sada İzmir*, *Uluslararası Sosyal Araştırmalar Dergisi*, cilt 13, sayı 69, s.580-590, Mart, 2020.
- [7] Kato, K., Soundscape, Cultural Landscape and Connectivity, *A Journal of Social Anthropology and Cultural Studies*, v. 6, no 2, pp. 80–91, 2009
- [8] Işıkhhan, S., Türk Kahvesi Kitabı, Ed. Emine Gürsoy Naskali, *Türk Kahvesi Geleneği ve Kahve Fincanları*, s. 407-419, Kitabevi Yayınları, İstanbul, 2011
- [9] Karavar, G., Halı Sanatı Örneğinde Saray Sanatı ve Halk Sanatı, *Akademik Sosyal Araştırmalar Dergisi (ASOS Journal)*, yıl 5, sayı 52, s. 161-174, 2017
- [10] Işıkhhan C., İzmir Örneğiyle Kent Sesleri ve Kent Kültüründeki İzleri, *Uluslararası Sosyal Bilimler Kongresi (USBİK'20)*, Online, Bildiri Kitapçığı s.81-87, 24-26 Haziran 2020
- [11] Yelmi, P., Protecting Contemporary Cultural Soundscapes as Intangible Cultural Heritage: Sounds of Istanbul, *International Journal of Heritage Studies*, volume 22, no 4, pp.302-311, 2016
- [12] Işıkhhan C., "Kent Kültüründe Sesler ve Kent Seslerinde Bas Fenomeni", International Conference on Multidisciplinary Sciences (ICOMUS'20), Online Conference, Proceeding pp. 28-38, 28-30 Mayıs 2020
- [13] Kaçar, T., Tarih Öncesinden Aziz Pavlos'a: Anadolu Tarihi'ne Bir Katkı, *Balıkesir Üniversitesi Sosyal Bilimler Enstitüsü Dergisi*, sayı 6, s. 135-142, Aralık 2001.
- [14] Dağı, F., Nur Dağı (Gavur Dağı) Platosunda Derlenen Bazı Yerel Kelimelerin Etimolojisi Üzerine Bir Değerlendirme, *Turkish Studies-International Periodical for The Languages, Literature and History of Turkish or Turkic*, V. 8/13, s. 715-728, Sonbahar 2013.
- [15] Paksoy, O., Akyıldız, S. G., Anadolu’da Kullanılan Dilli Kaval, *Yalvaç Akademi Dergisi*, v. 5(1), s. 35-42, 2020.

NETFLIX'TEKİ GENÇLİK TEMALİ FİMLERDE BAĞIMLILIK YAPAN MADDE KULLANIMI SAHNELERİNİN İNCELENMESİ

Nurefşan GÜMÜŞÇÜ¹, Doç. Ömer Miraç YAMAN², Arş. Gör. Hakan KARAMAN³

¹ İstanbul Üniversitesi – Cerrahpaşa, Eğitim Bilimleri Fakültesi, 0000-0001-5405-0474

² İstanbul Üniversitesi – Cerrahpaşa, Eğitim Bilimleri Fakültesi, 0000-0001-9989-8575

³ İstanbul Üniversitesi – Cerrahpaşa, Eğitim Bilimleri Fakültesi, 0000-0002-5729-6012

ÖZET

Gençlik dönemi yenilik arayışı, cesaret gösterisi, stres durumları, kaygıyla baş etme, merak gibi çeşitli nedenlerle madde kullanımına en açık olunan dönemdir. Arkadaş ortamı, aile baskısı önemli birer madde kullanımına çekilme nedeni olabildiği gibi film sektörünü de bu nedenler arasına koyabiliriz. Film ve dizilerde bağımlılık yapan madde kullanımını sahnelerinin giderek arttığını görmekteyiz. Değişen çağ ile birlikte filmler ve diziler artık dijital TV platformlarıyla izlenmektedir. Bu çalışma bu platformlardan en popüler olan Netflix üzerinedir. Çalışmanın amacı, gençlerin yoğunlukla izlediği Netflix filmlerinde, madde kullanımını sahnelerinin hangi sıklıkla ve nasıl işlendiğini içerik analizi yöntemi ile incelemektir. Örneklem olarak Netflix orijinal içeriği 17 tane gençlik temalı film seçilmiştir. Sonuç olarak bakıldığında, neredeyse her filmde alkol kullanımının çok yüksek olduğu, sigara ve uyuşturucunun daha az kullanıldığı görülmektedir. En çok alkol kullanımının When We First Met filmi olduğu, en çok sigara ve uyuşturucu kullanımının Dude filminde olduğu görülmektedir. Madde kullanım sahneleri daha çok eğlenilirken ve sohbet edilirken gösterilmektedir.

Anahtar Sözcükler: Netflix, Alkol, Sigara, Uyuşturucu, İçerik Analizi

GİRİŞ

Günümüzde geleneksel medya yani televizyon yayıncılığı etkisini yavaş yavaş yitirmeye başlamıştır. Televizyon yayıncılığının en büyük sorunu istenilen zamanda hizmet vermeyiş oluşu ve gösterilen programların gününe, saatine bağlı kalma zorunluluğu yaratmasıdır (Eraslan, Nacar ve Rouyendegh, 2019). Bu soruna alternatif olarak dijital TV platformları gelişmiş ve insanların yoğun talebiyle yaygınlaşmıştır. Gün geçtikçe dijital TV platformlarını kullananların sayısının artmasındaki en önemli etmen sağladığı özgür yayıncılık olmuştur (Eraslan vd.,2019). Ulaşılabilirliğinin kolay olması ve belirli bir ücret karşılığında abone olunup kişiye özel beğenebileceği içerikler sunmasıyla talep oldukça artmıştır.

Dijital TV platformları içinde şu anda en yaygın olanı Netflix'tir. Her yaş grubuna hitap eden içerikleriyle, reklamsız dizi, film izleme olanağıyla, görüntü ve ses kalitesiyle çoğu kişinin sahip olduğu bir dizi-film izleme platformu olmuştur. Ayrıca çeşitli teknolojik aletlerden izlenebilmektedir. Bireyler ihtiyaç hissettikleri her an ve her alanda bilgisayar, tablet ve akıllı telefonları aracılığıyla internete gerek duymadan indirdikleri diledikleri programları izleme edimini gerçekleştirebilmektedirler (Akova, 2020).

Netflix özellikle gençlerin tercih ettiği, genç izleyici kitlesinin fazla olduğu bir platformdur. Bu nedenle zaman zaman tartışmalara neden olmaktadır. Gençleri doğrudan ya da dolaylı bir şekilde madde kullanımına teşvik edecek sahnelere kısıtlamalar getirilmiş olsa da dijital platformlar sansürsüz bir şekilde bağımlılık yapan madde kullanımı içeren sahnelere yer vermeye devam etmektedirler. Film veya dizilerde sigara, uyuşturucu, alkol kullanmak, gençlik heyecanı, güzel görünmek ve toplumda kabul görmek için bir araç olarak kullanılmaktadır (Yaraş, Yetkin Özbük ve Çorlu, 2018). Özellikle bu sahneler oyuncuya hayran olan genç izleyici kitlesi için özendirici bir niteliğe sahip olabilmektedir. Ülkemizde de genç nüfus arasında madde bağımlılığı giderek artmaktadır (Başkurt, 2003). Bu çalışmada da Netflix'te özellikle gençlerin çok izlediği filmlerdeki bağımlılık yapan madde kullanımı sahnelerinin nasıl işlendiğine dikkat çekilmek istenmiştir.

1. LİTERATÜR TARAMASI

1.1. Bağımlılık Yapan Maddeler

Bireyin fizyolojik, psikolojik ve sosyolojik yapısını olumsuz etkileyen bir beyin hastalığı olan bağımlılık, aynı zamanda toplumsal sorunları tetikleyen çok yönlü sosyal sorun olarak karşımıza çıkmaktadır (Yılmaz ve Şaşman Kaylı, 2020). Hem dünyada hem de Türkiye'de önemli bir sorun alanı haline gelmiştir (Işık, 2013).

Madde bağımlılığının bir diğer tanımı da şu şekildedir: Kişinin kullandığı maddeyi birçok kez denemesine rağmen yine de bırakamaması, her kullanımda madde miktarını arttırması, madde almayı bıraktığı zaman yoksunluk etkilerinin belirmesi, kendisine zarar verdiğini bilmesine rağmen madde kullanımını sürdürmesi, günlük hayatının önemli bir kısmını maddeyi arayıp bulmakla geçirmesiyle şekillenen bir hastalıktır (Işık, 2013).

Bağımlılık yapan maddelerin kullanımıyla mücadele eden kurum ve kuruluşların yayınladıkları rapora göre her geçen yıl madde kullanıcı ve bağımlı sayısı artmaktadır (Başkurt, 2003). İnsanlar, kimi zaman hayatın sıradanlığı, kimi zaman başa çıkamadıkları korkuları, kimi zaman cesaret gösterisi, kimi zaman akran etkisi, kimi zaman aile ve toplum baskısı gibi çeşitli nedenlerle bağımlılık yapan maddeleri kullanmaya başlamıştır (Özkılınç, 2020). Bunun yanı sıra izledikleri filmlerin, dizilerin ya da videoların da etkisi olabilmektedir. Yaşanan zorluklar, stres olunan olaylar karşısında mutsuz, gergin olmaktan uzaklaşmak için akla gelen ilk çözüm yollarından biridir madde kullanımı (Can, Anlı, Evren ve Usta, 2017).

Bağımlılık yapıcı maddeler genel olarak alkol, sigara ve uyuşturucu olarak sınıflandırılabilir. Sigara, bulaşıcı olmayan hastalıkların ve önlenebilir ölümlerin başlıca nedeni olarak karşımıza çıkmaktadır (Doğanay, Sözmen, Kalaça ve Ünal, 2012). Yapılan araştırmalarda

sigaraya bağılı ölümlerin 2030 yılında 8,4 milyona ulaşılacağı belirtilmektedir (Mathers ve Loncar, 2006). Bunun sebebi erken yaşta sigara kullanımı ve fazlaca tüketimidir. Çocuk, genç, yaşlı demeden her kesimden insan tarafından yaygın olarak kullanılmaktadır (Başkurt, 2003). Sadece bağımlılık yönüyle değil, diğer pek çok yönüyle ciddi bir toplum sağlığı sorunu olan sigara, önlemlere karşın erken yaşta sigaraya başlayanların sayısı giderek artmaktadır (Doğan,2001). Alkol, sigaradan sonra en fazla kullanılan keyif verici maddelerden olup gittikçe kullanımında büyük artış görünmektedir (Başkurt, 2003). Globalleşen dünyada medyanın neredeyse tüm evlerde bulunması ve filmlerde eğlenilirken ya da bir sıkıntıya düşüldüğünde hemen alkole alınması ve bir sigara yakılması özellikle bu iki bağımlılık yapan maddeyi tüketmeye özendirilmektedir (Başkurt, 2003). Derdiman'ın (2006) tanımına göre uyuşturucu genel olarak; kullanım halinde kişileri kısa sürede bağımlı yapan, beyin ve sinir sistemine etki ederek zihinsel zararlara ve ölüme sebebiyet veren, her alım döneminde önüne geçilemez bir ihtiyaç ve arzu uyandıran, kullanıldığı miktarın artırılması eğilimini beraberinde getiren zehirdir. Uyuşturucu maddeye başlama yaşı çocukluğun son dönemi yani ergenlik dönemine denk gelmektedir. Kocadaş'a (2018) göre bu dönemde, fiziksel ve duygusal değişimler, aile etkisinin azalması, arkadaş grupları tarafından kabul edilme arzusu ve merak gibi bazı etmenler gençleri bağımlılığa karşı savunmasız bırakabilmesinin yanında sosyalleşme araçlarından biri olan medyanın da bağımlılığa özendirici bir araç olduğu bilinmektedir.

1.2. Madde Kullanımı ve Gençlik

Günümüzde gençlerin en önemli problemlerinden birisi madde kullanımı tehlikesidir. Bu tehlike gençler arasında yaygınlaşarak önemini arttırmaktadır. Özellikle ergen ve genç yetişkinlik döneminde yaygın olan madde bağımlılığı, toplumların mücadele ettiği hastalıklar arasında yer alarak toplumların geleceğini tehdit etmektedir (Özby vd., 2018).

Uzby'a (2014) göre gençlik döneminde kuralların dışına çıkma, risk almayı büyümenin bir ölçütü olarak algılama maddeyi kötüye kullanmayı kolaylaştırırken madde pazarlama stratejileri özellikle gençlere yönelik oluşturulmaktadır bu nedenle de madde kullanım yaşı giderek düşmektedir.

Son yıllarda gençler arasında yaygın bir sorun haline gelen uyuşturucu, alkol, sigara kullanımı ve bağımlılığı ülkemizde de giderek artmaktadır ve çözümü de giderek zorlaşan toplumsal bir sorun olmaktadır (Kılıç, 2006). Gençler sigara, alkol ve uyuşturucu gibi maddeleri kendilerince problem olarak gördükleri sorunlardan bir kaçış ve çözüm yolu olarak deneyimleyebilirler (Başkurt, 2003).

Toplumda etkin olan medya ve özellikle son zamanlarda hayatımıza giren Netflix gibi dijital platformlar da gençlerin tutumlarını belirleyen önemli birer araçlardır. Çeşitli madde kullanımına başlama en fazla gençlik döneminde olmaktadır. Çevreden ve izlenen sahnelerden etkilenmeye en açık olunan dönemdir.

Türkiye Cumhuriyeti Anayasası'nın (1982) 58. maddesinde "*Devlet, gençleri alkol düşkünlüğünden, uyuşturucu maddelerden, suçluluk, kumar ve benzeri kötü alışkanlıklardan*

ve cehaletten korumak için gerekli tedbirleri alır.” ifadesi yer almaktadır. Buna göre gençlerin bağımlılık yapıcı madde kullanımlarıyla mücadelenin devletin asli bir görevi olduğunu anlamaktayız.

1.3. Gençlerin Madde Kullanımında Medyanın Etkisi

İnternet, filmler, diziler ve videolar gibi medya araçlarının varlığı, özellikle çocukların ve gençlerin sosyal çevrelerinin bir parçası olarak görülmektedir ve bu araçların yoğun etkileri özellikle son yıllarda daha görünür hale gelmektedir (Özgür vd., 2011).

Gençlik dönemi olumlu veya olumsuz dış etkilere açık olunan ve kolaylıkla etkilenilen bir dönemdir (Kocadaş, Özgür ve Özbulut, 2011). Madde kullanımına başlanan yaş çocukluğun son dönemine yani ergenlik, gençlik dönemine denk gelmekte olup, önemli risk davranışlarından biridir (Özgür vd., 2011). Yapılan araştırmalara göre gençlerin madde kullanmaya başlama nedeninin en fazla merak duygusu olduğu anlaşılmaktadır. Merak duygusunu da çevresinde kullananlar veya izlenen filmler, diziler, videolar tetikleyebilmektedir.

Medyanın etkileri üzerine yapılan bir araştırmada, çocukların, ergenlerin ve genç yetişkinlerin kısa süreli de olsa medya şiddetine maruz kalmasıyla, onların fiziksel ve sözel şiddet davranışları, saldırganca düşünce ve duyu gelişimleri arasında güçlü bir bağlantı olduğu ve bu davranışların eğilimini arttırdığı gözlemlenmiştir (Anderson vd., 2003).

Uyuşturucu, alkol, sigara gibi maddelerin gençler arasında yayılmasında, medyanın olumsuz etkilerinin olması tartışılmaz bir gerçektir (Kocadaş, Özgür ve Özbulut, 2011). Televizyonda bu tür maddelerin gösterilmesi yasaklanmıştır fakat dijital platformlarda bir sansür uygulanmamaktadır. Kişiler kendi istekleri dahilinde, belirli bir ücret karşılığında bu platformlara üye olmaktadır. Bu nedenle bir kısıtlama veya yasak da olmamaktadır. Araştırmalar özellikle eğlence amaçlı dizi, film gibi programlarda bağımlılık yapan madde kullanım sahnelerinin, gençlerin bağımlılık geliştirmesinde önemli bir rol oynadığını söylemektedir (Özgür vd., 2011).

Kosterman ve diğerlerinin (2000) yapmış olduğu bir araştırmada, gençlerin bağımlılık yapan maddeyi deneyimlemelerinin nedeninin büyük oranda madde kullanımına şahit olmalarından kaynaklandığı ortaya çıkarılmıştır. Bu çoğunlukla ailede veya arkadaş çevresinde görülmesiyle gerçekleşse de medyanın da etkisi göz ardı edilemez. Özellikle gençler bu dönemde kendilerine bir rol model belirlemektedir ve sevilen, beğenilen aktörün bir filmde bağımlılık yapan bir maddeyi kullanması, madde kullanımına ilişkin olumlu bir etki yaratmaktadır (Özgür vd., 2011). Sahnelerin türü de bunu etkileyebilmektedir yani aktörlerin, özellikle başrolde oynayan oyuncuların, üzgünken, mutluysen veya stres altındayken direkt maddeye sarılmaları, gençlerin akıllarında normal bir şey olarak yer edinebilmektedir. Kendileri de bu gibi durumlarda alkol, sigara veya uyuşturucu arayışına girmek isteyebilmektedirler.

Bağımlılık yapıcı maddeler merkezi sinir sistemine etkileri nedeniyle tarih boyunca insanlarda merak uyandırmış, film sektörü de bu meraktan yararlanmaya çalışmış, uygulanan sansür

uygulamalarına rağmen madde kullanımına ilişkin görüntülere yer vermeye devam etmiştir (Özkılınç, 2020). Filmlerde madde kullanımı ve bağımlılığına ilişkin görüntülere yer verilerek madde kullanımı ve bağımlılığına özendirildiği belirtilmiştir (Ögel, 2010). Gençlerin kendilerine örnek aldığı kişilerin, beyaz ekranda sigara, alkol, uyuşturucu gibi bağımlılık yapan maddeleri tüketmesi özendiriciliğe sebep olduğu düşünülmektedir (Deniz Başar ve Yılmaz, 2011).

2. YÖNTEM

Nitel araştırma yaklaşımı ile hazırlanan çalışmanın evrenini, Netflix'in orijinal içeriği olan gençlik temalı 17 tane film oluşturmaktadır. Bu platform, gençler ve yetişkinler arasında popüler olmasından, her türlü teknoloji aletiyle her an her yerde bağlanılabilmesinden ve tartışmalara konu olmasından dolayı seçilmiştir. Araştırma nitel araştırma yöntemleri kapsamında bir (case study) durum çalışmasıdır. Filmler içerik analizi yöntemiyle incelenmiştir.

İçerik analizi sosyal bilimlerin en önemli araştırma tekniklerinden biridir (Krippendorff, 2004). İçerik analizi tanımı şu şekilde yapılmaktadır; sosyal gerçekliğin açık özelliklerinden mesaj ve kaynağa yönelik açık olmayan özellikler hakkında çıkarımlar yapılmasını mümkün kılan bilimsel bir araştırma tekniğidir (Gürel ve Tat, 2019). İçerik analizi yoluyla verilerin içerisindeki saklı mesajları ve gerçekleri ortaya çıkarmak amaçlanmıştır (Gülbahar ve Alper, 2009).

2.1. Netflix

Yarattığı mizansen, oluşturduğu söylem ile kitleleri etkisi altına alabilen Amerika Birleşik Devletleri kökenli Netflix, dijital televizyon anlayışının en önemli örneğini oluşturarak toplumsal ilişkileri belirleyici bir rol üstlenmiştir (Akova, 2020). Özellikle gençler tarafından tutulan Netflix, film, dizi, belgesel gibi içerikleri sunarak gençleri etkisi altına alabilmektedir. Görüntü kalitesiyle, reklamsız içerikler sunmasıyla, birkaç dilde altyazı seçenekleri sunmasıyla, kaldığı yerden devam edebilme imkânıyla, kendi orijinal içerikleriyle dijital çağdan istenilen birçok özelliği barındırmaktadır. Bu nedenle insanlar tarafından popüler hale getirilmiştir.

2.2. Araştırmanın Amacı ve Önemi

Son dönemlerde adından sıkça söz ettiren, birçok tartışmaya konu olan, popüler bir dijital platform olan Netflix üzerine yapılan bu araştırma, Netflix'in kendi orijinal içeriklerinden gençlik temalı filmler seçilerek oluşturulmuştur. Literatür taraması bölümünde konu edilen tanımlamalar ve saptamalarla hareketle, gençlik döneminin çeşitli nedenlerle madde kullanımına başladığı ve buna ek olarak izlenen filmlerin ya da dizilerin çekici bir gücü olduğu anlaşılmaktadır. Netflix'teki filmler üzerinden madde kullanımı sahnelerinin incelenmesi hedeflenmektedir.

Özellikle gençler tarafından dizilere ve filmlere rahatlıkla ulaşma imkanı sağlamasından ötürü fazlasıyla tercih edildiği ve neredeyse her eve girmesinden dolayı gençleri kötü etkilediği yönünde zaman zaman tartışma konusu olmaktadır. Gençlik temalı filmlerdeki sahnelerde bağımlılık yapan maddelerin yani sigara, alkol ve uyuşturucunun kullanım sıklığı görülmek istenmiştir.

Bu araştırmadaki amaç, günümüzde çoğu kişinin hayatının bir parçası olan ve kolaylıkla ulaşılabilen dijital platformlarda gençlerin etkilenebileceği bu tür sahnelere hangi sıklıkla yer verildiğini ve ne derece dikkat edildiğini görmektir.

Netflix'teki gençlik temalı filmlerde bağımlılık yapan madde kullanımı sahnelerinin incelenmesine yönelik olan bu araştırmanın soruları şu şekilde oluşturulmuştur:

- Netflix'teki gençlik temalı filmlerde hangi sıklıkla madde kullanımı sahneleri görülmektedir?

- Netflix'teki gençlik temalı filmlerde madde kullanımı sahneleri hangi şekilde işlenmektedir?

3. BULGULAR

Bu bölümde, yapılan çalışmanın araştırma soruları içerik analizi yöntemi ile incelenerek yanıtlandırılmıştır.

Çizelge 1. Netflix'teki Gençlik Temalı Filmlerde Bağımlılık Yapan Madde Kullanımı Sıklığı

Filmler		Sahneler
Holidate	Alkol	20
	Sigara	2
	Uyuşturucu	2
Ibiza	Alkol	13
	Sigara	2
	Uyuşturucu	4
The Perfect Date	Alkol	4
	Sigara	0
	Uyuşturucu	0
The Last Summer	Alkol	14
	Sigara	0
	Uyuşturucu	0
Oh, Ramona!	Alkol	9
	Sigara	4
	Uyuşturucu	2
Tall Girl	Alkol	4
	Sigara	0

	Uyuşturucu	0
Dude	Alkol	11
	Sigara	11
	Uyuşturucu	8
You Get Me	Alkol	5
	Sigara	0
	Uyuşturucu	1
Someone Great	Alkol	21
	Sigara	4
	Uyuşturucu	6
Isn't It Romantic	Alkol	8
	Sigara	0
	Uyuşturucu	0
Love, Guaranteed	Alkol	11
	Sigara	0
	Uyuşturucu	0
The After Party	Alkol	11
	Sigara	0
	Uyuşturucu	3
Hustlers	Alkol	26
	Sigara	6
	Uyuşturucu	1
The Half Of It	Alkol	0
	Sigara	0
	Uyuşturucu	0
Desperados	Alkol	23
	Sigara	0
	Uyuşturucu	0
When We First Met	Alkol	28
	Sigara	0
	Uyuşturucu	0
Set It Up	Alkol	13
	Sigara	0
	Uyuşturucu	0
Toplam	Alkol	221
	Sigara	29
	Uyuşturucu	27

Araştırma Sorusu 1: Netflix'teki gençlik temalı filmlerde hangi sıklıkla madde kullanımı sahneleri görülmektedir?

Araştırma sorusu 1'i yanıtlamak için filmlerde yer alan alkol, sigara ve uyuşturucu kullanılan sahneler kaydedilmiştir. İncelenen 17 tane filmde toplam alkol sahnesinin 221, toplam sigara sahnesinin 29, toplam uyuşturucu sahnesinin ise 27 tane olduğu görülmüştür. Bu tabloya göre filmlerde daha çok alkol sahnelerinin yer aldığı, sigara ve uyuşturucu sahnelerinin nispeten daha az kullanıldığı görülmektedir. Sadece 1 tane filmde (The Half Of It) alkol, sigara ve uyuşturucu sahnelerinin olmadığı gözlemlenmektedir. Diğer 16 filmin tamamında alkol sahnelerinin kullanıldığı, 6 filmde sigara sahnelerinin kullanıldığı ve 8 filmde de uyuşturucu sahnelerinin kullanıldığı belirlenmiştir.

Çizelge 2. Netflix'teki Gençlik Temalı Filmlerde Madde Kullanımı Sahnelerinin Temaları

Sahne Temaları	Alkol	Sigara	Uyuşturucu
Eğlence	84	8	12
Romantizm	19	0	0
Kutlama	16	1	0
Sohbet	64	10	4
Mutsuzluk	21	5	8
Stres	13	5	3
İş Toplantısı	2	0	0
Kokteyl	2	0	0
Toplam	221	29	27

Araştırma Sorusu 2: Netflix'teki gençlik temalı filmlerde madde kullanımı sahneleri hangi şekilde işlenmektedir?

Araştırma sorusu 2'yi yanıtlamak için filmlerde yer alan alkol, sigara ve uyuşturucu kullanımı sahnelerinin hangi temalarda işlendiği kaydedilmiştir. Bu tabloya göre filmlerde, alkolün daha çok eğlenilirken, ardından da sohbet edilirken tüketildiği; sigaranın daha çok sohbet ederken, ardından da eğlenilirken kullanıldığı; uyuşturucunun ise daha çok eğlenilirken, ardından da mutsuzken kullanıldığı görülmektedir. Alkolün iş toplantısı ve kokteyl sahnelerinde daha az kullanıldığı, sigaranın romantik sahnelerde ve iş toplantısı, kokteyl sahnelerinde hiç kullanılmadığı, uyuşturucunun romantik, kutlama, iş toplantısı ve kokteyl sahnelerinde hiç kullanılmadığı gözlemlenmektedir. Bu sahnelerde en az bir tane bağımlılık yapan maddenin kullanıldığı görülmektedir.

4. SONUÇ VE DEĞERLENDİRME

Bağımlılık yapan madde kullanımı her geçen gün artmakta ve kullanım yaşı düşmeye başlamaktadır. Günümüzde gençler bağımlılık yapan madde kullanımında en riskli grup olmaktadır. Genç bireyler, ailesel sıkıntılar, arkadaş ortamı, kendini kanıtlama isteği, ortama uyum sağlamak, hayatlarındaki problemlerden kaçış gibi nedenlerle kullanmaya başlamaktadırlar. Bu nedenlerin yanında medyanın gençler üzerindeki etkisi de göz ardı edilmemelidir. Alkol, sigara, uyuşturucu gibi maddelere kullanmaya başlamanın en önemli sebeplerinden biri şahit olmaktır. Kişi çevresinden veya medya üzerinden şahit olarak merak etmekte ve kullanmaya başlamaktadır. Bu maddelerin kullanılması bir süre sonra kişiye doğal görünmekte ve olması gereken bir şey olarak algılanmaktadır. Filmlerin, dizilerin veya videoların gençler üzerinde bıraktığı olumsuz etkilerinden biridir madde kullanımı sahneleri.

Günümüzde artık televizyon fazla seyredilmemektedir. Televizyonun yerini daha çok dijital TV platformları almıştır. Reklamsız içerikler, kişinin beğenisine göre sunulan filmler, diziler, belgeseller, uygun bir ücretle rahatlıkla ulaşılmışından dolayı dijital TV platformlarına talep artmaktadır. Televizyonda alkol, sigara ve uyuşturucu gibi maddelere sansür uygulanmaktadır fakat bu tür ücretli platformlarda herhangi bir sansür uygulanmamaktadır. Bu dijital TV platformlarının şu anda en tartışmalı ve popüler olanı Netflix'tir. Netflix, görüntü kalitesiyle, reklamsız içerikler sunmasıyla, birkaç dilde altyazı seçenekleri sunmasıyla, kaldığın yerden devam edebilme imkânıyla, kendi orijinal içerikleriyle dijital çağdan istenilen birçok özelliği barındırmaktadır. Bu nedenle insanlar tarafından popüler hale getirilmiştir.

Bu çalışmada, Netflix'teki gençlik temalı 17 tane filmde bağımlılık yapan madde kullanımı sahneleri incelenmiştir. Genel olarak bakıldığında, neredeyse her filmde alkol kullanımının çok yüksek olduğu, sigara ve uyuşturucunun daha az kullanıldığı görülmektedir. En çok alkol kullanımının When We First Met filmi olduğu, en çok sigara ve uyuşturucu kullanımının Dude filminde olduğu görülmektedir. Madde kullanım sahneleri daha çok eğlenilirken ve sohbet edilirken gösterilmektedir.

Gençlerin ve çocukların yoğunlukla izlediği bu filmlerde hiçbir önlem alınmadan sıklıkla bağımlılık yapan madde kullanımı sahnelerinin kullanıldığı görülmektedir. Genç bireylerin özellikle kendilerine rol model seçtikleri film karakterlerinin alkol, sigara veya uyuşturucu kullanması daha da özendirici olabilmektedir. Çelebi'nin (2018) sigara üzerine yaptığı araştırmaya göre, sigara firmalarının gençleri kullanmaya motive etmek için birçok yöntem kullandıkları, sigaranın zararlarını medya mesajları ile gizleyerek izleyenleri manipüle ettikleri sonucu görülmektedir. Sarıkaya (2020), uyuşturucu üzerine yaptığı araştırmada, katılımcı gençlerin uyuşturucuyla ilgili dizileri izledikten sonra bakış açılarının olumlu yönde değiştiği, gençlerin izledikleri bu tür dizilerden olumsuz olarak etkilendikleri görülmüştür.

Eğlenilirken, sohbet ederken, mutsuzken, stresliyken bu maddelerin kullanılması gençleri de bu ortamlarda veya duygularda alkol, sigara ve uyuşturucu kullanmaya itebilmektedir. Literatürde de filmlerde veya dizilerde bu maddelerin daha çok eğlenilirken ve sohbet edilirken kullanıldığı görülmektedir. Örneğin, Deniz Başar ve Yılmaz (2011), 2009 yılında sinemada gösterime giren filmler üzerine gerçekleştirdikleri çalışmada, bağımlılık yapan maddelerin filmlerde daha çok eğlenilirken ve sohbet edilirken kullanıldığını

gözlemlemişlerdir. Özkılınç'ın (2020) yaptığı araştırmada ise, bağımlılık yapan maddelerin oyuncular tarafından sistem ve düzen karşısında bir kaçış yolu, eğlence veya başkaldırı aracı olarak kullanıldığı görülmektedir.

KAYNAKLAR

Akova, S. (2020). “Kültürlerarası iletişim bağlamında ötekileştirme olgusunun dijital taşıyıcılığına dair Netflix Dijital Televizyonu üzerinden bir bakış: 13 Commandments (13 Emir) Dizisi üzerinden göstergebilimsel analizi.” OPUS–Uluslararası Toplum Araştırmaları Dergisi, 15(26).

Anderson C.A, Berkowitz L, Donnerstein E, Huesmann L.R, Johnson J.D, Linz D, Malamuth N.M and Wartella E. (2003). “The Influence of Media Violence on Youth”. Psychological Science in the Public Interest. 4 (3).

Başkurt, İrfan. (2003). “Gençlik, Madde Bağımlılığı ve Korunma Yolları.” İ.Ü. İlahiyat Fakültesi Dergisi, 8, 73-114.

Can Y., Anlı İ., Evren C. & Usta, Ö. (2017). “Patolojik Narsisizm ve Alkol Kullanım Bozukluğu Arasındaki İlişki.” Addicta: The Turkish Journal on Addictions, 4, 119–135.

Çelebi, E. (2018) "Filmlerdeki Sigara Sahnelerine Yönelik Medya Okuryazarlığı Bilgisi ve Sigara Kullanım Alışkanlığı Arasındaki İlişki", Selçuk Üniversitesi İletişim Fakültesi Akademik Dergisi, Cilt 11, Sayı 1, s. 366-381.

Deniz Başar Ö, Yılmaz M. (2011). “Sinema Filmlerinde Bağımlılık Yaratan Maddelerin Kullanımına İlişkin Sahnelerin İçerik Analizi İle İncelenmesi.” İstanbul Ticaret Üniversitesi Fen Bilimleri Dergisi Yıl:10, Sayı 19, s.23-36.

Derdiman, R. C. (2006). “Uyuşturucu Maddeler Hakkında Genel Bilgi ve Uyuşturucu Maddelerle Mücadele Esasları.” Akademik Araştırmalar Dergisi, Sayı 28, 103-122.

Doğan Y. B. (2001). “Madde Kullanımı ve Bağımlılığı.” Aile ve Toplum, 4(1).

Doğanay S, Sözmén K, Kalaça S, Ünal B. (2012). “Türkiye’de toplumda sigara içme sıklığı nasıl değişiyor?” Türkiye Halk Sağlığı Dergisi, 10(2).

Eraslan, E., Nacar, E. N., ROUYENDEGH, B. D. (2019). “TÜRKİYE’DEKİ DİJİTAL PLATFORMLARIN KULLANILABİLİRLİK ÖLÇÜTÜNE GÖRE İNCELENMESİ.” Ergonomi, 2(1), 18 – 24.

Gürel, E. ve Tat, M. (2019). “Türkçede Beden Olgusu: Atasözleri ve Deyimler Üzerine Bir İçerik Analizi”. Akdeniz Üniversitesi İletişim Fakültesi Dergisi, (AKİL) Aralık (32), s. 235-256.

Gülbahar Y, Alper A. (2009). “Öğretim Teknolojileri Alanında Yapılan Araştırmalar Konusunda Bir İçerik Analizi”. Ankara Üniversitesi Eğitim Bilimleri Fakültesi Dergisi cilt:42 sayı:2.

Işık, M. (2013). Madde Kullanımı ve Stratejik İletişim. Ankara: Sage Yayıncılık.

Kılıç N, Ek H. N. (2006). “Adnan Menderes Üniversitesi Sağlık Yüksekokulu ve Sağlık Hizmetleri Meslek Yüksekokulu Öğrencilerinin Sigaraya Yönelik, Bilgi, Tutum ve Davranışları.” Sağlık Bilimleri Dergisi (Journal of Health Sciences), 15(2), 85-90.

Kocadaş, B. (2018). “MEDYANIN UYUŞTURUCU ALIŞKANLIĞI ÜZERİNDEKİ ETKİSİ ÜZERİNE KISA BİR DEĞERLENDİRME” Use International Journal Of Sociology and Economics, 1-7.

Kocadaş B, Özgür Ö. ve Özbulut M. (2010). Gençlik ve Şiddet. Ankara: Atatürk Kültür Merkezi Yayını.

Kosterman R, Hawkins J.D, Guo J, Catalano R.F, Abbott R.D. (2000). “The Dynamics of Alcohol and Marijuana Initiation: Patterns and Predictions of First Use in Adolescence”. American Journal of Health Behavior. 90 (3).

Krippendorff, K. (2004). “Content Analysis: An Introduction to its Methodology.” USA: Sage Publications.

Mathers CD, Loncar D. (2006). “Projections of Global Mortality and Burden of Disease from 2002 to 2030.” PLoS Med, 3(11).

Ögel, K. (2010). “Sigara, Alkol ve Madde Kullanım Bozuklukları: Tanı, Tedavi ve Önleme.” İstanbul: Yeniden Yayınları.

Özbay, Y., Yılmaz, S., Büyüköztürk, Ş., Aliyev, R., Tomar, İ. H., Eşici, H. ... Akyıldız, F. D. (2018). “Madde bağımlılığı: Temiz bir yaşam için bireyin güçlendirilmesi.” Addicta: The Turkish Journal on Addictions, 5, 81–130.

Özgür Ö, Gökçearslan Çifçi E, Ceyhan M. Ş, Kocadaş B, Kılıç M. (2011). “Gönülsüz Medyatikler: Gazetelerde Yer Alan Haberler Bağlamında Medya ve Madde Bağımlısı Çocuklar.” Uluslararası Risk Altındaki ve Korunması Gereken Çocuklar Sempozyumu: 3, Ankara, 435-450.

Özkılınç, M. (2020). “BAĞIMLILIK YAPICI MADDELERİN SİNEMADA TEMSİLİ: Dazed and Confused, Requiem for a Dream, Trainspotting, A Scanner Darkly Örneklemi.” Batman Üniversitesi Sosyal Bilimler Enstitüsü Yüksek Lisans Tezi.

Sarıkaya, T . (2020). UYUŞTURUCU TEMALİ DİZİLERİN GENÇLER TARAFINDAN ALIMLANMASI: BREAKING BAD (2008) VE NARCOS (2015) ÖRNEĞİ . Atatürk İletişim Dergisi , (19) , 23-40 .

Türkiye Anayasası (1982). m. 58/2.

Uzday, İ. Tayfun.(2014). “Madde Bağımlılığının Tarihçesi, Tanımı, Genel Bilgiler Ve Bağımlılık Yapan Maddeler.” Meslek İçi Sürekli Eğitim Dergisi, 5-15.

Yaraş E, Yetkin Özbük R. M, Çorlu P. (2018). “Emmy Ödüllü Dizilerde Alkol ve Sigara Ürün Yerleştirme Uygulamalarının İçerik Analizi Yöntemi ile İncelenmesi.” Kastamonu Üniversitesi İktisadi ve İdari Bilimler Fakültesi Dergisi, 20(3), 67-84.

Yılmaz, G., Şaşman Kaylı, D. (2020). “Sosyal Hizmet Bakış Açısından Bağımlılık Yapıcı Madde Kullanan Bireylere Yönelik Toplumun Bakışı: Manisa Örneği.” Kıbrıs Türk Psikiyatri ve Psikoloji Dergisi, 2(3)



ERNESTO KÖHLER OP.33 VOL. I 1 NUMARALI FLÜT ETÜDÜNÜN ANALİZİ

Doç. Dr. Begüm AYTEMUR¹, Yüksek Lisans Öğrencisi Elif GÜLTEKİN²

¹Çanakkale Onsekiz Mart Üniversitesi, Eğitim Fakültesi, 0000-0001-8346-7308

²Çanakkale Onsekiz Mart Üniversitesi, 0000-0001-5505-9884

ÖZET

Çalgı eğitimi, amatör ve profesyonel müzik eğitimi içerisinde, planlı bir şekilde yürütülmesi gereken, öğrenciye çalgı ile ilgili temelden ileri düzeye kadar olan becerileri kazandırmayı amaçlayan, performansa dayalı bir eğitim sürecidir. Müzikal ve teknik boyutta hedeflenen bazı davranış ve kazanımların elde edilmesi amacıyla, her çalgının teknik yapısına özel çeşitli çalışma yöntemleri bulunmaktadır. Çalgı eğitimi içerisinde yer alan flüt eğitimi, bu temel amaçlar ve kazanımlarla birlikte, kendine özgü özel amaçları ve çalışma yöntemlerini de içermektedir. Temel flüt eğitiminde hedeflenen ilk davranışlar; düzgün bir duruş, tutuş, üfleme ve ton üretmedir.

Bu hedefleri gerçekleştirme aşamasında pek çok kazanıma ve motor beceriyi geliştirmeye yönelik egzersizler, etütler ve eserlerden yararlanılmaktadır. Bu kaynaklar arasında yer alan ve öğrencilerin teknik ve müzikal gelişiminin sağlanması amacıyla çeşitli zorlayıcı kazanımları içeren etütler, eserlerde karşılaşılan güçlüklerin giderilmesi bakımından da önem taşımaktadır.

Flüt üzerine yazılmış etütleri içeren literatür incelendiğinde, bazı etütlerin belirlenmiş bir ya da birkaç kazanıma yönelik özel egzersizler olarak yazıldığı, bazılarının ise çok daha karmaşık bir yapıya sahip olarak kendi içerisinde birden çok teknik özellikler içeren, eser gibi yorum gerektiren bir niteliğe sahip olduğu görülmektedir. Bu tür etütlerin çalışılması sırasında öğrenciler zorlanmakta ve yol gösterici kılavuz yayınlara ihtiyaç duymaktadırlar. Bu sebeple, teknik zorlukların belirlenerek, çözümüne yönelik egzersiz çalışmaları yazılmasının flüt eğitimine yarar sağlayacağı düşünülmektedir.

Belirlenen amaca göre yapılan bu çalışmada, flüt eğitimi literatürünün önemli bir bestecisi olan ve hemen hemen bütün flüt öğrencileri tarafından çalışılan Ernesto Köhler'e ait Op.33 Vol.I numaralı kitabın 1 numaralı etüdü analiz edilmiştir. Analiz kapsamında, etüt teknik kümelerine ayrılarak teknik ve müzikal zorlukları tespit edilmiş, belirlenen zorlukların çözülmesine yönelik egzersiz çalışmaları oluşturulmuştur. Oluşturulan egzersizler çalgı çalışma prensiplerine göre düzenlenerek, öğrencilerin etüt çalışmalarında yaşadığı zorlukların egzersizler aracılığıyla azaltılması için öneri olarak sunulmuştur.

Anahtar Kelimeler: Flüt eğitimi, Analiz, Etüt, Ernesto Köhler

ANALYSIS OF ERNESTO KÖHLER'S OP. 33 VOL. I No.1 FLUTE STUDY

ABSTRACT

Instrument education is a performance-based education process that aims to provide students with basic to advanced skills related to the instrument, which must be carried out in a planned manner within amateur and professional music education. There are various working methods specific to the technical structure of each instrument in order to achieve some targeted behaviors and gains in musical and technical dimensions. Flute education, which is in the instrument education, includes these basic objectives and achievements, as well as its own special goals and working methods. Targeted first behaviors in basic flute training; a decent posture, proper holding, blowing and tone generation.

In the process of achieving these goals, many exercises, studies and works are used to improve motor skills. Studies, which are among these resources and again include various compelling gains in order to ensure the technical and musical development of students, are also important in terms of eliminating the difficulties encountered in the works.

When the literature that includes the studies written on flute is examined, it is seen that some studies are written as special exercises for one or a few specified gains, while some of them have a much more complex structure, including multiple technical features in themselves, and requires an interpretation just like a work of art. Students have difficulties during the study of such studies and they need guiding publications. For this reason, it is thought that determining technical difficulties and writing exercises to solve them will be beneficial for flute education. In this study conducted according to the determined purpose, the study number 1 of the Op.33 Vol.I by Ernesto Köhler, who is an important composer of the flute education literature and studied by almost all flute students, was analyzed. Within the scope of the analysis, the study was divided into technical groups, technical and musical difficulties were determined, and exercises were created to solve the identified difficulties. The exercises created were arranged according to the instrument working principles and presented as suggestions to reduce the difficulties experienced by the students in study studies through exercises.

Keywords: Flute education, Analysis, Study, Ernesto Köhler

1. GİRİŞ

Flüt, tarih içerisinde köklü bir geçmişe ve ilk çalgı olma niteliğine sahiptir. İlk zamanlar yapımında hayvan kemikleri, boynuz, bambu, ağaç ve deniz hayvanı kabuklarının kullanıldığı tek parçadan oluşan bu çalgı zaman içerisinde gelişimini farklı yerlerde devam ettirmiş, her birinde farklı yapısal özelliklere ve isimlere sahip olmuştur. Dönemler süresince ses aralığının genişletilmesi, oluşturduğu parça ve delik sayısının artırılması, yaşanan entonasyon ve akort problemlerinin çözülmesine yönelik yapılan çalışmalarla birlikte farklı evrelerden geçerek günümüzdeki modern haline ulaşmıştır.

Şenol ve Demirbatır'ın Powell'dan (2002) aktardığına göre, Orta Çağ'da flüt nadir kullanılan bir çalgı olmakla birlikte bu dönemde flütün, Avrupa'da yaygınlaşmasında Bizans İmparatorluğunun etkisi olduğu düşünülmektedir. Rönesans döneminde flütlerin genellikle Re tonunda ve tenor sesi olarak kullanıldıklarını, 16. ve 17. yüzyıllarda ise, vokal modelini izleyerek, her ses sınırına uygun farklı ebatlarda ve ses sınırlarında flütler üretildiğini belirtmiştir. Böylece soprano, tenor, alto ve bas flütler kullanılmaya başlanmıştır (aktaran Şenol ve Demirbatır, 2011, s.586). Bu dönemde flütün yapısı, tek parça halinde silindir şekil üzerine açılan altı adet delikten oluşmaktadır.

Barok dönemde flüt oldukça gelişme göstermiş; parça ve delik sayısı artırılıp, şeklinde değişiklikler yapılmıştır. Bu değişiklikler ile birlikte flüt solo bir enstrüman niteliği kazanarak popülerleşmiştir.

“Flüte duyulan ilgiyle ilişkili olarak yapımcılar da flütü geliştirmek için adeta bir yarış içine girmişlerdir. Enstrüman yapısal olarak altı delik kullanımına “re diyez” sesi eklenmiş ve şekil itibarıyla borusu silindirik ve uca doğru konik şeklinde tasarlanmıştır. Başta üç parçalı kullanılan flüt çeşitli yapımcılar tarafından geliştirilerek “do” ve “do diyez” seslerinin eklenmesiyle dört parça olarak tasarlanmış, enstrüman üzerinde yapılan bu değişikliklerle flüt daha popüler, tonu daha tatlı, nüans yapılabilen hale gelmiş, parmak delikleri üzerindeki hareket kontrolü kolaylaşınca ilgi duyan amatör çalıcıların sayısı da artmıştır” (Powell, 2002, akt. Bulut, 2017, s.131).

Fakat bu dönemde flütün yapımında tahta malzemesi kullanılması sebebiyle tükürük ve ıslaklık sonucu oluşan; şişme durumu, akord ve entonasyon problemleri ile karşılaşmıştır. Bu probleme çözüm olarak yapımında abanoz, fildişi ve akçaağaç malzemeleri kullanılmıştır.

Barok ve Klasik dönemde flütün entonasyon problemlerinin yaşanmaya devam etmesi, parmak tekniğinde güçlüklerin bulunması ve gelişiminin tamamlanmamış olmasından dolayı; flüt, orkestralarda yer almaya başlasa da oda müziği eserlerindeki kullanımına daha sık rastlanmıştır. Flütün orkestralarda kullanılmasına yönelik ilgi 1800'lü yılların ortalarından itibaren iyice artmıştır (Şenol ve Demirbatır, 2011, s.589). Flüt için eser, konçerto ve kitapların yazılması ile birlikte flüt orkestralarda da yer almaya başlamış ve yaygınlaşmıştır. “18.yüzyılın başı flütün en parlak dönemi olmuştur. Bu dönem flütün altın çağı olarak bilinmektedir. Jacques Hotteterre, John B. Loeillet, J.Joachim Quantz dönemin en önemli flütistlerinden bir kaçıdır” (Dik, 2006, s.9).

Romantik dönem; flütün yeni bir görünüme ve özelliklere kavuşarak gelişiminin tamamlandığı, yeni metot, eser, etütlerin yazıldığı, yazılan kaynaklarla beraber flütün teknik ve müzikal zorluğunun artarak amatör sanatçıların zorlanıp virtüöz sanatçıların ön plana çıktığı bir dönemdir. Dönemin önemli ismi Teobald Boehm, müzisyen ve mühendis kimliğinin etkisiyle flüt üzerinde yapmış olduğu uzun çalışmalar sonucunda flütün günümüzdeki modern haline kavuşmasına büyük katkı sağlamıştır.

“Eskisinden çok daha değişik bir yapıya sahip tamamı metal olan flütü yapmıştır. 1847 yılında Boehm'ün Münih atölyesinde yarattığı flüt, günümüzde dünyanın her yerinde

kullanılmaktadır ve bu yeni flüt eski model flütün yerini almıştır. Örneğin eski flütte konik şeklinde boru, basılmadığı sürece kapalı duran perdeler ve 6 tane parmak ile doğrudan kapatılan delikler vardır. Fakat Boehm'üm tasarımında akustik açıdan doğru yerlerde bulunan büyük delikler ile birlikte silindirik boru, basılmadığında açık duran perdeler ve gelişmiş mekanizma bulunmaktadır. Flüt için bu bir evrim değil devrimdir” (Wilson, 2010, akt. Şenol, 2012, s.4).

19.yüzyıldan itibaren flütün mekanizma ve ton olarak değişmesi sonucunda virtüözlerin çalgıya olan müzikal bakış açıları ve beklentileri değişmiş, farklı stil ve teknik arayışlarına girerek ekollerin doğmasına sebep olmuşlardır.

“Ekol, ortak yönleri ve amaçları olan, belirli ilkeler de birleşerek genel bir stil ya da müzikal bir akım oluşturan sanatçılar grubuna verilen isimdir. Özgün bir eğitsel yöntem ve teknik geliştirerek yeni kuşakların yetişmesini amaçlayan usta sanatçıların genel müzikal çizgisi şeklinde de tanımlanabilmektedir” (Say, 2010 aktaran Kurtaslan, 2014, s. 245).

Geçmişte ve günümüzde en çok bilinen ve flüt tekniğindeki gelişmelere katkı sağlayan ekoller başlıca; Alman ekolü, Fransız ekolü ve İngiliz ekolüdür. Tarihsel süreçte flütün gelişimi ile doğru orantılı olarak birçok eser, etüt ve metotlar yazılmış, flüt dağarcığı zaman içerisinde genişlemiştir. Çoğunluğu günümüze kadar ulaşan bu kaynaklar çalgı eğitimi içerisinde hedeflenen davranış ve kazanımlar doğrultusunda kullanılmaktadır.

”Çalgı eğitimi; genel, özenen ve mesleksi müzik eğitiminin en önemli boyutlarından biridir. Müzik eğitiminde belirlenen amaca, kullanılacak bir çalgı yardımıyla daha kolay ve sağlıklı bir biçimde ulaşmak mümkündür. Çalgı eğitimi, öğretmen ve öğrenci arasında bireysel olarak gerçekleşen ve planlı olarak yürütülmesi gereken bir eğitim sürecidir. Bu süreç içinde öğrenci, çalgı hakkında teknik bilgi ve becerileri kazanmakla birlikte, müziksel gelişimini de artırmaktadır (Yalçınkaya, 2002, s.354).”

Çalgı eğitimi içerisinde yer alan flüt eğitimi kapsamında hedeflenen duruş, tutuş, üfleme, ton, müzikal ifade ve yorum gibi beceriler; egzersiz, etüt, eser ve benzeri kaynaklardan yararlanılarak kazandırılmaktadır. Bu kaynaklar arasında yer alan etüt, eserlerde karşılaşılan zorlukların giderilmesi, teknik ve müzikal gelişime katkıda bulunması bakımından önem taşımaktadır.

“Etüt, içerdiği bir ya da birden çok teknik hedefle, öğrenci/icracının repertuarına aldığı eserlerde karşılaşılabileceği pek çok güçlüğü giderilmesinde önemli rol oynar. Çalgı eğitiminin parçası olan flüt eğitimi ve repertuarının vazgeçilmez öğeleri arasındadır” (Cüceoğlu ve Berki, 2007, s. 228). Ülkemizde flüt eğitiminde Wye, Altes, Moyse, Gariboldi, Prill, Jeney, Taffanel & Gaubert, Çakmaklı, Köhler, Anderden, Lukas Graf, Bantai-Kovacs, Dermersseman etüt kitapları (Üstün, 2010; Önder ve Yıldız, 2012) gibi birçok etüt kitabı kullanılmaktadır.

Etütler; bir ya da birkaç tekniğe yönelik yazılmış küçük çapta eserler olabildiği gibi; geniş, derin müzikal ifade biçimi olarak da karşımıza çıkmaktadır (Onuk, 2009, 655). Say'a göre, Romantik dönemde bireyselliğin, duygunun ve romantizmin ön plana çıkması ile birlikte melodik yapı değer kazanmış (1997, s. 339), sonat formu parçalanarak yerini fantezi, rapsodi, etüd, impromptu ve emprovizasyon gibi kısa, kalıplardan kurtulmuş, şiirsel küçük parçalara bırakmıştır (2008, s. 90). Egzersiz olmanın ötesinde işlevlere sahip olan etütler, müzikal bir form olarak repertuarda yer almakta ve konserlerde seslendirilmektedir. Bu etütler, "eserlerde olduğu gibi müzikal ifade ve yorum niteliği taşıyabilmektedir. Chopin'in piyano için op. 10 ve op. 25 etütleri, Schumann'ın op. 13 senfonik etütleri bu duruma örneklerdir" (Eke, 2015, s.92). Bu şekilde farklı bir yapıya bürünen etütler, teknik egzersizlerin ötesinde, nüanslarla bezenmiş melodik yapılarla bestelenmeye başlanmıştır.

Flüt eğitimi literatüründe önemli bir yere sahip olan Ernesto Köhler'e ait Op.33 Vol.I etüt kitabı, başlangıçtan orta seviyeye geçiş evresi için kullanılan ve melodik unsurları güçlü bir şekilde barındıran çalışmaları içermektedir. Çalışma kapsamında incelenen Op.33 Vol.I kitabında yer alan 1 numaralı etüt, bütün dünyada flüt öğretim programlarında olduğu gibi, ülkemizde de; Güzel Sanatlar Liseleri, Konservatuvarlar, Güzel Sanatlar Fakülteleri Müzik Bölümleri ve Eğitim Fakülteleri Müzik Öğretmenliği Bölümlerinde eğitim materyali olarak kullanılmaktadır. Yaygın bir kullanıma sahip olması, Köhler Op.33 Vol.I kitabının ilk etüdü olması ve ilk etüt çalışmasında eğitimci ve öğrencilere etüt analizi ve öncesi çalışmalara ışık tutması amacıyla 1 numaralı etüdün analizi yapılmıştır.

İlgili literatür incelendiğinde, Ernesto Köhler'e ait Op.33 Vol.I-14 (Cüceoğlu ve Berki, 2007) ve Vol.II-4 (Onuk, 2009) numaralı etütlere ait teknik zorlukların çözümüne yönelik analiz çalışmaları ve Köhler Op.33-I,II,II kitapları üzerine farklı analiz çalışmaları (Eke, 2015; Önder ve Yıldız, 2017) yapıldığı görülmektedir.

Genel olarak müzikal analiz çalışmaları, bilgisayar programlarıyla ve manuel olarak yapılan çalışmalar olarak iki tekniğe ayrılmaktadır (Yalçınkaya, 2004). Analizi yapan ve hedef alınan kitleye göre değerlendirildiğinde ise, müzikal analizin "kompozitör, icracı, müzikolog, eleştirmen ve dinleyici" (Viljoen, 1988) ekseninde ele alındığı görülmektedir. Müzikal analiz, mevcut yapının belirlenerek ortaya konulması ya da eğitime yönelik zorlukların belirlenmesi gibi çeşitli amaçlara yönelik ihtiyaçların belirlenmesi için farklı parametreler kullanılarak çeşitli yöntemlerle yapılabilmektedir.

Etütler ders kapsamında hedeflenen teknik, müzikal ifade ve yorum becerisini kazandırma, öğrencinin eserlerde karşılaştığı zorlukları azaltma gibi amaç ve kazanımları gerçekleştiren temel eğitim materyalleri olması sebebiyle önemli kaynaklardır. Egzersizler sınırlı kazanımlara yönelik minimal çalışmaları içerirken, etütler zorluk seviyelerine göre çok daha zengin kazanımlar içermektedir. Bu nedenle etütlerin hangi kazanımları içerdiğinin tespit edilmesi, öğrenci seviyesine uygunluğunun bilinmesi bakımından önem taşımaktadır. Öğrenci seviyesine uygun olarak çalıştırılan etütler sayesinde hem öğrencinin gelişiminin sağlanması hem de zorlanmalarının önüne geçilmesi mümkündür. Ayrıca her etüde uygun dizi ve egzersiz çalışmalarının etütlerdeki zorlanma noktalarını da azalttığı bilinmektedir.

Bu çalışmada, Köhler Op.33 Vol.I kitabında yer alan 1 numaralı etüdün teknik kümelere ayrılarak kazanımlarının belirlenmesi ve bu kazanımlara yönelik egzersiz çalışmalarının yazılması ana amacı oluşturmaktadır. Bu sebeple, etütte yer alan cümleler, teknik kümelere ayrılarak gruplandırılmıştır. Her Teknik Kümeye uygun egzersiz çalışmaları geliştirilerek öğrencilere etüt içerisinde hedeflenen becerilerin kazandırılması amaçlanmıştır. Analiz sonucu elde edilen bulgulardan yola çıkılarak etüdü kolaylaştırıcı egzersizler önerilmiştir. Yazılan egzersizler ile teknik sorunların üstesinden daha rahat gelebilecek öğrencilerin, bireysel yorumlama becerilerini geliştirmelerine daha fazla olanak sağlanacağı düşünülmektedir. Aynı zamanda, etüdün içerdiği teknik ve müzikal unsurlara hazırlık aşamasında egzersizlerin kullanılması yöntemine dikkat çekilerek, etüt çalışma sürecinde karşılaşılan güçlüklerin çözülmesine yönelik örnek oluşturulması da ikincil çalışma hedefidir.

2. ETÜDÜN TEKNİK ANALİZİ

2.1. Etüdün Analizine İlişkin Genel Bulgular

Bu bölümde etüdün içerdiği genel unsurlar yer almaktadır. Çizelge 1’de görüldüğü gibi etüt Do majör tonunda, 4/4’lük ölçüye sahip, basit süre değerlerini ve tüm aralıkları içeren bir yapıya sahiptir. Etüt genel görünüm itibarıyla başlangıçtan orta seviyeye geçiş için uygun bir yapıdadır.

Çizelge 1. Etüde İlişkin Genel Bulgular

Tonu	Do Majör	İçerdiği Aralıklar	2’li, 3’lü, 4’lü,5’li,6’lı, 7’li, 8’li ve 16’lı Aralıklar
Hızı	Allegro	İçerdiği Artikülasyonlar	Legato, Staccato, Vurgu Tenuto, Forzando
Ölçüsü	4/4	İçerdiği Nüanslar	Piano, Mezzopiano Mezzoforte, Forte Cresendo, Decresendo
Ölçü Sayısı	51	İçerdiği İfade ve Hız Terimleri	Dolce, Allargando A tempo, Ritardando
İçerdiği Süslemeler	Çarpma	İçerdiği Süre Değerleri	Dörtlük, Sekizlik Noktalı Sekizlik Onaltılık

2.2. Etüdün Teknik Küme Analizine İlişkin Bulgular

Bu bölümde etütte yer alan teknik kümelerde bulunan unsurlara yönelik bulgulara yer verilmiştir.

2.2.1. TK 1'e İlişkin Bulgular



Görsel 1.TK 1'e İlişkin Bulgular

1 Numaralı teknik küme; dörtlük ve sekizlik nota değerlerinden oluşmaktadır. 2'li, 3'lü, 4'lü, 5'li ve 6'lı aralıklar içermektedir. Fa# ve do# altere sesleri kullanılmıştır. Artikülasyon tekniği olarak legato, staccato, tenuto ve vurgu; dinamik olarak piano, crescendo ve decrescendo çalıştırmayı amaçlamıştır. İfade terimlerinde “dolce” tatlı bir üslupla başlanması gerektiğini vurgulamaktadır. Teknik kümenin ve etüdün büyük bir kısmını kapsayan üçlü bağ ve staccato modelinde, öğrenciler bağların sonunda bulunan sesleri uzatmaya eğilim gösterebilir. Bunun için farklı süre değerlerinde çalışmalarla desteklenmesi gerekir. Aynı zamanda teknik kümede yer alan 4'lü, 6'lı ve 5'li inisi aralıklar da ek çalışma gerektirebilir. Bununla ilgili örnek çalışmalar “aralık çalışmaları” başlığı altında sunulmuştur.

2.2.2. TK 2'ye İlişkin Bulgular



Görsel 2. TK 2'ye İlişkin Bulgular

2 Numaralı teknik küme; dörtlük ve sekizlik nota değerlerinden oluşmaktadır. 2'li, 3'lü, 4'lü, 5'li ve 6'lı aralıklar içermektedir. Fa# altere sesi kullanılmıştır. Artikülasyon tekniği olarak legato, staccato, tenuto ve vurgu; dinamikler olarak piano, crescendo ve decrescendo çalıştırmayı amaçlamıştır. Teknik Küme 1 için yazılan egzersizler cümle tekrarı olması nedeniyle bu Teknik Küme için de geçerlidir.

2.2.3. TK 3'e İlişkin Bulgular



Görsel 3.TK 3'e İlişkin Bulgular

3 Numaralı teknik küme; dörtlük ve sekizlik nota değerlerinden oluşmaktadır. 2'li, 3'lü, 4'lü, 5'li ve 6'lı aralıklar içermektedir. Sol# ve re# altere sesleri kullanılmıştır. Artikülasyon tekniği olarak legato, staccato ve vurgu; dinamikler olarak piano, mezzoforte ve decrescendo çalıştırmayı amaçlamıştır.

2.2.4. TK 4'e İlişkin Bulgular



Görsel 4. TK 4'e İlişkin Bulgular

4 Numaralı teknik küme; dörtlük ve sekizlik nota değerlerinden oluşmaktadır. 2'li, 3'lü, 4'lü, 5'li ve 6'lı aralıklar içermektedir. Fa# ve re# altere sesleri kullanılmıştır. Artikülasyon tekniği olarak legato, staccato, tenuto ve vurgu; dinamikler olarak piano, mezzoforte ve decrescendo çalıştırmayı amaçlamıştır.

2.2.5. TK 5'e İlişkin Bulgular



Görsel 5. TK 5'e İlişkin Bulgular

5 Numaralı teknik küme; dörtlük ve sekizlik nota değerlerinden oluşmaktadır. 2'li, 3'lü, 7'li ve 8'li aralıklar içermektedir. Allargando ve çarpma işareti bulunmaktadır. Artikülasyon tekniği olarak legato, staccato ve forzando; dinamikler olarak forte, piano, crescendo ve decrescendo çalıştırmayı amaçlamıştır.

2.2.6. TK 6'ya İlişkin Bulgular



Görsel 6. TK 6'ya İlişkin Bulgular

6 Numaralı teknik küme; dörtlük ve sekizlik nota değerlerinden oluşmaktadır. 2'li, 3'lü, 4'lü, 5'li ve 6'lı aralıklar içermektedir. Fa# ve do# altere sesleri kullanılmıştır. Orjinal hızına dönmesi için "a tempo" ifadesi bulunmaktadır. Artikülasyon tekniği olarak legato, staccato, tenuto ve vurgu; dinamikler olarak piano, crescendo ve decrescendo çalıştırmayı amaçlamıştır.

2.2.7. TK 7'ye İlişkin Bulgular



Görsel 7. TK 7'ye İlişkin Bulgular

7 Numaralı teknik küme; dörtlük ve sekizlik nota değerlerinden oluşmaktadır. 2'li, 3'lü, 4'lü, 5'li, 6'lı ve 7'li aralıklar içermektedir. Fa# altere sesi bulunmaktadır. Teknik kümenin sonunda yer alan ritardando yavaşlama anlamına gelmektedir. Artikülasyon tekniği olarak legato, staccato, tenuto ve vurgu; dinamikler olarak piano, forte, crescendo ve decrescendo çalıştırmayı amaçlamıştır.

2.2.8. TK 8'e İlişkin Bulgular



Görsel 8. TK 8'e İlişkin Bulgular

8 Numaralı teknik küme; dörtlük ve sekizlik nota değerlerinden oluşmaktadır. 2'li, 3'lü, 5'li ve 8'li aralıklar içermektedir. Fa# ve do# altere sesleri kullanılmıştır. Orjinal hızına dönmesi için "a tempo" ifadesi bulunmaktadır. Artikülasyon tekniği olarak legato ve staccato; dinamikler olarak piano, crescendo ve decrescendo çalıştırmayı amaçlamıştır.

2.2.9. TK 9'a İlişkin Bulgular



Görsel 9. TK 9'a İlişkin Bulgular

9 Numaralı teknik küme; dörtlük ve sekizlik nota değerlerinden oluşmaktadır. 2'li, 3'lü, 4'lü ve 6'lı aralıklar içermektedir. Do# ve sib altere sesleri kullanılmıştır. Türk öğrencilerin Hicaz beşlisine duyum olarak yatkın olmalarından dolayı bu altere sesler için hicaz beşlisi çalıştırılması önerilmektedir. Artikülasyon tekniği olarak legato; dinamikler olarak piano, forte, crescendo ve decrescendo çalıştırmayı amaçlamıştır. Bu teknik kümede görülen si bemol notasının öğrenciler tarafından sol el başparmağı kaydırılmadan, sağ el birinci parmak kullanılarak çalınması (la#) önem taşımaktadır.

2.2.10. TK 10'a İlişkin Bulgular



Görsel 10. TK 10'a İlişkin Bulgular

10 Numaralı teknik küme; dörtlük ve sekizlik nota değerlerinden oluşmaktadır. Kromatik, 2'li, 3'lü, 5'li, 7'li ve 8'li aralıklar içermektedir. Fa# ve do# altere sesleri kullanılmıştır. Artikülasyon tekniği olarak legato ve staccato; dinamikler olarak piano, crescendo ve decrescendo çalıştırmayı amaçlamıştır. Bu teknik küme özellikle oktav aralıklarının seslendirme bakımından kazanım sağlamaktadır.

2.2.11. TK 11'e İlişkin Bulgular



Görsel 11. TK 11'e İlişkin Bulgular

11 Numaralı teknik küme; sekizlik, noktalı sekizlik ve onaltılık nota değerlerinden oluşmaktadır. 2'li, 3'lü, 4'lü, 5'li, 7'li ve 8'li aralıklar içermektedir. Son ölçüde ritardando ve puandorg bulunmaktadır. Artikülasyon tekniği olarak legato ve staccato; dinamikler olarak piano, forte, crescendo ve decrescendo çalıştırmayı amaçlamıştır. Bu teknik küme içerdiği do# ve sib altere sesleri ve ikinci yarısının motifsel benzerliği nedeniyle 9. teknik kümeyle benzer çalışmalarla desteklenebilir. Bu teknik kümede do# ve sib sesine geçişte oktav atlamalarının da olması zorlanma noktası olarak karşımıza çıkmaktadır. Aynı zamanda yorumlamada ritardandoya alışkın olmayan öğrencilerin bu ölçüde zorlandıkları ve puandorgda aceleci davrandıkları, iki teknik kümeyi bağlayan nefesi olması gereken yerde almadıkları ve genellikle si sesinden sonra aldıkları da araştırmacılar tarafından gözlenmektedir.

2.2.12. TK 12'ye İlişkin Bulgular



Görsel 12. TK 12'ye İlişkin Bulgular

12 Numaralı teknik küme; sekizlik nota değerlerinden oluşmaktadır. 2'li, 3'lü, 4'lü, 5'li ve 6'lı aralıklar içermektedir. Orijinal hızına dönmesi için "a tempo" ifadesi bulunmaktadır.

Artikülasyon tekniği olarak legato ve staccato; dinamikler olarak piano, forte ve crescendo çalıştırmayı amaçlamıştır. Öğrencilerin ikili bağ ve ikili staccatoları seslendirirken zorluk yaşamamaları için gamların ve aralık çalışmalarının bu artikülasyon ve destekleyici diğer artikülasyonlarla çalışılması önerilmektedir.

2.2.13. TK 13'e İlişkin Bulgular



Görsel 13. TK 13'e İlişkin Bulgular

13 Numaralı teknik küme; dörtlük ve sekizlik nota değerlerinden oluşmaktadır. 3'lü, 4'lü, 8'li ve iki oktav atlamalı (16'lı) aralıklar içermektedir. Artikülasyon tekniği olarak legato ve staccato çalıştırmayı amaçlamıştır.

2.3. Etüdün Artikülasyonlarına İlişkin Bulgular

Yapılan teknik küme analizleri incelendiğinde, üç bağli artikülasyon gruplarının sıklıkla kullanıldığı görülmektedir. Üç bağli notalardan sonra gelen staccato nota seslendirmesiyle oluşan Motif 1, etütte 31 defa karşımıza çıkarak kullanım oranı en yoğun motif olma özelliğini taşımaktadır. Motifin TK1, TK2, TK3, TK4, TK5, TK6 ve TK7'de yer aldığı görülmektedir. Motif 1'in içerdiği üç bağli nota ve staccato notadan oluşan artikülasyonu geliştirmek amacıyla dizi çalışmaları önerilmektedir.



Görsel 14. Motif 1

Bir diğer artikülasyon motifi, etütte karşımıza 9 kez çıkan staccato-iki bağli nota-staccato kalıbıdır. Cümlelerden oluşan teknik kümelere baktığımızda; Motif 2'in TK12 ve TK13'de yer aldığı görülmektedir. Motifte yer alan artikülasyonun kazanılması amacıyla, belirtilen motifin artikülasyonunun uygulandığı dizi ve egzersiz çalışmaları önerilmektedir.

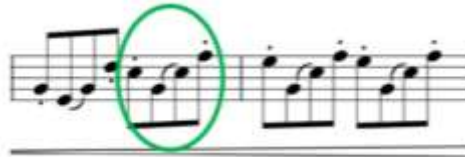

Görsel 15. Motif 2

Derslerde öğrencilerle yapılan çalışmalarda, etütte karşımıza çıkan oktav atlamalarında öğrencilerin genellikle ton problemi yaşadığı gözlenmektedir. Motif 3'de yer alan inici 8'li aralıklarda staccato notaların gelmesi ve birinci oktav seslerinin yer alması bu probleme neden olmaktadır. Motifin TK10 ve TK11'de yer almaktadır. Görsel 16'da nota üzerinde

işaretlenmiş olan ve ton kaybıyla beraber tempo sorununun da yaşandığı güçlük kümeleri görülmektedir.



Görsel 16. Motif 3





Oktav egzersizleriyle, inişlerde oluşabilecek dil vurma sorunu ile beraber yaşanan ton kaybının önlenmesi ve etüdün tempo içinde akıcı olması hedeflenmiştir.

3. ETÜDE HAZIRLIK AMACIYLA OLUŞTURULAN TEKNİK ÇALIŞMALAR

Etütlerin amacı, her ne kadar çeşitli teknik ve müzikal kazanımlar sağlayarak eserlere hazırlamak olsa da, sürekli yeni kazanımlarla baş etmek zorunda kalan öğrenciler bu çalışmalarda zorlanabilmektedir. Özellikle ton, gam, artikülasyon ve parmak egzersizi çalışmalarını yeterince yapmamış olan öğrenciler, etütlerde karşısına çıkan en temel motiflerde bile sorun yaşamaktadırlar. Analizi yapılan etüt, 2'li, 3'lü, 4'lü, 5'li, 6'lı ve 8'li aralıklar (16'lı aralık sadece bir defa kullanılmıştır) ve bu aralıklarda bulunan fa#, do#, sol#, re# ve sib gibi altere sesleri çalıştırmaya yönelik motifler içermektedir. Bu nedenle çalışmanın bu bölümünde, tekrarlayan aralıkların çalıştırılması amacıyla çeşitli egzersizler hazırlanmış ve sunulmuştur. Egzersizlerde yer alan tekrarlar kazanımların pekişmesi için; farklı süre değerleri kullanımı ise, algısal ve motor gelişim için tercih edilmiştir. Farklı süre değerleriyle yapılan çalışmalar, tempo içerisinde süre değerlerinin homojen bir şekilde seslendirilmesini desteklemektedir.

3.1. Gam Çalışmaları

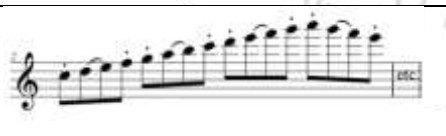
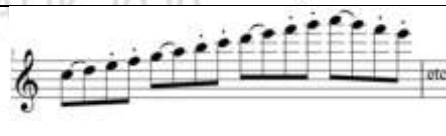
Çizelge 2. Gamlar ve Egzersizler İçin Artikülasyon Çalışmaları

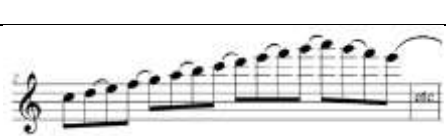
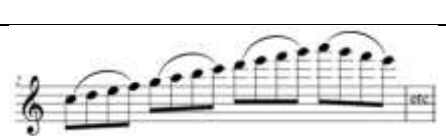
a)		b)	
c)		d)	
e)		f)	
g)		h)	

Çizelge 2’de görülen artikülasyon çalışmaları hem gamlarda hem de tüm egzersiz çalışmalarında uygulanabilir. Görsel 17’de örnek gam çalışması sunulmuştur. Gam çalışmalarında; öğrencilerin seslendirdiği notalar içerisinde olmasına, tonik sestem başlayan çalışmanın öğrencinin en tizde seslendirdiği notalara yakın notalardan dönüş yapmasına ve çok pes seslere inerek öğrenciyi bu seviyede zorlamamasına dikkat edilmelidir. Verilen artikülasyon çalışmalarının tüm gamlara uygulanması seslendirme tekniklerini geliştirecektir. Motifin çeşitli altere sesler içeren gruplarda görülmesi nedeniyle, dizi çalışmalarının; Do majör-La minör (armonik), Sol majör-Mi minör (armonik) ve Re majör-Si minör (armonik) ve La Hicaz tonlarında çalışılması uygundur. Gam çalışmalarının temel olarak aşağıdaki basamaklarla çalışılması önerilmektedir.

a) Sıcak nefes “hu” b) Dilli (Seviyeye göre; tek dil, çift dil, üç dil) c) Bağlı



Görsel 17. Gam Çalışması Örneği











Görsel 18. Hicaz Beşlisi Çalışması Örneği

3.2. Aralık Çalışmaları

Bu bölümde yer alan aralık çalışmaları örnek olması amacıyla oluşturulmuştur. Bu çalışmalar zorlanma noktalarına uyarlanabilir. Aralıklar çalışma bütünlüğü açısından etütte yer alma sırasına göre verilmiştir. Çizelge 3’de görülen artikülasyon çalışmaları tüm aralık çalışmalarında uygulanabilir.

Çizelge 3. Aralıklar İçin Artikülasyon Çalışmaları

a)		b)	
c)		d)	
e)		f)	
g)		h)	



Görsel 19.TK1'de görülen inici 4'lü aralık çalışmasına yönelik egzersiz örneği



Görsel 20.TK1'de görülen inici 6'lı aralık çalışmasına yönelik egzersiz örneği



Görsel 21.TK1'de görülen inici 5'li aralık çalışmasına yönelik egzersiz örneği



Görsel 22.TK11'de görülen inici Hicaz 5'li aralık çalışmasına yönelik egzersiz örneği

Görsel 23'de TK11'de görülen inici 8'li aralık (oktav) çalışmasına yönelik egzersiz örneği yer almaktadır. Bu çalışma TK10'da görülen oktav inişi için de uygulanabilir.



Görsel 23.TK11’de görülen inici 8’li aralık (oktav) çalışmasına yönelik egzersiz örneği

Bu egzersiz, öncelikle tonun oturtulması amacıyla sıcak nefes «hu» ile, ardından iniş kolaylığı sağlamak amacıyla ilk nota «tu» ikinci nota «hu» ile, son olarak dil tekniğinin oturtulması amacıyla tüm notalar tek dil «tu» ile çalışılmalıdır. Aynı zamanda bu motifte yer alan do# ve sib altere seslerinin La Hicaz beşlisini duyurması nedeniyle öğrencilerin bu beşliye yönelik de çalıştırılması önerilmektedir. Çalışmada Çizelge 3’de yer alan teknikler uygulanabilir.



Görsel 24.TK1, TK4, TK5, TK8, TK9, TK10 ve TK11’de görülen 3’lü aralık çalışmasına yönelik egzersiz örneği

4. SONUÇLAR VE DEĞERLENDİRME

Çalgı eğitiminde teknik çalışmalar, eserlerin önemli bir hazırlayıcısı durumunda olduğundan egzersiz ve etütler önemli materyaller olarak karşımıza çıkmaktadır. Ancak etütlere sadece teknik geliştiren materyal olarak yaklaşmak öğrencilerin kazanımlarını teknik açıdan sağlarken, müzikal açıdan eksik kalabilmelerine neden olmaktadır. Oysaki özellikle Köhler Etüt kitaplarında müzikal unsurları ve yorumu geliştirici birçok etüt bulunmaktadır. Bu etütlerin doğru bir şekilde çalışılmasıyla öğretim programı içerisinde hedeflenen amaç ve kazanımlar büyük oranda gerçekleştirilmiş olacak, eser deşifresi ve yorumlanması aşaması kolaylaşacaktır. Böylece derse olan ilgi ve motivasyonun da artırılması sağlanacaktır. Bu

nedenle etüt çalışmalarına hazırlık aşamaları ve eserlere hazırlık aşamasında yapılan etüt çalışmaları ihmal edilmemelidir. Dolayısıyla Köhler Op.33 Vol.1 kitabının 1 numaralı etüdü çalışılmaya başlamadan önce; egzersiz ve gam çalışmalarının yapılması, staccato, legato, tenuto tekniklerinin bu çalışmalara eklenmesi, etüdün içerdiği fa#, do#, sol#, re# ve sib gibi altere seslerin çalıştırılması açısından do majör, la minör, sol majör, mi minör, re majör, si minör, fa majör, re minör ve la hicaz gamlarının çeşitli artikülasyonlarla çalışılması önerilmektedir.

KAYNAKÇA

- Bulut, S., Tarihsel Süreçte Flütün Gelişimi ve İleri Flüt Tekniklerinin Günümüz Türk Bestecileri Tarafından Kullanımı Üzerine Bir İnceleme, Kesit Akademi Dergisi, Aralık, 10, 2017.
- Cüceoğlu Önder, G., Yıldız, E., Flüt Eğitiminde Kullanılan Ernesto Köhler Op.33/I Etüt Kitabının Analizi, The Journal of Academic Social Science Studies, 58, 2017.
- Cüceoğlu, G., Berki, T., Flüt Eğitimine Yönelik Bir Etüd Analiz Modeli, Gazi Eğitim Fakültesi Dergisi, 27, 1, 2007.
- Dik, C., *Barok Dönemde Flüt Müziği*, Yayınlanmamış Yüksek Lisans Tezi, İstanbul Üniversitesi, Sosyal Bilimler Enstitüsü, İstanbul, 2006.
- Eke, Y., Güzel Sanatlar Liseleri Flüt Eğitiminde Kullanılan E.Köhler Op:33 Etüt Kitaplarının Flüt Konçertolarına Uygunluğu, İdil Sanat ve Dil Dergisi, 4, 17, 2015.
- Kurtaslan, H. (2014). Flüt Ekollerinin Müzik Eğitimi Anabilim Dallarındaki Yeri ve Önemi. Eğitim ve Öğretim Araştırmaları Dergisi, 3(3), Makale no: 22, 244-252. Erişim tarihi: 20 Aralık 2019, <http://www.jret.org/FileUpload/ks281142/File/22.kurtaslan.pdf>
- Onuk, Ö., Köhler'in Op.33 Vol.II 4 Numaralı Flüt Etüdünün Analizi, Türk Eğitim Bilimleri Dergisi, 7, 3, 2009.
- Say, A., *Müzik tarihi*. Müzik Ansiklopedisi Yayınları/Ankara, 1997.
- Şenol, A., Demirbatır, E., Flütün Tarihsel Gelişimi ve Romantik Dönem Özelliklerinin Flüt Eserlerine Yansımaları, Uludağ Üniversitesi Eğitim Fakültesi Dergisi, 24, 2, 2011.
- Şenol, A., *Romantik Dönem Bestecilerinin Flüt Eserleri ve Günümüz Flüt Eğitimine Yansımaları*, Yayınlanmamış Yüksek Lisans Tezi, Uludağ Üniversitesi, 2012.
- Üstün, E., *Eğitim Fakülteleri Güzel Sanatlar Eğitimi Bölümleri Müzik Eğitimi Ana Bilim Dallarında Uygulanmakta Olan Bireysel Çalgı Flüt Eğitiminde Karşılaşılan Teknik Problemlerin İncelenmesi*, Yayınlanmamış Doktora Tezi, Selçuk Üniversitesi, Eğitim Bilimleri Enstitüsü, 2010.
- Viljoen, N., The Value and Purpose of Musical Analysis, South African Journal of Musicology, 8, 89, 1988.

Yalçınkaya, B., *21. Yüzyılda Müzik Eğitiminde Çalgı Öğrencilerinin Temel Psiko-motor Alan Davranışları Üzerinde Alexander Tekniğinin Etkisi*, Uluslar Arası Avrupa'da ve Türk Cumhuriyetleri'nde Müzik Kültürü ve Eğitimi Kongresi (13-16 Kasım 2002) Bildirileri, 2002.

Yalçınkaya, B., *Geleneksel Türk Sanat Müziği Eserlerinin Bilgisayar Destekli İstatistiksel Analizi ve Bir Algoritmik Kompozisyon Örneği*, Yayımlanmamış Yüksek Lisans Tezi, Gazi Üniversitesi, Eğitim Bilimleri Enstitüsü, Ankara, 2004.



FLÜT ÇALIŞMASI SÜRECİNDE YÜZ KASLARINDAKİ GERGINLİK VE AĞRILARIN AZALTILMASINA YÖNELİK MASAJ ÖNERİLERİ

Doç. Dr. Begüm AYTEMUR¹

¹ Çanakkale Onsekiz Mart Üniversitesi, Eğitim Fakültesi, 0000-0001-8346-7308

ÖZET

Flüt eğitimi sistemli çalışmayı gerektiren uzun bir süreçtir. Flüt eğitimine hangi yaşta başlanılırsa başlanılsın temel davranışların kazanılmasında çeşitli zorluklarla karşılaşılabilir. Özellikle ileri yaşta başlanan flüt eğitiminde ve çalgı değişiminde gerginlik sık görülen bir durumdur. Yaşanılan gerginlik; yüz, el, kol ve sırt kaslarında ağrı oluşturmaktadır. Ağrılı çalışma süreci birçok kişide olumsuz durumlar yaratarak, çalgı çalmayı bırakma ya da meslekten ayrılmak zorunda kalma gibi devamlılığı önleyici durumlara sebep olmaktadır. Kaslardaki gerginliğin çözülerek yerine kontrollü bir şekilde yumuşaklık kazandırılması güçlüklerle çözülen bir sorun olarak karşımıza çıkabilmektedir. Bu zorlukların aşılması ve zamanla oluşan gerginliklerin çözülmesinde; masaj, stretching, pilates, yoga, “Feldenkrais Yöntemi”, “Alexander Tekniği” gibi yardımcı yöntemler uygulanmaktadır. Ancak araştırmalar sonucunda gerek flüt öğrencileri gerekse flüt eğitimcilerinin profesyonel olarak düzenlenmiş bu egzersizlere çok hâkim olmadıkları görülmektedir.

Konuyla ilgili literatür incelendiğinde; genel, el, kol, boyun ve sırt için düzenlenmiş ısınma ve rahatlatma egzersizlerinin bulunduğu, ancak yüz kaslarıyla ilgili olarak yeterli kaynak bulunmadığı tespit edilmiştir. Yüz kasları flüt çalanlarda doğru ve güzel ton üretimi için son derece önemlidir. Bu nedenle çalışmalara ısınma egzersizleriyle başlanması, çalışma aralarında ve çalışma sonrasında rahatlatıcı yüz masajlarının yapılması ağrı ve gerginliklerin azaltılabilmesi için gerekli görülmektedir. Yüz masajı fizyoterapi uzmanlarınca yapılan ve içinde farklı teknikleri barındıran derinliği olan bir konudur. Bu çalışmada ele alınan uygulamalar ise, iyileştirme amacı taşımamakta, öğrencilerin anlık ağrılarını rahatlatmaya yönelik olarak ele alınmaktadır.

Bu çalışmanın amacı; flüt öğrencilerinin yüz kaslarında yaşanan gerginlik ve ağrıları azaltmaya yönelik yüz masajı önerilerinde bulunmaktır. Araştırma kapsamında, konuyla ilgili literatür taranarak ülkemizde ve dünyada kullanılan ve medikal geçerliği olan masaj teknikleri tespit edilmiştir. Ardından araştırmacı tarafından eğitimi alınmış olan “Konuşma ve Dil Terapisi Eğitimi” kapsamında geliştirilmiş olan masaj teknikleri çalışma çerçevesinde ele alınarak flüt öğrencileri için yeniden düzenlenmiştir. Elde edilen teknikler kategorilere ayrılarak görsellerle sunulmuştur.

Anahtar Kelimeler: Flüt, Flüt Eğitimi, Müzisyen Sağlığı, Yüz Masajı

MESSAGE RECOMMENDATIONS FOR REDUCING TENSION AND PAIN IN FACIAL MUSCLES DURING FLUTE PRACTICES

ABSTRACT

Flute training is a long process that requires systematic study. Regardless of the age at which flute training is started, various difficulties may be encountered in acquiring basic behaviors. Stiffness is a common occurrence especially in flute training that begins at an advanced age and in a change of instruments. The stiffness experienced causes pain in the face, hand, arm, and back muscles. The painful practicing process creates negative situations in many people, leading to situations that prevent continuity, such as quitting the profession or to play the instrument. Easing the stiffness in the muscles and replacing it with flexibility in a controlled manner can be a difficult problem to solve. In overcoming these difficulties and relieving the strains that occur over time, auxiliary methods such as massage, stretching, pilates, yoga, "Feldenkrais Method", "Alexander Technique" are used. However, as a result of researches, it is seen that neither flute students nor flute educators have comprehensive knowledge of these professionally regulated exercises.

When the literature on the subject is examined it was determined that there are warm-up and relaxation exercises for general, hand, arm, neck and back muscles, but not enough resources regarding facial muscles. The facial muscles are extremely important for flute-players to produce accurate and beautiful tones. For this reason, it is necessary to start the practices with warm-up exercises and to make relaxing facial massages in between and after practices in order to reduce pain and strains. Facial massage is a deep subject that includes different techniques and is performed by physiotherapy specialists. The practices discussed in this study, on the other hand, are not intended to cure but are handled to relieve students' instant pain.

The aim of this study is to give facial massage recommendations for flute students to reduce tension and pain in facial muscles. Within the scope of the research, the literature on the subject was scanned and the massage techniques used in our country and the world and having medical validity were determined. Then, massage techniques developed within the scope of "Speech and Language Therapy Training", which the researcher was trained in, were handled within the framework of the study and rearranged for flute students. The techniques obtained were divided into categories and presented with visuals.

Keywords: Flute, Flute Training, Musician Health, Face Massage

GİRİŞ

Çalgı çalmak ister amatör, ister profesyonel olsun, insanların keyif alarak yaptıkları bir aktivitedir. Dünyanın çeşitli yerlerinde her yaş grubundan insanlar her an bir çalgı çalmaya başlamaktadır. Kimi zaman bireysel öğrenmelerle, kimi zaman da profesyonel eğitimcilerle başlayan çalgı eğitimi çok ince detayları içermektedir. Çalgı eğitimi, müzik eğitiminin en önemli boyutlarından biri olup, programlı ve planlı olarak yürütülmesi gereken önemli bir

süreçtir. Özellikle küçük yaşlarda başlayan çocukların yanlış duruşa sahip olmamaları ve çalgıya yönelik yanlış davranışlar edinmemeleri için başlangıç aşamasına büyük özen gösterilmesi gerekmektedir. Çalgı çalmaya ilişkin bilgi ve motor becerilerin sistematik, kapsamlı ve sürekli bir eğitimle kazanılarak, duylara hitap edecek bir şekilde sergilenmesi olarak değerlendirilebileceğimiz çalgı çalma süreci farklı tanımlarla anlatılmaktadır. Clarke (2001), çalgı çalmayı motor kontrolü bakımından bir dili konuşmak ya da spor yapmaya benzetmiştir. Arslan (2017) ise, “sporcuların yetenekleri gibi fiziksel beceriler bütünü” olarak değerlendirilmesi gerektiğini belirtmektedir. Schmidt ve Wrisberg (2007) de çalgı performansını, önemli ölçüde ince motor becerisi gerektiren ve karmaşık bilişsel gereklilikleri olan görevler zinciri olarak ele almaktadır. Bu yaklaşımların hepsi çalgı çalma fizyolojisi açısından doğrudur. Çalgı çalabilmek için işitsel yeterliğin yanında; fiziksel yeterlik, yetenek, algı, beceri ve düzenli çalışma da önemli rol oynamaktadır. Özmenteş’e (2013) göre, çalgı çalma performansı çok faktörlü ve çeşitli açılardan değerlendirilmesi gereken geniş bir kavramdır (s. 320). Bu nedenle Atak Yayla’nın (2000) belirtmiş olduğu gibi, çalgı eğitimi bilişsel, duyuşsal ve özellikle psikomotor davranışların birlikte koordine edilmesi ile geliştirilmelidir.

İyi bir çalgı performansı sergilemek, yıllar süren sistemli çalışmalar sonucunda olabilmektedir. Bu çalışmalar genel olarak; bedensel ısınma, ton çalışmaları, parmak egzersizleri, gam çalışmaları, etüt çalışmaları ve eser çalışmaları ekseninde yapılmaktadır. Çalgı çalışma programı tüm bu basamakları içerdiğinden belirli prensiplerle yürütülmek durumundadır. Öğrenciler, derslerde öğretmenle birlikte uygulama yapmanın dışında, çoğunlukla kendi başlarına çalışmaktadırlar. McPherson ve McCormick (2000), öğrencilerin çalgıdaki ilerleme hızının en önemli belirleyicilerini ev pratiği miktarı ve kalitesi olarak görmektedir. Ancak saatler boyunca süren bu pratikler vücutta çeşitli sorunlara yol açabilmektedir.

Duranoğlu (2015), çalgı eğitiminde öğrencilerin yaşadığı kas ve iskelet sistemi rahatsızlıklarının yıllardan beri araştırıldığını ve sonuç olarak fizik tedavi uzmanlarının bu rahatsızlıkları “Mesleki Risk Faktörleri” adı altında değerlendirdiğini belirtmektedir. Mesleki Risk Faktörleri arasında yer alan “çalgıda değişiklik” özellikle başka nefesli çalgılardan flüte geçenlerde oldukça sık görülmektedir. Örneğin, dudaklarını gergin tutmaya alışmış birinin yüz kaslarını rahatlatarak dudaklarını serbest bırakması oldukça uzun zaman almaktadır. Eski çalma alışkanlıklarını sürdürmeye çalışan öğrencilerin sıklıkla ağrı yaşadığı da gözlemlenen sorunlardandır. Yine aynı çalışmada belirtilen “teknik değişiklikler” ve “kasları hazırlayıcı egzersizlerle ısınmamak” faktörleri de ağrıya ve yaralanmalara sebep olabilmektedir.

Müzisyenlerde ve çalgı eğitimi alan öğrencilerde; kas-tendon zorlanmaları, enflamatuar bozukluklar, hipermobilitate, kitleler ve artritlik sorunlar; bölgesel ağrı, tekrarlanan zorlanma hasarları ve kireçlenme; sinir sıkışmaları, karpal tünel sendromu ve psikolojik stresler en sık yaşanan problemler olarak karşımıza çıkmaktadır (Cygańska, Truszczyńska-Baszak, Tomaszewski, 2020; Dawson, 2002; Duranoğlu, 2015; Drake, 2001; Hagglund ve Jacobs, 1996; Yağışan, 2004; Yalçınkaya, 2002). Ayrıca, kas-iskelet sistemi dışında, depresyon, kulak ağrısı, baş ağrısı ve uyku bozuklukları da tespit edilmektedir (Spence, 2001).

1. Çalgı Eğitiminde Ağrı Kontrolü

Çalgı çalışma prensipleri tüm çalgılar için temelde aynı olmakla beraber, çalgıların yapılarına ve gerekliliklerine göre özel farklılıklar da içermektedir. Çalgı eğitiminde; ton egzersizleri, gamlar, teknik egzersizler, etüt ve eser çalışmaları günlük rutinleri oluşturmaktadır. Ancak tüm bu rutin çalışmada unuttuğumuz ve çoğu zaman da önemsemediğimiz bir nokta vardır: *Bedenimiz!*

Oysaki sağlıklı bir bedene sahip olmadan sağlıklı bir şekilde çalgı çalmak pek de mümkün değildir. Ancak dünyadaki en önemli çalgı eğitimcilerinin bile fiziksel faktörlere fazlaca dikkat etmeyerek, çalgı çalışma rutinlerine yönelik sadece ton, teknik gelişim ve yorum boyutlarına yönelik açıklamalar ve çalışmalar yaptığı izlenmektedir. Şüphesiz ki performansın müziksel değerlerinin yanında ciddi teknik içeren kondisyon boyutu da vardır. Örneğin, başarılı bir flüt performansında eserin gerektirdiği; nota okuma, ritim, tempo ve ölçü takibi, nüansların uygulanması, gerekli tonun sağlanması, yorum ve gerektiğinde şefin veya birlikte çaldığı kişilerin takip edilmesi vb. gibi bir çok karmaşık bilişsel davranış saliseler içinde gerçekleşirken; çalgı tutuşu, beden duruşu, diyafram nefesi alınması, nefesin kontrolü, parmakların pozisyonlara göre hareketleri, dil tekniklerinin kullanımı, ağız içi boşluğunun nüans ve tona göre ayarlanması gibi motor becerileri içeren pek çok davranışın da doğru ve tutarlı bir şekilde sergilenmesi beklenmektedir.

Ancak hiçbir müzisyen makine değildir. Sahnede son derece rahat tavırlarla tüm bu davranışları doğallaştıran müzisyenlerde bile sahne kaygısı görülebilirken, öğrencilerde de beklenen bu davranışları hatasız bir şekilde sergileme çabası, kaygı ve gerilimlere neden olabilmektedir. Özellikle, gerek büyük ton elde etme kaygısı gerekse öğrenilen teknik nedeniyle bazı flüt öğrencilerinin özellikle sol el işaret parmaklarıyla ağızlığı alt dişleri üzerinde fazla bastırdıkları, bunun sonucunda da alt dişlerinin arkaya doğru gitmesiyle çene eklemi, boyun ve baş ağrıları (Bejjani, 1993 aktaran Duranoğlu, 2015: 91; McBrearty, 2017) yaşadıkları gözlenmektedir. Benzer şekilde ekol farklılığı nedeniyle gergin dudak pozisyonuyla uzun süre çalınması sonucunda da çene eklemi ve ağız kaslarında ağrı görülebilmektedir.

Flüt öğrencilerinin en çok yaşadıkları yüz ve ağız kasları problemlerinin azaltılması için çalışma öncesinde ve çalışma aralarında ısınma ve rahatlama hareketleri yapmaları oldukça önemlidir. Ancak, Duranoğlu (2015) tarafından yapılan çalışmada, çalgı öğretmenlerinin %79,60'ının, öğrencilerin ise %76,48'inin çalışma öncesi ısınma egzersizleri ve bedensel rahatlama tekniklerinden yararlanmadıkları tespit edilmiştir. Ayrıca öğrencilerin %41,17'sinin ara vermeden çalıştıkları, %23,52'sinin ise hiç ara vermedikleri de görülmektedir. Hagglund ve Jacobs (1996) yaptıkları çalışmada, çoğu müzisyenin çalgılarına 10 yaşındayken başladıklarını, her gün iki saatlik çalışmalar yaptıklarını ve zamanla çalışma saatlerinin arttığını, birçok müzisyenin çalarken ağrı ve acı çektiğini ancak buna rağmen devam ettiklerini, saatler arttıkça yaralanma oranlarının da arttığını tespit etmişlerdir. Bu rahatsızlıklara tedavi olarak; masaj, duruş ve çalma tekniğini değiştirme, egzersiz, germe hareketleri ve dinlenme uygulandığından ve iyi sonuçlar alındığından bahsedilmiştir.

Wilk ve diğerleri (2014) ise, yumuşak dokuların aşırı yüklenmesinden kaynaklanan ağrının giderilmesinde masajı etkili bir yöntem olarak görmekte ve müzisyenlerde yumuşak dokuların aşırı yüklenmesinden kaynaklanan ağrıyı yönetmek için tensegrity masajının uygulanmasına yönelik seçenekleri sunmaktadır. Bu masajın fiziksel efordan önce düzenli olarak kullanılmasıyla kasların aşırı yüklenmesini önleyebileceğinden bahsedilmektedir. Cygańska, Truszczyńska-Baszak ve Tomaszewski (2020) ise, masajın ağrı çeken müzisyenlerin iyileşme ve ağrı eşiklerini yükseltme açısından çok önemli sonuçlar verdiğiinden bahsetmektedirler. Tüm bu uygulamaların yanında, böylesine önemli bir sorun teşkil eden ağrının sönümlenmesi için öğretmen ve öğrencilere yönelik yeterli bilginin olmadığı da görülmektedir.

Belirtilen sebepler doğrultusunda yapılan bu çalışmada, flüt çalışmaları sürecinde yaşanan yüz kasları problemlerinin azaltılmasına yönelik olarak yüz masajı programının oluşturulması amaçlanmaktadır. Çalışma kapsamında yüz kaslarının rahatlatılmasına yönelik masaj teknikleri literatür taraması ve araştırmacının aldığı eğitimlerde tespit edilmiş ve flüt çalışma programına uygun olarak düzenlenmiştir. Çalışma sadece yüz kaslarını etkileyen kas gruplarına yönelik ısınma ve masaj tekniklerini kapsamakta, genel ısınma ve masaj egzersizlerini kapsamamaktadır. Belirlenen teknik ve egzersizler fizyoterapi ve dil-konuşma bozukluğuna yönelik uzmanlarca uygulanan çalışmalardan ve medical kontrolleri yapılmış yazılardan alınmıştır. Hazırlanan program bir fizyoterapist ve bir dil-konuşma uzmanı tarafından kontrol edilmiştir. Bu çalışma programı tedavi amaçlı olmayıp, önerilen egzersizlerle ilgili sorumluluk reddi çalışmanın sonunda bulunmaktadır.

2. Flüt Eğitiminde Temel Çalışma Prensipleri

Çalışmanın bu bölümünde, planlama başlığı altında flüt eğitiminde çalışma prensiplerine değinilerek; çalışma öncesi ısınma ve rahatlama, çalışma arası rahatlama ve çalışma sonrası rahatlama için masaj önerileri yer almaktadır.

2.1. Planlama

Flüt eğitiminde verimli çalışmanın temeli iyi bir planlamadan geçmektedir. Zamanı doğru bir şekilde bölüp planlamak gereksiz zaman kaybını önleyerek yorgunluğu azaltmaktadır. McBrearty (2017), günlük rutin çalışmayı; ton/teknik egzersizler, etüt çalışmaları ve sololar olmak üzere üç bölümde ele almaktadır. Ancak başka bir yazısında (3 Aralık 2020) genelde flütte gerilim üzerine çalışmalar yapılmadığından ve bu konunun ihmal edildiğinden, bunun da iyi bir ton elde edilmesini engellediğinden, bu nedenle yapılması gerektiğinden bahsetmektedir. Wye (1988) ise günlük pratikleri ton, teknik, artikülasyon içeren çalışmalar ve repertuar çalışmaları olarak dört bölümde ele almaktadır. Bu kapsamda flüt çalışmaları Görsel 1'deki gibi programlanabilir.

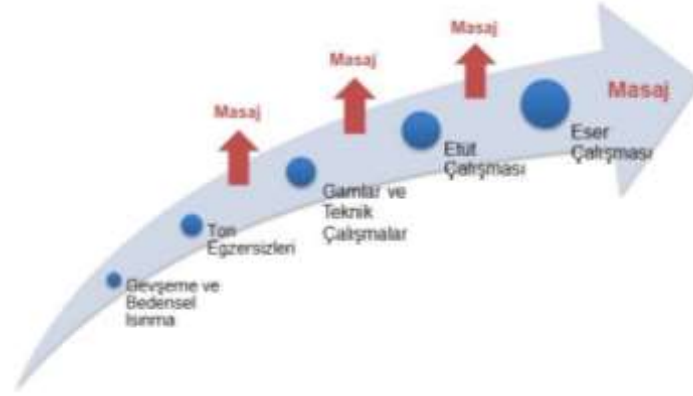

Görsel 1. Flüt Çalışma Programı

Görsel 1’den anlaşılacağı gibi, sağlıklı bir çalışma programı için; çalışma başlangıcında gevşeme ve bedensel ısınma hareketleriyle başlanması, ton çalışmalarının ardından yüz kaslarına kısa bir masaj uygulanması, gamlar ve teknik çalışmalar ile devam edilmesi, tekrar kısa bir masaj ve etüt çalışmaları, masaj ve eser çalışması ardından uzunca bir masaj yapılarak çalışmanın sonlandırılması gerekmektedir. Önerilen program 30 dakikadan 3 saat ve ötesine kadar uygulanabilecek bir sistemdir. Flüt eğitimine başlangıç aşamasında ağrılar daha fazla olduğundan, her ağrı hissedildiğinde ara verilmeli, zorlanmamalı ve masajla rahatlama sağlanmalıdır. Gergin bir çene ve boğazın başta ton olmak üzere çalma açısından artikülasyon problemlerine de sebep olabileceği unutulmamalıdır. Artikülasyon problemi ise direkt olarak eserin yorumlanmasını etkilemektedir. McBrearty (2017) aynı yazısında şöyle demektedir:

“Dil, çene ve boğazda özel gerginlik bölgeleri vardır. Bu gerilim dolu alanlar, sizin sahip olmak istediğiniz sesi engeller. Gerginlik, sesin gevşemiş bir ağızlıktan çıkmasına izin vermek yerine sesi ağızda kilitler...Dil, boğaz ve çene gerginliği, flüt çaldığımız sürece bizi rahatsız edebilir.”

McBrearty, yorgun olduğu anlarda gerginliği ilk olarak çenesinde hissettiğini, çene gerginliğinin doğrudan boğaz gerginliğine neden olduğunu, bunun da gergin bir ton yarattığını belirtmektedir. Bunun önüne geçmek için önce boğazını gevşettiğini, boğazın gevşemesinin otomatik olarak çenenin gevşemesini sağladığını söylemektedir. Dil gerginliğini düzeltmenin ise biraz daha kolay olduğunu düşünmektedir.

“Yanlış dil kullanırsanız, dilinizin gergin olma ihtimali vardır. Bir vokalistin dil gerginliği ve dile nasıl masaj yapabileceğinizden bahseden videosunu izliyordum. Dilime masaj yapmayı düşünmek benim için biraz fazlaydı! Ama ilginç bir kavramdı. Bu gergin dili hafifletmek için bir iyi bir tedaviydi...Gerginlik alanlarımızı gevşetmek üzere yaptığınız çalışmaların tadını çıkarın. Çünkü rahat çalmak çok daha iyi hissettirir ve daha iyi bir tona sahip olunmasıyla sonuçlanır...Dilinizi gevşetin, boğazınızı gevşetin ve çenenizi gevşetin, bunları yaptığımız için mutlu olacaksınız!”
 (03 Aralık 2020)

2.2. Isınma

Sağlıklı bir flüt çalışması mutlaka ısınma programı ile başlamalıdır. Cüceoğlu (2008) günlük ısınma programı geliştirdiği doktora tezi çalışmasında, ısınmayı “bedensel ısınma” ve “flütle ısınma” olmak üzere iki bölümde ele almıştır. Araştırmada, çalgısız olarak yapılan bedensel ısınmanın, çalışma süresince yapılan tekrarlı hareketlerin oluşturacağı problemleri önlemek amacıyla mutlaka yapılması gerektiği vurgulanmış ve buna yönelik egzersizler oluşturulmuştur. Aynı çalışmada sadece flütle ısınan öğrencilerin, bedensel ısınma yapmadıkları için sorunlar yaşadıkları, bedensel ısınmayı alışkanlık haline getirmedikleri ve neler yapmaları gerektiğini bilmedikleri de görülmektedir. Belirtilen çalışma kapsamında önce nefes kontrolüyle birlikte rahatlama sağlandıktan sonra temel ısınma egzersizleri yapılmaktadır. Tüm bu çalışmanın toplam süresi ise 10 dakika olarak öngörülmektedir. Çalışma öncesi bedensel ısınma için Cüceoğlu’nun araştırmasında belirtilen egzersizler referans alınabilir.

Beden ısınmasının haricinde yüz kaslarımızın da özel olarak ısıtılması gereklidir. Yapılan çalışmalarda öğrencilerin çeşitli bedensel ağrılarının yanında özellikle çene ağrısı da yaşadıklarını göstermektedir (Cüceoğlu, 2008; Fain, 2009). Bu soruna yoğun çalışma temposu, ağrı hissedilmesine rağmen ara verilmemesi, kullanılan teknik gibi nedenler gösterilmektedir. Yaşanılan çene ağrısı nedeniyle dudakların titremesi ise en çok yaşanan problem olarak karşımıza çıkmaktadır (Fain, 2009). Yüzümüzde yer alan kaslar kol kaslarımız kadar rahat seçilemese de günlük olarak en çok kullandığımız kas gruplarıdır. Yüz ifadelerimizi bu kaslar yardımıyla elde ettiğimiz gibi, çalgı çalarken uygulanan pozisyonlarla çalgıdan ses çıkarma ve ton elde etme aşamalarında da yoğun olarak kullanırız.

Görsel 2’de yüz kasları ve bağlantıları görülmektedir. Yüzümüzdeki kas grupları incelendiğinde, özellikle dudaklar ve çene kasları arasındaki bağlantılar net bir şekilde görülmektedir. Görselde yer alan Hyoid Kemiği flüt çalan kişilerde boğazı rahatlatma bakımından önemli bir nokta olup, bu kemiğin kaslar yardımıyla aşağı doğru çekilmesi ve yumuşak damağın yukarı doğru hareketinin sağlanması ile özellikle tiz tonlarda kontrol daha rahat yapılmakta ve yumuşak bir ton elde edilmektedir. Dudak etrafını çevreleyen kas grupları ise çene kemiği ve yüzün büyük bir bölümüne bağlantı sağlamaktadır. Bu nedenle egzersizlere boyun hareketlerini de dâhil etmek çok önemlidir. Masaj hareketlerinin kas gruplarının yönlerine göre uygulanması ve gerilimleri bu yönde yapılması ile masajdan kaynaklı sorun yaşanmaması sağlanacaktır.

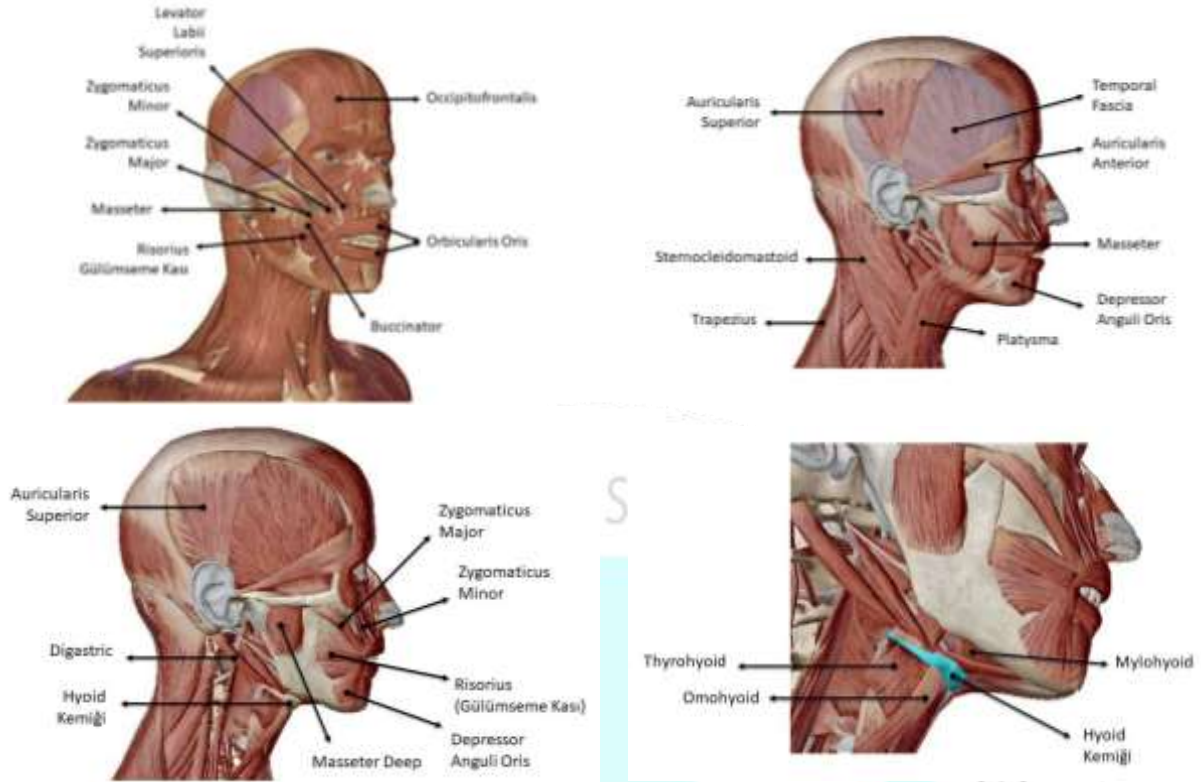

Görsel 2. Yüz Kasları (Visible Body Human Anatomy Atlas <http://ovid.visiblebody.com> Erişim: 23.11.2020 Çanakkale Onsekiz Mart Üniversitesi Veri Tabanı Erişimi)

Çalışma öncesi ve çalışma aralarında yüz kaslarının ısıtılması için çeşitli egzersizler bulunmaktadır. Bu egzersizler yoluyla germe ve rahatlatma ile kasların ısınmasına yardımcı olunur. Örneği verilen egzersizler dil-konuşma ve fizyoterapi amacıyla da kullanılmaktadır.



2.3. Masaj





Yüz kaslarına uygulanabilecek çeşitli masaj egzersizleri bulunmaktadır. Bu egzersizlerde ise farklı dokunma ve germe hareketleri kullanılmaktadır. Yüz masajı için kullanılabilir teknikler şunlardır:

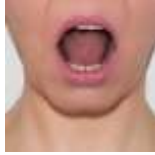
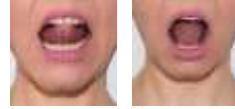
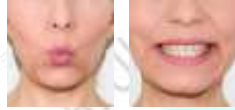



- sıvazlama,
- yoğurma
- tapping (parmak uçları ile vurma)
- titreşim (vibrasyon)
- friksiyon
- pincement (çimdikleme)
- itme

Bu tekniklerin yüze zarar vermeyecek şekilde uygulanması çok önemlidir. Masaj öncesinde eller mutlaka yıkanmalı, tırnaklar kısa tutulmalı ve gerekirse ağız içi masajı için medikal eldiven kullanılmalıdır. Masaj yaparken parmak uçları, avuç içi, başparmak, orta parmak ve işaret parmağı etkin bir şekilde kullanılmaktadır. Çizelge 1’de çalışmalarda uygulanabilecek ısınma ve masaj teknikleri görülmektedir.

Çizelge 1.Yüz Kasları İçin Isınma ve Masaj Egzersizleri

Egzersiz No.	Görsel	Talimat	Tekrar Sayısı
Egz.1		<ul style="list-style-type: none"> • Ağız yuvarlak açılır. • Çene ve dil rahat bırakılır. • 5'e kadar sayılıp başlangıç pozisyonuna dönülür (Cüceoğlu, 2008). 	2 kez
Egz.2		<ul style="list-style-type: none"> • Ağız yuvarlak açılır. • Dil hızlı bir şekilde bir üst damağa bir alt damağa olacak şekilde değiştirilir (Cüceoğlu, 2008). 	5 kez
Egz.3		<ul style="list-style-type: none"> • Dudak öne doğru iyice gerdirerek büzülür. • Ardından yanlara doğru iyice gerdirilir (Cüceoğlu, 2008). 	5 kez
Egz.4		<ul style="list-style-type: none"> • Boyun kaslarının ısıtılması için avucumuzda başparmak bitimindeki eklemi, kulak altında yer alan çene birleşme noktasına yerleştiriniz. • Parmaklarınızı Auricularis superior ve Temporal fascia kasları üzerinde konumlandırınız (Bkz. Görsel 2). • Başınızı nazikçe sola yatırarak boyun kaslarınızı geriniz. 10 sn bekleyiniz. Boynu düz konumuna getirip yavaşça sağa yatırarak boyun kaslarınızı geriniz. 10 sn bekleyiniz. Tekrar yavaşça düz konuma getiriniz. 	2 kez
Egz.5		<p>Boyun kaslarının ısıtılması için elinizi başın üst noktasından biraz geriye doğru noktasına yerleştiriniz. Başınızı 45 derecelik açıyla öne doğru eğiniz ve 10 sn bekleyiniz. Boynu düz konumuna getirip yavaşça sağa yatırarak boyun kaslarınızı geriniz. 10 sn bekleyiniz. Tekrar yavaşça düz konuma getiriniz.</p>	2 kez

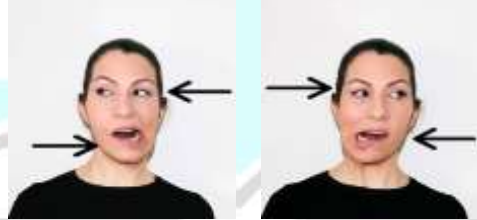
Egz.6		<ul style="list-style-type: none"> • Boyun kaslarının rahatlatılması için boynunuzu olabildiğince geriye doğru çekin. • Bu işlemi yaparken dik durmaya ve çenenizi yere paralel tutmaya özen gösterin. • Hareket sonunda tekrar eski pozisyonunuzu alın. 10 sn bekleyerek hareketi tekrarlayın. 	2 kez
Egz.7		<ul style="list-style-type: none"> • Ağız yuvarlak açılır. Dil altı damağa yatırılır. • Parmak uçları ile yanaklara (Masseter kasları) ve dudak kenarlarına (Orbicularis Oris) tapping tekniği uygulanarak parmak uçları ile rahatlatma yapılır. 	30 sn.
Egz.8		<ul style="list-style-type: none"> • Parmak uçları ile Temporal fascia kasları üzerinde dairesel hareketlerle hafif ovma yapılır. • Aynı bölgeye tapping tekniği uygulanarak parmak uçları ile masaj yapılır. 	10 sn.
Egz.9		<ul style="list-style-type: none"> • Ağız yuvarlak açılır. • Dil altı damağa yatırılır. • Avuç içi ile Temporal fascia kasları yukarı doğru gerdirilirken çene aşağı açılarak gerdirilir. 	10 sn.
Egz.10		<ul style="list-style-type: none"> • Ağızınızı büyük açarak çene kaslarının gerilmesini sağlayın. Avuç içinizi birbirine sürterek ısıtın. • Soğumadan alttan yukarıya doğru sıvazlayarak masseter kaslarınızın ısınmasını ve gevşemesini sağlayın. • Harekete başlangıcınız ve bitişiniz arasında 5 sn olmalıdır. • Hareket bitiminde tekrar başlangıç noktasına dönerek hareketi tekrarlayın. 	2 kez

Egz.11		<ul style="list-style-type: none"> • Ağzınızı büyük açarak çene kaslarının gerilmesini sağlayın. Avuç içinizi birbirine sürterek ısıtın. • Temporal fascia ve Auricularis superior kasları üzerinde alttan yukarıya doğru sıvazlayarak dairesel hareketlerle yukarıya doğru ovalayın. Bu şekilde kemik dokusuna karşı kompres yapın. • Hareket bitiminde tekrar başlangıç noktasına dönerek hareketi tekrarlayın. 	2 kez
Egz.12	<ul style="list-style-type: none"> • Ağzınızı büyük açarak çene kaslarının gerilmesini sağlayın. • Ağzınız açık pozisyondayken başınızı arkaya yatırın. • Burnunuzdan nefes alırken ağır bir şekilde 5 sn sayın. • Boynunuzu yavaşça doğal pozisyonunuza getirin. 	1 kez	
Egz.13	 <ul style="list-style-type: none"> • Ağız kapalı pozisyondayır. • Parmak uçları ile Çene altı kasları (Platysma kasları) üzerinden boynun altına doğru sıvazlama hareketi ile inilir. Bu teknik ısınma ve gevşeme için kullanılabilir. • Parmaklar sağ ve sol çene kemiği bitimine konulur. Kaslar hissedilerek hafifçe 3 sn süre ile bastırılır. Bu teknikle çene altı kaslarının ve dil kökünün gerdirilerek gevşemesi sağlanır. 	3 kez	
Egz.14	 <ul style="list-style-type: none"> • Ağız hafif açık pozisyondayır. • Çene sağa ve sola hareket ettirilirken, gözler çenenin hareket yönünün aksine doğru bakmalıdır. • Bu şekilde çene bağlantı kasları iyice gerilmek suretiyle rahatlatılmış olacaktır 	5 kez	
Egz.15		<ul style="list-style-type: none"> • Ağzınızı rahatça açarak çenenizi tutun. • Başparmağınız ile alttan desteklerken ağzınızı aşağı yukarı açıp kapamak suretiyle hareket ettirin. Elinizi sağa sola titreştirerek, çenenizin rahatlamasını sağlayın. 	1 kez

Egz.16	 <ul style="list-style-type: none"> • İğaret parmaklarınızın ikinci ve üçüncü boğumları arasını kullanın. • Yukarıdan aşağıya doğru yanak kaslarınızı (Masseter ve Deep Masseter) rahatlatacak şekilde sıvazlayın. • Bu hareketi yukarıdan aşağıya olmak suretiyle yüzünüzün çeşitli yerlerine yapabilirsiniz. • Yanaklarınız için ellerinizi yumruk yapıp dört parmağınızı da kullanabilirsiniz. 	3 kez
Egz.17	 <ul style="list-style-type: none"> • İğaret parmaklarınızın ikinci ve üçüncü boğumları arasını kullanın. • Ağız kapalı pozisyonda, dudak üstünü aşağıdan yukarıya olacak şekilde, sağ ve sol elinizle hızlıca sıvazlayın. 	3 kez
Egz.18	 <ul style="list-style-type: none"> • Parmak uçlarınızı ağızınızın iki yanına yerleştirin. Bir eliniz ok yönünde yukarı sıvazlarken diğer eliniz çenenize baskı uygulasin. • Aynı hareketi yüzünüzün diğer tarafına da uygulayın. 	1 kez
Egz.19	 <ul style="list-style-type: none"> • Ellerinizi yıkayınız ya da medikal eldiven takınız. • İğaret ve orta parmağınızla ağızınızın içinden, başparmağınızla ağızınızın dışından yanak kaslarınızı tutunuz. • Başparmağınız ile yukarıdan aşağıya doğru yanak kaslarınızı sıvazlayınız. 	5 kez

Egz.20	 <ul style="list-style-type: none"> • Ellerinizi yıkayınız ya da medikal eldiven takınız. • Sağ el işaret ve orta parmağınızla ağzınızın içinden, başparmağınızla ağzınızın dışından elmacık kemiği bitiminden yanak kaslarınızı tutunuz. Diğer elinizle başınızın üstünden şakağınızı tutunuz. • Sol elinizle yukarıya doğru gerdirirken, sağ elinizle elmacık kemiğinizden çenenize doğru sıvazlayınız. • Hareket tamamlanınca tekrar yukarıdan aşağı inerek tüm yanağa uygulayınız. • Sağ yanak kaslarınız tamamlandığında sol yanağınıza geçiniz. 	1 kez
--------	--	-------

Çizelge 2’de örnekleri sunulan bu egzersizler çalışmaya uygun biçimde dağıtılabılır. Yapılan egzersizler sonrasında hafif gerginlik ve çok hafif ağrı olması normal bir durumdur. Bu geçici bir durumdur. Ancak ağrınız devam ederse hareketleri bırakmanız gerekebilir.

Çene kaslarınızda ağrı hissetmeniz durumunda;

- İki elinizin parmaklarını çene birleşim yerlerine götürün ve parmak uçlarınızla yuvarlak hareketlerle 10 sn. ovalayın. Hiç bırakmadan ovalamaya devam ederken esneyin. Esneme pozisyonunda 5 sn. daha ovalayın. Tekrar 5 sn. ağız kapalı pozisyonda ovalayarak bitirin. 10 sn. ara verdikten sonra tekrar aynı şekilde ovalayın. Çalışma durumunuza bağlı olarak tekrarlayın. Çalışma sonrasında rahatlatma masajı olarak uyguluyorsanız 3 kez yapın (20sn. ovalama+10 sn. bekleme x 3 set).
- Bu hareketin ardından ağzınızı olabildiğince açıp gerdirip 5 sn. tutarak bırakın. Bu hareketi 3 kere tekrarlayın. Hareket sırasında esnemek isterseniz olabildiğince rahat bir şekilde ağzınızı iyice açarak esneyin.
- Avuçlarınızı birbirine sürterek iyice ısıtın. Masseter yanak kaslarınızın üstüne koyarak çene ucunuza doğru kaydırın. Bu hareketi 5 kez tekrarlayın.
- Yüzünüzün her yerine tapping yaparak bitirin.

2.4. Egzersizlerin Çalışma Planına Göre Örnek Dağılımı:

Çizelge 3’de, verilen egzersizlerin flüt çalışma programına nasıl dağıtılacağına yönelik örnek bir program önerisi sunulmuştur. Verilen hareketleri deneyimleyerek, size daha uygun olduğunu düşündüğünüz egzersizleri programınıza dâhil edebilirsiniz. Kendi programınızı oluştururken;

- Isınma için; temel yüz hareketleri + hafif sıvazlama hareketleri,
- Gevşeme için; yoğun sıvazlama + yoğurma hareketleri,
- Ağrı için; yoğurma + kompres + ovalama + friksiyon + vibrasyon hareketleri,
- Sakinleştirme için; vibrasyon ve tapping hareketlerini kullanabilirsiniz.

Çizelge 3. Egzersiz Planı Örneği

	Başlangıç	Çalışma Arası	Çalışma Sonu
Egzersiz No.	4-5-6-14-1-2-3	2-3-6-12-14-15-18-9-7	4-6-8-9-10-11-13-18-3-16-17-19-20-7

Çizelge 3’de verilen egzersizler sırayla uygulanmaktadır. Çalışma arası egzersizlerinizi aralara dağıtabilir, size iyi gelenleri her kademeye ekleyebilirsiniz.

3. SONUÇ VE ÖNERİLER

Çalgı çalma, yoğun bir performans gerektiren, kaba ve ince motor davranışların çok etkili bir şekilde yönetildiği, fizyolojik açıdan karmaşık ve zorlayıcı bir süreçtir. Bireysel açıdan performans kavramının, “fiziksel, psikolojik ve sosyal faktörler” (Gabrielsson, 1991 aktaran Özmenteş, 2013) ile ele alınması gereken bir olgu olduğu unutulmamalıdır. Çalgı çalışma süresince gösterilen yoğun performans çalan kişilerde çeşitli fiziksel zorlanmalara ve psikolojik etkilenmelere sebep olabilmektedir. Özellikle çalışma sürecinde sınav, yarışma, konser gibi çeşitli faktörlerden kaynaklı olarak ortaya çıkan kaygı, aralıksız çalışma durumuna ve kaslarda gerilmeye, bu durum da fizyolojik sorunlara yol açmaktadır. Yanlış teknik kullanılarak yapılan çalışmalar da zaman içerisinde müzisyen hastalıklarına sebep olmaktadır. Bu sebeple, öğrencilerin doğru çalışma prensipleri edinmesi ve bunu alışkanlık haline getirmesi, uzun yıllar sağlıklı bir şekilde performans sergilemeleri açısından oldukça önemlidir. Özçimen, üniversitelerde flüt eğitimi veren öğretim elemanlarının, bu alanda eğitim alan öğrencileri bir bütün olarak algılayıp her türlü fiziksel, kişisel, bedensel özelliklerini düşünerek her öğrenciyi farklı bir birey olarak görüp, tek tip eğitim yerine tutarlı, geliştirici ve anlayışlı yaklaşımlar sergilemesini önermektedir (Üstün ve Özçimen 2011). Yağışan (2004) bu konuda, meslekî anlamda müzik eğitimi veren ortaöğretim veya yükseköğretim kurumlarındaki çalgı eğitimi ders programlarının bünyesine, ‘fiziksel hazırlık/ısınma’ adı altında yaklaşık 10 dakikalık bir süreyi kapsayacak çalışmaların alınmasını yararlı görmektedir. Yurtdışında sıklıkla görüldüğü şekliyle her okul bünyesinde müzisyenlere destek ve tedavi veren fizyoterapistlerin bulunması, çalgıların özel sorunlarına yönelik düzenlemelerin bu uzmanlar tarafından yapılması, çalgıya yeni başlayan öğrencilere temel anatomi bilgisi ve egzersiz eğitiminin seminerler yoluyla verilmesi ile olası sakatlanma durumlarının önlenmesine yardımcı olacaktır.

Sağlık sorumluluk reddi: Bu çalışma, flüt öğrencilerine yardımcı olmak amacıyla sağlığın yönetimi konusunda sadece eğitici, bilgilendirici ve kişisel olmayan bilgilerle öneriler vermeyi amaçlamaktadır. Çalışmada yer alan kişisel tavsiyeler herhangi bir tanıya yönelik iyileştirici yaklaşım olarak kabul edilmemelidir. Burada verilen bilgiler ve öneriler ilaçların ve tıbbi prosedürlerin etkilerini kapsamamaktadır. Çalgı çalma sürecinde yaşadığınız herhangi bir ağrı ve acı durumunda ilgili alan doktorunuza başvurunuz. Burada yayınlanmış herhangi bir bilgi ve öneriyi uygulamadan önce doktora danışınız. Çalışmada öneri olarak verilen egzersizlerin uygulanması özel bir risk taşımamaktadır. Ancak uygulama sırasında sert ve

hızlı hareketler yaparak kaslarınızı zorlamayınız. Buradaki bütün alıştırmalar eğitim amacıyla hazırlanmıştır. Tıbbi bir tedavi içermemektedir.

KAYNAKÇA

Arslan, T. *Müziyenlerde Üst Ekstremitte Fonksiyonlarının Değerlendirilmesi*, Yüksel Lisans Tezi, Eastern Mediterranean University, 2017.

Atak Yayla, A. (2000). *Güzel Sanatlar Eğitimi Bölümü Müzik Eğitimi Anabilim Dalı Flüt Eğitiminde Öğrencilerin Psiko-Motor Alan Hedef ve Davranışlara Ulaşma Düzeyleri*. Yayınlanmamış Yüksek Lisans Tezi, Pamukkale Üniversitesi Sosyal Bilimler Enstitüsü.

Clarke, E. F. Generative principles in music performance. *University Press Scholarship Online*, DOI:10.1093/acprof:oso/9780198508465.003.0001, 1988. (Erişim tarihi: 23.11.2020)

Cüceoğlu, G. (2008), *Flüt Çalışmasından Kaynaklanan Bedensel Sorunlar Çerçevesinde Geliştirilmiş Bir "Flüt Isınma Programı"*, Doktora Tezi, Gazi Üniversitesi Eğitim Bilimleri Enstitüsü.

Cygańska, A, Truszczyńska-Baszak A, Tomaszewski P. (2020). Impact of Exercises and Chair Massage on Musculoskeletal Pain of Young Musicians. *International Journal of Environmental Research and Public Health*. 17(14):5128. (Erişim tarihi: 24.11.2020)

Dawson, WJ. (2002). Belirli enstrümanları çalmanın neden olduğu üst ekstremitte sorunları. *Gösteri Sanatçıların Tıbbi Sorunları*, 17 (3), 135-140. (Erişim tarihi: 23.11.2020)

Drake, J., *Günlük Yaşamda Alexander Tekniği*, (Çev. Semra Tuna), İzmir, Ege Meta Yayınları, 2001.

Duranoğlu, N. (2015). Çalgı eğitiminde görülen kas ve iskelet rahatsızlıkları ve performans etkileri üzerine öğretmen ve öğrenci görüşleri. *Karaelmas Eğitim Bilimleri Dergisi*, 3(2). (Erişim tarihi: 19.11.2020)

Fain, S. D., *An application of the principles of anatomy, physiology, and neurology to the balancing and playing of the flute*, Doctor of Musical Arts, University of Oklahoma, Oklahoma, 2009.

Hagglund, K. L., & Jacobs, K. (1996). Physical and mental practices of music students as they relate to the occurrence of music-related injuries. *Work (Reading, Mass.)*, 6(1), 11-24. <https://doi.org/10.3233/WOR-1996-6103>

McPherson, G. E., & McCormick, J. (2000). The contribution of motivational factors to instrumental performance in a music examination. *Research studies in music education*, 15(1), 31-39.

- Özmenteş, S. (2013). Çalgı eğitiminde öğrenci motivasyonu ve performans, *Eğitim ve Öğretim Araştırmaları Dergisi*, 2(2), 320-331.
- Schmidt, RA ve Wrisberg, CA., *Motor Öğrenme ve Performans*, Anı Yayıncılık, Ankara, 2012.
- Spence, C. (2001). Prevalence rates for medical problems among flautists: A comparison of the UNT-Musician Health Survey and the Flute Health Survey. *Medical Problems of Performing Artists*, 16(3), 99-102.
- Üstün, E., ve Özçimen, A. (2012). Türkiye'de Müzik Öğretmeni Yetiştiren Anabilim Dallarında Verilen Flüt Eğitiminde Karşılaşılan Teknik Problemlerin İncelenmesi. *e-Journal of New World Sciences Academy-Fine Arts*, 7(2), 72-99.
- Wilk, I., Kurpas, D., Andrzejewski, W., Okręglicka-Forysiak, E., Gworys, B., & Kassolik, K. (2016). The Application of Tensegrity Massage in a Professionally Active Musician - Case Report. *Rehabilitation nursing : the official journal of the Association of Rehabilitation Nurses*, 41(3), 179–192. <https://doi.org/10.1002/rnj.152>
- Wye, T., *Practice Books for the Flute*, Novello/London, 1980.
- Yağışan, N. (2004). Çalgı icracılarında kas-iskelet problemleri ve nedenleri. *Selçuk Üniversitesi Sosyal Bilimler Enstitüsü Dergisi*, (11), 561-574.
- Yalçınkaya, B. (2002). 21. yüzyılda müzik eğitiminde çalgı öğrencilerinin temel psiko-motor alan davranışları üzerinde Alexander Tekniğinin etkisi. *Uluslar Arası Avrupa'da ve Türk Cumhuriyetleri'nde Müzik Kültürü ve Eğitimi Kongresi (13-16 Kasım 2002) Bildirileri*, 253-258.

İnternet Kaynakları

- Angela McBrearty, The Practice Routine | Jul 5, 2017 | [Daily Routine, Practice](https://doctorflute.com/the-practice-routine/)
<https://doctorflute.com/the-practice-routine/> (Erişim tarihi: 03.11.2020)
- <http://yunus.hacettepe.edu.tr/~nazank/SBR328Masaj/Masaj-tanim-tarih-teknik%202016.pdf>
- Visible Body Human Anatomy Atlas <http://ovid.visiblebody.com> (Erişim tarihi: 23.11.2020)

VİYOLONSEL ÖĞRENCİLERİNİN ÇALGI BAKIMINA İLİŞKİN YETERLİK DURUMLARI

Erkan Tonyalı¹, Şebnem Yıldırım Orhan²

¹ Gazi Üniversitesi, Güzel Sanatlar Fakültesi, 0000-0002-2975-0468

² Gazi Üniversitesi, Güzel Sanatlar Fakültesi, 0000-0002-6181-9680

ÖZET

Araştırma; farklı kurumlarda, farklı eğitim düzeyinde okuyan viyolonsel öğrencilerinin çalgılarının bakımına ilişkin yeterliklerini ölçmeye dayalı “durum saptamaya yönelik betimsel” bir çalışmadır. Literatürde çalgı bakım ve onarımına ilişkin alan yazın yetersizliği dikkat çekmektedir. Bu açıdan viyolonsel çalgısı özelinde yapılan bu çalışma, bu alana hizmet etmesi bakımından önemli görülmektedir.

Bu amaçla yapılan araştırmada; daha çok eğitim fakültelerinde okuyan lisans ve lisans üstü toplam 72 öğrenciye ulaşılmış olup müzik öğretmeni adaylarının bu konudaki yeterliklerini ortaya koymanın önemi vurgulanmıştır. Çalışma grubu öğrencilerinin tamamının kendine ait bir çellosu vardır. %68’i AGSL’ den mezundur. %51’i her gün çalgısını çalışmaktadır. Öğrencilerin çalgılarının %38’sinin yarı fabrikasyon, %35’inin fabrikasyon ve %27’sinin el yapımıdır.

Çalışmanın sonucunda; Her çalışmadan önce ve sonra çalgısını temizleyen öğrenci oranının %36 olduğu, telleri temizleme konusunda yeterince bilgi sahibi olmadıkları (%57), telleri hasar aldıkça değiştirdikleri, tel değişimi konusunda daha çok maddi sebeplerin etkili olduğu, %86’sının tel değişimi konusunda bilgi sahibi olduğu ancak %65,3’ünün tellerini kendi değiştirdiği saptanmıştır. Öğrencilerin %69,4’ünün arşe kıllarının ne zaman değişmesi konusunda bilgi sahibi olduğu ancak çok %9,8’inin her sene düzenli arşe kıllarını değiştirdiği ve maddi sebeplerin etkili olduğu saptanmıştır. Öğrencilerin “arşe (%71), tuşe (%68), tel (%71) ve çalgının yüzeyi (%64)” oranlarında çalgılarının temizliğini günlük yapmadığı saptanmıştır. Çalgısını düzenli bakıma götürenlerin oranının ise sadece %14 olduğu saptanmıştır. Bu saptamalar doğrultusunda öğrencilerin çalgı bakımına yönelik bilinçlenmesi amacıyla öneriler getirilmiştir.

Anahtar Kelimeler: Çalgı eğitimi, çalgı bakım, viyolonsel, çello, yay, arşe, tel

GİRİŞ

Çalgı eğitimi müzik eğitiminin önemli bir boyutu olup amatör ve profesyonel olarak sürdürülebilir. Ülkemizde (profesyonel) mesleki çalgı eğitimi, konservatuar, güzel sanatlar fakülteleri, güzel sanatlar liseleri ve müzik eğitimi anabilim dallarında verilmektedir. Amatör (özengen) çalgı eğitimi ise özel dersaneler, halk eğitim merkezleri belediyeler, özel dersler ve online dersler ile yürütülmektedir. Amatör ve profesyonel çalgı eğitimi veren kurumlarda verilen eğitim, daha çok çalgının nasıl tutulacağına ve nasıl çalınacağına ilişkin konular üzerine temellendirilir.

Ülkemizde sürdürülmekte olan müzik eğitimi içerisinde çalgı eğitimi geniş bir alanı kapsamaktadır. Söz konusu çalgı eğitimi olunca çalgı bakım ve onarım bilgisinin her müzisyen için vazgeçilmez değerde olduğu düşünülür. Oysaki müzisyen için çalgıya güçlü bir hâkimiyet, çalgının mekanik yapısı ve mekanik yapısının işleyişi, daha kaliteli çalgıların üretilmesi, çalgı ömrünün uzatılması ve milli servetin korunması, çalgı yapım onarım alanında akademik çalışmaya yönelme bu değerlerin başında gelmektedir. Ayrıca bu kapsamda özgüvene sahip olarak müzik alanında geniş bir genel kültüre sahip olacak öğrencilerin başarısında ve gelişiminde önemli bir etken olacağı bilinmektedir (Kayaarslan, 2017, s.8).

Çalgı eğitiminin sürekliliği için sağlıklı bir çalgıyla çalmak ön koşuldur. Çünkü sağlıklı olmayan bir çalgı veya yay öğrencinin tutuş pozisyonunu ve çıkardığı sesi etkiler. Bu durumda eğitimcinin ve öğrencinin öncelikle çalgının boyut olarak uygunluğu, çalgısının tuşe ayarının, akordunun doğruluğu ve çalgı ile ilgili kontrollerinin rutin olarak yapılması gerekir. Çalgının akordu için kulaklarının ve buna yardımcı olacak fixlerin sağlıklı olması oldukça önemlidir. Tuşenin reçineden temizlenmesi, çalgının genel hijyeni ve korunması önemlidir.

Problem Durumu

Ülkemizde yaygınlaşan viyolonsel eğitimi, buna paralel olarak kullanılmak üzere yeni viyolonsel ihtiyacını doğurmaktadır. Bu ihtiyaç günümüzde ekonomik olması açısından öğrencileri daha çok fabrikasyon çalgılara yönlendirir. Bu çözümle birlikte karşımıza çıkan problemler fix, tel, kulak (burgu) takma, eşik kontrolü ve ayarı, yay bakımı, çalgının dış etmenlere karşı korunmasıdır. Özellikle en sık karşılaşılan çalgının tel değişimi, çalgı öğretmenin görevi haline gelmiştir. Ancak çalgı öğretmenin eğitim aldığı süreçte bu ihtiyaca yönelik bir ders almadığı (Akbulut, Orhan, Tanınmış, 2010) görülmektedir.

Araştırmanın Amacı

Viyolonsel öğrencilerinin bakım alışkanlıkları ve temel ihtiyaçlarını tamamlamaya yönelik yeterliliklerini saptamayı amaçlayan bu çalışmada cevap aranan alt amaçlar;

1. Viyolonsel öğrencilerinin çalışma rutinlerine ilişkin görüşleri nasıldır?
2. Kullandıkları viyolonsel özelliklerine ilişkin görüşleri nasıldır?
3. Viyolonsel öğrencilerinin;
 - a. Viyolonsel temizliği, yay temizliği, tuşe temizliği,
 - b. Reçine sürme, tel takma, burgu ve fix bakımı,
 - c. Eşik ve can direği ayarları,
 - d. Viyolonsel taşıması, korunmasına (muhafazası) ilişkin bilgi düzeyleri nasıldır?
4. Çalgılarını Profesyonel bakıma (Luhier) götürme alışkanlıkları nasıldır? şeklinde oluşturulmuştur.

Çalışma Grubu

Araştırmanın çalışma grubunu eğitim fakültesi, müzik eğitimi ana bilim dalı ve konservatuvarlarda okuyan lisans ve lisansüstü viyolonsel öğrencileri oluşturmaktadır.

Çalışma grubunu betimleyen görseller aşağıda sunulmuştur:

Görsel 1. Çalışma grubu cinsiyet görseli.

Cinsiyetiniz
72 yanıt

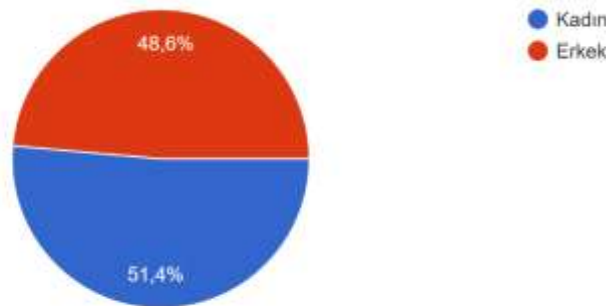

Görsel 1’de görüldüğü gibi çalışma grubunun %51’i kadındır.

Görsel 2. Çalışma grubunu betimleyen yaş görseli

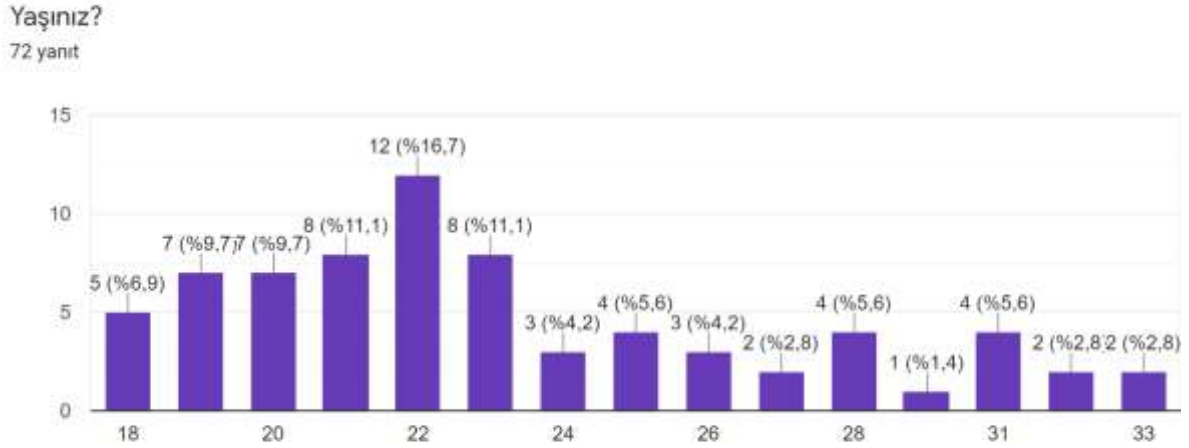

Görsel 2’de görüldüğü gibi çalışmada daha çok 19-23 yaş arası katılımcılar yer almıştır.

Görsel 3. Çalışma Grubunu Betimleyen Sınıf görseli

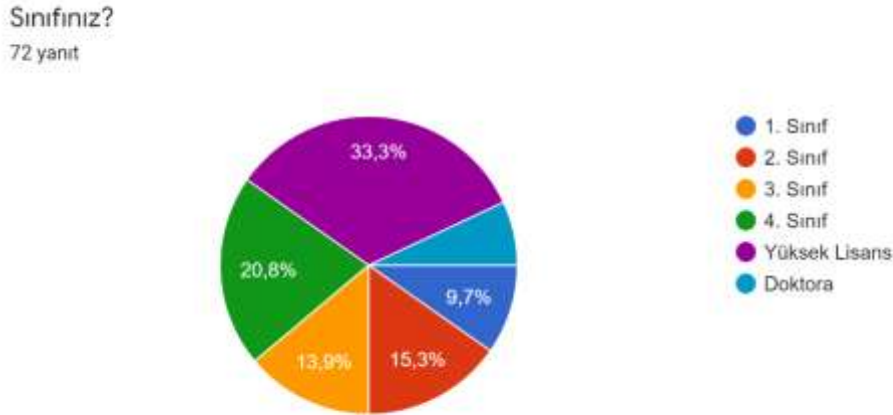

Görsel 3’te görüldüğü gibi çalışmada daha çok yüksek lisans öğrencilerinin yer aldığı, lisans üstü öğrenci, öğrenci oranının %42,2 olduğu söylenebilir. Bu da çalışmada alınan cevapların güvenilirliğini arttırmaktadır.

Görsel 4. Çalışma grubunun lise mezuniyetini betimleyen görsel

Mezun olduğunuz lise
72 yanıt

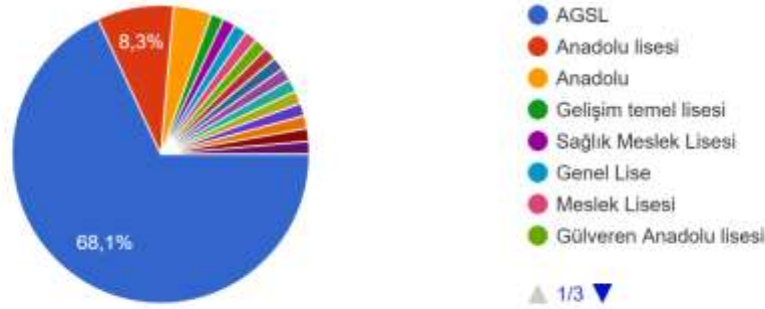

Görsel 4'te görüldüğü gibi çalışma grubunun %68'ini AGSL mezunu olduğu başka bir deyişle çalgılarıyla lisans öncesi buluştukları söylenebilir.

Görsel 5. Çalışma grubunun kaç yıldır viyolonsel çalıştıklarına ilişkin görsel

Ne kadar süredir çello çalıyorsunuz?
72 yanıt

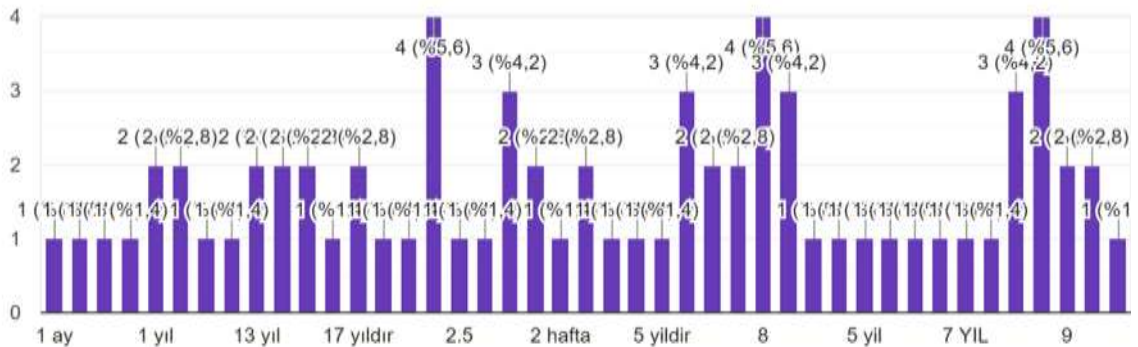

Çalışma grubunu oluşturan viyolonsel öğrencilerinin 1 ay ile 18 yıl arasında viyolonsel çaldıkları görülmektedir.

Çizelge 6.Viyolonsel çalma süresi çizelgesi

Süre	f	%
18 yıl	3	4,1
17 yıl	5	6,9
14 yıl	2	2,7
13 yıl	2	2,7
12 yıl	1	1,3
11 yıl	3	4,1
10 yıl	3	4,1
9 yıl	4	5,5
8 yıl	12	16,6
7 yıl	3	4,1
6 yıl	3	4,1
5 yıl	8	11,1
4 yıl	5	6,9
3,5 yıl	1	1,3
3 yıl	3	4,1
2,5 yıl	1	1,3
2	5	6,9
1,5 yıl	1	1,3
1 yıl	5	6,9
1 ay	2	2,7
Toplam	72	100

Çalışma grubunda 3 yıl ve üstü öğrenci oranı %83'tür. Bu oran bize çalışma grubundaki viyolonselcilerin çalgılarıyla yeteri kadar süre deneyim sahibi olduklarını göstermektedir.

BULGULAR VE YORUMLAR

1. Alt Probleme Yönelik Bulgular

Çizelge 7. Viyolonsel öğrencilerinin çalışma rutinine yönelik çizelgesi

Süre	f	%
Her gün 2 saat	13	18
Her gün 3 saat	4	5,5
Her gün 30 dk.	2	2,7
Her gün 2-3 saat	4	5,5
Her gün 1 saat	5	6,9
Her gün 1-2 saat	2	2,7
Her gün 30 dk.-2 saat	1	1,3
Her gün 1,5-2 saat	1	1,3
Her gün 1,5 saat	2	2,7
Her gün 3-4 saat	1	1,3
Her gün 15 dk.-1 saat	2	2,7
Haftada 10 saat	2	2,7
Haftada 1 saat	5	6,9
Haftada 5 gün, 2-3 saat	2	2,7
Haftada 2-3 saat	1	1,3
Haftada 3-4 saat	3	4,1
Haftada 1-2 saat	3	4,1
Haftada 5 saat	5	6,9
Haftada 4-5 saat	1	1,3
Haftada 4 saat	1	1,3
Haftada 30 saat	1	1,3

Haftada 3 saat	1	1,3
Haftada 3-4 gün, 1-2 saat	1	1,3
İki günde bir 1 saat	1	1,3
İki günde bir 9 saat	1	1,3
Ayda 10-15 saat	2	2,7
Ayda 2-3 saat	2	2,7
Ayda 14 saat	1	1,3
Ayda 2 saat	1	1,3
Değişiyor	1	1,3
Toplam	72	100

Çizelge 7'ye göre 37 öğrencinin (%51,4) hergün çalgısını çalıştığı söylenebilir.

2.Alt Probleme Yönelik Bulgular

Görsel 8.Viyolonselın yapım özelliklerine ilişkin görsel

Viyolonselinizin yapımını ifade eden en yakın seçenek hangisidir?

72 yanıt

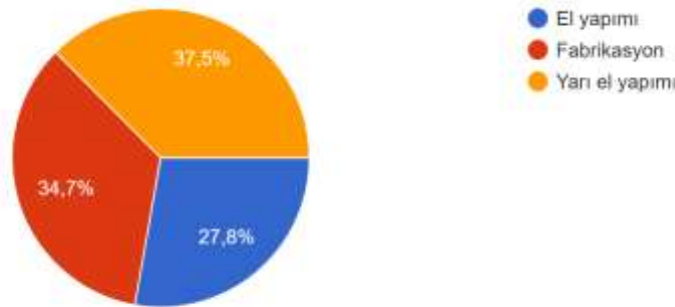

Görsel 8'de görüldüğü gibi çalışma grubunun %37,5'i yarı el yapımı çalgı kullanmaktadır.

Görsel 9. Öğrencilerin viyolonsellerine karşı tutumuna yönelik görsel

Şu an sahip olduğunuz viyolonsel seviyor musunuz?

72 yanıt

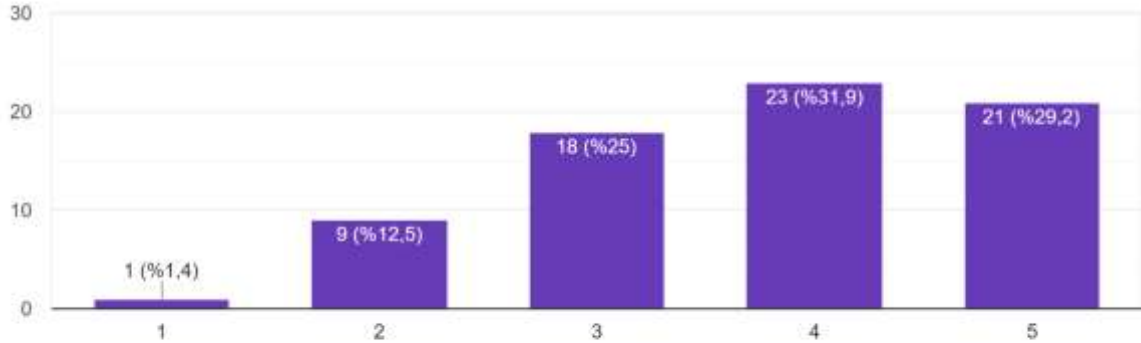

Görsel 9’da görüldüğü gibi çalışma grubunun (4 ve 5’i olumlu duygu olarak kabul edersek) %60’ı çalgısını sevmektedir.

3.Alt Probleme Yönelik Bulgular

Görsel 10. Viyolonselın tellerini temizleme rutinine yönelik görsel

Viyolonselinizin tellerini ne sıklıkla temizliyorsunuz?

72 yanıt

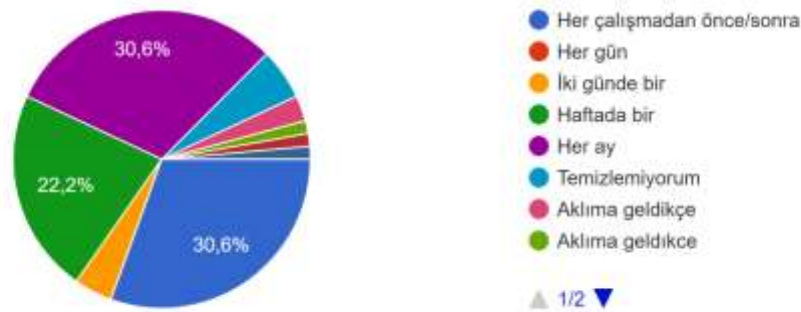

Görsel 10'a göre viyolonsel öğrencileri daha çok her çalışma öncesi ve/veya çalışma sonrası ve ayda bir çalgılarını temizlemektedir. Temizlemeyenlerin oranı da % 6 olduğu söylenebilir.

Görsel.11 Teli temizlerken kullanılan materyallere yönelik görsel

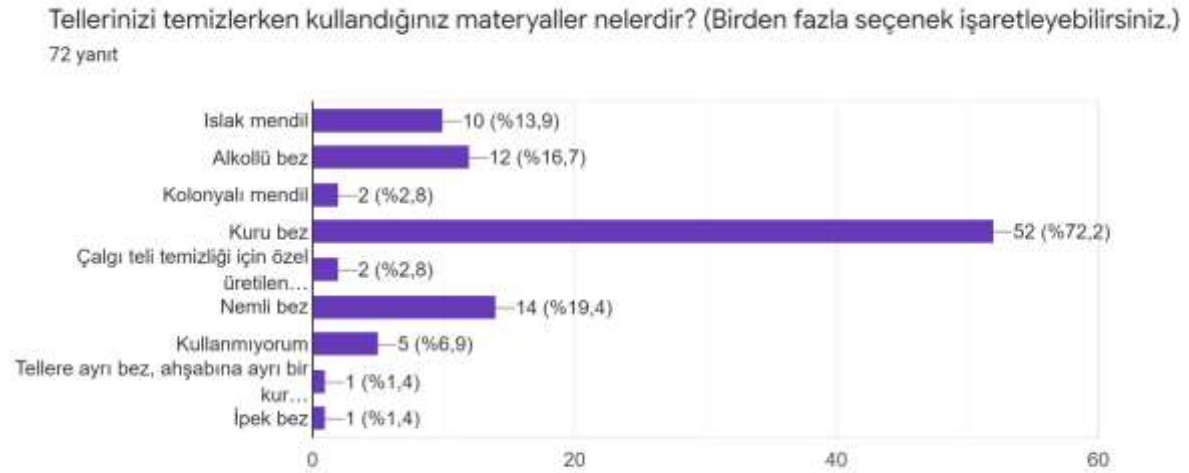

Görsel. 11'e göre viyolonsel öğrencilerinin % 72,2 si çalgılarını kuru bezle temizlemektedirler.

Görsel.12 Öğrencilerin tel temizliğinin nasıl yapılması gerektiği konusunda bilgilerinin ölçen görsel

Tellerimin temizliğinin nasıl yapılması konusunda bilgi sahibiyim.
72 yanıt

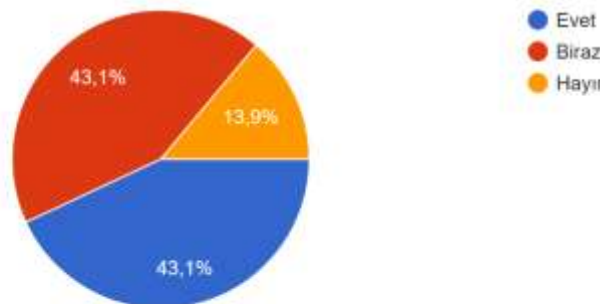

Görsel 12'ye göre tel temizliği konusunda bilgi sahibi olmayan viyolonsel öğrencileri çalışma grubunun % 14'ünü temsil etmektedir. Ancak biraz bilenler %43 olması sebebiyle ,çalışma grubundaki öğrencilerin konuya ilişkin yeterli bilgiye sahip olmadıkları söylenebilir.

Görsel.13 Tellerin değişme sıklığına yönelik görsel

Viyolonselinizin tellerini ne sıklıkla değiştiriyorsunuz?
72 yanıt



Görsel 13'e göre çalışma grubunun % 72'sinin telleri hasar aldığı zaman değiştirdiğini söyleyebiliriz.

Görsel.14 Tellerin değişme sıklığını etkileyen nedenler görseli

Tellerinizi değiştirme sıklığınızı hangi etmenler belirliyor? (Birden fazla seçenek işaretleyebilirsiniz.)
72 yanıt

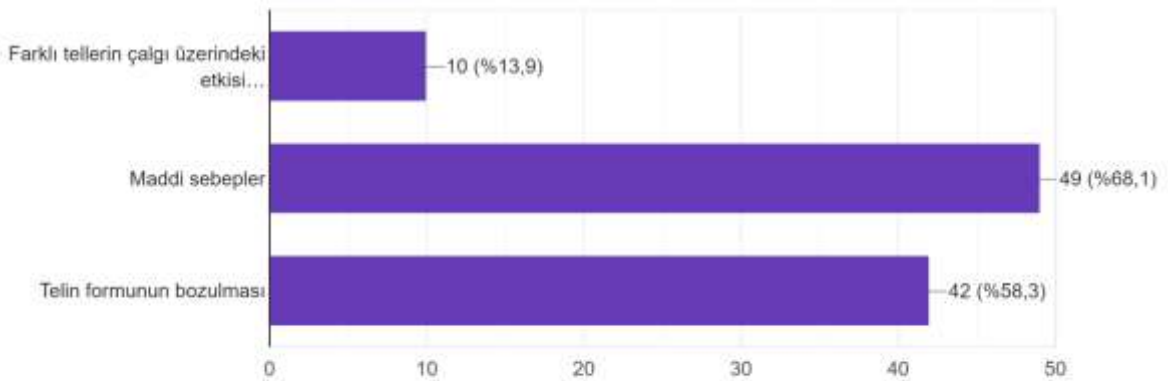

Görsel 14'e göre tel değişimi sıklığı konusunda daha çok maddi sebeplerin etkili olduğu söylenebilir.

Görsel.15 Öğrencilerin tel değişimi konusunda bilgi sahibi olmasına ilişkin görsel

Viyolonselın tellerinin nasıl değiştirilmesi gerektiği hakkında bilgi sahibiyim.
72 yanıt

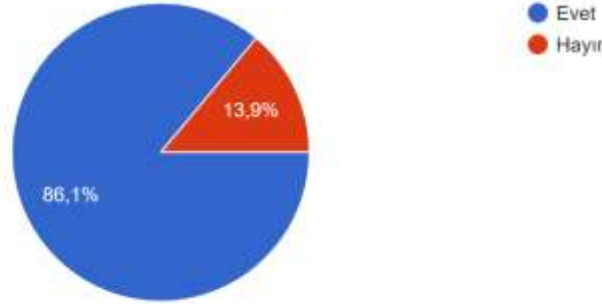

Görsel 15'te görüldüğü gibi çalışma grubunun büyük bir kısmı tel değiştirebilme konusunda yeterli bilgiye sahip oldukları söylenebilir.

Görsel.16 Tel değişimi hakkında görsel

Viyolonselimin tellerini kendim değiştiririm.
72 yanıt

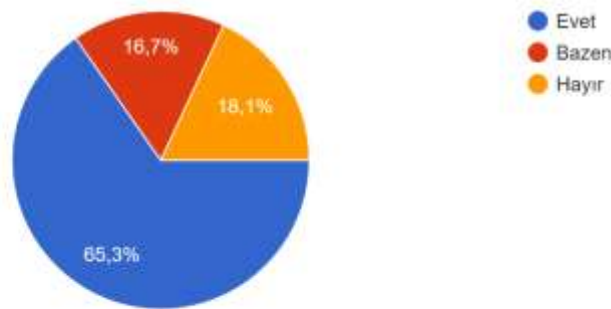

Görsel 16'da görüldüğü gibi çalışma grubunun %65'i telleri kendi değiştirmektedir. Görsel 16'da çalışma grubunun %86'sının tel değiştirme konusunda bilgi sahip olmasına rağmen çalışma grubunun %21'inin telleri kendi değiştirmedikleri görülmektedir. Yaklaşık %35 öğrencinin telleri değiştirme konusunda yardım aldıkları söylenebilir.

Görsel.17 Arşe yapısını ifade eden görsel

Arşenizin yapısını ifade eden en yakın seçenek aşağıdakilerden hangisidir?
72 yanıt

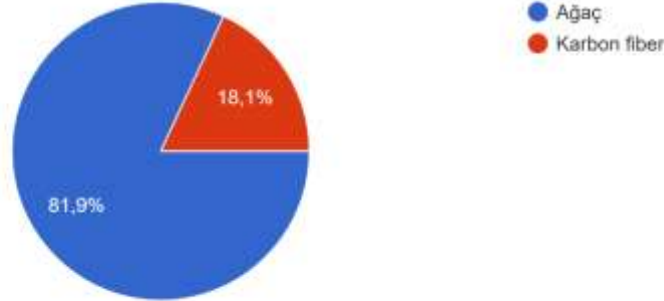

Görsel 17’de görüldüğü gibi çalışma grubunun yaylarının daha çok ağaç olduğu söylenebilir. % 18’lik bir grubun karbonfiber yay kullandıkları, deforme olma ve kırılmalara karşı dayanıklı olan karbonfiber yayları tercih ettikleri söylenebilir.

Görsel.18 Arşe temizliği rutinine ilişkin görsel

Arşenizi ne sıklıkla temizliyorsunuz?
72 yanıt

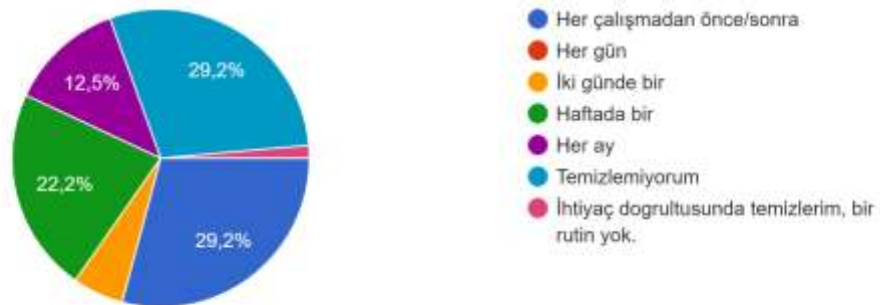

Görsel 18’de görüldüğü gibi çalışma grubunun %29’u her çalışmadan önce ve sonra temizlediği ancak aynı oranda öğrencinin temizlemediği görülmektedir.

Görsel.19 Arşen temizlerken kullanılan materyallere yönelik görsel

Arşenizi temizlerken kullandığınız materyaller nelerdir? (Birden fazla seçenek işaretleyebilirsiniz.)

72 yanıt

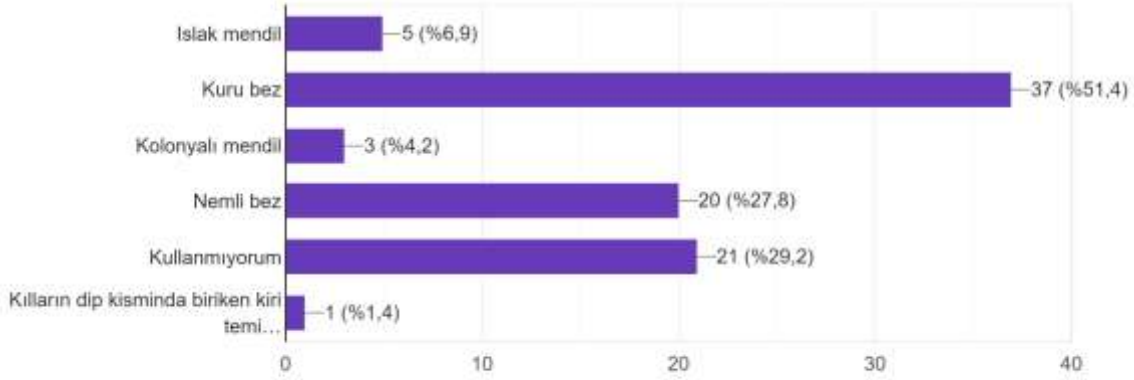

Görsel 19'da , görsel 11'de olduğu gibi çalışma grubu arşenlerini daha çok kuru bezle sildikleri söylenebilir.

Görsel.20 Reçine sürme sıklığını ölçen görsel

Arşenize ne sıklıkla reçine sürüyorsunuz?

72 yanıt



Görsel 20'de görüldüğü gibi çalışma grubunun %72'si her çalışmadan önce arşelerine reçine sürdükleri söylenebilir.

Görsel.21 Reçine sürme konusunda öğrencilerin bilgilerini ölçen görsel

Arşeme ne zaman reçine sürmem gerektiğini biliyorum.
72 yanıt

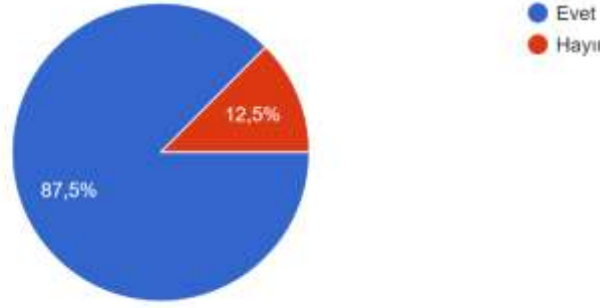

Görsel 21'e göre çalışma grubunun yaklaşık %13'ü arşelerine ne zaman reçine sürmeleri gerektiğini bilmediklerini ifade etmişlerdir.

Görsel.22 Arşe kıllarını değiştirme sıklığına yönelik görsel

Arşenizin kıllarını ne sıklıkla değiştiriyorsunuz?
72 yanıt

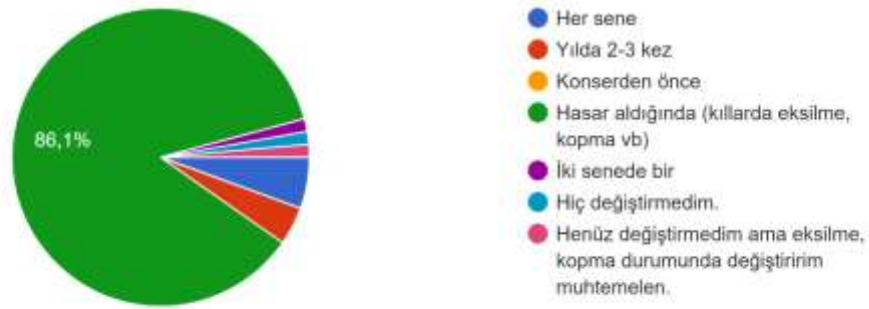

Görsel 22'de görüldüğü gibi çalışma grubunun %86'sının yaylarının kıllarının hasar aldığımda değiştirdiği söylenebilir.

Görsel.23 Kıl değişme sıklığını etkileyen nedenler görseli

Kılları değiştirme sıklığını hangi etmenler belirliyor? (Birden fazla seçenek işaretleyebilirsiniz.)

72 yanıt

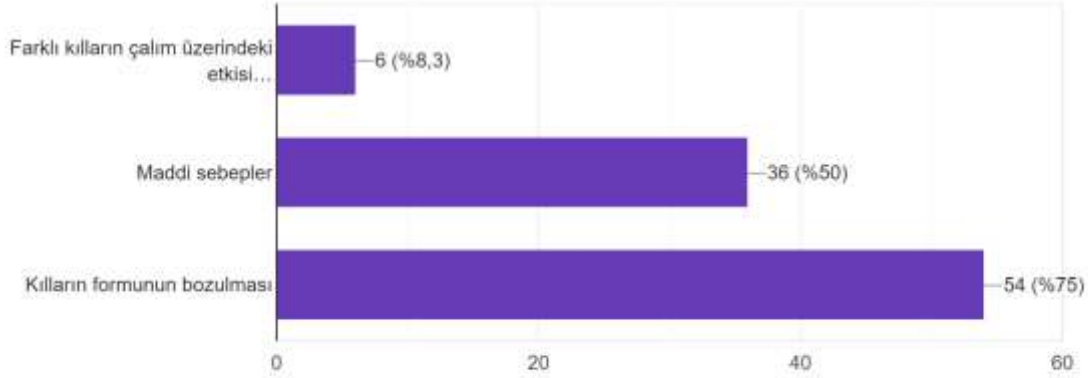

Görsel 23'e göre çalışma grubunun kıl değiştirme sıklığına etki eden en önemli faktör kılların formunun bozulmasıdır. Maddi sebepler de çalışma grubunun verdiği cevaplar da yüksek oranda görülmektedir. Birden fazla seçenek işaretlenebildiğinden oranlar yüksek çıkmaktadır.

Görsel.24 Kıl değişim zamanı konusunda öğrencilerin bilgilerini ölçmeye yönelik görsel

Arşemin kıllarının ne zaman değişmesi gerektiğini biliyorum.

72 yanıt

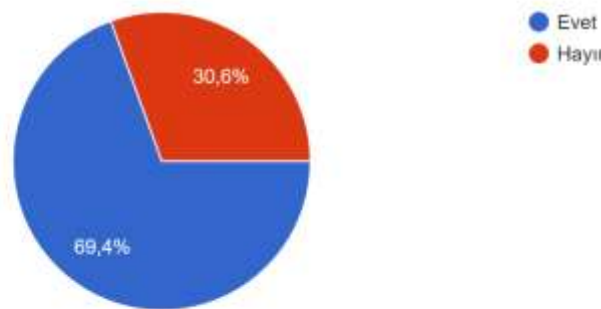

Görsel 24'te görüldüğü gibi çalışma grubunun yaklaşık %70'i yaylarının kıllarını ne zaman değiştireceklerini bilmektedir. Ancak azımsanmayacak bir kısım öğrenci bu konuda bilgi sahibi değildir.

Görsel.25 Viyolonselini yüzeyini temizleme rutinine yönelik görsel

Viyolonselinizin yüzeyini ne sıklıkla temizliyorsunuz?
72 yanıt



Görsel 25'e göre çalışma grubunun %36'sı çalgılarının yüzeyini her çalışma öncesi/sonrası temizlemektedir. Haftada 1 kez temizleyenler ise grubun % 33'ünü oluşturmaktadır.

Görsel.26 Yüzey temizlerken kullanılan materyallere yönelik görsel

Viyolonselini yüzeyini temizlerken hangi materyalleri kullanıyorsunuz? (Birden fazla seçenek işaretleyebilirsiniz.)
72 yanıt

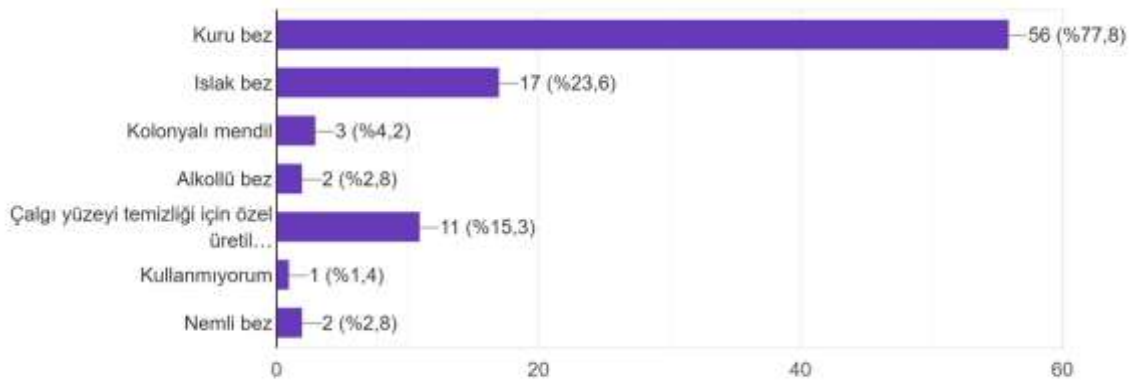

Görsel 26'ya görüldüğü gibi çalışma grubundaki öğrenciler viyolonsellerinin yüzeyini kuru bezle silmektedir.

Görsel.27 Tuş temizliği rutinine yönelik görsel

Tuşenizi ne sıklıkla temizliyorsunuz?
72 yanıt

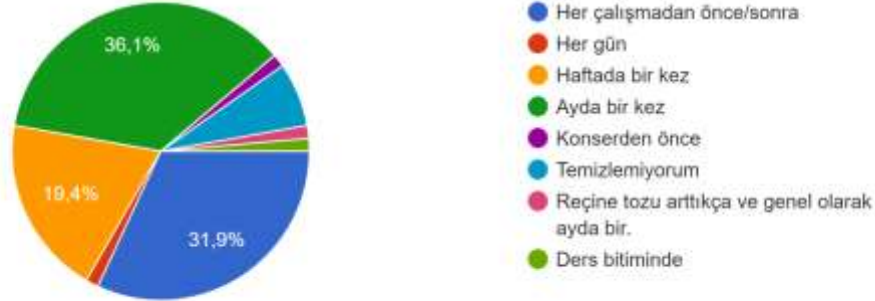

Görsel 27'de görüldüğü gibi çalışma grubunun büyük çoğunluğunun tuşe temizliği yaptığı, tuşe temizliği sıklığının sırasıyla ayda bir kez, her çalışma öncesi/sonrası, haftada 1 kez olduğu söylenebilir. Ancak temizlemeyen bir kısım (%9) olduğu da söylenebilir.

Görsel.28 Tuşe temizlerken kullanılan materyallere yönelik görsel

Tuşenizi temizlerken hangi materyalleri kullanıyorsunuz? (Birden fazla seçenek işaretleyebilirsiniz.)
72 yanıt

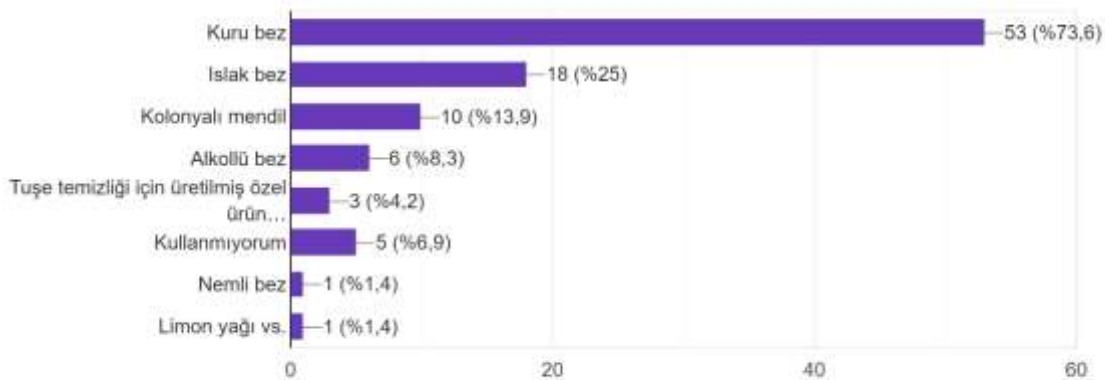

Görsel 28'de görüldüğü gibi çalışma grubundaki öğrenciler tuşelerini daha çok kuru bezle silmektedirler. Bunun yanısıra ıslak bez, kolonyalı mendil ve alkollü bez de kullanmaktadırlar. Tuşe temizliği yapmayan % 7'lik bir kısım öğrenci de dikkat çekicidir.

Çizelge.29 Akort burgularının rahat çalışması ve bakımı için kullanılan materyaller çizelgesi

Kullanılan Malzeme	f	%
Tebeşir	8	11,1
Reçine	3	4,1
Pudra	2	2,7
Bal mumu	1	1,3
Bunun için üretilmiş ürün	1	1,3
Kullanmıyorum	57	79,1
Toplam	72	100

Çizelge 29'a göre çalışma grubunun akort burguları için herhangi bir ürün kullanmayanların oranı %79'dur.

Çizelge.30 İnce ayar vidalarının (fix) rahat çalışması ve bakımı için kullanılan materyaller çizelgesi

Kullanılan Malzeme	f	%
Yağ	8	11,1
Makine yağı	4	5,5
Zeytin yağı	3	4,1
WD-40	2	2,7
Vazelin	1	1,3
Kuru sabun	1	1,3
Krem	1	1,3
Kullanmıyorum	52	72,2
Toplam	72	100

Çizelge 30'a göre çalışma grubunun fix ayarları için herhangi bir ürün kullanmayanların oranı %72'dir.

Görsel.31 Öğrencilerin can direği ayarı hakkında bilgilerini ölçmeye yönelik görsel

Viyolonselün can direği ayarını kendim yapabilirim.
72 yanıt

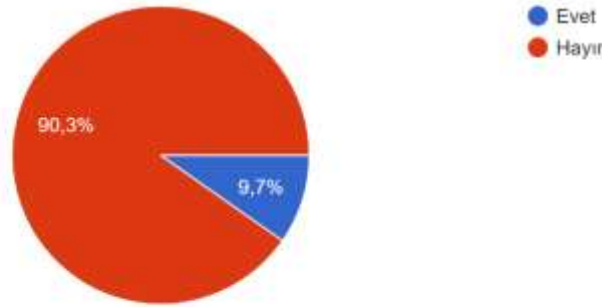

Görsel 31’de görüldüğü çalışma grubunun %90’ı can direği ayarı konusunda yeterli bilgi sahibi olmadığı görülmektedir. Can direği ayarı profesyonel beceri ve bilgi isteyen bir iş olması sebebiyle yaklaşık %10 olumlu cevap veren öğrencilerin soruyu sağlıklı değerlendirmedeği düşünülebilir

Görsel.32 Öğrencilerin eşik ayarı hakkında bilgilerini ölçmeye yönelik görsel

Viyolonselün eşik ayarını kendim yapabilirim.
72 yanıt

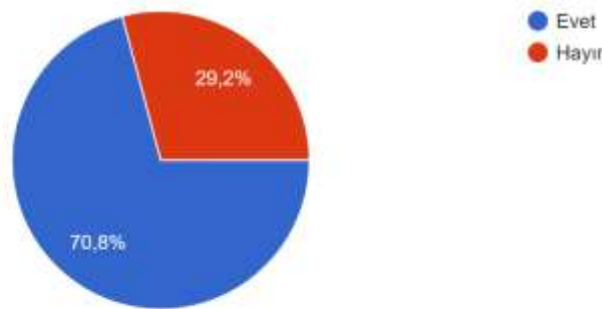

Görsel 32’de çalışma grubunun % 71’i eşik ayarı yapabilirken % 29’u eşik ayarını kendi yapamamaktadır. Çalgıdan ses üretmek açısından oldukça önemli olan eşik kontrolünü yapamayan öğrenci sayısı %30’a yakındır.

Görsel.33 Viyolonselini muhafazasına ilişkin görsel

Viyolonselinizi ne ile muhafaza ediyorsunuz?
72 yanıt

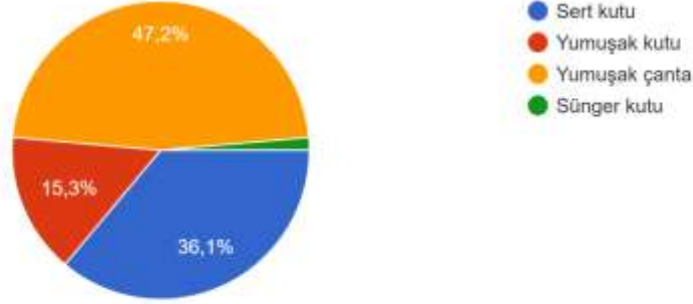

Görsel 33'de görüldüğü gibi çalışma grubunun % 47'sinin çalgısını yumuşak çantada taşıdığı, sert kutunun da sıklıkla kullanıldığı söylenebilir.

Görsel.34 Viyolonselini muhafazasına ilişkin görsel

Viyolonselimi çalışmam bittiğinde veya uzun ara verdiğimde
72 yanıt

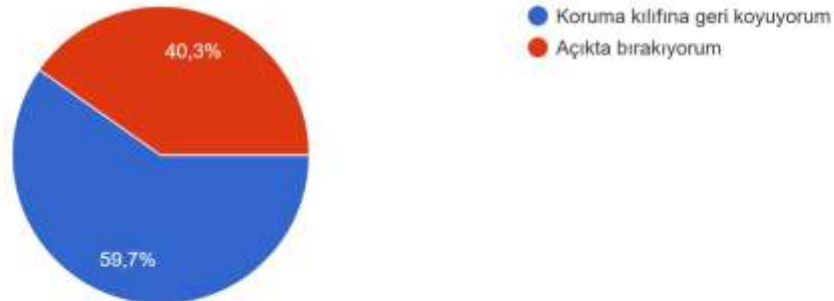

Görsel 34'te çalışma grubunun yaklaşık %60'nın çalışmaları bittikten sonra çalgılarını koruma kılıfına koyduğu görülmektedir.

4.Alt Probleme Yönelik Bulgular

Görsel.35 Viyolonsel öğrencilerinin çalgılarını profesyonel bakıma götürme rutinine yönelik görsel

Viyolonselinizi ne sıklıkla profesyonel bakım ve onarıma götürüyorsunuz?

72 yanıt

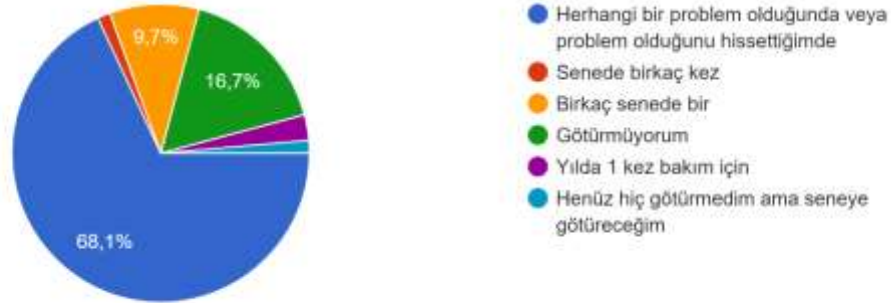

Görsel 35'e göre çalışma grubunun %68'inin "herhangi bir problem olduğunda" çalgısını onarıma götürdüğü görülmektedir.

SONUÇ ,TARTIŞMA VE ÖNERİLER

Çalışmada;

1.Alt Probleme Yönelik Sonuçlar:

- 37 öğrencinin (%51,4) her gün çalgısını çalıştırdığı,

2.Alt Probleme Yönelik Sonuçlar:

- Çalışma grubunun %37,5'i yarı el yapımı çalgı kullanmaktadır. Çalgı yapısı sınıflara göre değişiklik göstermektedir. Başlangıç düzeyindeki öğrencilerin daha çok fabrikasyon çalgıları kullandıkları söylenebilir. Sınıf düzeyi arttıkça çalgının niteliği de artmaktadır. Çalışma süresi, çalınan eserlerin düzeyi, konsere çıkma sıklığı bu parametreyi etkilediği düşünülmektedir.

- Çalışma grubunun (4 ve 5'i olumlu duygu olarak kabul edersek) %60'ı çalgısını sevmektedir.

3. Alt Probleme Yönelik Sonuçlar:

- Viyolonsel öğrencileri daha çok her çalışma öncesi ve/veya çalışma sonrası ve ayda bir çalgılarını temizlemektedir. Temizlemeyenlerin oranı da % 6 olduğu,
- Viyolonsel öğrencilerinin % 72,2 si çalgılarını kuru bezle temizledikleri,
- tel temizliği konusunda bilgi sahibi olmayan viyolonsel öğrencileri çalışma grubunun % 14'ünü temsil etmektedir. Ancak biraz bilenler %43 olması sebebiyle ,çalışma grubundaki öğrencilerin konuya ilişkin yeterli bilgiye sahip olmadıkları,
- Çalışma grubunun % 72'sinin telleri hasar aldığı zaman değiştirdiği,
- Tel değişimi sıklığı konusunda daha çok maddi sebeplerin etkili olduğu,
- Çalışma grubunun büyük bir kısmı tel değiştirebilme konusunda yeterli bilgiye sahip oldukları,
- Çalışma grubunun yaylarının daha çok ağaç olduğu söylenebilir. % 18'lik bir grubun karbonfiber yay kullandıkları, deforme olma ve kırılmalara karşı dayanıklı olan karbonfiber yayları tercih ettikleri,
- Çalışma grubunun %29'u her çalışmadan önce ve sonra temizlediği ancak aynı oranda öğrencinin temizlemediği,
- Çalışma grubu arşelerini daha çok kuru bezle sildikleri,
- Çalışma grubunun %72'si her çalışmadan önce arşelerine reçine sürdükleri,
- Çalışma grubunun yaklaşık %13'ü arşelerine ne zaman reçine sürmeleri gerektiğini bilmedikleri,
- Çalışma grubunun %86'sının yaylarının kıllarının hasar aldığında değiştirdiği,
- Çalışma grubunun yaklaşık %70'i yaylarının kıllarını ne zaman değiştireceklerini bildikleri, ancak azımsanmayacak bir kısım öğrencinin bu konuda bilgi sahibi olmadığı.
- Çalışma grubunun %36'sı çalgılarının yüzeyini her çalışma öncesi/ sonra temizlediği,, haftada 1 kez temizleyenlerin ise grubun % 33'ünü oluşturduğu,
- Çalışma grubundaki öğrencilerin çoğunluğunun viyolonsellerinin yüzeyini kuru bezle sildikleri,
- Çalgının en sık temizlenen bölümünün 'viyolonsel yüzeyi' olduğu,

- Çalışma grubunun büyük çoğunluğunun tuşe temizliği yaptığı, tuşe temizliği sıklığının sırasıyla ayda bir kez, her çalışma öncesi/sonrası,haftada 1 kez olduğu, temizlemeyen bir kısım da (%9) olduğu,
- Çalışma grubundaki öğrenciler tuşelerini daha çok kuru bezle sildikleri, bunun yanısıra ıslak bez,kolonyalı mendil ve alkollü bez de kullandıkları,
- Çalışma grubunun akort burguları için herhangi bir ürün kullanmayanların oranının %79 olduğu,
- Çalışma grubunun fix ayarları için herhangi bir ürün kullanmayanların oranı %72 olduğu,
- Çalışma grubunun %90'ı can direği ayarı konusunda yeterli bilgi sahibi olmadığı,
- Çalışma grubunun % 71'i eşik ayarı yapabilirken % 29'u eşik ayarını kendi yapamadığı,
- Çalışma grubunun % 47'sinin yumuşak çantada taşıdığını,
- Çalışma grubunun yaklaşık %60'nın çalışmaları bittikten sonra çalgılarını koruma kılıfına koyduğu sonuçlarına ulaşmıştır.

4. Alt Probleme Yönelik Sonuçlar

Çalışma grubunun %68'inin herhangi bir problem olduğunda çalgısını onarıma götürdüğü sonucuna ulaşmıştır.

Yukarıdaki sonuçlar ışığında;

- Çalgı yapısı sınıflara göre değişiklik göstermektedir. Başlangıç düzeyindeki öğrencilerin daha çok fabrikasyon çalgıları kullandıkları söylenebilir. Sınıf düzeyi arttıkça çalgının niteliği de artmaktadır. Çalışma süresi, çalınan eserlerin düzeyi, konsere çıkma sıklığı bu parametreyi etkilediği düşünülmektedir.
- Tellerin yurt dışından geliyor olması, nitelikli tellerin fabrikasyon çello değerinde olması, fabrikasyon çelloların üzerinde takılı olarak gelen tellerin kolayca bozulması, çalışma grubunun %35'inin fabrikasyon çalgıya sahip olması 'telin formunun bozulması' sebebiyle tel değişikliği yapma konusunu açıklayabilir. Eşik ayarı günlük çalışmalarda kontrol edilmesi gereken bir konudur. Çalışma grubundaki viyolonsel öğrencilerinin eşik ayarı konusunda bilgi sahibi olmaları önemlidir. Çalışma grubunun ileri yaşta ve ileri sınıfta öğrenciler olması sebebiyle tel değişimi ve eşik ayarı konusunda deneyimli olmaları doğaldır.

- Tuşe ve tel temizliği yapmayan bir kısım öğrenci dikkat çekicidir. Konuya ilişkin bilgilendirme ihtiyacı vardır.
- Sert kutu veya yumuşak kutunun koruyuculuk özelliğinin yumuşak çantaya oranla daha fazla olmasına rağmen yumuşak çantanın taşımadaki kolaylığı ve ekonomik olarak daha uygun olması öğrencileri bu konuda yönlendirmektedir.
- Çalışma saatlerine bakarak (en yoğun çalışan günde 2 saat) bu sıklıkta (her çalışmadan önce) reçine sürme alışkanlıklarının fazla olduğu söylenebilir. Bu durumu yay kollarının eski olması veya konuya ilişkin bilgi yetersizliği buna sebep olarak söylenebilir.
- Can direği ayarı profesyonel beceri ve bilgi isteyen bir iş olması sebebiyle yaklaşık %10 olumlu cevap veren öğrencilerin soruyu sağlıklı değerlendirmedeği düşünülmektedir.
- Çalışma grubunun fix ve akord burgularının bakımı konusuna ilişkin verdikleri cevaba yönelik olarak gruptaki öğrencilerin bilgi sahibi olmadığı ya da fix ve akord burgusu ile ilgili bir sorun yaşamadıkları sonucuna götürebilir. Araştırmanın sonuçlarına yönelik öneriler;
- Öğrencilerin çalgı kullanımına ilişkin eksikleri ortaya konmuş ve profesyonel çalgı eğitimi verilen kurumlarda bu eksikleri tamamlayıcı eğitimin-dersin olmadığı belirlenmiştir. Öğrencilerin çalgıya başladıkları ilk yıldan itibaren çalgılarını koruma, bakım ve küçük tamiratları yapabilecek eğitime tabi tutulmaları,
- Çalgı eğitimi verilen kurumların tamamında luthier kadrosunun bulunması,
- Hijyen öncelikli olarak çalgı temizliğine dikkat edilmesi ancak bu amaçla yapılan temizliğin çalgıya zarar vermemesi için bilinçli şekilde yapılması,
- Alan uzmanı kişilerden tel,fix değişikliği gibi her an ihtiyaç duyulan konularda “temel eğitim” alınması,
- Çalgı öğretmenlerinin konuya ilişkin seminerlere tabi tutulması,

- Özellikle çalgı muhafazası, taşınması ve transferine yönelik çalgıyı çalmaya başladığı ilk günden öğrencilerin uyarılması,
- Yapılan literatür taramasında, ülkemizde alana ilişkin yazılmış makale, tez ve öneri kitapçığına rastlanmamaktadır. Akademik eğitimi de verilen «Çalgı bakım Onarım» a ilişkin kaynakların, yayınların, araştırmaların ilgili kişilere sunulması için alan uzmanlarının kaynak üretmeleri önerilmektedir.

KAYNAKÇA

Akbulut, M., Yıldırım Orhan, Ş., Tanınmış, G. (2010). Anadolu güzel sanatlar liseleri müzik öğretmenlerine göre çalgı bakım onarım bilgisi dersinin gerekliliği. *Kastamonu Eğitim Dergisi*, 18(3), 893-902.

Karaarslan, K. (2017). *Güzel sanatlar lisesi müzik bölümü çalgı bakım onarım dersi öğretim programının kazanımları hakkında öğretmen ve öğrenci görüşleri*. (Yayınlanmamış yüksek lisans tezi). Necmettin Erbakan Üniversitesi Eğitim Bilimleri Enstitüsü Güzel Sanatlar Anabilim Dalı, Konya.

DIYARBAKIR
26 - 27 ARALIK 2020

GÜVENLİK BAĞLAMINDA GEORGE W. BUSH VE BARACK OBAMA DÖNEMLERİ DIŞ POLİTİKA KARŞILAŞTIRMASI

Büşra GÖKALP

Yıldız Teknik Üniversitesi, İktisadi ve İdari Bilimler Fakültesi, 0000-0002-6034-4898

ÖZET

ABD başkanı Barack Obama'dan önce başkanlık koltuğunda oturan George W. Bush'un dış politika stratejisinin genel hatlarını, düşmanla masaya oturmayan, müzakerelere yaklaşmayan, tek taraflı eylem stratejisi benimseyen, dünyayı vatandaşlarına ABD karşıtı teröristlerden var olan bir yer gibi algılatan ve bir korku ütopyası oluşturan, ulusal güvenlik kavramını tek taraflı olarak güç ve zor kullanma şeklinde tanımlayan, tüm dünyaya “Ya bizimlesiniz ya da onlarla!” diyerek kırmızı çizgiler çizen bir şekilde tanımlamak mümkündür. George W. Bush'un ardından ABD başkanlık koltuğuna oturan Barack Obama'nın dış politika stratejisi ise genel hatlarıyla tek taraflı politikalardan uzak, daha çok işbirliğine dayalı, İran, Rusya ve İslam ülkeleriyle daha yakın ilişkiler kurarak bir diyalog süreci başlatan, George Bush'unkine göre daha yapıcı ve ılımlı bir dış politika şeklinde tanımlamak mümkündür. Nitekim, bu araştırmanın temel amacını, ABD Başkanı George W. Bush ve Barack Obama dönemlerinde uygulanan küresel güvenliğe yönelik politikaların analizi yapılarak, iki başkanın bu politikaları arasındaki benzerlikler ve farklılıkların belirlenmesi ve karşılaştırılması teşkil etmektedir. Bu çalışma, Amerika Birleşik Devletleri'nin iki önemli başkanının karşılaştırmasını yapmayı ve her iki başkanın politikaları arasındaki farklılıkları görmeyi amaç edinmekle kalmayıp ayrıca bunu güvenlik ile bağdaştırarak ilerlemekte ve Obama döneminin Bush döneminden daha barışçıl olup olmadığı, dünyanın daha güvenli bir yer haline gelip gelmediği sorularına cevap aramak amacıyla hazırlanmıştır. Bununla birlikte, araştırmamız boyunca “Barack Obama dönemi ve stratejileri dünyayı öncekinden çok daha iyi bir yer haline getirmemiştir. Ancak, Bush dönemindeki uygulamalardan uzak kalınarak ve farklı yöntemler izlenerek en azından korku psikolojisinin dinmesini, daha çok kaybın verilmemesini ve barışa yönelik umutların artmasını sağlamıştır.” fikri savunulacak ve araştırmamız bu fikir üzerine inşa edilecektir.

George W. Bush ve Barack Obama dönemlerindeki güvenlik bağlamında izlenen politikaları analiz edeceğimiz bu araştırmada, öncelikle konumuzun teorik çerçevesini oluşturan güvenlik ve terörizm kavramlarına değinilecektir. Daha sonra genel olarak Amerikan dış politikasının yapısından ve işleyişinden bahsedilecektir. Teorik çerçeve okuyucuya aktarıldıktan sonra ise konumuzun asıl kısmına geçilecek ve George W. Bush ve Barack Obama'nın güvenlik bakımında izledikleri stratejiler, aldıkları kararlar ve dünya genelindeki uygulamalarına değinilerek farklılık ve benzerlikleri analiz edilecektir. Değerlendirme ve sonuç bölümünde ise, araştırmamız bir sonuca bağlanarak sona erdirilecektir.

Bush dönemi dış politika stratejisini etkileyen olay 11 Eylül saldırıları olmuştur. 11 Eylül saldırılarının ardından Başkan George W. Bush'un dış politika stratejisi daha çok realist, Barack Obama'nın ise daha çok idealist tabanlı politikalar uyguladıklarını görmekteyiz. Bush'un dış politika stratejisi sert, tek taraflı ve askeri güce dayalı, saldırgan bir dış politika iken, Bush'tan sonra başkanlık koltuğuna oturan Obama daha işbirlikçi, müzakere ve diyalog sürecine önem veren, yumuşak güç stratejisine dayalı bir dış politika izlemiştir. Bununla

birlikte, Obama'nın dış politika stratejileri üzerindeki en önemli etken ise Bush dönemindeki politikalardan dolayı ABD'nin uğradığı zararlar olmuştur. Bu sebeple Obama, Bush döneminde Afganistan'a gönderilen ABD askerinin orada bulunmasını uluslararası kamuoyunun onayına bırakmış ve Irak'a gönderilen ABD askerinin geri çekilmesine karar vermiştir. Obama döneminin başında patlak veren ekonomik krizin etkisiyle de Obama ABD dışında somut bir şekilde faaliyette bulunmaya yanaşmamıştır denilebilir.

Bu doğrultuda Obama, ekonomiyi düzeltmeye ve uluslararası arenada işbirliğine dayalı politikalar sergilemiş ve terörle mücadelede doğrudan müdahale yerine teröre karşı savaşanları desteklemek üzere yumuşak güç politikası uygulamıştır.¹

Nitekim, George W. Bush ve Barack Obama dış politika stratejilerini karşılaştırdığımız bu araştırma kapsamında, art arda gelen iki ABD başkanının aynı amaçlara sahip oldukları; ancak bu amaçlara ulaşmada yöntemsel farklılıklara sahip oldukları ve farklı stratejiler izleyerek bu amaçlara erişmeye çalıştıkları sonucuna varılmaktadır. Her iki ABD başkanının da amacı Amerikan değer ve inanışlarının, kurum ve kuruluşlarının üstünlüğünü kabul ettirerek dünya üzerindeki ABD hegemonyasını devam ettirmek ve Amerikan çıkarlarını korumaktır. Ancak bu amaçlara erişmek için George W. Bush oldukça sert ve saldırgan yöntemler uygularken Obama aksine daha ılımlı ve işbirlikçi bir dış politika stratejisi izlemiştir.

Anahtar Kelimeler: Güvenlik, George W. Bush dönemi ABD dış politikası, Barack Obama dönemi ABD dış politikası, 11 Eylül saldırısı, Irak savaşı, Arap Baharı.

1. GİRİŞ

Siyaset ve uluslararası ilişkiler disiplinlerinin temelinde karşılaştırma bulunmaktadır. Birçok konu ele alınırken araştırmacılar karşılaştırmalar yaparak aradaki farklılıkları ve benzerlikleri ortaya çıkarırlar. Bu sayede ise daha net bir sonuca varılabilmekte ve kişilerin, politikaların, dönemlerin birbirinden farkları ve benzerlikleri netleştirilmektedir. Amaç neyin daha iyi olduğunu tartışmaktan ziyade kişiler, politikalar veya dönemler arasındaki farklılıkları veya benzerlikleri incelemektir. Nitekim, yapılacak olan bu çalışmada karşılaştırma tekniğinden yararlanılacak ve Bush ve Obama dönemlerine dair bir dış politika analizi yapılacaktır.

George W. Bush ve Barack Obama dönemlerindeki güvenlik bağlamında izlenen politikaları analiz edeceğimiz bu çalışmada, öncelikle konumuzun teorik çerçevesini oluşturan güvenlik ve terörizm kavramlarına değinilecektir. Daha sonra genel olarak Amerikan dış politikasının yapısından ve işleyişinden bahsedilecektir. Teorik çerçeve okuyucuya aktarıldıktan sonra ise konumuzun asıl kısmına geçilecek ve George W. Bush ve Barack Obama'nın güvenlik bakımında izledikleri stratejiler, aldıkları kararlar ve dünya genelindeki uygulamalarına değinilerek farklılık ve benzerlikleri analiz edilecektir. Değerlendirme ve sonuç bölümünde ise, çalışmamız bir sonuca bağlanarak sona erdirilecektir.

Araştırma kapsamında yapılan literatür kapsamında George W. Bush ve Barack Obama stratejileri ve politikaları hakkında ayrı ayrı birçok makale bulunmuştur. Yapılacak olan

¹ İrem Bilensoy, "George W. Bush ve Barack Obama Dönemlerinde Terörizme Karşı Uygulanan Politikaların Karşılaştırılması", *Lectio Socialis*, c. 2, s. 1 (2018): 70.

araştırmamızı bu araştırmalardan ayıracak yön ise her iki dönemin karşılaştırmalı analizini yaparak bunu güvenle ilintili olarak aktaracak olmasıdır.

ABD başkanı Barack Obama'dan önce başkanlık koltuğunda oturan George W. Bush'un dış politika stratejisinin genel hatlarını, düşmanla masaya oturmayan, müzakerelere yaklaşmayan, tek taraflı eylem stratejisi benimseyen, dünyayı vatandaşlarına ABD karşıtı teröristlerden var olan bir yer gibi algılatan ve bir korku ütopyası oluşturan, ulusal güvenlik kavramını tek taraflı olarak güç ve zor kullanma şeklinde tanımlayan, tüm dünyaya “Ya bizimlesiniz ya da onlarla!” diyerek kırmızı çizgiler çizen bir şekilde tanımlamak mümkündür. George W. Bush'un ardından ABD başkanlık koltuğuna oturan Barack Obama'nın dış politika stratejisi ise genel hatlarıyla tek taraflı politikalarından uzak, daha çok işbirliğine dayalı, İran, Rusya ve İslam ülkeleriyle daha yakın ilişkiler kurarak bir diyalog süreci başlatan, George Bush'unkine göre daha yapıcı ve ılımlı bir dış politika şeklinde tanımlamak mümkündür. Nitekim, bu araştırmanın temel amacını, ABD Başkanı George W. Bush ve Barack Obama dönemlerinde uygulanan küresel güvenliğe yönelik politikaların analizi yapılarak, iki başkanın bu politikaları arasındaki benzerlikler ve farklılıkların belirlenmesi ve karşılaştırılması teşkil etmektedir. Bu çalışma, Amerika Birleşik Devletleri'nin 21. Yüzyıldaki önemli iki devlet başkanının karşılaştırmasını yapmayı ve her iki başkanın politikaları arasındaki farklılıkları görmeyi amaç edinmekle kalmayıp ayrıca bunu güvenlik ile bağdaştırarak ilerlemekte ve Obama döneminin Bush döneminden daha barışçıl olup olmadığı, dünyanın daha güvenli bir yer haline gelip gelmediği sorularına cevap aramak amacıyla hazırlanmıştır. Bununla birlikte, araştırmamız boyunca “Barack Obama dönemi ve stratejileri dünyayı öncekinden çok daha iyi bir yer haline getirmemiştir. Ancak, Bush dönemindeki uygulamalardan uzak kalınarak ve farklı yöntemler izlenerek en azından korku psikolojisinin dinmesini, daha çok kaybın verilmemesini ve barışa yönelik umutların artmasını sağlamıştır.” fikri savunulacak ve araştırmamız bu fikir üzerine inşa edilecektir.

2. GÜVENLİK KAVRAMI

Güvenlik, sözlük anlamıyla, korku ve tehlikeden uzak olma durumu veya hissidir. Bu tanımdan güvenliğin bir fiziksel bir de psikolojik boyutu olduğu çıkarımını yapmak mümkündür. Tarih boyunca, daha ziyade güvenliğin fiziksel boyutu üzerinde durulmuş ve ulusal sınırları başka devletlerin saldırı ve tehdidinden uzak tutmak, devletlerin güvenlik anlayışlarının en önemli unsuru olarak belirlemiştir.²

Ayrıca, güvenlik, kaygıların giderilmesinden ortaya çıkan bir ihtiyaç olarak belirginleşmektedir denebilir. Güvenlik kavramı, karşı tarafın veya güvensizlik ihtimallerinin ortadan kaldırılmasını ifade eder. Karşı taraf veya güvensizlik durumlarının tümü ise tehdit olarak algılanır.³ Güvenlik algısının temelinde [ise] sistemde yer alan aktörlerin varlığını koruma ve sürdürme güdüsü yer almaktadır.⁴

² Çağrı Erhan, “ABD'nin Ulusal Güvenlik Anlayışı”, *Ankara Üniversitesi Siyasal Bilimler Fakültesi Dergisi*, c. 56, s. 4 (2001): 78.

³ Ahmet Cural, “Bush Doktrini ve Askeri Gücün Önalcı ve Önleyici Savaş Kapsamında Kullanılması” (Doktora Tezi, Ankara Üniversitesi Sosyal Bilimler Enstitüsü, 2011), 21.

⁴ age, 24.

2.1 Uluslararası Güvenlik

Toplumların kendine özgü değerleriyle var olmasının başlıca bileşkesi olarak ortaya çıkan güvenlik, siyasal yaşamın en temel problem sahası olarak öteden beri öncelikle ele alınan bir konu olmuştur. Bu anlamda güvenliğin, özellikle 1648 Westfalya Anlaşması'ndan bu yana uluslararası sistemin en güçlü aktörleri olarak kabul edilen devletlerin temel sorumluluklarından biri haline geldiği görülmektedir.⁵

Nitekim, uluslararası güvenlik, uluslararası sistemde rol alan tüm aktörlerin algılamaları çerçevesinde ortaya koydukları davranışlar ile küresel ve bölgesel boyutlu kuruluşlar aracılığıyla yaratılan ve yürütülen evrensel ilkeler çerçevesinde ele alınan bir kavram olarak karşımıza çıkmaktadır. Uluslararası güvenlik kavramı; ulus-devletlerden oluşan uluslararası sistemin, güç kullanımı ve savaş tehdidinden uzak bir biçimde, global çatışmalardan korunması olarak tanımlanabilir.⁶

3. AMERİKAN DIŞ POLİTİKASI VE İŞLEYİŞİ

Amerikan dış politikasına genel olarak bakıldığında yayılcılık anlayışına sahip olduğu görülmektedir. Ayrıca ABD dış politikasına bakıldığında daha önce uygulanmış ve hala daha uygulanmakta olan iki tür politika türü karşımıza çıkmaktadır. Bunların realist ve idealist politikalar olduğu görülmektedir ve her iki politika biçimi de temelde Amerikan yayılcılığını ve istisnacılığını içinde barındırmaktadır. Realist politikaların izlendiği dönemlerde daha çok askeri güce dayalı stratejilerin izlendiği görülürken İdealist politikaların izlendiği dönemlerde Amerikan değer ve inanışlarının, kurum ve kuruluşlarının üstünlüğünün diğer ülkelere yayılması gerektiği hakkında bir yayılcılık şekli izlendiği görülmektedir.

Birbirlerinin kurucu ötekileri olan idealizm ve realizm Amerikan dış politikasında ilginç bir şekilde çatışmadan ziyade işbirliği içerisinde hareket etmektedir. Amerikan dış politikasına yön veren esas teori realizm olmakla birlikte Amerikan dış politika karar vericileri Amerikan çıkarlarını tüm dünyanın çıkarlarıymış gibi idealizm ile ifade etmişler ve eylemlerini meşrulaştırmaya çalışmışlardır. Belirtmek gerekir ki, Amerikan dış politikasının ana amaçları bellidir ve bu amaçlara ulaşabilmek için Amerikan dış politikasına yön veren beyinler hem idealizm hem de realizmden faydalanarak akıllı bir güç stratejisi uygulamaktadırlar. Amerikan dış politikasında idealizm ve realizm el ele kol kola işbirliği içinde yürümektedir.⁷

ABD dış politikasındaki yayılcılık anlayışını meydana getiren temel faktörlerden biri Amerikan istisnacılığı fikridir ve Amerikalılar bu fikre göre kendi değerlerinin, inanışlarının, kültürlerinin, kurum ve kuruluşlarının dünyanın geri kalanındakilerden çok daha üstün olduğuna, kendilerinin diğer halklardan daha üstün özelliklere sahip olduklarına inanmaktadırlar.

⁵ age, 35.

⁶ Arif Behiç Özcan, "Uluslararası Güvenlik Sorunları ve ABD'nin Güvenlik Stratejileri", **SÜ İİBF Sosyal ve Ekonomik Araştırmalar** Dergisi, <http://dergipark.gov.tr/download/article-file/289003> [21.05.2018].

⁷ Mustafa Kocakener, "Amerikan Dış Politikasında İdealizm Realizm İlişkisi: Çatışma mı İşbirliği mi?" [http://www.tasam.org/Files/Icerik/File/%C3%87at%C4%B1%C5%9Fma_m%C4%B1_%C4%B0%C5%9Fbirli%C4%9Fi_mi_Amerikan_D%C4%B1%C5%9F_Politikas%C4%B1nda_%C4%B0dealizm_Realizm_%C4%B0li%C5%9Fkisi_by_Mustafa_Kocakener_S.docx_9194f400-8b77-4b7f-9aa3-7411ce9f0bf4_\(1\).pdf_a8eefa47-79c7-43d5-96be-997a9b805ba1.pdf](http://www.tasam.org/Files/Icerik/File/%C3%87at%C4%B1%C5%9Fma_m%C4%B1_%C4%B0%C5%9Fbirli%C4%9Fi_mi_Amerikan_D%C4%B1%C5%9F_Politikas%C4%B1nda_%C4%B0dealizm_Realizm_%C4%B0li%C5%9Fkisi_by_Mustafa_Kocakener_S.docx_9194f400-8b77-4b7f-9aa3-7411ce9f0bf4_(1).pdf_a8eefa47-79c7-43d5-96be-997a9b805ba1.pdf) [22.05.2018].

Amerikan dış politikasını etkileyen diğer bir inanış ise ‘Kaçınılmaz Kader’ (Manifest Destiny) yaklaşımıdır. Kaçınılmaz Kader yaklaşımına göre Amerikalı halkının kıtanın tamamına yayılmaları gerekmektedir ve bu onların kaderidir. Bu hak onlara Tanrı tarafından verilmiştir ve bu hakkı kullanmamak Tanrı’ya isyan etmek demektir.

ABD dış politikasına dönemsel olarak kısaca bakıldığında, 1823’te ilan edilen Monroe Doktrini, Birinci Dünya Savaşı sürecine değin ABD’nin temel dış politika yaklaşımını ortaya koymuştur.⁸ İzolasyonist bir politika izlenerek ABD kendi içine çekilmiş, ancak bu çekilme tamamen pragmatik bir çerçevede gerçekleştirilmiş ve Amerikalılar, Amerika Birleşik Devletleri’nin çıkarlarına diğer dünya ülkelerinin müdahale etmesini önleyecek bir dış politika anlayışına sahip olmuşlardır. Kısacası, 1823 yılında ilan edilen Monroe Doktrini’nin yaygın bir şekilde Amerikan izolasyonist politikalarına örnek olarak gösterilirken esasında pragmatik bir davranışı yansıttığı düşünülebilir.⁹

19. yüzyıl boyunca izolasyonist bir dış politika izleyen ABD, 20. yüzyıla gelindiğinde 1. Dünya Savaşı’na müdahale etmiş ve İtilaf Devletleri’nin safında yer almıştır. Böylelikle 20. yüzyıldan itibaren izolasyonist politikadan vazgeçilip dünyaya açılma stratejileri ve müdahaleci bir dış politika izlenmeye başlanmıştır. Nitekim, 2. Dünya Savaşı, Soğuk Savaş süreci, Kore, Vietnam ve Irak Savaşları’ndaki vb. ABD rolü bu müdahaleci yaklaşıma verilebilecek önemli örneklerdendir.

Nitekim, Amerikan dış politikasına bakıldığında gerek izolasyonist gerek müdahaleci politikalar izlenen dönemlerin ortak noktası Amerikan çıkarlarıdır. ABD dış politikası pragmatist bir yapıya sahiptir. Örneğin 2. Dünya Savaşı’nın ardından ABD anti-sömürgeci bir söylemle Avrupalılara sömürgelerinden çekilmeleri yönünde baskı yapmış ve sıkça insan hakları, hukukun üstünlüğü söylemlerinde bulunmuştur.

[Ancak] ulusal çıkarları gerektirdiğinde ABD demokrasi, insan hakları, hukukun üstünlüğü gibi söylemlerini rahatlıkla bir kenara bırakıp çıkar politikaları uygulayabilmektedir. Bu durum Soğuk Savaş döneminde kendisini sıklıkla göstermiştir. Zira ABD Sovyetler Birliği ve ideolojisine uyguladığı çevreleme politikası nedeniyle demokratik olmayan bazı ülkelere -hatta zaman zaman kendi halkına zulmeden diktatörlere- destekte bulunmuştur.¹⁰ Kısacası ABD, Soğuk Savaş dönemi boyunca realist politikalar izleyerek askeri güç mekanizmasını kullanmaya devam etmiştir.

1990’lı yıllardan 11 Eylül 2001 terör saldırısına kadar bir idealistleşme eğiliminde bulunan ABD dış politikası, bu saldırının ardından Soğuk Savaş dönemindeki sert, müdahaleci ve realist yapısına geri dönmüş; bu yeni dönemde ABD dış politika yaklaşımı içerisinde caydırıcılık, çevreleme, önleyici saldırı, İslam karşıtlığı gibi konular ön plana çıkmaya başlamıştır. Bu bağlamda küresel terörizm karşısında Amerikan ulusal güvenliğini korunabilmesinin yolunun dünyada küresel terörizm ile mücadele edilmesi gerektiği düşüncesi benimsenmiştir.¹¹ Nitekim, George W. Bush yönetiminin politikaları da bu minvalde hazırlanmıştır.

⁸ İrem Bilensoy, “George W. Bush ve Barack Obama Dönemlerinde Terörizme Karşı Uygulanan Politikaların Karşılaştırılması”, *Lectio Socialis*, c. 2, s. 1 (2018): 53.

⁹ Buğra Sarı, “Amerikan Ulusal Çıkarları ve Afrika”, *Ankara Üniversitesi Afrika Çalışmaları Dergisi*, c. 1, s. 2 (2012): 95.

¹⁰ age, 96.

¹¹ Bilensoy, age, 55.

Amerikan dış politikası devlet başkanlarına odaklanılarak incelendiğinde Amerika Birleşik Devletleri'nin kuruluşundan beri ABD dış politikası devamlılık arz eden stratejiler bütünüyle idame ettirilmiştir demek doğru olacaktır. Tüm başkanlar aynı amaç uğruna çalışmalarını sürdürmüşler; ancak yöntemsel farklılıklara sahip olmuşlardır. Araştırmamız için önem arz eden ABD başkanları George W. Bush ve Barack Obama da aynı temel amaç ve hedeflere sahip; ancak farklı metot ve stratejiler izleyen iki önemli ABD başkanı olmuşlardır. Cumhuriyetçi ontolojiye sahip olan George W. Bush döneminde 11 Eylül 2001 terör saldırısının ardından realizm ve dolayısıyla askeri güce dayalı politikalar ön planda tutulurken ardından başkanlık koltuğuna oturan Demokrat ontolojiye sahip Barack Obama döneminde ise idealizm ön plana çıkarılmış ve zora dayalı askeri güç kullanımı stratejisi arka plana atılarak uzlaşmacı ve işbirlikçi metotlar ön plana çıkarılmıştır.

4. GEORGE W. BUSH DÖNEMİ DIŞ POLİTİKA STRATEJİSİ

Cumhuriyetçi parti adayı George W. Bush 2000 ve 2004 yıllarında yapılan Amerika Birleşik Devletleri başkanlık seçimlerinde ABD başkanı seçilmiş ve 2009 yılına kadar iki dönem art arda ABD başkanlığı yapmıştır.

Bush'un başkanlık sürecinde yeni muhafazakarlar şeklinde isimlendirilen grup ABD dış politikasına hakim olmuştur. Demokrasinin bütün dünyaya yayılması, insan haklarına karşı bir tehdit niteliği taşıyan diktatörlüklerin gerektiği takdirde askeri müdahalede bulunarak yıkılması gerektiği gibi düşünceleri benimsemiş olan yeni muhafazakarlar, ABD Başkanı Bush'u oldukça etkilemiştir.¹²

George W. Bush'un dış politika yapım sürecini ve stratejilerini etkileyen en önemli faktör ise 11 Eylül saldırıları olmuştur. 11 Eylül saldırılarına kadar geçen süreçte idealistleşme yönünde seyreden ABD dış politikası bu saldırılardan itibaren aşırı derecede sert, tek taraflı ve saldırgan bir tutum sergilemeye başlamış ve Bush yönetimince aşırı derecede müdahaleci ve yayılmacı politikalar izlenmeye başlanmıştır.

11 Eylül'de gerçekleştirilen saldırıların akabinde, 27 Eylül 2001 tarihinde George Bush Amerikan Kongresi'nde yaptığı konuşmayla yeni dönem dış politika anlayışını açıklamış ve bu açıklama Bush doktrini olarak karşımıza çıkmıştır.

ABD dış politikası, iki kutuplu uluslararası sistemin yaşandığı Soğuk Savaş döneminden itibaren caydırma ve çevreleme üzerine kurulmuştur. 1991'de Sovyetler Birliği'nin dağılması ve Soğuk Savaşın sona ermesiyle birlikte dünyanın tek süper gücü olarak öne çıkan ABD, George H. W. Bush ve Bill Clinton'un başkanlıkları süresince yine aynı politikaya devam etmiştir. 11 Eylül saldırılarından sonra ise ABD, dış politikasını yeniden belirleme durumunda kalmış ve ulusal güvenlik stratejisini "Bush Doktrini" olarak bilinen preemption (önalma) ve prevention (önleme) stratejileri üzerine bina etmiştir.¹³ Bu doktrinle birlikte, Başkan George W. Bush politikalarını realist bir tabana oturtmuş ve saldırgan bir dış politika izlenmesine neden olacak ulusal güvenlik, askeri güç, önalıcı ve önleyici savaş terimlerini doktrinin temel kavramları olarak belirlemiştir.

¹² Hakan Tunç, *Amerika'nın Irak Savaşı*, (İstanbul: Harmoni Yayınevi, 2004), 66.

¹³ Cural, age, 115.

4.1 11 Eylül Saldırıları Sonrası Bush'un Dış Politika Tavrı

11 Eylül saldırıları ABD dış politikasında önemli bir dönüşüme sebep olmuştur ve bu saldırılardan sonra ABD'nin terör ve güvenlik anlayışında ve bunlarla mücadele yöntemlerinde köklü değişiklikler meydana gelmiştir.

Bush yönetiminin henüz ilk yılında 11 Eylül 2001 tarihinde El Kaide tarafından New York'taki Dünya Ticaret Merkezi ile Washington'da bulunan ABD Savunma Bakanlığı Pentagon'a yolcu uçaklarıyla gerçekleştirilen saldırılar 21. Yüzyılın hemen başında küresel siyaset ve güvenlik algısını kökünden değiştirmiş ve yaşanan bu olaylar çerçevesinde terörizm kelimesinin başına artık küresel sıfatı eklenmeye başlamıştır. Gerçekleştirilen bu saldırıların ardından ABD'nin yeni düşmanı küresel terörizm olurken, ABD dış politikası yaklaşımının temeline de küresel terörizmle mücadele hususu egemen olmuştur.¹⁴

11 Eylül 2001 saldırıları sonrası "terör" konusu ABD'nin gündeminin ilk sırasına yerleşti. Gerçi ABD uzun süredir terör ile mücadele etmekteydi fakat 11 Eylül sonrası karşı karşıya olduğu terör gerçeği dramatik bir şekilde değişmiştir.¹⁵

11 Eylül'de gerçekleştirilen bu saldırılardan El-Kaide sorumlu tutulmuştur. Bush Taliban'ın El-Kaide'yi desteklediğini ileri sürerek teröristleri teslim etmesini istemiş ve aksi halde ABD'nin Afganistan'a müdahalede bulunacağı yönünde açıklama yapmıştır. Ayrıca Başkan Bush terörizme savaş ilan ettiğini açıklayarak bunun bir Haçlı Seferi olduğunu belirtmiştir.¹⁶ Ayrıca başka bir açıklamasında:

"Amerikalılar sadece bir savaş beklememeliler. Bir savaş kampanyasına hazır olmalılar. Daha önce gördüğümüz hepsinden farklı bir savaş... Teröristlerin yardım kaynaklarını kurutacağız, onları birbirine kırdıracağız. Bir yerden başka bir yere süreceğiz ta ki sığınacak bir yer ve dinlenecek bir yer bulamayana dek. Teröre destek veren her ülkeyi de takip edeceğiz. Her millet ve her bölge bir karar vermek zorunda. Ya bizimlesiniz ya da teröristlerle"¹⁷ şeklinde ifadeler kullanmıştır.

Yukarıdaki ifadelerden de anlaşılacağı üzere George W. Bush döneminde tek taraflı, keskin, sert ve saldırgan bir dış politika sürecinin işlediği görülmektedir.

Nitekim, 11 Eylül Saldırıları'nın sorumlusu olarak El Kaide terör örgütünü ve onu destekleyen Taliban'ı gören ABD yönetimi bu saldırıların NATO'ya ve Birleşmiş Milletler'e karşı yapıldığını ileri sürmüş ve uluslararası bir koalisyon kurulmasını talep etmiştir. Daha sonra ABD bu koalisyonun kararıyla meşru müdafaa gerekçesiyle 7 Ekim 2001'de Afganistan'a müdahalede bulunmuştur. Bush'un önleyici savaş stratejisi bu müdahalenin gerçekleşmesinde başat rolü oynamıştır.

Önleyici savaş kavramına göre ABD; ulusal güvenliği ve milli değerlerini korumak üzere önleyici savaş gerçekleştirmek suretiyle meşru müdafaa hakkına sahip olduğunu ve bu bağlamda Afganistan'a askeri müdahale gerçekleştirebileceğini savunmuştur.¹⁸

Sonuç olarak, 11 Eylül 2001 saldırılarının ardından Afganistan'a yönelik gerçekleştirilen önleyici savaş müdahalesinden sonra Amerika Birleşik Devletleri, Ortadoğu'daki demokratik

¹⁴ Bilensoy, age, 60.

¹⁵ İskender Karakaya, "11 Eylül 2001 Sonrası ABD'nin Değişen Güvenlik Algılamaları ve Politikaları" (Yüksek Lisans Tezi, Ankara Üniversitesi Sosyal Bilimler Enstitüsü, 2010), 45.

¹⁶ George W. Bush'un açıklaması için, bkz. <https://www.youtube.com/watch?v=GFfxBM394aA>.

¹⁷ George W. Bush'un açıklaması için, bkz. <https://www.youtube.com/watch?v=RHXw8UFNCdo>.

¹⁸ Bilensoy, age, 60.

olmayan otoriter rejimleri (Irak, İran, Suriye gibi), kendi ulusal menfaat ve güvenliğine bir tehdit olarak görmüş ve bu rejimlere yönelik bir yok etme stratejisi izlemeye başlamıştır. Böylelikle, Başkan George Bush, Irak, İran ve Suriye rejimlerini Ortadoğu'da ABD için durdurulması gereken bir tehdit olarak görmüş ve alınacak ilk önlem olarak elinde kitle imha silahları bulunduğu iddia edilen Saddam Hüseyin iktidarının devrilmesi gerektiğini ileri sürmüştü ve sonrasında Irak'ın işgal sürecine girilmiştir.

4.2. Bush Yönetiminin Irak'a Müdahalesi ve Irak Savaşı

2000 yılında başa geçen Başkan George W. Bush yönetimi, özellikle 11 Eylül saldırılarının hemen ardından, çok taraflılık yaklaşımını, Afganistan ve Irak müdahalelerinde bir kenara bırakarak, tek taraflı askeri müdahalelerde bulunmayı, meşru dış politika eylemi olarak gördüğünü açıkça beyan etti.¹⁹ Böylelikle, ABD Kongresi, Irak'ın kitle imha silahlarına sahip olduğu ve teröre destek sağladığı gibi gerekçelerle Başkan George Bush'u Irak'a savaş açılıp müdahale edilmesi yönünde yetkilendirmiştir. Asıl amaç Ortadoğu'daki Amerika ve İsrail gücünü korumak ve bölge petrolüne ulaşarak küresel hegemonyayı sürdürmek olmakla birlikte, ABD yönetimince Irak'ın kitle imha silahlarına sahip olmasının ve terörist faaliyetleri desteklemesinin bölgedeki barış ve güvenliği tehdit ettiği ileri sürülerek Irak'a gerçekleştirilen askeri müdahale meşrulaştırılmaya ve uluslararası kamuoyuna kabul ettirilmeye çalışılmıştır.

ABD yönetimi, Afganistan'da elde ettiği uluslararası toplumun desteğini sağlayamasa da, tek taraflı bir girişimle, 2003 yılında Irak'a karşı kapsamlı askeri müdahalede bulunmuş ve tahminlerin aksine, beklenenden oldukça kısa sürede, Amerikan birlikleri, Bağdat'ı ele geçirmeyi başar[mıştır].²⁰

4.3 Bush Dönemi ABD-İran ve ABD-Suriye ilişkileri

Başkan George W. Bush ABD başkanlık koltuğunda oturduğu müddet boyunca oldukça sert politikalar izlemiş, ABD-İran ve ABD-Suriye ilişkilerini olumsuz etkileyecek tutumlar sergilemiştir. ABD yönetimi bu dönem boyunca İran ve Suriye üzerinde diplomatik baskılar kurmuştur. Öyle ki İran'ı şer eksenini tanıması içine almış ve barışı tehdit eden, terörizmi destekleyen bir ülke olarak göstermiştir.

İran'ın nükleer silah üretim programından vazgeçmesini isteyen Başkan Bush, gerekirse İran'a karşı askeri güç kullanabileceğini ifade etmiştir. Bu noktada, Başkan Bush, Avrupa Birliği ülkeleri ile görüş ayrılığına düşmüştür. Avrupalı liderler, diyalog yoluyla soruna çözüm bulunması taraftarıydı. Sonuçta, Avrupalıların aracılığıyla, İran, nükleer silah üretim programını askıya aldığını açıklamıştır. Suriye de, ABD'nin tehditlerine maruz kalmıştır. Suriye'nin Hizbullah ve Hamas gibi örgütlere desteğini çekmesini isteyen Başkan Bush, aynı zamanda bu ülkenin, Lübnan'daki askerlerini geriye çekmesini tavsiye etmiştir. Lübnanlı lider Harrari'nin suikaste kurban gitmesi ve ardından Lübnan'da düzenlenen gösterilerde, Suriye'nin açıkça suikast düzenlemekle suçlanması, Ortadoğu'daki tansiyonu iyice

¹⁹ Ertan Efeğil, "Bush Doktrini ve Dünya Geneline Etkileri", *Hacettepe Üniversitesi Türkiyat Araştırmaları*, s. 8 (2008): 111.

²⁰ age, 112.

arttırmıştır. ABD'nin baskıları sonucunda, Suriye, Lübnan'daki askeri birliklerini kısa sürede geri çekmiştir.²¹

Görüldüğü üzere, 11 Eylül saldırıları ABD Başkanı George W. Bush dönemindeki dış politika stratejilerini oldukça etkilemiş ve realist bir zemine yerleştirmiştir. Askeri güç kullanımı, önalıcı ve önleyici savaş kavramları ve tek taraflı politika yapımından oluşan Bush Doktrini uygulamaları oldukça sert ve saldırgan görülmüş ve dünya kamuoyunun tepkisini çekmiştir. Özellikle BM'nin onayını almadan önleyici savaş kavramı ileri sürülerek gerçekleştirilen Irak müdahalesi ve kitle imha silahı iddialarına rağmen Irak'ta hiçbir kitle imha silahına rastlanamayışı dünyadaki Amerikan imajını oldukça olumsuz etkilemiş ve Amerika'nın çıkarlarına zarar vermiştir.

5. BARACK OBAMA DÖNEMİ DIŞ POLİTİKA STRATEJİSİ

George W. Bush'un ABD başkanlık döneminin ardından 2008 seçimlerinde Demokrat parti adayı Barack H. Obama Amerika'nın ilk siyahi başkanı olmuştur ve 2009'dan 2017 yılına kadar üst üste iki kez ABD başkanlığı koltuğunda oturmuştur.

2008 yılında başlayan ekonomik kriz ile birlikte Cumhuriyetçiler halkın desteğini kaybetmiştir. Kasım 2008'deki seçimleri Demokrat Parti adayı Barack Hussein Obama kazanmış ve ABD'nin 44. başkanı olmuştur. Bu iktidar değişikliğinde, Bush yönetiminin siyasi, sosyal ve ekonomik politikalarda kendinden bekleneni veremeyişi ve reformların yapılamaması önemli bir rol oynamıştır. “yes, we can” yaklaşımı, Obama'ya, gerekli olan halk desteğini temin etmeye yetmiştir.²² Bush dönemine göre Obama daha işbirlikçi adımlar atarak sık sık insan hakları, demokrasi vb. söylemlerde bulunmuştur.

2008 yılında Beyaz Saray'ı devralan ABD'nin ilk siyahi başkanı Barack Obama ile birlikte Amerikan dış politikası oğul Bush döneminden farklı gelişmeye başlamıştır. Obama Irak Savaşı'nı ve ABD'nin tek yanlı politikalar izlemesini eleştirerek çok taraflılığa ve işbirliğine vurgu yapmıştır. Rusya, Çin, Avrupa Birliği ve Japonya gibi güçler ile işbirliği içinde hareket etmenin dünyadaki sorunların çözümü için önemli olduğunu belirtmiştir.²³

Başkan Obama dış politika yapımında yumuşak güç unsurlarını kullanmayı tercih etmiş ve Bush dönemi sonrasında oluşan ekonomik kriz durumunu, güven bunalımını ve kötüleşen ABD imajını düzeltmeye çalışmıştır. Obama dönemi politikaları içinde bulunulan ekonomik krizden etkilenmiştir.

Nitekim, Obama'nın dış politika ajandasında terörizmle mücadele, nükleer silahsızlandırma, uluslararası işbirliği ve negatif ABD imajını itibarlı hale getirme gibi politikalar olduğu görülmektedir.

2010 Mayıs'ında Başkan Barack Obama tarafından açıklanan ABD Ulusal Güvenlik Stratejisi çerçevesinde Obama Doktrini ilan edilmiştir. Bu strateji belgesine göre; küresel terörle mücadeleye ilişkin olarak ABD'nin uluslararası ittifaklarının artırılması gerekliliği, tek yanlı bir dış politika anlayışı yerine çok taraflı dış politika anlayışının benimsenmesi gerektiği ve ABD karşıtlığının artmakta olduğu ülkelerin liderleriyle görüşmelerde bulunulmasının önemi vurgulanmıştır. Bahsi geçen belge kapsamında Bush'un ortaya atmış olduğu “tehdit”

²¹ age, 112.

²² İsmail Ermağan, “Soğuk Savaş Sonrası Dönemde ABD Dış Politikası - Obama Dönemi ve Ak Parti”, **Elektronik Siyaset Bilimi Araştırmaları Dergisi**, c. 3, s. 2 (2012): 28.

²³ Kocakenar, age, 10.

kavramı içerik bakımından deęişime uğrarken, Obama'nın dış politika yaklaşımının temel hedefini müttefiklerle iyi ilişkiler kurma teşkil eder duruma gelmiştir.²⁴ Aynı zamanda Obama tarafından açıklanan bu doktrinde Afganistan'daki Amerikan askerlerinin uluslararası birliklerin onayladığı süre boyunca Afganistan'da kalabileceği ve ABD askerinin Irak'tan geri çekileceği belirtilmiştir.

5.1 ABD'nin Irak'tan Çekilmesi

George W. Bush'un başkanlığı döneminde Amerikan Kongresi'nin verdiği onayla ABD askerinin işgal ettiği Irak zaman içerisinde ABD için bir bataklık haline dönüşmüştür. Irak'ta istenilen başarılamadığı gibi Irak'ın istikrarsız bir hale sokulması ve durumun bir türlü düzeltilmeyişi bölgede İran'ın elini kuvvetlendirmiş, bölgedeki Amerikan karşıtlığını artırmış ve ABD ekonomik olarak büyük bir yükün altına girmiştir. Tüm bu gelişmelerden sonra başkanlık makamına gelen Barack Obama Irak'tan çekilme kararını açıklamıştır. 2010 yılında yayınlanan Obama Doktrini ile Irak işgalinin sonlandırılacağı ve ABD askeri gücünün Irak'tan bir an önce çekileceği amaçlanmış ve Amerikan askeri gücü 2011 yılında Irak'tan çekilmiştir.

5.2. Obama Dönemi ABD-İran İlişkileri

George W. Bush başkanlığı döneminde önce Afganistan ardından Irak ABD tarafından işgal edilmiştir. İran İslam Devrimi'nden sonra gittikçe kötüleşen ABD-İran ilişkileri George Bush'un sert politikalarıyla daha da gerilmiştir. Bunun yanı sıra İran, Bush tarafından şer üçgeni içerisinde sayılmış, Irak'tan sonra ABD'nin öncelikli hedefi olarak gösterilmiş ve ABD'nin İran'ı vuracağı yönünde dünya basınında pek çok haber yer almıştır.

Bush'un ardından ABD başkanı olan Obama ise Bush'un İran'a yönelik politikasını sürdürmeyip farklı bir yöntem denemiştir. Obama İran'a karşı müzakere sürecinin işletileceği ve diyalog politikasının izleneceği bir politika benimsemiştir. Yine de bu diyalog süreci işletilirken zaman zaman askeri müdahalede bulunma seçeneğine de vurgu yapılmıştır.

Sonuçta, Obama seçim kampanyaları boyunca Arap ve Müslüman dünya ile diplomasi yoluyla uzlaşmaya gidilmesinden yana olan bir aday olmuştur. McCain İran hakkında sert söylemlerde bulunurken, Obama İsrail'i savunacağına söz vermekle birlikte Bush yönetiminin Tahran'ı muhatap almama politikasını da başarısız bulduğunu söylemiştir. Obama İran'ın terörizmi desteklediğini ve yasadışı olarak nükleer silahlanmasından haberdar olduğunu, ancak İran'a karşı geliştirilebilecek bir strateji yerine Irak'ın işgal edildiğini, bunun Ortadoğu'da aşırılıkların gelişmesine sebep olduğunu savunmaktadır. Bununla birlikte Bush döneminde pozisyonunu daha da güçlendiren İran'ın nükleer faaliyetlerini de artırdığını ve İsrail için de daha tehlikeli bir hale geldiğini belirterek bu gerçekler karşısında İran'a karşı daha farklı bir politika izlenmesi gerektiğini savun[muştur].²⁵

1950'lerde ABD'nin yardımıyla başlayan İran'ın nükleer programı çalışmaları 1979 devriminden sonra da devam ettirilmiş ve 2006'da Ahmedinejad yönetimindeki İran, nükleer enerjiye sahip ülkeler arasına resmen katıldığını duyurmuştur. ABD ve İsrail, İran'ın nükleer silah üretme kapasitesine yaklaştığını ve bunun kendi güvenliklerini zedeleyecek bir tehdit

²⁴ Bilensoy, age, 66.

²⁵ Ayşe Bahar Hurmi, "Bush ve Obama Karşılaştırması Çerçevesinde Amerikan Dış Politika Analizi", **Alternatif Politika**, c. 2, s. 1 (2010): 66

olduğunu düşünmüşlerdir. Bu düşüncelerinden ötürü başta ABD olmak üzere BM ve Batılı devletler İran'ın nükleer programını kısıtlamak ve Tahran yönetimini caydırmak amacıyla ekonomik yaptırımlara başvurmuşlardır. Obama döneminde ise yıllar süren yaptırımlardan sonra İran ile Batılı güçler arasında müzakere yolları açılmış ve yaptırımlardan etkilenen İran yönetimi ile P5+1 ülkeleri olarak adlandırılan BM Güvenlik Konseyi'nin daimi üyeleri ABD, Rusya, Çin, İngiltere ve Fransa ile Almanya'nın yanı sıra Avrupa Birliği arasında yaklaşık üç yıl süren müzakerelerden sonra 14 Temmuz 2015'te anlaşmaya varılmıştır.²⁶

Ayrıca, Obama, başkanlığı döneminde Bush'un düşman ilan ettiği ve terörizm konusunda bir tehdit unsuru olarak gördüğü İran ile yakınlaşma yoluna gitmiştir [ve] bu yakınlaşma çerçevesinde ise Irak ve Afganistan'da siyasi istikrar sağlanması, El Kaide ve IŞİD ile mücadelede İran'ın desteğinin alınması amaçlanmıştır.²⁷

5.3. Arap Baharı ve ABD

Dünya son sekiz yıl içinde Orta Doğu'da meydana gelen ve Arap Baharı olarak da bilinen şiddetli halk devrimlerine seyirci kalmıştır. Tunus, Mısır, Libya, Bahreyn, Cezayir, Ürdün ve Yemen gibi ülkelerde yaşanan bu sivil halk ayaklanmalarının en kanlı ve şiddetli olanı Suriye'de yaşanmıştır ve halen de yaşanmaya devam etmektedir.

Arap Baharı sürecinde Arap ülkelerinin önemli bir bölümünde meydana gelen olaylarda Obama, doğrudan müdahaleci bir rol oynamak yerine BM ve NATO gibi uluslararası kuruluşlar nezdinde inisiyatif alınması fikrini benimseyerek politikasını şekillendirmiştir. Obama'nın bu tavrının arkasında savunmakta olduğu yumuşak güç kullanımı ile işbirliği ve ittifak odaklı dış politika anlayışı bulunmakla birlikte, ABD'nin genel olarak bir tarafsızlık politikası sergilemiş olduğu belirtilmiştir.²⁸

6. BUSH VE OBAMA DÖNEMLERİ DIŞ POLİTİKA KARŞILAŞTIRMASI

1991'den sonraki ilk on yıl boyunca Bill Clinton'un başarısı ile dünya "iyi huylu hegemon dönemini" tecrübe edilmiştir. Ancak bu dönem, 11 Eylül saldırılarını müteakiben kapanmıştır. 11 Eylül sonrası ABD, 20. yüzyılın başlarından itibaren izlediği çok yönlü politikayı terk ederek, tek yönlü bir yaklaşıma yönelmiştir. Afganistan ve Irak savaşları ile birlikte yaşanan süreç, ABD dış politikasının yeni boyutunun teyidi olmuştur. Bu gelişmelere paralel olarak 20. yüzyıl içerisinde uluslararası alanda yapmış olduğu tüm girişimlerde NATO, BM, Dünya Ticaret Örgütü (DTÖ) ve Kuzey Amerika Serbest Ticaret Bölgesi (NAFTA) gibi uluslararası yapılar ile eşgüdüm içerisinde hareket etme yönteminden vazgeçilmiştir. Bu sebeple, Obama'nın ABD'nin yeni başkanı olarak seçilmesi, Bush yönetiminin dış politikasına getirilen eleştirilerden dolayı sadece Amerikan halkında değil, tüm dünyada bir değişim beklentisi yaratmıştır.²⁹

2008 yılında Beyaz Saray'ı devralan ABD'nin ilk siyahi başkanı Barack Obama ile birlikte Amerikan dış politikası oğul Bush döneminden farklı gelişmeye başlamıştır. Obama Irak

²⁶ <https://www.aa.com.tr/tr/dunya/dunden-bugune-iran-nukleer-anlasmasi/1139503>.

²⁷ Bilensoy, age, 67.

²⁸ age, 67.

²⁹ Ahu Özyurt, **Obama Bir Kusursuz Fırtına**, (İstanbul: Alfa Yayınları, 2008), 17'den aktaran İsmail Ermağan, "Soğuk Savaş Sonrası Dönemde ABD Dış Politikası - Obama Dönemi ve Ak Parti", **Elektronik Siyaset Bilimi Araştırmaları Dergisi**, c. 3, s. 2 (2012): 28.

Savaş'ını ve ABD'nin tek yanlı politikalar izlemesini eleştirerek çok taraflılığa ve işbirliğine vurgu yapmıştır. Rusya, Çin, Avrupa Birliği ve Japonya gibi güçler ile işbirliği içinde hareket etmenin dünyadaki sorunların çözümü için önemli olduğunu belirtmiştir.³⁰

Obama'nın dış politikaya ilişkin yaklaşımı Bush dönemi politikaları ve yaklaşımları ile önemli farklılıklar arz etmektedir. Bush'un tek yanlı dış politika yaklaşımı ile Irak'a müdahalesini eleştirmiş olan Obama, uluslararası ilişkilerde çok taraflılık, ittifak ve işbirliği hususlarını vurgulamıştır. Bu doğrultuda Obama; Rusya, Çin, Japonya ve AB gibi güçlerle uluslararası ilişkiler ve güvenlik konularında ittifak ve işbirliği içerisinde bulunmanın önemine değinen söylemlerde bulunmuştur. 2008 yılı itibariyle başlayan küresel finansal krizin ekonomik etkileri ile Irak'taki ABD işgalinin maliyetinin günden güne artması ve ABD karşıtı söylemlerin dünya genelinde yaygın hale gelmesi de Obama'nın dış politikada uzlaşmacı ve işbirliğine dayalı bir politik anlayış gütmesine sebebiyet vermiştir. Bu doğrultuda henüz seçim döneminde Obama Afganistan ve Irak'a yönelik olarak Bush döneminde gerçekleştirilmiş olan operasyonlara ilişkin çeşitli reformlar yapacağını ve bir tehdit unsuru olarak görülmekte olan İran'a karşı farklı bir strateji izleyeceğini belirterek, diyalog ve kamu diplomasisinin dış politikada önceliği olduğunu ilan etmiştir.³¹

Kitle imha silahları konusuna bakıldığında da Obama ve Bush dönemlerinde gerçekleştirilmek istenen amacın aynı; fakat amaç doğrultusunda tercih edilen yöntemin farklı olduğu görülmektedir. Obama, kitle imha silahlarının kullanımının engellenmesi konusunda Bush ile aynı mantığa sahiptir. Ancak George W. Bush, kitle imha silahları kullanımını önleme konusunda realist politikalar (önleyici savaş, askeri güç gibi) uygularken Obama daha idealist politikalara (müzakere, işbirliği gibi) yönelmiştir.

Kısacası, Başkan George W. Bush 11 Eylül 2001'de gerçekleşen saldırıların ardından, küresel güvenlik ve terörle mücadele konularını asıl hedef haline getirmiş ve dış politikada bu konular üzerinde yoğunlaşmıştır. Bu sebeple Bush doktrini kapsamındaki önalıcı ve önleyici savaş kavramlarını terörle mücadele ve güvenliğin sağlanmasında asıl yöntem haline getirmiştir. Bununla birlikte terörü desteklediği iddia edilen ve kitle imha silahlarına sahip olan ülkeler tehdit unsuru haline getirilmişlerdir. Nitekim, 11 Eylül sonrasında ilk olarak Afganistan'a, ardından terör ihraç ettiği ve kitle imha silahlarına sahip olduğu Bush tarafından öne sürülen Irak'a ABD askeri sokulmuş ve bu iki ülke işgal edilmiştir.

Obama ise ABD merkezli olarak gerçekleşen küresel ekonomik krizin etkileri ile uğraşırken, dış politikada ise Bush'un aksine daha idealist ve yumuşak güç unsurlarına dayalı bir strateji takip etmiştir. Terörizm, aşırıçılık ve radikalizmle mücadele konuları Obama'nın da ana gündem maddelerini teşkil etmiş olmakla birlikte Obama; terörizm ile doğrudan askeri güç ile savaşmaktansa, teröre karşı savaşanlara lojistik ve maddi yardımlarda bulunmayı yeğlemiştir. Bununla birlikte kitle imha silahlarının yayılmasının önlenmesi ve küresel terörle mücadele hususunda, Bush döneminin tek yanlı, baskın ve sert politikaları terk edilerek; Obama döneminde kitle imha silahları ve küresel terörle mücadele hususunda işbirliği, ittifak ve ortak mücadele ilkeleri çerçevesinde çok yanlı ve yumuşak güç politikaları uygulanmıştır. Obama, Bush döneminde Afganistan ve Irak'ta düzenlenen askeri operasyonların maliyetlerinden kurtulmak üzere ABD askerlerini bölgeden çekmiş ve Bush döneminde

³⁰ Kocakenar, age, 10.

³¹ Bilensoy, age, 65.

potansiyel tehdit unsuru olarak görülen İran ile de diplomasi yoluyla nükleer enerji konusunda uzlaşmaya çalışmıştır.³²

Dolayısıyla Obama'nın da bir doktrini olduğunu düşünecek olursak, bunun oğul Bush'un önleyici vuruş (preemptive strike) yani potansiyel tehlike ve tehdit arz eden bölgelere önceden müdahale ile bertaraf etme politikasına karşıt olarak, öncelikle diyalog mekanizmasının çalıştığı, izolasyon yerine sisteme entegrasyon ile tehdit görülen ülkelerin kontrol altına alınması ve işbirliği gibi yeni unsurlar içermektedir.³³

7. GENEL DEĞERLENDİRME VE SONUÇLAR

Yapılan bu araştırma kapsamında ABD başkanı George W. Bush ile Barack H. Obama'nın güvenlik bağlamındaki uygulamaları ve dış politika stratejileri karşılaştırmalı olarak analiz edilmiştir.

Bush dönemi dış politika stratejisini etkileyen olay 11 Eylül saldırıları olmuştur. 11 Eylül saldırılarının ardından Başkan George W. Bush'un dış politika stratejisi daha çok realist, Barack Obama'nın ise daha çok idealist tabanlı politikalar uyguladıklarını görmekteyiz. Bush'un dış politika stratejisi sert, tek taraflı ve askeri güce dayalı, saldırgan bir dış politika iken, Bush'tan sonra başkanlık koltuğuna oturan Obama daha işbirlikçi, müzakere ve diyalog sürecine önem veren, yumuşak güç stratejisine dayalı bir dış politika izlemiştir. Bununla birlikte, Obama'nın dış politika stratejileri üzerindeki en önemli etken ise Bush dönemindeki politikalardan dolayı ABD'nin uğradığı zararlar olmuştur. Bu sebeple Obama, Bush döneminde Afganistan'a gönderilen ABD askerinin orada bulunmasını uluslararası kamuoyunun onayına bırakmış ve Irak'a gönderilen ABD askerinin geri çekilmesine karar vermiştir. Obama döneminin başında patlak veren ekonomik krizin etkisiyle de Obama ABD dışında somut bir şekilde faaliyette bulunmaya yanaşmamıştır denilebilir.

Bu doğrultuda Obama, ekonomiyi düzeltmeye ve uluslararası arenada işbirliğine dayalı politikalar sergilemiş ve terörle mücadelede doğrudan müdahale yerine teröre karşı savaşılanları desteklemek üzere yumuşak güç politikası uygulamıştır.³⁴

Nitekim, George W. Bush ve Barack Obama dış politika stratejilerini karşılaştırdığımız bu araştırma kapsamında, art arda gelen iki ABD başkanının aynı amaçlara sahip oldukları; ancak bu amaçlara ulaşmada yöntemsel farklılıklara sahip oldukları ve farklı stratejiler izleyerek bu amaçlara erişmeye çalıştıkları sonucuna varılmaktadır. Her iki ABD başkanının da amacı Amerikan değer ve inanışlarının, kurum ve kuruluşlarının üstünlüğünü kabul ettirerek dünya üzerindeki ABD hegemonyasını devam ettirmek ve Amerikan çıkarlarını korumaktır. Ancak bu amaçlara erişmek için George W. Bush oldukça sert ve saldırgan yöntemler uygularken Obama aksine daha ılımlı ve işbirlikçi bir dış politika stratejisi izlemiştir.

³² age,68.

³³ Furkan Kaya, "Obama Doktrini", <http://politikaakademisi.org/2014/12/11/obama-doktrini/> [27.05.2018].

³⁴ age, 70.

KAYNAKÇA

- [1] Ağır, Bülent S. Güvenlik Kavramını Yeniden Düşünmek: Küreselleşme, Kimlik ve Değişen Güvenlik Anlayışı, *Güvenlik Stratejileri Dergisi*, s. 22, 97-131, 2015.
- [2] Ataman M., Gökcan Ö. Bush Dönemi Amerikan Dış Politikası: Bir Aşırı-Yayılmacılık Denemesi, *Akademik İncelemeler Dergisi*, c. 7, s. 2, 199-229, 2012.
- [3] Bilensoy, İ. George W. Bush ve Barack Obama Dönemlerinde Terörizme Karşı Uygulanan Politikaların Karşılaştırılması, *Lectio Socialis*, c. 2, s. 1, 50-73, 2018.
- [4] Cural, A., *Bush Doktrini ve Askeri Gücün Önalıcı ve Önleyici Savaş Kapsamında Kullanılması*, Doktora Tezi, Ankara Üniversitesi, Sosyal Bilimler Enstitüsü, Ankara, 2011.
- [5] Efeğil, E. Bush Doktrini ve Dünya Geneline Etkileri, Hacettepe Üniversitesi Türkiyat Araştırmaları, s. 8, 104-122, 2008.
- [6] Erhan, Ç. ABD'nin Ulusal Güvenlik Anlayışı, Ankara Üniversitesi Siyasal Bilimler Fakültesi Dergisi, c. 56, s. 4, 78-93, 2001.
- [7] Ermağan, İ. Soğuk Savaş Sonrası Dönemde ABD Dış Politikası - Obama Dönemi ve Ak Parti, *Elektronik Siyaset Bilimi Araştırmaları Dergisi*, c. 3, s. 2, 21-35, 2012.
- [8] Hurmi, Ayşe B. Bush ve Obama Karşılaştırması Çerçevesinde Amerikan Dış Politika Analizi, *Alternatif Politika*, c. 2, s. 1, 56-81, 2010.
- [9] Kandemir, E. ABD Başkanları G.W. Bush ve B. Obama Dönemlerinde Yayımlanan Ulusal Güvenlik Stratejilerinde İttifak Söylemleri ve S.Walt'un İttifak Teorisi, *Savunma Bilimleri Dergisi*, c. 10, s. 2, 122-151, 2011.
- [10] Karakaya, İ., *11 Eylül 2001 Sonrası ABD'nin Değişen Güvenlik Algılamaları ve Politikaları*, Yüksek Lisans Tezi, Ankara Üniversitesi, Sosyal Bilimler Enstitüsü, Ankara, 2010.
- [11] Örnek, S. On Bir Eylül Olayları ve Afganistan Operasyonu, *Yalova Üniversitesi Hukuk Fakültesi Dergisi*, s. 1, 108-134, 2012.
- [12] Özcan, Arif B. Uluslararası Güvenlik Sorunları ve ABD'nin Güvenlik Stratejileri, *SÜ İİBF Sosyal ve Ekonomik Araştırmalar Dergisi*, <http://dergipark.gov.tr/download/article-file/289003> (Erişim tarihi: 21.12.2020)
- [13] Sarı, B. Amerikan Ulusal Çıkarları ve Afrika, *Ankara Üniversitesi Afrika Çalışmaları Dergisi*, c. 1, s. 2, 95-119, 2012.
- [14] Sümer, G. Amerikan Dış Politikasının Kökenleri ve Amerikan Dış Politik Kültürü, *Uluslararası İlişkiler*, c. 5, s. 19, 119-144, 2008.
- [15] Tunç, H. *Amerika'nın Irak Savaşı*, Harmoni Yayınevi, İstanbul, 2004.

- [16] Tutar, N., *Barack Obama Dönemi Amerika Birleşik Devletleri'nin Ortadoğu Politikası*, Yüksek Lisans Tezi, İzmir Katip Çelebi Üniversitesi, Sosyal Bilimler Enstitüsü, İzmir, 2015.

Elektronik Ortamdaki Kaynaklar

- [1] <http://sendika62.org/2008/11/obama-ve-ortadogu-serpil-acikalin-usak-25739/>
(Erişim tarihi: 16.12.2020)
- [2] <http://www.bilgesam.org/incele/2032/-amerika-nin-yeni-guvenlik-stratejisi/#.WxVeN0iFPDF>
(Erişim tarihi: 19.12.2020)
- [3] <http://uluslararasıgundem.com/amerikanin-guvenlik-stratejisi/>
(Erişim tarihi: 19.12.2020)
- [4] <http://www.dunyabulteni.net/yazar/bob-dreyfuss/19674/obamanin-dis-politikasinin-bushinkinden-farki-ne>
(Erişim tarihi: 18.12.2020)
- [5] <https://www.aa.com.tr/tr/dunya/dunden-bugune-iran-nukleer-anlasmasi/1139503>.
(Erişim tarihi: 17.12.2020)
- [6] <https://www.youtube.com/watch?v=GffxBM394aA>.
(Erişim tarihi: 20.12.2020)
- [7] <https://www.youtube.com/watch?v=RHxw8UFNCdo>.
(Erişim tarihi: 20.12.2020)
- [8] <http://politikaakademisi.org/2014/12/11/obama-doktrini/>
(Erişim tarihi: 16.12.2020)
- [9] [http://www.tasam.org/Files/Icerik/File/%C3%87at%C4%B1%C5%9Fma_m%C4%B1_%C4%B0%C5%9Fbirli%C4%9Fi_mi_Amerikan_D%C4%B1%C5%9F_Politikas%C4%B1nda_%C4%B0deali_zm_Realizm_%C4%B0li%C5%9Fkisi_by_Mustafa_Kocakenar_S.docx_9194f400-8b77-4b7f-9aa3-7411ce9f0bf4_\(1\).pdf_a8eefa47-79c7-43d5-96be-997a9b805ba1.pdf](http://www.tasam.org/Files/Icerik/File/%C3%87at%C4%B1%C5%9Fma_m%C4%B1_%C4%B0%C5%9Fbirli%C4%9Fi_mi_Amerikan_D%C4%B1%C5%9F_Politikas%C4%B1nda_%C4%B0deali_zm_Realizm_%C4%B0li%C5%9Fkisi_by_Mustafa_Kocakenar_S.docx_9194f400-8b77-4b7f-9aa3-7411ce9f0bf4_(1).pdf_a8eefa47-79c7-43d5-96be-997a9b805ba1.pdf)
(Erişim tarihi: 16.12.2020)
- [10] http://www.tasam.org/tr-TR/Icerik/1102/barack_obama_imaji_uzerinden_amerikan_dis_politikasinin_yeniden_inyasi
(Erişim tarihi: 17.12.2020)
- [11] <http://akademikperspektif.com/2014/02/20/soguk-savas-sonrasi-abd-ulusal-guvenlik-stratejileri/>.
(Erişim tarihi: 16.12.2020)
- [12] <https://www.timeturk.com/tr/makale/mehmet-yilmaz/terorle-savasta-bush-un-hatalari-ve-obama.html>
(Erişim tarihi: 17.12.2020)

THE USE OF SOCIAL MEDIA BY TERRORIST ORGANIZATIONS

Melek ADSIZ¹

¹ University of Szeged, Faculty of Law and Political Science, 0000-0001-7612-3400

ABSTRACT

The security problem and terrorism are old phenomena that have been going on for many years. People have started to take precautions against terrorism, which has caused anxiety and fear among the masses and wants to attract attention. In other words, with the emergence of this situation, military measures were taken beforehand against terrorist activities, joint efforts of states were formed to prevent terrorism, and societies were tried to be least damaged. In time, it has been observed that states use terrorist elements for their purposes. With the development of technology, terrorist incidents that got out of control started to appear stronger and more uncontrolled.

Terrorist organization groups have gone beyond traditional methods by using the development of technology. In other words, it has made its actions more visible by making more use of technology and social media. Today, technology and social media, which continue to develop day by day, have started to be used effectively by the elements within the security structuring. Besides, it is accepted in the international arena that terrorist organizations use social media to increase the impact of terrorist activities.

Keywords: Terrorism, Terrorist Organizations, Social Media, and Technology

1. INTRODUCTION

Freedom of the press is considered one of the most important turning points of democratic societies. Terrorism news comes first among the news content that causes discussions that play a role in determining the limits of this freedom. Media coverage of news of terrorism emerges as an area that requires precision.

Terrorism is considered has become more damaging in the world today and therefore it is necessary to take serious steps about security. Terrorism has created serious threats for many years and this continues. The word terrorism is known to have become one of the major and main concerns of our society, and it has become very difficult to understand because there is no clear legal definition of this expression. According to this knowledge, legal definitions of terrorism an act of an individual usually belonging to an organization that has a purpose with the act of terror.

Terrorism as a force of systematic coercion, intimidation, and violence, has a long history associated with media. Broadcasting national and international terrorist attacks through mass media negatively affects those who are subjected to terrorism, their families,

and society. They undermine the public's trust in the state by publishing pro-terrorism news to foster terrorism. Besides, possible future attacks are mentioned speculatively and a huge number of news, mass media can take place in their vehicles. The information has become very rapidly spreading, especially with the development of internet-based new communication technologies. With the advancement of technology, images of terrorist incidents occurring anywhere in the world, seconds It can be reached from anywhere.

It is known that the media plays a vital role in reducing social tensions and preventing conflicts in our era called the Internet age. However, in the competitive media environment, this role is often ignored, with a large number of news actors struggling for media coverage.

2. DEFINITION OF TERRORISM

In today's world, terrorism is perceived to have become more dangerous, and therefore it is important to take serious security measures. For several years, terrorism has generated serious challenges and this continues. In the transformation that took place after the cold war, it poses great risks to security for states, institutions, and the international community.

However, despite these efforts, a common framework on terrorism has not been established and there is no common definition of terrorism, and terrorist concepts accepted by all or a certain majority of the international community. "It is a fact that a single, commonly accepted or applied definition of terrorism does not exist, and this is so despite the numerous and manifold efforts undertaken by academic circles, advisory and consultative bodies as well as by individual states and international organizations."¹ States have put forward different opinions in their interests. For this reason, terrorism has become a very broad concept and completely different, and unintentional actions have started to be evaluated within terrorism. There has been no serious progress in demonstrating the identity of the terrorist or separating terrorism from other acts of force and related crimes.

The word terrorism has become one of the main concerns of our societies today and it is somewhat difficult to understand and research the true meaning of this phrase. The nature of terrorism is manifested in our daily lives based on the number of victims it claims. It is important to know that no universal term has been developed for terrorism." The United Nations and other international organizations have failed for decades to agree on a common universal definition of terrorism"² However this indicates that terrorism is the state's main target. Every state has its way of recognizing acts of terrorism. Most states consider any act of violence against non-combatants or civil persons to be a terrorist act, regardless of whether

¹ Sebastian Wojciechowski, *Why is it so Difficult to Define Terrorism?*, Polish Political Science Yearbook, Vol. 38, 2009, p. 60.

² Hadi, A., *The Causes And Consequences of Terrorism In The 21St Century: The Iraqi Case*, International Journal of Contemporary Research and Review, Vol. 10, No. 2, 2019, p. 22.

the attack is still carried out by the state or an official agency. In other words, this term can be seen as an opponent of society.

The general definition of terrorism remains ignored in that there are different definitions in different organizations, government bodies, and other entities that can truly match the intent, position, or choice. Many concepts of terrorism have been proposed by many thinkers, academics, politicians, and academicians, but it is rather disappointing that none of them is uncontentious.

3. SOCIAL MEDIA

Social media provides information sharing and access. Also social media; enables people to establish a dialogue with each other and share information on the Internet. “The social media is a group of the Internet or cyber-based applications that allow the creation of user-generated content, such as Twitter, Facebook, YouTube, WhatsApp, etc. However, blogs are the earliest form of social media.”³ Moreover, some websites and applications allow people to share content and information through social networks and everyone can easily access the content they are looking for and interested in. There are also no restrictions in terms of accessibility. However, Francesca Bria mentioned how social media gain importance “Social Media is starting to affect all organizations across different dimensions: organizations' internal communication, the working relationships, the relationship with their stakeholder audiences, conversations with consumers, business model innovation, and organizational reputation and legitimacy.”⁴

Social media can reach large audiences in seconds; It can affect the behavior of the masses and change their feelings. These can be both positive and negative. So as the disadvantage of developing technology It is known that the use of the Internet and social media creates a suitable ground for terrorist organizations in many ways.

4. SECURITY AND NEW COMMUNICATION TECHNOLOGIES

In the societies where street protests and opposition demonstrations emerged in the 21st century if the mainstream media does not do their duty to convey the facts to the public, the situation of producing content that can be defined as a kind of citizen journalism and place of smartphones have strengthened the power of social media. Also, developments in communication technologies are transforming the concept of security. Besides, the state-based security understanding centered on the understanding of security has been abandoned, and a human and community-centered security understanding has begun to be built.

In this new technology and internet era, human and social security is gaining importance. Because “Many states are investing in offensive and defensive ICT capabilities,

³ Hossain, S., *Social Media and Terrorism*, South Asian Survey, Vol. 22, Issue 2, 2015, p.138.

⁴ Bria, F., *Social Media And Their Impact On Organizations: Building Firm Celebrity And Organizational Legitimacy Through Social Media*, Imperial College, London, 2014, p. 4.

adding a complex dimension to interstate relations. Such capabilities can range from reconnaissance and information operations to the disruption of critical networks and services or control and command abilities”⁵sharing it on social media arises. Especially, having mobile internet and being able to be online without being dependent on time. It is known that, in the social media environment difficult to prove the news circulating on the internet. Therefore, the accuracy of every piece of information is not clear. Terrorist organizations many dubious and completely false reports they present as if they were true.

5. USE OF SOCIAL MEDIA BY TERRORIST ORGANIZATIONS

Today's terrorist organizations, which are in the Internet age, often organize their actions in a way that attracts the attention of the media. The use of social media is known as the new weapon of terrorist organizations in the international arena. In addition to this Gus Martin stated that “When terrorists manage to get wide exposure or a higher degree of compassion from the media and their audience, future terrorists may be inspired to emulate the methods of the first successful incident.”⁶

Terrorist organizations can make frequent changes in methods. As a result, the actions of a terrorist organization can be organized more media-centered than others, and some actions of the same organization may be media-centered and some may not. Media usage purposes of terrorist organizations are not stable and all of them have different aims. A terrorist attack that is not covered in the media is considered to be wasted because it could not grow its target audience. Many researchers state that if a terrorist attack does not appear in popular news bulletins, it is deemed unrealized. Terrorists are not concerned with the death toll being three, 5, or two thousand. It is not an action they put into the life that ensures their success. They are concerned with how the results of the action affect the media, not the action they have accomplished.

Media is the best, fast and easy way for terrorist organizations. Because they can easily create that environment to achieve their goals. It is also an effective way of creating an atmosphere of panic, losing a country's economic reputation in the fields of investment and tourism, and reducing public confidence in government institutions.

To sum up, the media-based aims of terrorists are changing. The first is to attract the attention of the audience and raise awareness. In this way, they believe that they will create an atmosphere of fear by intimidating the target audience and the state. The second goal is that the organization wants to be recognized. Because they want to be known why they are carrying out terrorist attacks to achieve their goals. The third aim is to gain respect and to gain sympathy for the attacks on behalf of the organization. The ultimate goal is to gain a quasi-legitimate status and get the attention of other political actors from the media. These aims' importance is may differ according to terrorist organizations. However, all terrorist

⁵ <https://www.osce.org/cyber-ict-security>, (Accessed: 25 12.2020).

⁶ G. Martin, *Understanding Terrorism: Challenges, Perspectives, and Issues*, SAGE, London, 2017, p. 66.

organizations desire to be as active as possible in the media to increase their public recognition.

6. CONCLUSION

Terrorism has become an international challenge with the changing conditions of today. This means that states are not safe in their territories. Now terrorists can get involved in several different countries. They do not limit their actions. Also, it can receive support from different countries. They put their names under actions that can have an impact all over the world and cause fear and anxiety all over the world.

Terrorist groups use the media effectively as propaganda material with the effect of globalization and technological developments in today's conditions. They use technological developments especially in action forms, preparation, planning, and execution of the action.

In today's technology age, internet networks and social media cause security risks for nation-states. Social media, which has gained importance with the increase of technology, is more popular today, and the insecurity in the cyber field is increasing day by day. Although the uncertain boundaries of the cyber world, the difficulty of determining the location of cybercrime require international cooperation in combating social media and cybercrime, there are no steps taken yet.

It is known that national security cannot be achieved solely through military and political measures, due to the emergence and gradual increase of unforeseen risks and threats in the age of technology. Changes in security measures implemented by states have become essential. In this direction, states have made efforts to improve themselves in cyberspace in their measures. Traditional methods such as over-armament, nuclear deterrence, border controls, and deployment of troops outside the country are no longer sufficient alone to establish security. Most of them can be controlled by technology, such as unmanned aerial vehicles and cameras.

It is observed that not only states but also terrorist organizations have changed their systems. Because Weapons acquired by terrorist organizations are more technological; organizations make use of more advanced tools during pre-action intelligence gathering; It effectively uses much more advanced communication and surveillance tools, as well as advanced media tools for staff recruitment.

States should fulfill their duties in the fight against terrorism. A common definition of terrorism should be made in the international arena and all states should cooperate. In this case, since every state will consider its interests, it is seen as almost impossible to make a common definition and for all states to comply with it. In this case, every state should inform their people to prevent this, because terrorist organizations draw their power from those who support them and think like themselves. One of the important issues is the people's distancing from terrorist organizations and withdrawing their support. States should support and take

steps in the fight against terrorism by other countries, without discriminating between terrorist organizations.

According to issues, there should be some steps necessary to take. It is necessary for developing a target-oriented approach to monitoring the media products of terrorist groups. Besides Intelligence units should set up and coordinate well to effectively monitor the rapidly spreading complex online multimedia environment. Also, goals should be developed with the understanding of monitoring, instead of a movement-oriented approach.

Today, the importance of human safety is increasing day by day. However, it is known that personal intelligence will play a much more important role in the fight against terrorism than technical intelligence based on signals. The intensive use of all kinds of opportunities of social media by state institutions, the monitoring of this, and the transparent determination of legal rules are other necessary courses of action for the fight against terrorism.

BIBLIOGRAPHY

Adil Hadi, *The Causes And Consequences of Terrorism In The 21St Century: The Iraqi Case*, International Journal of Contemporary Research and Review, Vol. 10, No. 2, 2019.

Francesca Bria, *Social Media And Their Impact On Organizations: Building Firm Celebrity And Organizational Legitimacy Through Social Media*, Imperial College, London, 2014, p. 4.

Gus Martin, *Understanding Terrorism: Challenges, Perspectives, and Issues*, SAGE, London, 2017.

Sazzad Hossain, *Social Media, and Terrorism*, South Asian Survey, Vol. 22, Issue 2, 2015.

Wojciechowski, S., *Why is it so Difficult to Define Terrorism?*, Polish Political Science Yearbook, Vol. 38, 2009.

<https://www.osce.org/cyber-ict-security>, (Accessed: 25 12.2020).

TURKEY'S NATO MEMBERSHIP AND IT IS EFFECT OF GEOGRAPHY ON TURKEY'S GEOSTRATEGIC AND STRATEGIC INTELLIGENCE CAPABILITIES

Melek ADSIZ¹

¹ University of Szeged, Faculty of Law and Political Science, 0000-0001-7612-3400

“Hence the saying: If you know the enemy and know yourself, you need not fear the result of a hundred battles. If you know yourself but not the enemy, for every victory gained you will also suffer a defeat. If you know neither the enemy nor yourself, you will succumb in every battle”¹

ABSTRACT

The need for security has become an important factor in the lives of societies since the existence of humanity. End of the Cold War, while the parameters of international relations changed, the terms of risk, threat, security, and defense also changed. According to the development of NATO also tried to adapt itself to new conditions while trying to guarantee the security of its member states. Today, states try to obtain information about events and developments in many areas around the world thanks to intelligence.

Turkey is a member of NATO for about 68 years. One of the factors indicating continuity in the context of Turkey's contribution to NATO's security system is its geographical location. Turkey is known to be very important to NATO because of its geographical position. Turkey is a neighboring region where a threat is considered. This raises the value of real estate due to the geographical position of Turkey.

Keywords: NATO, Turkey, Geostrategic, and Intelligence.

1. INTRODUCTION

Security is one of the 21st century's most critical issues. Even when living as a person, you want to be aware of their worries and the cornerstone is to be free from anxiety. The search for security has continued from the past to the present. We have become more dependent on each other with the evolution of technology each day.

When it comes to security, it is the first information that comes to mind. The information is collected, analyzed, and as soon as it becomes available, it gains intelligence value. Willing to be used when necessary. Get in touch with different geographies and gain new knowledge has great importance in the expansion of the intelligence network. However, countries want to protect themselves by using their roles in international organizations from the advancement of technology in the changing understanding of security in the 21st century.

NATO stands for the North Atlantic Treaty Organization. NATO has been set up as an organization to safeguard Europe in terms of protection as a security concept, after which its area of duty has been extended. Turkey's NATO membership and the geostrategic role is

¹ <https://suntzusaid.com/book/3/18>, (Accessed: 25.12.2020).

certainly an important player in the international system. Turkey's security approach to this particular exhibition It's significant because of our geography. The neighborhood to the region where threat perception Turkey alliance of NATO's estate (real state value) increases the value. Another issue mentioned superiority compared to other allies of Turkey, it can be armed with a large army at low cost.

All actors are required to engage in intra-alliance and regional cooperation on issues such as human security, energy lines, regional security issues, and terrorism. However, (present NATO debates are increasingly contributing to Turkey's security and beside increasingly questionable.). In the current debate, it is being questioned NATO's more to contribute to Turkey's security.

2. STRATEGIC INTELLIGENCE AND STRATEGY

Throughout history, decision-making actors' desire to have and acquire knowledge is directly related to being strong and remaining. Sun Tzu mentions that “The one overarching element of this framework is that it is based on a profound knowledge of the environment, the external forces that shape it, the competition but also your internal organization.”² He pointed out the importance of the knowledge that the most fundamental factor that enables a smart statesman or commander to be successful by defeating their opponents is prior knowledge. Therefore, what kind of information is needed, how, from where, and which methods it is collected is important. Also, states such as analyzing the information obtained and making it usable require good organization and experience. Moreover, the process of obtaining information and making it available to the actor who requests it is the basis of intelligence work and activities. However, according to Kendra Cherry “, while intelligence is one of the most talked-about subjects in psychology, there is no standard definition of what exactly constitutes intelligence. Some researchers have suggested that intelligence is a single, general ability. Others believe that intelligence encompasses a range of aptitudes, skills, and talents.”³

However Strategic intelligence is at the forefront when it comes to internal and external security issues of a country. Besides, it is important and necessary for other policies. Also in achieving the targeted goals to be successful and developing accurate policies is one of the most important elements of strategic intelligence. Many researchers have stated the concept of strategic intelligence in different ways. For instance, Michael J. Keegan state that, “Strategic intelligence is a system in that each part of strategic intelligence interacts with other parts. Both strategy and intelligence have been defined in many different ways”⁴ In line with strategic intelligence, states, communities, regions, etc. Information obtained and detailed information about customs, religious strategic intelligence has preserved its importance until today and still maintains its importance. It is an important weapon used by powerful states and civilizations. It continues to have the same importance today. “Strategic

²<https://sergiocaredda.eu.organization/sun-szus-five-factors-as-e-strategies-analysis-framework/> (Accessed: 25.12.2020).

³ <https://verywellmind.com/theories-of-intelligence-2795035>, (Accessed: 23.12.2020).

⁴ Keegan, M., *Perspective On Strategic Intelligence: Conceptual Tools For Leading Change With Dr. Michael Maccoby*, IBM, London, 2016, p. 76.

intelligence is outward gazing: focused externally on understanding and anticipating others, especially competitors as opposed to bettering the internal workings of the firm”.⁵ However, one of today's problems is that strategic intelligence is not being understood correctly. Every individual who has the idea to survive has a strategic imperative. Sense of strategy is “a plan of action designed to achieve a long-term or overall aim”⁶ The literature of human history on a wide spectrum, from economics to security, actually writes about strategies and whether they have been successful in these strategies. The most important point that will ensure the formation of the strategy is "knowledge". Moreover, the greatest power of our era is information and it is in an inseparable cycle with its collection, processing, comparison, verification, and transmission.

3. GEOSTRATEGY AND TURKEY

Geographical parameters anatomized in strategic perspective, used as high policy view and its applicability is known as the general working principle of geostrategy. Sun Tzu wrote, “In war, the victorious strategist only seeks battle after the victory has been won”. He gives advice his troops to “make your way by unexpected routes and attack unguarded spots. ”And “Military tactics are like water. For water, in its natural course, runs away from high places and hastens downwards. So, in war, the way is to avoid what is strong and strike at what is weak. ” Sun Tzu mentions that it is important to know geography because success is possible by knowing the position where the strategy will be implemented.

Turkey's position is to maintain its reputation in the international arena today. The geographical location of Turkey, which connects the Mediterranean to the Black Sea, the Balkans, the Caucasus, and the Middle East is a gateway location to combine.

“Turkey is situated at the crossroads of the Balkans, Caucasus, Middle East, and the eastern Mediterranean. It is among the larger countries of the region in terms of territory and population, and its land area is greater than that of any European state. Nearly all of the country is in Asia, comprising the oblong peninsula of Asia Minor also known as Anatolia”⁷ When it comes to geopolitics, the first thing that comes to mind is to use all the values in favor of the people living on geography. Turkey struggles with many difficulties due to its position. Such as immigration, terrorism, etc. One of the important points of geography is security. Its contribution to security is quite high. Especially in military strategies. Also, Geopolitics is an important tool in determining the direction that geography gives to politics. In other words, it does not produce geopolitical policies. prepares data based on a geographic basis for producers

The changing security measures and concerns of today cause the states to worry in the international arena. Turkey plays an important role due to its position in the international arena. However, NATO member Turkey for stability in the region as a state with historic, cultural, and geographical ties with supports. NATO member Turkey only country too has land borders with three countries in the Middle East states. These countries are Iran, Iraq,

⁵ Levine, S., Nagel, R., and Bernard, M., *Strategic Intelligence: The Cognitive Capability to Anticipate Competitor Behaviour*, Strategic Management Journal, 2017, p. 4.

⁶ <https://www.lexico.com/definition/strategy>, (Accessed: 24.12.2020)

⁷ <https://www.britannica.com/place/Turkey>, (Accessed: 24.12.2020).

and Syria. In terms of security, Turkey holds energy lines of geopolitical power in the region. “Energy as both an issue and a tool in Turkey’s geostrategic vision. Because of the many geopolitical and economic advantages that becoming an energy hub would bring to the country.”⁸ Middle Eastern terrorism and migration movements are triggered by all these reasons. In addition to this NATO member, Turkey's geostrategic importance and its position were once again confirmed. Also, Turkey has the longest coastal position in the energy geopolitics links between the countries in the Balkans. Natural gas pipeline projects with the EU in terms of Turkey's geostrategic importance is increasing day by day. Natural gas pipeline projects with the EU in terms of Turkey's geostrategic importance is increasing day by day. At the same time, economic cooperation and interdependence of the regional security issues with NATO member Turkey's emphasize its position in the alliance. Besides this in the context of mutual relations, Turkey supports NATO interests, world peace, and stability.

4. NATO INTELLIGENCE ORGANIZATION

“Formed in 1949 with the signing of the Washington Treaty, NATO is a security alliance of 30 countries from North America and Europe NATO’s fundamental goal is to safeguard the Allies’ freedom and security by political and military means.”⁹ “Protocol regarding Turkey’s membership to NATO was signed on 17 October 1951. Law on the accession of Turkey to the North Atlantic Treaty was endorsed on 18 February 1952”¹⁰ However, NATO provides intelligence regulations, electronic and administrative workflows, and information services to member countries.

The concept of intelligence for NATO is reporting information production to relevant units, collecting and analyzing data to improve decision-making processes. NATO, which creates intelligence sharing, operates at an international level and in a wide range of fields.¹¹ Also, NATO members work together in the fields of risk analysis and threat assessment for the alliance with international security regulations and their security interests, creating the necessary policies against common threats. It advises the Military Committee and the International Military Headquarters on strategic intelligence and other matters, supports Allied Command Operations. Knowledge management in the North Atlantic Treaty Organization intelligence structure and its evaluation process contribute to member states with training activities.

In addition to this North Atlantic Treaty Organization has an Intelligent Management System. It directs intelligence policy and manages digital intelligence bases. It regulates its member states in the field of intelligence, provides electronic and administrative workflow, and provides information services. Within this organization, there is the Allied Command Intelligence Directorate. It manages all inbound and outbound data, including NATO. It is

⁸ Emre İşeri and Ahmet Çağrı Bartan, *Turkey’s Geostrategic Vision and Energy Concernsin the Eastern Mediterranean Security Architecture: A View from Ankara*, The New Geopolitics of The Eastern Mediterranean Trilateral Partnerships and Regional Security, Peace Research Institute, Oslo, 2019, p. 114.

⁹ <https://nato.usmission.gov/our-relationship/about-nato/>, (Accessed: 27.12.2020).

¹⁰ <http://www.mfa.gov.tr/turkey-nato-together-for-peace-and-security-since60-years.en.mfa#:~:text=Law%20on%20the%20accession%20of,NATO%20member%20together%20with%20Greece.> (Accessed: 27.12.2020).

¹¹ David Omand, *Principled Spying: The Ethics of Secret Intelligence*, Georgetown University Press, Washington, 2018, p. 1.

also the strategic office that prepares "operational" intelligence for any operations that have responsibility for personnel security under NATO command. This organization also has the Intelligence Assessment Process. In this process, it collects the data collected by the target and makes it applicable information with up-to-date evaluations. Maintaining and not losing the link between events is one of the key points of the intelligence assessment process. One of NATO's important activities in the field of intelligence is training." On 12 August 1975, the NATO School (SHAPE) was officially established by Charter as a bilateral institution between the governments of the United States of America and the Federal Republic of Germany."¹² This school serves two main missions. One of them is to provide individual and institutional training to support current and potential North Atlantic Treaty Organization operations, strategy, policy, and procedures. The other one is to collaborate and establish strong relationships with academic institutions on NATO's Partnership Training and Teaching Centers. There is also another unit in the organization and it is known as an international military organization that provides training to leaders and experts of countries.

5. CONCLUSION

In today's security environment, international power distribution is not equal and this situation requires the cooperation of states by establishing alliances. Therefore, it causes states to act self-help under one roof. The aforementioned distribution of power forces international actors to be away from being self-interested, but unites in defense and attack motivation as permitted. These behaviors highlight the importance of the balance factor in the distribution of power between actors. In this context, each actor envisages growing together by recruiting or adding power from the alliance of which they are a member. Turkey is important to the alliance from the viewpoint of the NATO alliance. It is also understood that, for Turkey, NATO is an essential party.

Turkey's geostrategic position and NATO membership of the handle is certain to be an important factor in the international system. Turkey's human-centered approach to security is due to its geostrategic position. Besides, security approaches, measures, and policies take shape due to location. Considering today's conditions, in-alliance and regional cooperation on issues such as energy lines, regional problems, and terrorism is required by all actors.

Turkey should use the geographic location where it needs accurate and advanced intelligence structures. The strategic intelligence mechanism should be updated by Turkey, NATO membership, and the criteria in this context to use the geostrategic level to ensure the best advantages at issue to contribute to strategic intelligence capabilities. At the same time, it should try and develop the proposed target/goal-oriented intelligence flow with the participation of experts and personnel.

BIBLIOGRAPHY

İşeri, E., and Bartan, A. Ç., *Turkey's Geostrategic Vision and Energy Concernsin the Eastern Mediterranean Security Architecture: A View from Ankara*, The New Geopolitics of The Eastern Mediterranean Trilateral Partnerships and Regional Security, Peace Research Institute, Oslo, 2019.

¹² <https://www.natoschool.nato.int/Organization/History/1975-2013>, (Accessed: 27.12.2020).

Keegan, M., *Perspective On Strategic Intelligence: Conceptual Tools For Leading Change With Dr. Michael Maccoby*, IBM, London, 2016.

Sheen Levine, Rosemarie Nagel, and Mark Bernard, *Strategic Intelligence: The Cognitive Capability to Anticipate Competitor Behaviour*, Strategic Management Journal, 2017.

Omand, D., *Principled Spying: The Ethics of Secret Intelligence*, Georgetown University Press, Washington, 2018.

<https://suntzusaid.com/book/3/18>, (Accessed: 25.12.2020).

<https://sergiocaredda.eu.organization/sun-szus-five-factors-as-e-strategies-analysis-framework/> (Accessed: 25.12.2020).

<https://verywellmind.com/theories-of-intelligence-2795035>, (Accessed: 23.12.2020).

<https://www.lexico.com/definition/strategy>, (Accessed: 24.12.2020).

<https://www.britannica.com/place/Turkey>, (Accessed: 24.12.2020).

<https://nato.usmission.gov/our-relationship/about-nato/>, (Accessed: 27.12.2020).



PAGE DESIGN IN LOCAL PRESS: A REVIEW ON THE EXAMPLE OF KONYA**Assoc. Prof. Dr. Salih TIRYAKI¹****Şeydanur DÜNDAR²**¹Selçuk Üniversitesi İletişim Fakültesi - 0000000209663359²Selçuk Üniversitesi İletişim Fakültesi - 0000000203957436**ABSTRACT**

In order to attract attention of newspapers that publish national and international news every day, the quality of the news is as important as how that news is presented. In this sense, the page design functions as a mirror of both the news and the newspaper. The page design should be prepared in a way that the reader can easily understand, without confusion, by presenting the news in an aesthetic way. The use of elements such as colors, columns, fonts, font size, photographs, texts, and titles in the design is important for the news to attract attention. News texts can be placed on the newspaper page sloppy and without appealing to the eyes of the reader, in this case the news reaches the reader and the purpose is achieved, but the legibility and aesthetic value of the newspaper is lost. A newspaper that does not appeal to the eyes is also not preferred by its readers.

Unlike the national press, local media are media organizations that serve people living in a particular region. The concept of page design used by local newspapers to present regional news is also important. In this study, it is aimed to examine the headline pages of local newspapers. In the study, how the news is presented in the headline pages of local newspapers was examined by page design principles. The data were obtained by applying the content analysis method. The sample of the study consists of the printed newspapers published in Konya. In the findings section of the study, which of the design elements and how much they used them while designing the headline page of the local press. In the study, it was concluded that local newspapers used design elements, but there were some problems in terms of aesthetic concern and readability.

Keywords: Local Press, Page Design, Newspaper Design**YEREL BASINDA SAYFA TASARIMI: KONYA ÖRNEĞİ ÜZERİNDEN BİR İNCELEME****ÖZET**

Her gün ulusal ve uluslararası haberler yayınlayan gazetelerin ilgi görmesi için yapılan haberin niteliği kadar o haberin nasıl sunulduğu da önemlidir. Bu anlamda sayfa tasarımı hem

haberinin hem de gazetesinin aynası olma işlevini görmektedir. Sayfa tasarımı, haberinin estetik bir şekilde sunulması, karmaşaya yer vermeden okuyucunun rahatlıkla anlayabileceği şekilde hazırlanmalıdır. Tasarımda renkler, sütunlar, fontlar, puntolar, fotoğraflar, metinler, başlıklar gibi unsurların kullanılması haberinin ilgi çekmesi açısından önemlidir. Haber metinleri gazete sayfasına özensiz ve okuyucunun göz zevkine hitap etmeden yerleştirilebilir bu durumda haber okuyucuya ulaşmış olur ve amaç gerçekleşir fakat gazetesinin okunurluğu ve estetik değeri kaybolur. Göze hitap etmeyen bir gazete de okur tarafından tercih edilmez.

Yerel basın ulusal basından farklı olarak belirli bir bölgede yaşayan insanlara yönelik hizmet veren medya kuruluşlarıdır. Yerel gazetelerin bölgesel haberleri sunarken kullandığı sayfa tasarımı anlayışı da önem taşımaktadır. Bu çalışmada yerel gazetelerin manşet sayfalarının incelenmesi amaçlanmıştır. Çalışmada, yerel gazetelerin manşet sayfalarında haberlerin nasıl sunulduğu sayfa tasarım ilkelerince incelenmiştir. İçerik analizi yöntemi uygulanarak veriler elde edilmiştir. Çalışmanın örneklemini, Konya’da yayın yapan basılı gazeteler oluşturmaktadır. Çalışmanın bulgular kısmında yerel basının manşet sayfasını tasarlarken tasarım elemanlarının hangilerini ve bunları ne kadar kullandığına yer verilmiştir. Çalışmada yerel gazetelerin tasarım unsurlarını kullandıkları ancak estetik kaygı ve okunurluk noktasında bazı sorunların olduğu sonucuna ulaşılmıştır.

Anahtar Kelimeler: Yerel Basın, Sayfa Tasarımı, Gazete Tasarımı

1. INTRODUCTION

There is communication in every field in which people operate (Can, 1996, p.58). This communication activity manifests itself through design in newspapers, which is a press activity. Newspapers communicate with the reader using design. Newspaper page design is the presentation of news to the reader in an understandable and perceptible way by establishing a visual communication as a result of a certain visualization. Soygüder states the basic elements of the newspaper as text, photographs and illustrations / graphics (2013, p.1656). When we look at a newspaper page, we see that there are auxiliary visual elements that allow the articles, images and news to be separated from each other.

Visuality should be used when placing news articles on the newspaper page. For visibility, the font, size, and spaces to be used in the text title and text should appeal to the eye and must be readable. The news should be ranked in order and this should be ensured by the size and size of the headline sizes. Text can be visualized and made more interesting by using auxiliary elements such as frame color.

In order for the news texts to be more convincing and the newspaper more interesting, visual elements should be used. The most used and interesting of these visual elements are photographs. There are cases where photos are more valuable than news texts today. In this respect, the selection of photos for news and page design should be made carefully. The dynamic nature of the selected photograph and its high image quality may be a reason for preference for the reader. Photos should also be placed on the page according to a hierarchy. The size of the news photographs and the way they are placed on the page are important for the sale and attractiveness of the newspaper.

There are elements in the design that are small but have a big impact and contribute significantly to the visual layout of the design. These are colors, spaces, lines, and borders. It has a great effect on separating the news from each other, making the news more appealing to the eyes, creating a certain ranking and ensuring the order of the page. These details and touches of fine design add visual and contextual depth to the page.

When individuals buy a newspaper, the first thing they see is the newspaper's showcase and packaging, the headline page. This page is the page that best describes the newspaper and creates an identity. The headline page is the first page that provides information about the content of the newspaper and draws the attention of the reader visually. For this reason, the better the headline page is designed, the better the newspaper will catch the reader's attention. In this study, it is aimed to examine the headline pages of local newspapers and evaluate them within the framework of design elements. The sample of the study consists of local newspapers in Konya.

2. PAGE DESIGN IN NEWSPAPERS

The newspapers, which actively communicate with their readers on a daily basis, convey the news, but also influence the readers in terms of design. Although there are classical patterns of newspaper design, the newspaper should be presented with various designs in accordance with the design principles (Ketenci & Bilgili, 2006, p. 311). Readers are accustomed to the fact that the newspaper they bought resembles the newspaper bought the previous day, thinking that the news is reflected in the newspaper as it is. However, newspapers are felt to be different because the news and additional elements used change, their layout on the page remains the same (Şeker, 2004, p.3).

Newspaper design should be considered as the job of conveying the message to the reader in an understandable way. Thus, the design of the newspaper should be concerned about being understood (Akdağ, 2009, p. 30). However, the reader sometimes expects differences in the newspaper, and these differences are shaped according to the visual taste of the reader in design (Ketenci & Bilgili, 2006, p. 311). While designing, it should be prepared in an orderly manner, taking into account the developments and when presenting the news, it should be listed according to importance (Çubukçu & Doğan, 2019, p.126).

Şeker listed the functions of newspaper design as follows (2004, p.4):

- The page designs of the newspapers aim to attract new readers as well as retain existing readers.
- Design is to emphasize the impact and position of the content in the newspaper and to position the news on the page according to priority and importance.
- The page design should be able to differentiate the newspaper from other newspapers.

The design is required to have features that guide and engage the reader, and the text, graphics, color and all other details used in the design are expected to support the newspaper content (Akdağ, 2009, p.31). While designing, attention should be paid to factors such as the

classification of news, font size, the size of the visual elements to be used, the area to be covered by the news content and the number of columns and positioning, and it should be remembered that the page design also has rules like the news created within the framework of certain rules (Çubukçu & Doğan, 2019, p. 126).

The main purpose of the newspaper page design is to present the news to the reader in an understandable and interesting way. While designing, news is placed on the page in order of importance. The design of the newspaper should reflect its originality. Various elements that will appeal to the visual perception of the reader should be used in order to attract attention and create difference in newspaper design. The importance given to the content of the news should also be given to presenting it through visualization, for this, design elements should be used. Elements such as the number of columns, visual elements, colors, positioning, font type and size to be used in the design help the reader to read and understand the news easily, and also and to gain visual appeal. The newspaper sets a different, effective and memorable mark through its page design.

2.1. Typography

Typography, determination of letter, number, punctuation, font types and sizes designed to deliver verbal messages; selecting the line and line length of the texts produced by these writings; It is the art and method of adjusting the spaces between words and letters (Yücebaş, 2006, p.16). Since writing and typographic elements are design principles that affect the content and visibility, it has the quality of conveying the message visually as well as giving the message to be conveyed in the form of information. Benefiting from typographic elements at the point of visual classification makes it easier for the designer (Tiryakioğlu & Top, 2010, p. 141).

A design can be made in a way to convey a message using only typography. The message can be reinforced with visuals depending on its content, but priority is given to typographic elements. Typographic elements can be used by turning them into symbolic structures that will convey a visual message when needed (Uğur, 2019, p.150). The readability of the text is the center of the typography. Because, the weakness of the typeface and the lack of letter form causes the effect of writing to decrease. In this case, the choice of writing style should reflect it in line with the content. In order for the design to be effective and strong, the writing should provide integrity with the composition (İstek, 2004, p. 115).

It should be aimed to convey the information to the reader in order of importance. Thus, the typeface should remain the same, but the top, main and middle head lines should be of different sizes. In this way, hierarchy and information flow are provided in an orderly way and better results are obtained by using framing, separation by line or background color to emphasize the importance of the title or text (Çubukçu & Doğan, 2019, p.137). “In order to ensure readability, the selection of characters and styles that make up the text, letter size, dividing words from appropriate syllables, the concept of space, color, texture and tone are important factors” (Uğur, 2019, p. 152).

In the design, fonts that are easy to read should be preferred, fonts and sizes should be compatible, navigation should be easy on the page to access the texts quickly and easily, and white spaces should be used.

2.2. Visual Elements

Visual elements such as photographs, pictures, graphics, color lines and frames in the newspaper provide focus and a certain attractiveness. Visuals used in newspaper design attract more attention than non-visual areas (Koyuncu, 2016, p.149). Newspapers generally try to attract attention by using visual elements such as photographs, titles, size and color on their first pages (Onursoy, 2005, p.143). The factors necessary to maintain the visual hierarchy can be listed as size, area covered, density, dark and light values, the natural dynamics of the image and color (Tiryakioğlu & Top, 2010, p.141).

Studies on reading show that if there is a dominant photograph on the page, people start reading from there. Although it is important to use a photo that provides dynamism to the page, the quality of the photo is also expected to be high. In addition, it is also important to note that the photographs used create contrasts in terms of size and horizontal or vertical placement (Akdağ, 2009, p.36). In today's press, photography leaves the text behind and emerges as the main element and text supports photography. The reason for this is that the photograph is the first to attract attention and thus the photograph carries the newspaper (Soygüder, 2013, p.1656).

The photographs used in the designs should support the content of the news, reflect the story told in the news and create an emotion in the reader. If you do not pay attention to the proportionality of the photographs used while placing them on the page and making changes in their sizes, it can create an artificial feeling that is distracting and not sincere. Instead, the ratio of the photos to the page should be done correctly and the photos should be made part of the story.

There is no need to use too many fancy visuals in newspaper design. Photographs should not be manipulated too much and photographs should not be used to fill the area. The work done should not be overwhelmed with details and a simple, interesting design should be presented.

2.3. Auxiliary Visual Elements

Elements such as color, line, frame and space are used as auxiliary elements in the design.

Colors can give an identity to the areas where they are applied by adding rich, dynamic, original and decorative qualities. In the use of color, the importance of the elements is determined and a hierarchical order is provided (Wish, 2004, p. 93). Proper use of color;

- "Color as the ground tone to help place small items into large ones,
- To emphasize color, specific, small-sized items that want to attract attention,
- Color to distinguish one group from another in the same area,

- Color can be defined as a descriptor in order to ensure the continuity and transition of items that are used in the same place but do not have a similar character”(Ketenci & Bilgili, 2006, p. 197).

Tiryakioğlu and Top (2010, p. 141) stated that visual elements have their own unique voice and tone, and the use of warm and intense colors in page design will positively affect perception and that this can be achieved by the designer's correct and effective use of materials.

The use of color in design helps convey the message much more effectively. While paying attention to the appearance of a product such as a newspaper, color highlights the attractiveness and conveys the concept of quality well (Düz, 2012, p. 25). The newspaper is also a product and it is necessary to resort to the use of color in order to attract attention and convey its quality better. In newspapers, colors are used to highlight the news, especially in elements such as text and background.

The use of colors and shades can be preferred in terms of making typographic elements look more visually pleasing. It would be more appropriate not to use textures and designs that would adversely affect the visual perceptibility of typographic elements themselves or at their edges (Uğur, 2019, p. 158). The use of color in the headline and text is important for the news to attract attention, but care should be taken in such a way that it does not force the reader and does not cause any difficulty in understanding.

Another area where color is used in the design is the ground colors. The correct use of background colors as follows:

- “It is a wrong approach to put a background color under every news. Background is an element of limited use.
- The background should be laid in a balanced manner, taking into account the visual impact centers.
- The background used under the news should have as low density as possible, and the tram value should not exceed 20 percent.
- When assigning the background color under a visual material-based news group, care should be taken that the color used does not reduce the effect of the visual material.
- The newspaper should determine a unique color for the background and it should not use a different color under news. For the background, special pastel colors in which various colors are mixed in a certain proportion should be created instead of primary colors” (Şeker, 2004, p. 89).

In the studies conducted, it is revealed that colored pages attract the attention of the reader, the reader is not interested in pages without color, and in this case, how the color element used determines the focus (Koyuncu, 2016, p. 148).

One of the auxiliary elements used in the design are spaces. The person who designed the page should design the negative areas as well as the positive areas on the paper, and therefore negative areas (spaces) are the elements that should be used and the decision is made by establishing a relationship with the font size, anatomy balance, column width and line spacing (İstek, 2004, p.17.). Spaces are important in revealing the design elements clearly. Spaces ensure that the news do not interfere with each other and facilitate the perceptible and readable text areas (İşliyen, 2014, p. 184).

Another method used to distinguish one story from another is the use of lines and frames. Line and frame can be used in different thicknesses and sizes to create visual changes on the page, and lines and frames should be given a limited number of places on the page because using too many lines and frames can lead to monotony (Ketenci & Bilgili, 2006, p.315).

3. METHOD

In this study, the use of design elements in the headline pages of local newspapers in Konya was examined by content analysis method. Basic content analysis are those approaches using word counts and other quantitative analytic methods to analyze data. Basic content analysts code mainly manifest data using deductively or inductively generated code list. Basic content analysis typically sample existing texts created originally by others for purposes other than the current research (Drisko ve Maschi, 2016, p. 3). Four newspapers were examined within the scope of the study. The design elements used in the page layout of the newspapers were examined in categories and evaluated by transforming them into tables.

4. AIM OF THE STUDY

The study was conducted to reveal which of the design elements and how much they used while designing the headline pages of local newspapers. Typography, color, photography and other design elements used for news presentation on the headline pages of local newspapers were analyzed within this framework..

5. FINDINGS AND RESULTS

Categories were created by evaluating newspaper page designs. The categories were applied to weekday and weekend editions of 4 different newspapers and the results obtained were transformed into tables. The page area of the newspaper is 1696 cm². And this area covered by the news, logo, advertisement and space. In addition to this, the photographs used are given separately on the page. Number of news, color, font, size and auxiliary elements are also added to the tables. In addition, the news area has been measured and evaluated in terms of photographs, headlines and text.

Table 1: Yeni Haber Newspaper weekday and weekend page design areas

Yeni Haber	Weekday	Weekend
Page Area (cm ²)	1696	1696
News Area (cm ²)	1410 (% 83)	1183 (% 70)

Photo Area (cm2)	502 (% 29)	511 (% 30)	
Logo (cm2)	92 (% 5)	92 (% 5)	
Advertisement (cm2)	49 (% 3)	251 (% 15)	
Other (cm2)	-	-	
Space (Negative Area) (cm2)	145 (% 9)	170 (% 10)	
News Count	13	11	
Background Colors	Red, Yellow, Black, Purple, Blue, Gray	Gray, Yellow, Purple, Blue, Black	
Font	Arial, Helvetica, Noto Sans	Arial, Helvetica, Noto Sans	
Point size	89, 65, 24, 22, 21, 17, 15, 12	65, 21, 18, 15	
Photo Placement	5 vertical	9 horizontal	6 horizontal 6 vertical
News Separation Tools	-	-	-

In its weekday edition, Yeni Haber newspaper included 1410 cm² news area, 92 cm² logo and 49 cm² advertisement on the page. There is 145 cm² space (negative area) left. It is used as a 502 cm² photo area on the page. There were 11 news on the headline page of the weekday edition of the newspaper. Red, yellow, black, purple, blue and gray colors are used as the background color on the page. Arial, Helvetica, Noto Sans fonts are used on the page. The headline news is 89 font, and the smallest headline on the page is 12. 5 of the photos are placed vertically and 9 are placed horizontally on the page. Only spaces are used to separate the news, there are no auxiliary elements such as lines and frames.

In the edition of the newspaper published at the weekend, 1183 cm² in the news area, 92 cm² in the logo and 251 cm² in the advertisement. The space covers an area of 170 cm². The headline page is reserved for 511 cm² photos. There were 11 news on the headline page of the Yeni Haber newspaper during the weekend. Gray, yellow, purple, blue and black colors are used as the background. Arial, Helvetica, Noto Sans fonts are used on the headline page. On the weekend headline, the title was placed in the largest 65, the smallest 15 points. Photos are arranged 6 horizontally 6 vertically. Lines and frames are not used to separate the news, only spaces are used.

Comparing the weekday and weekend editions of Yeni Haber newspaper, it is stated that there is more news space on weekdays; On the weekend, it was determined that the ads took place more on the page. Logo sizes remained the same on weekdays and weekends. Considering the number of news, 13 articles were used on the headline page on weekdays and 11 articles were

used on the weekend. Similar background colors were used to separate the weekend and weekday news. While 89 font size is used for the headline news on weekdays, 65 font is used on the weekend. The page includes 14 news photos on weekdays and 12 news photos on weekends.

Table 2: Pusula Newspaper weekday and weekend page design areas

Pusula	Weekday		Weekend	
Page Area (cm ²)	1696		1696	
News Area (cm ²)	1230 (% 72)		1306 (% 77)	
Photo Area (cm ²)	620 (% 37)		544 (% 32)	
Logo (cm ²)	106 (% 6)		106 (% 6)	
Advertisement (cm ²)	131 (% 8)		52 (% 3)	
Other (cm ²)	49 (% 3)		35 (% 2)	
Space (Negative Area) (cm ²)	180 (% 11)		197 (% 12)	
News Count	8		10	
Background Colors	Red, Blue		Red, blue	
Font	Roboto		Roboto	
Point size	80, 37, 34, 23, 20, 18, 17, 15		42, 31, 28, 22, 21, 15, 14	
Photo Placement	-	9 horizontal	2 vertical	9 horizontal
News Separation Tools	2 lines	-	3 lines	-

Pusula newspaper allocated 1230 cm² for the news in its weekday edition, 106 cm² for the logo, 131 cm² for the advertisement and 49 cm² for the other areas. Apart from these, there is 180 cm² space on the page. An area of 620 cm² was used for the photographs. 8 news pages were placed in the weekday edition of the newspaper. In order to divide the news and draw attention, red and blue colors are used as the background color on weekdays. Roboto is preferred as the font. While the headline is 80 pt for headline news, the smallest headline on the page is 15 pt. As a visual layout, 9 photographs were placed horizontally on the page. In order to separate the news, a line separation was applied in 2 news, except for the space element.

1306 cm² area is reserved for news in the weekend edition of the newspaper. The logo is 106 cm², the advertisement is 52 cm², and the other areas are 35 cm². The empty space consists

of 197 cm². There were 10 news on the page at the weekend. Red and blue colors are used as background colors to separate the news and attract attention. It is used as Roboto font on the page. Weekend headline news is a 42 pt. Headline, while the smallest headline is 14 pt. Weekend photos are placed on the page 2 horizontally and 9 vertically. 3 lines are used to separate the news.

When the weekday and weekend editions of the newspaper are compared, it is determined that there is more news area on the weekend. It has been determined that there is less space for advertising space on the weekend. The logo area remained stable on weekdays and weekends. It has been determined that there are more areas with photos on weekdays compared to the end of the week. Looking at the number of news, there were more news on the page at the weekend in direct proportion to the page areas. The colors and font used on the background to separate the news are the same on weekdays and weekends. Comparing the font size used, almost twice as large font size was used in the weekday headline news. While no vertical photographs were used on weekdays, only 2 photographs were used on the weekend. The placement of the photographs used on the page is important in terms of adding dynamism to the page. Lines were used to separate the news at the weekday and weekend editions.

Table 3: Merhaba Newspaper weekday and weekend page design areas

Merhaba	Weekday		Weekend	
Page Area (cm²)	1696		1696	
News Area (cm²)	964 (% 57)		857 (% 51)	
Photo Area (cm²)	307 (% 18)		673 (% 40)	
Logo (cm²)	105 (% 6)		105 (%6)	
Advertisement (cm²)	389 (% 23)		218 (% 13)	
Other (cm²)	-		-	
Space (Negative Area) (cm²)	238 (% 14)		516 (%30)	
News Count	8		10	
Background Colors	Yellow, Blue, Red		Purple, Yellow, Brown	
Font	Roboto		Roboto	
Point size	96, 76, 37, 21, 17, 11		86, 63, 31, 20, 16, 11	
Photo Placement	6 vertical	7 horizontal	1 vertical	11 horizontal
News Separation Tools	8 lines	-	5 lines	1 frame

Merhaba newspaper has allocated an area of 964 cm² for news in its weekday edition. While 105 cm² is reserved for the logo and 389 cm² for the advertisement, it creates an area of 238 cm². Used for 307 cm² photographs on the page. There are 8 news on the page during the week. Yellow, blue and red are used in the background colors to differentiate the news and attract attention. Roboto is preferred as the font. For the headline news, the title is used in 96 pt, while the smallest headline in the page is 11 pt. The photos are placed on the page as 6 vertical and 7 horizontally. They used the line in 8 places to separate the news.

An area of 857 cm² was used as the news area in the weekend edition of the newspaper. A space of 105 cm² is reserved for the logo and 218 cm² for the advertisement. The area of 516 cm² forms the space. The photo area used on the weekend page is 673 cm². There were 10 news on the page over the weekend. Purple, yellow and brown were preferred as background colors to distinguish news and attract attention. Roboto is used as font. The headline heading is 86 pt, and the smallest headline is 11 pt. Photos are placed on the page in 1 vertical and 11 horizontal positions. 5 lines and 1 frame are used to separate the news.

When the weekday and weekend presses of the newspaper were compared, it was determined that the news and advertising space decreased on the weekend. On the contrary, there was more than double the increase in the area of photography and space used. The area allocated to the logo remained constant. There were 8 news on weekdays and 10 news on weekends. Different and similar colors are used on the background to separate the news. While the font used remained the same, there were slight differences in the title font. Vertical photography usage is less on the weekend. We used the line on weekdays for the news separation, and the line and frame at the weekend.

Table 4: Anadolu'da Bugün Newspaper weekday and weekend page design areas

Anadolu'da Bugün	Weekday	Weekend
Page Area (cm²)	1696	1696
News Area (cm²)	1092 (% 64)	1276 (% 75)
Photo Area (cm²)	677 (% 40)	697 (% 41)
Logo (cm²)	138 (% 8)	138 (% 8)
Advertisement (cm²)	250 (% 15)	75 (% 4)
Other (cm²)	-	-
Space (Negative Area) (cm²)	216 (% 13)	207 (% 12)
News Count	11	11
Background Colors	Blue	Blue

Font	PT Sans		PT Sans	
Point size	57, 19, 12, 10, 9		48, 25, 12, 11	
Photo Placement	4 vertical	11 horizontal	6 vertical	15 horizontal
News Separation Tools	4 lines	-	3 lines	1 frame

Anadolu'da Bugün, newspaper has allocated 1092 cm² space for the news in its weekday edition. An area of 138 cm² was used for the logo and 250 cm² for the advertisement. The remaining 216 cm² area remains as space. The newspaper allocated an area of 677 cm² for the photograph. There were 11 news in the weekday newspaper. Blue is used as the background color for news separation. PT Sans is preferred as font. In the headline news, 57 font size is used for the title, while the smallest title on the page is 9 points. 4 of the photos are vertical and 11 of them are horizontal. In the news separation, the use of lines in 4 places except space and color was preferred.

In the weekend edition of the newspaper, an area of 1276 cm² was used for the news. 138 cm² is reserved for the logo and 75 cm² for the advertisement. An area of 207 cm² forms the empty space. 697 cm² area is used for the photographs. There were 11 news on the page in the newspaper weekend edition. Blue is used as the ground color. PT Sans is preferred as font. In the headline of the news, 48 font size is used. The smallest title on the page is 11 pt. On the page, 6 of the photos are vertically and 15 are horizontally positioned. To make news separation, lines are used in 3 places and frame in 1 place.

When the weekday and weekend editions of the newspaper were compared, it was found that more space was used for the weekend news. The space used for advertising has decreased. The logo size remained the same in weekday and weekend prints. They published 11 news on the headline page in their weekday and weekend editions. Blue is preferred for the ground color and PT Sans is preferred as the font. Photographs are used vertically and horizontally on the page. Line and frame elements are used in news separation, except for space and color.

When we compare the newspapers, the news area includes Yeni Haber 1410 cm², Pusula 1230 cm², Merhaba 964 cm² and Anadolu'da Bugün 1092 cm², on weekdays; Yeni Haber 1183 cm², Pusula 1306 cm², Merhaba 857 cm² and Anadolu'da Bugün 1276 cm² on weekends. The logo sizes of the newspapers are different from each other, but according to their designs, the sizes used on weekdays and weekends have not changed. Another factor that differentiates newspapers from each other is the area allocated to advertising.

While the advertisements are on weekdays Yeni Haber 49 cm², Pusula 131 cm², Merhaba 389 cm², Anadolu'da Bugün 250 cm² ; on the weekend, Yeni Haber has featured 251 cm², Pusula 52 cm², Merhaba 218 cm², and Anadolu'da Bugün 75 cm². The designs differ from each other in terms of auxiliary elements such as space, line color used for comprehensibility and separation of the news, the fonts they use and the number of photographs.

6. CONCLUSION

Newspaper design is the presentation of the news by visualization. The photograph, color, text, space, line used all contain visuals. Although this visuality is mainly based on readability and perceptibility concerns, it also carries an aesthetic concern. Photograph, color, text, title are all visualized and used to understand and read the news in a simple way. The articles to be used to convey the message in the newspaper can be conveyed by adding visuality and typography is used here. Photographs are another element to be used to convey a message. Photographs are elements that increase the credibility of the news and make the reader curious. Elements such as color, line, frame and space are used to prevent confusion of the news and to make the design pleasing to the eye and to ensure the readability of the news.

In the study, the designs of the headline pages in the weekday and weekend editions of Konya local newspapers were examined. As a result of the examination, it was determined that weekday and weekend editions are different from each other. The space reserved by a newspaper for news, photographs, advertisements and space on weekdays and weekends is different. The size of the headlines placed in the newspaper, the number of news and photographs also differ. Aside from the different weekday and weekend print designs of the newspapers, the selected newspapers are not similar to each other in terms of design. News, photographs, advertisements and logo areas used in the page area are different from each other. The auxiliary elements used in the design also differ according to the newspapers. When newspapers are examined in general, it is seen that typography, visual elements and auxiliary elements are used in their page designs.

The space reserved for advertising is one of the important elements in design. In most of the examined newspapers, the advertising space and the news area are placed on the page in inverse proportion. For example, when the advertising space increases, there is a decrease in the number and area of the news. Another point that draws attention to the design is that the headline size used for weekday headline news is larger than the headline size used for the weekend headline news.

In newspapers, it is important to be able to read, understandable and differentiate news. Some auxiliary elements are used to make the news understandable and separate from each other. When the newspapers are examined, it is seen that among these auxiliary elements, space is used the most, followed by the use of color. Color is used to highlight the news and draw attention. One of the mistakes made in the newspaper is the application of ground color. When applying the ground color, it should not be used in too many news on the page and in very different colors. The ground color should be used to draw attention visually, when used in more than one place, the eye is confused in deciding which news draws attention and which one should be read first.

Newspapers should not preclude news photographs with the background colors they use. Instead of choosing vibrant colors in the design, more pastel and low-intensity tones should be preferred. Designers should choose a unique color that can be integrated with the identity of the newspaper instead of using a different color for each news. The use of color in design is also important in the headline. Newspapers can use striking colors in the headline. However,

attention should be paid to the color and thickness of the frame used in the title frame. Because the aesthetic concern in the design is made in order to ensure legibility.

Another suggestion that can be mentioned in terms of design is on the use of spaces in the text. If the text alignments are done justified instead of left, right or centered, both the spaces will be more equal and a more visual integrity will be provided. The news photographs used should also be more lively and dynamic in terms of the credibility and attractiveness of the news. Using pale and low quality photographs in headline news is a problem in attracting the attention of the reader. The size of the photo should be determined by proportioning the news. It is important for the integrity of the news to be in direct proportion to the area covered by the news on the page.

In general, the examined local newspapers have included and used the design elements in their pages. However, there are problems regarding the usage and features of these design elements. If the design elements are not paid enough attention, legibility and aesthetic concerns suffer.

REFERENCES

- Akdağ, Ç. T. (2009). Gazete Tasarımında Bilinmeyenler. *Erciyes İletişim dergisi*, 1(1), 28-40.
- Can, A. (1996). *Çocuk ve Çizgi Film*. Konya: Özeğitim Yayınları.
- Çubukçu, G., & Doğan, İ. (2019). Gazete Tasarımında Hiyerarşi ve Düzenin Sağlanması. *International Journal of Interdisciplinary and Intercultural Art*, 4(9), 125-139.
- Drisko, J. W., & Maschi, T. (2016). *Content Analysis*. New York: Oxford University Press.
- Düz, N. (2012). Ambalaj-Reklam İlişkisi ve Tasarım Eğitimindeki Yeri. *Westwrrn Anatolia Journal of Educational Science*, 19-52.
- İstek, R. (2004). *Görsel İletişimde Tipografi ve Sayfa Düzeni*. İstanbul: Pusula Yayıncılık.
- İşliyen, F. Ş. (2014). Gazete Tasarımının Haberlerin Algılanması ve Anlamlandırılması Üzerindeki Etkisi. Doktora Tezi. Selçuk Üniversitesi Sosyal Bilimler Enstitüsü. Konya.
- Ketenci, H. F., & Bilgili, C. (2006). *Yongaların 10 000 Yıllık Gizemli Dansı Görsel İletişim & Grafik Tasarım*. İstanbul: Beta Basım Yayım Dağıtım.
- Koyuncu, S. (2016). Gazete Mizanpajının Okuyucu Algısı Üzerindeki Belirleyiciliği. *Abant Kültürel Araştırmalar Dergisi*, 143-155.
- Onursoy, S. (2005). Gazetelerde Görsel Tasarım Yanlılığı. *Selçuk İletişim Dergisi*, 142-151.

- Soygüder, Ş. (2013). Fotoğraf Editörlüğü Kurumu ve Gazeteler İçin Önemi. *International Journal of Social Science*, 1653-1677.
- Şeker, M. (2004). *Kuramsal Temeller ve Uygulama İlkeleriyle Sayfa Düzeni*. Konya: Çizgi Kitabevi.
- Tiryakioğlu, F., & Top, D. (2010). Sayfa Tasarımı ve Kurumsal Kimlik Oluşturma: Türkiye'deki Ulusal Gazetelerin Birinci Sayfaları Üzerine Bir Araştırma. *Selçuk İletişim Dergisi*, 137-146.
- Uğur, E. (2019). Ulusal Gazete Manşetlerinin Tipografik Tasarım Teknikleri Açısından Yorumlanması. *Iğdır Üniversitesi Sosyal Bilimler Dergisi*, 147-168.
- Yücebaş, Ç. (2006). Grafik Tasarımda Görsel Bütünlük Oluşturmada Tipografi İle Göreseller Arasındaki İlişki ve Sanat Eğitimindeki Yeri. İzmir, Türkiye.



TRANSFORMING OF MAGAZINE JOURNALISM AND INSTAGRAM

Assoc. Prof. Dr. Salih Tiryaki¹

¹Selçuk Üniversitesi İletişim Fakültesi - 0000000209663359

ABSTRACT

Social media has changed journalism practices like many concepts today. This process of change that occurred with social media resulted in more people interested in the magazine than before. The reason for this is due to the ease of use and access of social media. A person with a social media account can access the magazine related pages by searching. The page followed is located on the individual's page with daily news flows.

Instagram is one of the most popular social media tools in the world today. Its basic logic is on sharing photos, videos and articles. These posts are seen by the followers who follow the Instagram page. In some cases, sponsored content appears in users' news feed. Regarding sharing, users can comment on the post if the comment feature is turned on. All these features are also valid for the magazine related pages.

Some issues come to the fore in the axis of social media and magazine: The democratization of the magazine by reaching a large number of people easily, the ability to follow the magazine news interactively on social media and to comment on the news, the magazine news can be shared again and thus become more readable, if there is a legal and ethical violation, it spreads faster, journalists can make news in print media by using social media as a source for other news. It shows that all these issues, in the context of the relationship between magazine and social media, have managed to have a fundamental impact on magazine reporting.

Magazine pages on Instagram are followed by millions of people. The study based on the social media accounts of the magazine pages most followed: 2.pageofficial (2.1 million followers), gazetemagazin (1.7 million followers), magazintube (760 thousand followers), guncelmagazin (432 thousand followers), magazingundemi (412 thousand followers). This study based on the analysis of the last 50 news posts of these pages by using content analysis method. The aim of this study is to analyze the content of the news in magazine journalism in terms of subject, language and form to understand the new journalism practices. As a result of the study, it was found that the magazine news in Instagram, which is a social media tool, differed from the magazine news in newspapers as well as they had similarities.

Keywords: Social media and magazine, Magazine journalism, Instagram and magazine journalism

DÖNÜŞEN MAGAZİN HABERCİLİĞİ VE INSTAGRAM

ÖZET

Sosyal medya günümüzde birçok kavram gibi habercilik pratiklerini de değiştirmiştir. Sosyal medya ile meydana gelen bu değişim süreci eskisinden daha fazla oranda bireyin magazine ilgilenmesiyle sonuçlanmıştır. Bunun sebebi, sosyal medyanın kullanım ve erişim

kolaylığından kaynaklanmaktadır. Bir sosyal medya hesabı olan kişi, magazinle ilgili sayfaları arama yaparak ulaşabilmektedir. Takip edilen sayfa ise bireyin sayfasında günlük haber akışları ile yer almaktadır.

Instagram, günümüzde dünyadaki en popüler sosyal medya araçlarından biridir. Temel mantığı, fotoğraf, video ve yazı paylaşımı üzerinedir. Bu paylaşımlar, Instagram sayfasını takip eden takipçiler tarafından görülür. Bazı durumlarda, sponsorlu içerikler kullanıcıların haber akışında yer alır. Paylaşım ile ilgili olarak, kullanıcılar yorum özelliği açık ise gönderiye yorum yapabilir. Tüm bu özellikler, magazinle ilgili sayfalar için de geçerlidir.

Sosyal medya ve magazin ekseninde bazı konu ön plana çıkmaktadır. Magazin demokratikleşerek çok sayıda kişiye kolayca ulaşabilmesi, magazin haberlerinin sosyal medya üzerinden etkileşimli olarak takip edilebilmesi ve habere yorum yapılabilmesi, magazin haberlerinin tekrar paylaşılabilmesi ve bu şekilde daha fazla okunur hale gelmesi, yasal ve etik bir ihlal varsa bunun daha hızlı biçimde yayılması, gazetecilerin bu haberleri basılı yayın organlarında haberleştirmesi diğer bir ifade ile diğer haberlere kaynaklık etmesi. Tüm bu konuların, magazin ve sosyal medya ilişkisi bağlamında, magazin haberciliğini temelden etkilemeyi başardığını göstermektedir.

Instagram'daki magazin sayfaları, milyonlarca kişi tarafından takip edilmektedir. Çalışma, bu sayfalardan en fazla takipçisi olan 2.sayfaofficial (2.1 Milyon takipçi), gazetemagazin (1.7 M takipçi), magazintube (760 Bin takipçi), guncelmagazin (432 Bin takipçi), magazingundemi (412 Bin takipçi) magazinle ilgili sosyal medya hesaplarının paylaştığı son 50'şer haber paylaşımının içerik analizi yöntemiyle çözümlenmesine dayanmaktadır. Çalışma ile magazin haberciliğindeki haberlerin konu, dil ve şekil olarak içeriğin çözümlenmesi ve yeni habercilik pratiklerinin anlaşılması amaçlanmıştır. Çalışmanın sonucunda, sosyal medya aracı olan Instagram'da yer alan magazin haberlerinin, basılı gazetelerdeki haberlerden farklılaşmaları olduğu gibi benzerliklerinin olduğu da bulgulanmıştır.

Anahtar kelimeler: Sosyal medya ve magazin, Magazin haberciliği, Instagram ve magazin haberciliği

1. INTRODUCTION

The type of reporting that takes place in the media for a part of the lives of famous people, rich people, and well-known people is called magazine journalism. In traditional media, this type of news has its own characteristics. This type of news has its own language. This language is a subjective language and determines the direction of the news. Visuals and impressive headlines are also used extensively in the presentation of these news. It would be logical to talk about a change process in which social media and magazine journalism apply the "invisible rules" of social media.

Today, there is a publisher-readership that is shifting towards social media in magazine journalism as in many subjects. While there is free publication and production on the publisher side of this audience, there is easy access and cost-free access on the reader side. The fact that the publishing and reading process takes place in such a simple plane has resulted in both sides making a place for themselves in this area.

The inclusion of magazine news on social media has resulted in democratization of such news to reach more people regardless of age, gender, income and education. Access to so many people has the potential to carry some of the basic problems with magazine news. News content, legal or ethical violations in the magazine news, which includes false intelligence about people, can also spread rapidly within this framework. The fact that the control

mechanisms in social media are incomplete or different from those in printed newspapers can cause the people in the news to be victims.

Another issue is the similarities of the news on social media with printed newspapers. Both prefer the use of visuals in the news. In the visual use of social media, video news or multimedia feature can be included. The news source of some of the recent news in printed newspapers is the social media accounts of the person. This is the same format applies to the ongoing tabloid journalism on social media. Both types of journalists can use the posts that the person shares on his social media as a source.

The news headline and sensational headline, which are used extensively in printed newspapers, are rarely used in social media news. This situation points to changing journalistic practices.

Although Instagram and social media accounts seem to be doing some kind of journalism, tabloid reporting on social media is incomparably weak in news writing that cannot be compared with printed newspapers. The limited space and short attention span on social media are important factors here. However, the speed of the news on social media and changing the agenda by writing different topics seem to be an advantage.

2. THE CONCEPT OF MAGAZINE AND MAGAZINE JOURNALISM

The news is generally defined as a phenomenon that enables the public to be informed about the developments in the near and distant environment in the context of creating an impartial, objective and healthy opinion (Gezgin, 2017, p.17). Magazine journalism, on the other hand, is a field whose main function is considered to be entertainment as well as reporting (Sögüt & Aktaş, 2018, p.176). Magazine news is a type of news with plenty of pictures, large font size, but with little news, keeping the news short, not distracting the reader. Magazine news made to satisfy the desires and curiosities of human beings are easily understandable and perceptible in terms of their discourse. The concepts of "tabloid", "yellow press", "painted news", "colored press", "sensational news" also refer to magazine news (Çetinkaya, 2020, p. 108).

News subjects of magazine journalism generally consist of famous people who are known, loved or hated in the society, and sometimes ordinary individuals (Gezgin, 2017, p.18). In some cases, these people may be people who are famous for their profession, in some cases they may be individuals who have come to the agenda with their wealth or relationships. This status of being on the agenda has recently expanded by being more visible on social media.

There is a kind of message exchange in the magazine news. Communication, which corresponds to the transfer of thoughts and feelings in order for certain people to have certain knowledge, thoughts and attitudes, can take place in the form of verbal and visual elements (Can, 1996, p. 60-62). This form of communication and news is directly related to the cultural structure of societies..

The media, which is not regarded as independent from the economic, political and cultural structure of a society, is affected by the changes in the structures of the society. Neoliberal policies began to be implemented in Turkey with 24 January Decisions configure the economy has not only led to significant changes affecting the social and cultural structure. The removal of subsidies to the press and the increase in the price of paper naturally caused an increase in costs. With the change of media ownership structure, monopolization tendencies have increased, and journalism has turned into a field that requires capital and investment. The media, acting with commercial concerns, started to perceive the audience or

reader as a customer. On the other hand, as recent developments in communications technology in the world and in Turkey has also gained the power with the visual journalism (and İlhan Aydoğdu, 2018, p. 686). This process has resulted in the development of magazine journalism and more coverage of these news in newspapers..

A similar process took place in the world in terms of economic politics. Policies applied until the 1980's around the world, America, and in countries such as the UK and Turkey, had resulted in the coming to power of the right-wing government. They made citizens more visible who were far from politics in the society and to kept the apolitical individual entertained with the magazine.

In this period, with the concentration of ownership in the media and the widespread monopoly tendency; The media had took place in a structure that is dependent on advertising revenues and targets of profit maximization. The capital-oriented ownership structure of the media had brought about the production of advertising and magazine-based media content. Therefore, in a media structure based on profit maximization, when the political and social conditions of the period are also taken into consideration, magazine and visuality gained importance in the production of content (Dağtaş & Aydın, 2017, p.24-25).

In addition, the deregulation policies implemented in the country in the post-1980 period and the free market economy operating in accordance with the requirements of the capitalist system caused businessmen to take over the press and journalism to be seen as a commercial field. The press started to deal with the most demanded, entertainment, distraction and surveillance issues, instead of dealing with issues that would enlighten the public, and magazine journalism soon turned into a type of reporting that filled all mass media (Gezgin, 2017, p.18). Looking at the phenomenon of tabloidisation in the Turkish press in the historically, it was seen that the concept of tabloidisation and tabloid news first manifested itself in the colored magazine pages (Büyükbaykal & Büyükbaykal, 2007, p.53). In later periods, newspapers, television and social media which is one of the internet-based tools today, became the media of the magazine news.

The magazine, which is closely followed by people from almost every segment, has become one of the most important types of journalism today. Free times are tried to be filled with magazine news, in which funny and colorful news are given. Some individuals who want to escape from the troubles of daily life find a solution in the entertainment media in a sense (Aydoğdu & İlhan, 2018, p.683).

Although this escape from real life shows individual characteristics, it is actually an extension of the tendencies in society because society prefers cheap and simple entertainment ways in order to get rid of the tension experiences under harsh conditions. Television and social media represent the most accessible form of cheap and simple entertainment.

2.1 Featured Concepts in Magazine Journalism

One of the basic concepts that stands out in magazine journalism is the issue of ethics. Ethics are the principles that determine human behavior, and it tries to create a moral discipline by analyzing within certain areas, with the data obtained as a result of the analysis (Soygüder, 2003, p.166). In this sense, it corresponds to an area in magazine journalism that is not blocked by ethical rules but where reporters and journalists will restrain themselves.

With the increase of magazine news in the media, the issue of ethics has started to be discussed intensively. Reasons such as manipulation in the news, privacy intervention and

privacy, relations with news sources and ratings-circulation concerns significantly decreased the trust in journalists. This has revealed the concept of self-regulation as well as ethical rules and concepts in the press and therefore in the magazine press (İlhan & Aydoğdu, 2017, p.1508).

Another of the main reasons behind the tabloidisation of the media that came to the forefront in magazine journalism and the dominant appearance of the tabloid media in this new period is the political economy structure that determines the new relations of the media and the formation of the media (Dağtaş, 2005, pp. 125-126). Since it is an industry where production, distribution and consumption take place, the magazine is an area that should be examined with an economic political approach (İlhan & Aydoğdu, 2017, p.1508). Magazine news offers certain lifestyles and shapes the consumption habits of individuals, and individuals can take the characters in the magazine news as models (Aydoğdu & İlhan, 2018, p.683). Magazine news brings individuals together in the common consumption styles (Dağtaş, 2006, p.55).

Mass media are the most important tools in conveying daily issues to the society and forming the agenda of society (Tiryaki & Karakuş, 2018, p.172). Mass communication tools that make consumer products visible in the social field have an important functional role at this point. Among these tools, the magazine subject is an important area used in terms of consumption habits and new product proposals. Starting from the point that consumption is not just a simple shopping, the magazine concept contains serious suggestions about consumption. Therefore, magazine news play an important role in guiding consumption preferences and behaviors (Söğüt & Aktaş, 2018, p.174).

Other prominent concepts in magazine journalism are surveillance. Surveillance is an important concept that voluntarily or involuntarily presents a part of the lives of celebrities to other people and thus creates a relationship of disclosure-surveillance. Visual elements are at the forefront in surveillance, and in this respect, the visibility, which forms the basis of magazine journalism, has become more visible on social media with the technological developments.

The relationship between social media and photography has an increasing trend and images constitute the basic material of many social media tools. Images shared in photographs often create an area where the boundaries of privacy are blurred. Social media is an area where images are shared intensely today. Therefore, shared images bring surveillance (Tiryaki, Balcı, & Karakuş, 2017, p.55). For this reason, the use of visuals, which is one of the fundamental issues on which magazine journalism emphasizes, both brings the surveillance culture to the fore and affects the ethical understanding within the scope of journalism news understanding.

3. DEVELOPING TECHNOLOGY AND DIGITAL MAGAZINE JOURNALISM

The widespread use of web-based technology has had an impact in the field of journalism as in many industries. Computer and internet technologies have become effective in the process from the production process to the distribution of the news. Social media platforms, which emerged in the early 2000s and started to spread, have become channels that attract the attention of journalists depending on their usage rates. The interactive features of social media that allow targeting and measurement enable journalists to carry out a two-way and effective communication process with their readers through these channels (Çetinkaya, 2020, p.105). Internet technology, which is the basis of social media, connects the whole world globally (Ayhan & Baloğlu, 2019, p.276, 281).

Although the concept of social media is internet based, it emerges as a communication model that is not limited to the internet. Technologies that contribute to individuals' establishment and development of virtual relationships in the online world are within the scope of social media (Kurşun, 2017, p.79).

Social media draws attention as an environment that is frequently used by individuals and meets many information needs as well as communication needs. As the frequency of use of this environment increases, the usage purposes also vary. It meets a wide need from communicating as a meeting place for socializing, to reading the news, to sharing the agenda (Erdal & Anıq, 2017, p.57). The new communication environment shaped by digital technologies has accelerated the capacity to produce, process and disseminate information (Günel & Büyükbaykal, 2017, p.35).

The interaction, hypertextuality and multimedia formality that new communication technologies provide to users have started the digital transformation process in different fields. These features have also created a space for the transformation of traditional journalism into internet journalism. With the development of social media platforms and the increase in their usage rates, access to news via the internet has also diversified. In this interaction environment, a formal transformation process has been experienced in news and journalism practices. News has been reshaped in terms of collection, writing and publishing in terms of content, and journalism in terms of practical, technical and support, and essentially, the purpose of reporting has remained constant (Pınarbaşı & Astam, 2020, p.70). Digital technology has revealed significant differences in journalism style, information gathering, sourcing, analysis, distribution and financing, leading to new presentation formats (Bulut, 2020, p.558).

Internet journalism, which started its life with the internet age in communication, is considered among the important developments and this development enables people to reach an event happening anywhere in the world (Erdal & Anıq, 2017, p.58). The internet, which changes the news in various ways, has become an area where the news is reproduced and presented in new forms as well as allowing the spread of the news. The reader can access the news faster and at any time. In traditional journalism, news is featured with articles and photographs, whereas in internet journalism, news is published with more photographs, videos, audio, graphics and images (Pınarbaşı & Astam, 2020, p.72).

The developments in mass communication technologies, along with the ease and advantages of the social media environment that have also caused semantic changes, have created a flow that gradually deepens and expands from curiosity and surveillance tendency to the desire to be observed. It is an undeniable fact that the possibilities provided by social networks in creating and disseminating content are undeniable in this flow that moves from an understanding that individuals who have gained public quality with their popularity open to the public through professional media tools and journalists, and that ordinary individuals tend to open themselves to the public just like celebrities. 2017, p.14).

The popularity of social media and its features such as fast access and synchronization have turned social media into an indispensable resource for journalists in the field of journalism. The fact that journalists learned about a news-worthy subject that they did not witness from social media and they added social media to their existing news sources over time (Sine & Sari, 2018, p.371).

There are all kinds of content related to the news on Instagram, which is one of the social media tools. The visual content of the platform provides important data to journalists about

the images inherent in magazine journalism. The sharing of celebrities and even social media celebrities on their private lives created a new field in terms of magazine journalism. The sharing of the events that were the subject of the news by the subjects of the news contributed to magazine journalism, as well as instant sharing and live broadcasts made by the magazine reporters from their personal accounts (Pınarbaşı & Astam, 2020, p.81).

4. ANALYSIS OF MAGAZINE NEWS ON INSTAGRAM PAGES

4.1 THE METHOD, PURPOSE AND LIMITATIONS OF THE RESEARCH

Content analysis method was used in the research. The study examined 5 Instagram pages with the most followers among Turkish magazine pages on Instagram. These pages are 2ndpageofficial (2.1 million followers), gazetemagazin (1.7 million followers), magazintube (760 thousand followers), guncelmagazin (432 thousand followers) and magazin.gundemii (412 thousand followers). Magazine posts on the pages reviewed consist of 50 news shares from 18.12.2020 backwards. The study is limited by time, number of pages and number of posts.

4.2 FINDINGS RELATED TO ANALYSIS

Table 1: News source in magazine news

Source of news	2.sayfaofficial	gazetemgazin	magazintube	magazin.gundemii	guncelmagazin	Total
The Page Itself	11 %22	4 %8	30 %60	7 %14	7 %14	%23,6
Written Press	6 %12	12 %24	1 %2	13 %26	4 %8	%14,4
Person of the News	16 %32	25 %50	12 %24	24 %48	35 %70	%44,8
Social Media	5 %10	3 %6	6 %12	2 %4	0	%6,4
Television-Radio	7 %14	6 %12	0	3 %6	3 %6	%7,6
Uncertain Source	5 %10	0	1 %2	1 %2	1 %2	%3,2
Total	50 %100	50 %100	50 %100	50 %100	50 %100	%100

In the examination of the source of the news in the magazine news, it is seen that the news produced by the page is mostly on the page named magazintube with 60%, followed by the page named 2.sayfaofficial (22%). Magazine.gundemii (26%) and gazetemagazin (24%) used the print media as news sources. The lowest rate in which the news person is used as a source is 24%. Magazintube stands out the with a rate of 12% in the news where social media is the source. News source from television and radio is magazintube with 12% and 2nd pageofficial with 14%. In the news, the situation where the source is uncertain is mostly found on the 2.sayfaofficial.

When the news sources of all pages were evaluated, it was found that the person in the news (44.8%) and the news produced by the page (23.6) were among the sources in the news. It is observed that the rates of social media, television and radio as well as news with unknown sources are very low. The print media is a source of news, albeit less.

Table 2: Ethical violation in magazine news

Ethical violation	2.sayfaofficial	gazetemagazin	magazintube	magazin.gundemii	guncelmagazin	Total
Available	8 %16	0	5 %10	0	2 %4	%6
Not available	42 %84	50 %100	45 %90	50 %100	48 %96	%94
Total	50 %100	50 %100	50 %100	50 %100	50 %100	%100

It is seen that the most violations regarding the ethical violations made among the news are the 2nd page official (16%) and magazintube (10%). In general, it is seen that there is 6% ethical violation in the news and 94% of the news does not violate.

Table 3: Use of visuals in magazine news

Use of visuals	2.sayfaofficial	gazetemagazin	magazintube	magazin.gundemii	guncelmagazin	Total
One visual	22 %44	23 %46	35 %70	33 %66	34 %68	%58.8
More Than One Visual	16 %32	12 %24	7 %14	11 %22	4 %8	%20
Only Video	8 %16	14 %28	0	2 %4	8 %16	%12.8
Video and Photo	4 %8	1 %2	7 %14	4 %8	4 %8	%8
Unrelated Visual	0	0	1 %2	0	0	%0.4
Total	50 %100	50 %100	50 %100	50 %100	50 %100	%100

In the examination of the visual use of magazine news, magazintube (70%), guncelmagazin (68%), magazin.gundemii (66%) are the pages that present news with the single visual. 2.sayfaofficial and gazetemagazin likewise present almost half of the news with a single image. 2.sayfaofficial (32%), gazetemagazin (24%) and magazin.gundemii (22%), present

their news with more than one visual. The news presented only with video is mostly in gazetemagazin (28%), while the most news in which video and photograph are used together is in magazintube (14%). Among the analyzed news, there was only one image (0.4%) unrelated to the news.

Among all news, presentations were made with one visual (58.8%), followed by news with more than one visual (20%). While only video news covers an area of 12.8%, the rate of news in which video and photo are used together is 8%.

Table 4: The person in magazine news

Person in news	2.sayfaofficial	gazetemagazin	magazintube	magazin.gundemii	guncelmagazin	Total
Individual	49 %98	43 %86	42 %84	46 %92	48 %96	%91.2
Group	1 %2	7 %14	8 %16	4 %8	2 %4	%8.8
Total	50 %100	50 %100	50 %100	50 %100	50 %100	%100

In the magazine news examined, the news is generally based on a single person (91.2%). It is seen that the news is related to the groups (8.8%) at low rates. Magazintube (16%) and gazetemagazin (14%) reported more news about groups than other pages.

Table 5: Bias in the content of the news in magazine news

Content of News	2.sayfaofficial	gazetemagazin	magazintube	magazin.gundemii	guncelmagazin	Tümü
Biased	13 %26	10 %20	14 %28	11 %22	12 %24	%24
Neutral	37 %74	40 %80	36 %72	39 %78	38 %76	%76
Total	50 %100	50 %100	50 %100	50 %100	50 %100	%100

In the examination of the news, it is found that approximately $\frac{3}{4}$ of the news has a neutral content and $\frac{1}{4}$ of it has a biased content.

Table 6: Use of writing rule in the news in the magazine news

Writing rule	2.sayfaofficial	gazetemagazin	magazintube	magazin.gundemii	guncelmagazin	Total
Accordance With Rule	28 %56	12 %24	44 %88	12 %24	10 %20	%42.4
Free	22 %44	38 %76	6 %12	38 %76	40 %80	%57.6
Total	50 %100	50 %100	50 %100	50 %100	50 %100	%100

Regarding the use of regular sentences in magazine news, magazintube (88%) and 2.sayfaofficial (56%) come to the fore. In the free writing of the news, it is included with the rates of guncelmagazin (80%), magazin.gundemii (76%) and gazetemagazin (76%).

When we look at all the news, it is seen that a free writing technique is used (57.6%) and regular sentences (42.4%) are less preferred in writing magazine news.

Table 7: Neutrality of the language of the news in magazine news

Language neutrality	2.sayfaofficial	gazetemagazin	magazintube	magazin.gundemii	guncelmagazin	Total
Biased	15 %30	14 %28	15 %30	12 %24	13 %26	%27.6
Neutral	35 %70	36 %72	35 %70	38 %76	37 %74	%72.4
Total	50 %100	50 %100	50 %100	50 %100	50 %100	%100

When Table 7 is examined, it is seen that the news language of almost $\frac{3}{4}$ of the news is neutral in terms of all pages.

Table 8: Approach in magazine news

Approach of news	2.sayfaofficial	Gazetemagazin	magazintube	magazin.gundemii	guncelmagazin	Total
Positive	4 %8	11 %22	12 %24	5 %10	9 %18	%16.4
Negative	7 %14	0	6 %12	7 %14	2 %4	%8.8
Neutral	39 %78	39 %78	32 %64	38 %74	39 %78	%74.4
Total	50 %100	50 %100	50 %100	50 %100	50 %100	%100

When all of the news are evaluated over five pages that share, it is seen that more than $\frac{3}{4}$ news are presented in a neutral way, positive news is 16.4% and negative news is 8.8%.

Table 9: Use of headlines in magazine news

Use of Headlines	2.sayfaofficial	gazetemagazin	magazintube	magazin.gundemii	guncelmagazin	Tümü
Available	13 %26	6 %12	0	11 %22	2 %4	%12.8
Not available	37 %74	44 %88	50 %100	39 %78	48 %96	%87.2

Sensatio nal	7	4	0	9	1	
Total	50 %100	50 %100	50 %100	50 %100	50 %100	%100

Among the news examined, it was found that the use of headlines in general was low with a rate of 12.8%, and no headlines was used in 87.2% of the news. The use of sensational titles is also very low because titles are generally not used.

5. CONCLUSION

Magazine reporting has also entered a transformation process by being influenced by social media as in other types of journalism. There are some basic structural and contextual features in these news types. These; subjective language used, news subjects fed with adjectives, simple and powerful expression, use of visuals, diversity in news sources, news writing technique, etc. This situation is experiencing some changes due to the unique features of social media that affect the shape and content. The changes found in the study are as follows:

According to the findings of the study, it is noteworthy that the situations in which the person in the news as the source of the news is the source of the news is quite common. Even if it is the lowest source, almost 25% of the news sources are the people who are the subject of the news. A ratio of 45% of all news has been written by using the sources belonging to the people in the news. The reason for this can be explained by the posts of the people who are the subject of the magazine on social media. In this sense, people both open themselves to the public and keep themselves on the magazine agenda.

In the news on the social media pages examined in the study, there are very few uncertain sources. The written media is the source of some of the social media news. In this respect, although the magazine news has turned its direction to the internet environment, conventional tools are still effective on some issues.

It is noteworthy that there are very few ethical violations in the analyzed news. Magazine news generally targets only one person and it is observed that the number of news related to groups is less compared to individuals.

It is seen that approximately 3/4 of the magazine news is shared impartially, that the language of 72.4% of the shared news is neutral and that the direction of the news is neutral in 3/4.

It was found that all of the news were presented with visuals, and the news was presented with a single visual at most. Contrary to expectations of new media technologies, the rate of video news is around 12%.

It was found in the study that mostly a free writing technique was used and that regular sentences were less common in the news. Unlike the print media, social media does not attach importance to news writing rules.

When the news is analyzed in terms of headlines, it is seen that 87.2% of the news has no headlines, and sensational headlines, which are frequently encountered in magazine news, were rarely used. This is thought of as a change that comes with social media.

Kaynakça

- Aydođdu, A., & İlhan, E. (2018). Etik kavramı çerçevesinde iletişim fakültesi öğrencilerinin magazin medyasına yaklaşımı. *Turkish Studies*, 13(18), 683-703.
- Ayhan, B., & Balođlu, E. (2019). Yeni toplumsal hareketler ve sosyal medya. T. Livberber , & S. Tiryaki içinde, *Sosyal medya çalışmaları* (s. 263-286). Konya: Literatürk Yayınevi.
- Bulut, S. (2020). Yazılı basın sınır ötesinde: içeriğin kağıttan videoya dönüşümü ve gazetelerin youtube platformundaki habercilik deneyimleri. *Tojdac*, 10(5), 555-572.
- Büyükbaykal, G., & Büyükbaykal, C. (2007). Günümüzde türk basınındaki magazinleşme olgusu. *İstanbul Üniversitesi İletişim Fakültesi Dergisi*(29), 51-62.
- Can, A. (1996). *Çocuk ve çizgi film*. Konya: Öz Eğitim Yayınları.
- Çetinkaya, A. (2020). Magazin haberciliğinin yeni platformu: instagram. *e-Gifder*, 8(1), 104-132.
- Dađtaş, E. (2005). Magazin eklerinde tüketim kültürünün izdüşümleri. *İletişim*(21), 125-168.
- Dađtaş, E. (2006). *Türkiye'de magazin basını*. Ankara: Ütopya Yayınevi.
- Dađtaş, E., & Aydın, N. (2017). Yerel magazin basınının ekonomi politiđi: eskişehir'de yayımlanan magazin dergilerinin sektörel çözümlemesi. *Global Media Journal*, 7(14), 23-51.
- Erdal, C., & Anıq, F. (2017). Şiddetin yeni gösterim aracı olarak sosyal medya. S. Gezgin, & A. İralı içinde, *Yeni medya analizleri* (s. 55-76). Konya: Eğitim Kitabevi.
- Gezgin, S. (2017). Gözetimi ve magazini sıradanlaştıran bir araç olarak sosyal medya. S. Gezgin, & A. İralı içinde, *Yeni medya analizleri* (s. 11-32). Konya: Eğitim Yayınevi.
- Günel, O., & Büyükbaykal, C. (2017). Sosyal medyanın gücü ve etkisi. S. Gezgin, & A. İralı içinde, *Yeni medya analizleri* (s. 33-54). Konya: Eğitim Yayınevi.
- İlhan, E., & Aydođdu, A. (2017). Magazin gazeteciliđi ve etik anlayışı. *Ijser*, 3(5), 1507-1521.
- Kurşun, K. (2017). Sosyal medya ve gazetecilik. S. Gezgin, & A. İralı içinde, *Yeni Medya Analizleri* (s. 77-98). Konya: Eğitim Yayınevi.
- Pınarbaşı, T., & Astam, F. (2020). Haberin dönü(şü)mü: sosyal medya gazeteciliđi pratikleri. *İnif*, 5(1), 70-87.
- Sine, R., & Sarı, G. (2018). Profesyonel gazetecilerin gözünden sosyal medya ve habercilik ilişkisi. *Akdeniz İletişim Fakültesi Dergisi*(30), 364-384.
- Soygüder, Ş. (2003). *Eyvah paparazzi!* İstanbul: Om Yayınevi.
- Söğüt, Y., & Aktaş, C. (2018). Şehbal dergisinden günümüze tüketim kültürü ve magazin dergiciliđi analizi. *Kent Akademisi*, 11(1), 173-185.

- Tiryaki, S., & Karakuş, M. (2018). Agenda setting theory and an overview on the agenda of Turkish media. B. Aydın, E. Şahin, & Ö. Duğan içinde, *Public relations and advertising theories: concepts and practices* (s. 159-176). Berlin: Peter Lang.
- Tiryaki, S., Balcı, E., & Karakuş, M. (2017). Sosyal medyadaki fotoğraflara yönelik gözetim ve mahremiyet farkındalığı: üniversite öğrencileri örneği. *I. Uluslararası Zygmunt Bauman Sempozyumu*, (s. 54-55). Aydın.



TÜRKİYE’DE ORKESTRA ALANINDA YAPILMIŞ LİSANSÜSTÜ TEZLERİN ÇEŞİTLİ DEĞİŞKENLERE GÖRE İNCELENMESİ

Rıza AKYÜREK¹

¹ Muğla Sıtkı Koçman Üniversitesi, Eğitim Fakültesi, ORCID ID: 0000-0001-6493-4871

ÖZET

Her bilimsel çalışma, veri, bilgi insanoğlunun bir sonraki yapacağı çalışmalara ışık tutmakta, yeni doğacak çalışmalara fikir ve yeni bakış açıları oluşturmaktadır. Değişen ve gelişen toplumlar bilimi rehber olarak almakta, bilimsel gerçeklerin aydınlatıldığı yolda geleceklerini şekillendirmektedirler. Bilimsel ilerlemeler aynı zamanda toplumları ekonomik, sosyal, kültürel, sanatsal ve birçok yönlerden de üst seviyelere taşımaktadır. Bilimsel araştırmaların herhangi bir alanda, herhangi bir konuda karşılaşılan problemlere çözüm yolları bulma, bir sorunu ortadan kaldırma, bir ihtiyacı karşılama gibi gereksinimlerle ortaya çıktığı söylenebilir. Bu araştırma; “Türkiye’de 1991-2020 yılları arasında orkestra alanında yapılmış lisansüstü çalışmaların üniversitelere, yıllara, yapıldıkları enstitülere ve erişim bakımından izin durumlarına göre dağılımları nasıldır?” Ana problem cümlesine cevap aramaya yönelik doküman analizi modelinin esas alındığı nitel bir çalışmadır. Araştırma kapsamında yükseköğretim kurumu ulusal tez merkezinde “orkestra” anahtar kelimesi kullanılarak lisansüstü yapılan tezlerin taraması gerçekleştirilmiştir. Başlığında ya da anahtar kelime olarak “orkestra” anahtar kelimesi kullanılarak yapılmış ve ulusal tez merkezine teslim edilmiş 1991 ile 2020 yılları arasında toplamda 135 yüksek lisans, sanatta yeterlik ve doktora tezi saptanmıştır. Elde edilen tezlerin hangi yıllarda ağırlıklı olarak yapıldığı, bu yıllar arasında orkestra alanında en çok hangi üniversitelerde lisansüstü çalışmaların yapıldığı, enstitü türleri, erişim durumları ve tez türlerine göre nicel veriler yüzde ve frekans tabloları ile işlenerek elde edilen veriler araştırmanın bulgularında yer verilmiştir. Bulgularla paralel olarak oluşturulan sonuçlar benzer araştırmalarla karşılaştırılarak tartışılmış, araştırma sonuçlarıyla geliştirilen önerilere yeni araştırmalara fikir sağlayabilmesi, ışık tutulabilmesi için araştırma sonunda yer verilmiştir.

Anahtar Kelimeler: Orkestra, orkestra araştırmaları, lisansüstü tezler, müzik eğitimi araştırmaları

1.GİRİŞ

Geçmişten günümüze kadar geçen süreç içerisinde hatta gelecek süreçlerde de bilimsel çalışmalar toplumların gelişimi, değişimi ve dönüşümü için yapılmış, yapılmaya da devam edecektir. Her bilimsel çalışma, veri, bilgi insanoğlunun bir sonraki yapacağı çalışmalara ışık tutmakta, yeni doğacak çalışmalara fikir ve yeni bakış açıları oluşturmaktadır. Değişen ve gelişen toplumlar bilimi rehber olarak almakta, bilimsel gerçeklerin aydınlatıldığı yolda geleceklerini şekillendirmektedirler. Bilimsel ilerlemeler aynı zamanda toplumları ekonomik, sosyal, kültürel, sanatsal ve birçok yönlerden de üst seviyelere taşımaktadır.

Bilimsel araştırmaların herhangi bir alanda, herhangi bir konuda karşılaşılan problemlere çözüm yolları bulma, bir sorunu ortadan kaldırma, bir ihtiyacı karşılama gibi gereksinimlerle ortaya çıktığı söylenebilir. Araştırma temelde bir arama, bilinmeyeni bilinir yapma sürecidir ve hissedilen bir güçlük ile başlar(Arlı ve Nazik, 2003, s.3). Müzik alanında bilimsel araştırmalar, üniversitelerin ilgili bölümlerinde lisansüstü programlara bağlı olarak sürdürülmektedir (Uçan, 1996, s.111).

Günümüzde müzik alanında; farklı Üniversite, Enstitü ve Ana Bilim Dalı'nda birçok farklı konuda, çoğunlukla alt disiplinleri üzerine çalışmalar olmakla birlikte son yıllarda disiplinler arası çalışmaların da artmaya başlaması ile çok sayıda bilimsel araştırma tamamlanmıştır (Atilla ve Akyürek, 2020, s:582). Lisansüstü programların artmasıyla orantılı olarak araştırma sayıları da her geçen gün çoğalmaktadır. Bunlara bağlı olarak belirli bir alanda daha önce tamamlanan çalışmaların değerlendirilmesi ihtiyacı müzik alanında da gözlenmektedir. (Çeşit, 2015, s.447) Artan üniversite sayısı ve buna bağlı olarak artan mesleki müzik eğitimi kurumları sayısı ile bu kurumlar bünyesinde verilen lisansüstü eğitimlerin bir sonucu olarak her geçen gün daha çok akademik yayın ve tez yapılmaktadır. Müzik genel alanı altında yer alan özel alanlarla ilgili yapılan lisansüstü çalışmaların belli aralıklarla taranması, sonraki araştırmacılar ve müzik eğitimcileri için faydalı olacaktır (Efe ve Sonsel, 2019).

Çalgı Eğitimi, bireyin eğitimi üzerinde olumlu değişikliklere neden olan, yaşantısında müzik eğitiminin getirdiği disiplin ile paralel bir disiplin anlayışı kazandıran mesleki müzik eğitiminin çok önemli bir boyutudur (Tufan, 1997, s.37). Önceden oluşturulan amaç ve program içeriğinde gerçekleştirilen çalgı eğitimi, müzik öğretmeni adaylarını çalgısında yetkin, birikim sahibi ve donanımlı hale getirmeyi hedefler. Çalgı eğitimi, kapsamlı, disiplin ve sabır gerektiren bir süreçtir. Bu süreçte öğretmen adayına büyük görev ve sorumluluklar düşmektedir (Akyürek, 2018, s.70). İnsan, tüm yaşamı boyunca bir grup olgusu içinde yer almaktadır. İnsana ait bu gerçeği algılamış olan eğitim, insanı insan grupları içinde aktive etmeyi; hem bir birey olmak, hem de bir grubun üyesi olmak gerçeğini göz ardı etmeksizin insanı geliştirmeyi temel amaç olarak görmüştür. "Müzik eğitiminde grup gerçeğinin yansımaları ise "toplular çalma/söyleme", bir başka ve genel bir deyişle "birlikte müzik yapma" etkinlikleri olarak karşımıza çıkmaktadır. Bu bakış açısından bakıldığında müzik öğretmeni yetiştiren kurumlarımızdaki toplular çalma ve söyleme etkinliklerinin önemi daha da belirginleşmektedir" (Kıvrak, 2003, s.92).

Mesleki uygulama sürecinde sıklıkla çalgı eğitimine ihtiyaç duyulacağı göz önüne alındığında, müzik eğitimi veren kurumlarda çalgı eğitiminin önemi bir kat daha artmaktadır. Müzik eğitimcisi yetiştiren kurumlarda yapılan eğitim, müzik öğretmeni adaylarının çalgısında yeterli düzeye gelmesi ve ileride meslek yaşamında çalgısını kullanabilmesini amaçlar. Önceden oluşturulan amaç ve program içeriğinde gerçekleştirilen çalgı eğitimi, müzik öğretmeni adaylarını çalgısında yetkin, birikim sahibi ve donanımlı hale getirmeyi hedefler. Çalgı eğitimi, kapsamlı, disiplin ve sabır gerektiren bir süreçtir. Bu süreçte öğretmen adayına büyük görev ve sorumluluklar düşmektedir.

Çalgı eğitimi sürecinde kazandığı bilgi, beceri ve davranışlarla kişi, bu davranışlarını bireysel etkinlikler yoluyla sergileyebileceği gibi bir araya gelerek oluşturulan çalgı toplulukları içinde de sergileme olanağını bulabilir. Varış (2007, s.45) orkestra eğitimini; orkestraya ve orkestrayı oluşturan bireylere ortak yaşantıları yoluyla amaçlı ve yöntemli olarak belirli sosyomüziksel davranışlar kazandırma, ya da orkestranın ve orkestrayı oluşturan üyelerin sosyomüziksel davranışlarını ortak yaşantıları yoluyla amaçlı ve yöntemli olarak değiştirme, dönüştürme, geliştirme ve yetkinleştirme süreci olarak tanımlamaktadır. Toplular çalgı eğitimi, bireysel çalgı eğitiminde kazanılan bilgi, teknik ve becerilerin, davranışların ve kazanımların

toplu çalma yolu ile planlı şekilde belirli bir disiplin içerisinde geliştirilmesi, pekiştirilmesi ve dönüştürülmesi süreci olarak tanımlanabilir.

Bilimsel raporlama geleneğinde tez yazımı, birçok araştırmacı için bilimsel yazın yaşantısının başlangıcını oluşturmaktadır. Yaylı çalgı sanatı ve eğitiminde öncelikle yüksek lisans, sonrasında doktora ve sanatta yeterlik alanlarında yapılan çalışmalar, bu konularda çalışan araştırmacıların ağırlıklı olarak ilk bilimsel raporlarını oluşturmaktadır (Tebiş C. ve Okay H. H. 2013 s. 11).

1.1.Araştırmanın Amacı

Bu araştırma, “Türkiye’de 1991-2020 yılları arasında orkestra üzerine yapılan lisansüstü çalışmaların yıllar, enstitü türleri, izin durumları, üniversite ve lisansüstü çalışmaları gerçekleştiren bilim insanlarının cinsiyet değişkenlerine göre dağılımları nasıldır?” problem cümlesinin cevaplanmasına yönelik yapılan bir çalışmadır. Araştırma ile 1991-2020 yılları arasında Yükseköğretim Kurumu Ulusal Tez Merkezi bünyesinde “Orkestra” anahtar kelimesi adı altında yapılan lisansüstü çalışmaların çeşitli alt araştırma soruları aracılığıyla veriler edinilmeye çalışılmıştır. Ayrıca orkestra alanında yapılacak olan bilimsel araştırmalara veri sağlayabilmesi ve orkestra alanında lisansüstü çalışmalara kaynak teşkil edebilmesi amaçlanmıştır. Araştırmada aşağıdaki sorulara cevap aranmaya çalışılmıştır;

1. Orkestra alanında yapılan lisansüstü çalışmaların üniversitelere göre dağılımları nasıldır?
2. Orkestra alanında yapılan lisansüstü çalışmaların yapıldıkları yıllara göre dağılımları nasıldır?
3. Orkestra alanında yapılan lisansüstü çalışmaların tez türlerine göre dağılımları nasıldır?
4. Orkestra alanında yapılan lisansüstü çalışmaların yapıldıkları enstitülere göre dağılımları nasıldır?
5. Orkestra alanında yapılan lisansüstü çalışmaların izin durumlarına göre dağılımları nasıldır?
6. Orkestra alanındaki lisansüstü çalışmaları gerçekleştiren araştırmacıların cinsiyetlerine göre dağılımları nasıldır?

1.2.Araştırmanın Önemi

Araştırma, Türkiye’de orkestra alanında yapılmış lisansüstü çalışmaların derlenmesi ve bu alanda yapılması muhtemel çalışmalara veri sağlayabilmesi, bibliyografik bakımdan kaynak teşkil etmesi yönleriyle önemli varsayılmaktadır. Ayrıca Türkiye’de orkestra üzerine yapılan lisansüstü çalışmaların hangi yıllar arasında yoğunlukta gerçekleştirildiği, hangi üniversiteler bünyesinde gerçekleştirildiği, daha çok hangi enstitülerde ağırlıklı olarak yapıldığı, lisansüstü çalışmaların hangi aşamalarında yapıldığının dizinsel olarak sunulması, orkestra alanında yapılacak diğer araştırmalara literatür anlamında ışık tutabilirliği bakımından önemlidir.

1.3.Araştırmanın Sayıtları

- Türkiye’de orkestra üzerine yapılmış lisansüstü çalışmaların tamamının yükseköğretim kurumu, ulusal tez merkezinde kayıtlı olduğu,
- Üniversiteler bünyesinde orkestra alanında yapılmış lisansüstü tüm çalışmaların yükseköğretim kurumu, ulusal tez merkezine teslim edildiği,

- Araştırmada izlenen yöntemin araştırma sorularının cevaplanması için uygun olduğu,
- Araştırma için ulaşılan kaynakların ve elde edilen verilerin araştırma kapsamında yeterli olduğu varsayılmaktadır.

1.4.Araştırmanın Sınırlılıkları

Bu araştırma,

- 1991-2020 yılları arasında yükseköğretim kurumu, ulusal tez merkezi kayıtlarındaki lisansüstü tezlerle,
- Yükseköğretim kurumu, ulusal tez merkezi kayıtlarında “orquestra” anahtar kelimesi ve yapılan lisansüstü tezlerden başlıklarında “orquestra” sözcüğü kullanılan lisansüstü çalışmalarla,
- Araştırma ile doğrudan ya da dolaylı makale, bildiri, seminer, lisansüstü çalışmalar ve ulaşılabilen kaynaklar ile sınırlı tutulmuştur.

2.YÖNTEM

2.1.Araştırmanın Modeli

1991-2020 yılları arasında Türkiye’de Orkestra ile ilgili hazırlanmış lisansüstü çalışmaları incelemeyi amaçlayan bu çalışma, nitel araştırma yöntemlerinden doküman analizi modelindedir. Nitel araştırmalarda araştırma modeli, araştırmanın yaklaşımını belirleyen ve çeşitli aşamalarının, bu yaklaşım çerçevesinde tutarlı olmasına rehberlik eden bir strateji olarak tanımlanmaktadır (Yıldırım & Şimşek, 2005, s.69). Nitel araştırmalar var olan durumun derinlemesine çalışılmasına olanak sağlar. İnsan ve davranışını içinde bulunduğu ortam içinde ve çok yönlü olarak anlamaya çalışmayı gerektirir (Karasar, 2009, s. 77). Bilimsel araştırmalarda bir veri toplama yöntemi olarak kullanılan doküman analizi, hedeflenmiş olan olaylar ile ilgili yayınlanmış yazılı kaynakların ayrıntılı bir biçimde analiz edilmesidir. Gözlem, test, görüşme gibi yöntemlerin kullanılmadığı durumlarda tek başına bir araştırma yöntemi olarak kabul edilmektedir. Doküman analizi, bir problem durumu üzerine belirli bir zaman aralığında üretilen dokümanların veya bu problem durumu ile ilgili birçok kaynak tarafından ve farklı zamanlarda üretilmiş dokümanların belli bir zaman dilimine dayalı analizidir (Yıldırım ve Şimşek, 2013, s. 217). Araştırma kapsamında orkestra üzerine yapılan lisansüstü çalışmalar yükseköğretim kurumu, ulusal tez merkezinde “orquestra” anahtar kelimesi kullanılarak taranmış, 1991-2020 yılları arasında tez başlıklarında orkestra sözcüğünün kullanıldığı 137 teze ulaşılmış, bu tezlerden ikisinin müzik dışında farklı disiplinlere ait olduğu ve konu bağlamında müzik alanında yapılmadığı tespit edilmiştir.

2.2.Evren ve Örneklem

Araştırmanın evrenini Türkiye’de müzik alanında yapılmış ve yükseköğretim kurumu ulusal tez merkezinde kayıtlı lisansüstü çalışmalar oluşturmaktadır. Araştırmanın örneklemini ise yükseköğretim kurumu ulusal tez merkezinde kayıtlı 1991-2020 yılları arasında tez başlığında “orquestra” kelimesi bulunan veya anahtar kelimelerinde orkestra sözcüğü kullanılan 135 lisansüstü çalışmalardan oluşmaktadır. Araştırmanın örnekleminin evreni yeterince temsil ettiği varsayılmaktadır.

2.3. Verilerin Toplanması

Verilerin elde edilmesi için detaylı ilgili araştırmalar incelenmiş araştırma için taslak planlama şekillendirilmiştir. Araştırmaya veri sağlamak amacıyla araştırma ile doğrudan ya da dolaylı ilgili literatür incelenmiş, araştırma için gerekli kaynaklar sağlanmıştır. Yükseköğretim kurumu ulusal tez merkezinde kayıtlı 1991-2020 yılları arasında tez başlığında “orkestra” kelimesi bulunan veya anahtar kelimelerinde orkestra geçen lisansüstü tezler tez tarama kataloğu aracılığıyla “orkestra” anahtar kelimeleri kullanılarak taranmış, 1991 ile 2020 tarihleri ile sınırlandırılmıştır. Bu kapsamda 135 lisansüstü çalışma tespit edilmiştir.

2.4. Verilerin Çözümlemesi

Araştırma kapsamında yükseköğretim kurumu ulusal tez merkezinde kayıtlı tez başlığında “orkestra” kelimesi bulunan veya anahtar kelimelerinde orkestra geçen, 1991-2020 yılları arasında tamamlanmış 135 lisansüstü çalışmalar tez türlerine, ait oldukları yıllara, yapıldıkları üniversitelere ve enstitü türlerine, erişime izin durumlarına, lisansüstü çalışmalarını gerçekleştiren araştırmacıların cinsiyetlerine vb. değişkenlere göre kategorize edilerek verileri işlenmiş, elde edilen veriler tablolar halinde frekans ve yüzde dağılımlarıyla verilmiştir.

3. BULGULAR VE YORUMLAR

3.1. Birinci Araştırma Sorusuna İlişkin Bulgular ve Yorumlar

Çizelge 3.1. Orkestra Alanında Yapılan Tezlerin Üniversitelere göre Dağılımları

Üniversite Adı	Yüksek Lisans		Doktora		Sanatta Yeterlik		Toplam	
	f	%	f	%	f	%	f	%
Abant İ.B.Üniv.	-	-	3	28	-	-	3	2
Afyon Kocatepe Üniv.	1	1	-	-	-	-	1	1
Anadolu Üniv.	4	4	-	-	5	20	9	6
Ankara Üniv.	-	-	1	9	-	-	1	1
Bahçeşehir Üniv.	1	1	-	-	-	-	1	1
Başkent Üniv.	2	2	-	-	-	-	2	1
Burdur M.Akif Ersoy Üniv.	1	1	-	-	-	-	1	1
Boğaziçi Üniv.	1	1	1	9	-	-	2	1
Cumhuriyet Üniv.	4	4	-	-	-	-	4	3
Çukurova Üniv.	1	1	-	-	-	-	1	1
Dokuz Eylül Ü.	7	7	-	-	1	4	8	6
Ege Üniv.	1	1	-	-	-	-	1	1
Gazi Üniv.	2	2	2	18	-	-	4	3
Hacettepe Üniv.	30	30	1	9	3	12	34	25

Haliç Üniv.	2	2	-	-	3	12	5	4
İnönü Üniv.	1	1	-	-	-	-	1	1
İ.T.Ü.	2	2	1	9	1	4	4	3
İstanbul Üniv.	7	7	-	-	3	12	10	7
Kırıkkale Üniv.	1	1	-	-	-	-	1	1
Marmara Üniv.	1	1	-	-	-	-	1	1
Mimar Sinan Güzel San.Üniv.	18	19	1	9	7	28	26	19
Necmettin Erbakan Üniv.	1	1	-	-	-	-	1	1
Ondokuz Mayıs Üniv.	1	1	-	-	-	-	1	1
O.D.T.Ü.	1	1	-	-	-	-	1	1
Trakya Üniv.	3	3	-	-	1	4	4	3
Uludağ Üniv.	2	2	-	-	-	-	2	1
Yaşar Üniv.	1	1	-	-	1	4	2	1
Yeditepe Üniv.	2	2	1	9	-	-	3	2
Yıldız Teknik Üniv.	1	1	-	-	-	-	1	1
Toplam	99	100	11	100	25	100	135	100

Çizelge 3.1 incelendiğinde, Hacettepe Üniversitesi'nde % 25 ile orkestra üzerine en fazla oranda lisansüstü çalışmanın tamamlandığı, Mimar Sinan Güzel Sanatlar Üniversitesi'nin %19 oranla ikinci sırada olduğu, daha sonra sırasıyla İstanbul Üniversitesi, Anadolu Üniversitesi, Dokuz Eylül Üniversitesi ve Haliç Üniversitesi'nin orkestra alanında birden fazla lisansüstü çalışmaların yapıldığı tespit edilmiştir.

3.2. İkinci Araştırma Sorusuna İlişkin Bulgular ve Yorumlar

Çizelge 3.2. Orkestra Alanında Yapılan Tezlerin Yıllara göre Dağılımları

Tez Yılı	Yüksek Lisans		Doktora		Sanatta Yeterlik		Toplam	
	f	%	f	%	f	%	f	%
1991-1995	2	2	-	-	-	-	2	1
1996-2000	8	8	-	-	-	-	8	6
2001-2005	15	15	2	19	4	17	21	16
2006-2010	16	16	3	27	2	8	21	16
2011-2015	16	16	3	27	7	25	25	19
2016-2020	42	43	3	27	12	50	58	42
Toplam	99	100	11	100	25	100	135	100

Çizelge 3.2'ye bakıldığında 1991-1995 yılları arasında orkestra alanında %1 oranında en az lisansüstü çalışmanın yapıldığı görülmektedir. 1996-2000 yılları arasında %6, 2001-2005 yılları arasında ve 2006-2010 yılları arasında %16 oranında lisansüstü çalışma tamamlanmıştır. 2011-

2015 yılları arasında %19, 2016-2020 yılları arasında ise %42 oranında orkestra alanında en fazla lisansüstü çalışmanın gerçekleştiği görülmektedir.

Çizelge 3.2'den elde edilen bulgulara göre son yıllarda orkestra alanında yapılan lisansüstü çalışmalarda ciddi oranlarda artışların olduğu, 2001 yılına kadar doktora ve sanatta yeterlik düzeylerinde herhangi bir lisansüstü çalışmanın gerçekleştirilmediği, 1991-2000 yılları arasında toplamda %7 oranında orkestra alanında lisansüstü çalışmaların tamamlandığı söylenebilir.

3.3. Üçüncü Araştırma Sorusuna İlişkin Bulgular ve Yorumlar

Çizelge 3.3. Orkestra Alanında Yapılan Tezlerin Tez Türlerine göre Dağılımları

Tez Türü	f	%
Yüksek Lisans	99	73
Doktora	11	8
Sanatta Yeterlik	25	19
Toplam	135	100

Çizelge 3.3'e göre; 135 lisansüstü çalışmanın % 73'ü Yüksek Lisans, %19'u Sanatta Yeterlik, %8'i ise Doktora düzeyinde çalışmalar olarak tespit edilmiştir. En fazla oranda (%73) Yüksek Lisans seviyesinde çalışma tamamlanmış iken, Doktora seviyesinde bu oranın (%8) düzeyinde olduğu görülmektedir. Buna göre; "orkestra" anahtar kelimesiyle taranan lisansüstü çalışmaların büyük çoğunluğunun Yüksek Lisans düzeyinde gerçekleştiği söylenebilir.

3.4. Dördüncü Araştırma Sorusuna İlişkin Bulgular ve Yorumlar

Çizelge 3.4. Orkestra Alanında Yapılan Tezlerin Enstitülere göre Dağılımları

Enstitü	f	%
Eğitim Bilimleri Enstitüsü	12	9
Güzel Sanatlar Enstitüsü	48	36
Fen Bilimleri Enstitüsü	7	5
Sosyal Bilimler Enstitüsü	68	50
Toplam	135	100

Çizelge 3.4'e bakıldığında, orkestra alanında yapılan lisansüstü çalışmaların yarısının (%50) Sosyal Bilimler Enstitüleri bünyesinde tamamlandığı görülmektedir. Bunun yanında yapılan lisansüstü çalışmaların %36'sının Güzel Sanatlar Enstitüleri bünyesinde, %9'unun Eğitim Bilimleri Enstitülerinde ve %5'inin ise Fen Bilimleri Enstitüleri bünyesinde gerçekleştirildiği görülmektedir. Buna göre; Orkestra alanında yapılan lisansüstü çalışmaların çoğunluğunun

Sosyal Bilimler Enstitüleri bünyesinde tamamlandığı, Fen Bilimleri Enstitüleri bünyesinde en az oranda orkestra alanında lisansüstü çalışmaların tamamlandığı söylenebilir.

3.5. Beşinci Araştırma Sorusuna İlişkin Bulgular ve Yorumlar

Çizelge 3.5. Orkestra Alanında Yapılan Tezlerin İzin Durumlarına göre Dağılımları

İzin Durumu	Yüksek Lisans		Doktora		Sanatta Yeterlik		Toplam	
	f	%	f	%	F	%	f	%
İzinli	81	82	11	100	23	98	115	86
İzinsiz	1	1	-	-	1	1	2	1
Kısıtlı	17	17	-	-	1	1	18	13
Toplam	99	100	11	100	25	100	135	100

Çizelge 3.5'e göre; orkestra alanında yapılan lisansüstü çalışmaların %86'sı yükseköğretim kurumu erişim iznli, %1'i erişime kapalı ve %13'ü erişime kısmen iznli (kısıtlı) durumdadır. Buna göre; Orkestra üzerine yapılan lisansüstü çalışmaların büyük çoğunluğunun Yükseköğretim Kurumu erişim iznli olduğu ve yapılan çalışmalara erişimde herhangi bir kısıtlama olmadan ulaşılabilirliğinin sağlandığı söylenebilir.

3.6. Altıncı Araştırma Sorusuna İlişkin Bulgular ve Yorumlar

Çizelge 3.6. Orkestra Alanındaki Lisansüstü Çalışmaları Yapan Araştırmacıların Cinsiyetlerine göre Dağılımları

Cinsiyet	f	%
Kadın	46	34
Erkek	89	66
Toplam	135	100

Çizelge 3.6 incelendiğinde orkestra alanında yapılan 135 lisansüstü çalışmanın %36'sı Kadın araştırmacılar tarafından gerçekleştirilirken, %66'sı Erkek araştırmacılar tarafından gerçekleştirildiği görülmektedir. Buna göre; orkestra alanında yapılan lisansüstü çalışmaların erkek araştırmacılar tarafından daha çok tercih edildiği söylenebilir.

4.SONUÇ TARTIŞMA VE ÖNERİLER

Araştırma kapsamında yükseköğretim kurumu ulusal tez merkezine teslim edilmiş, anahtar kelimesinde orkestra sözcüğü bulunan ve tez başlığında orkestra kelimesi geçen 137 lisansüstü çalışma tespit edilmiş olup 2 lisansüstü çalışmanın müzik alanının dışında farklı disiplinlerde ve farklı konuları içerdiği tespit edilerek araştırma kapsamı dışında tutulmuştur. Orkestra alanında tamamlanmış olan 135 tez çalışması; tez türü, üniversite, yıl, enstitü ve izin durumları ve araştırmacı cinsiyeti değişkenleri bakımından incelenmiştir.

Çalışmalar tez türü olarak değerlendirildiğinde; 'Orkestra' anahtar kelimesi ile taranan 135 lisansüstü çalışmanın büyük çoğunluğunun Yüksek Lisans düzeyinde gerçekleştiği sonucuna ulaşılmıştır. Arıca (2017), Çeşit (2015), Tebiş ve Okay (2013) Efe ve Sonsel (2019) yaptıkları araştırmalarda ilgili araştırma ile paralel sonuçlara ulaşmışlar, araştırmaları sonucunda

Yüksek Lisans düzeyinde daha ağırlıklı lisansüstü çalışmaların gerçekleştirildiği sonucunu tespit etmişlerdir.

Orkestra alanında yapılan lisansüstü çalışmalar yıllar bazında incelendiğinde son yıllarda orkestra alanında yapılan lisansüstü çalışmalarda ciddi oranlarda artışların olduğu, 2001 yılına kadar doktora ve sanatta yeterlik düzeylerinde herhangi bir lisansüstü çalışmanın gerçekleştirilmediği, 2000 yılına kadar toplamda %7 oranında orkestra alanında lisansüstü çalışmaların tamamlandığı sonuçlarına ulaşılmıştır. Sonsel (2018), Coşkun ve dğr. (2014), Tebiş ve Okay'ın (2013) çalışması ile Çeşit'in (2015) çalışmalarında da benzer sonuçlara ulaşılmıştır.

Çalışmalar üniversitelere göre değerlendirildiğinde; Hacettepe Üniversitesi ve Mimar Sinan Güzel Sanatlar Üniversitesinde diğer Üniversitelere göre daha fazla orkestra alanında lisansüstü çalışmaların gerçekleştirildiği belirlenmiştir. Efe ve Sonsel'in (2019) çalışmalarında da Hacettepe ve Mimar Sinan Güzel Sanatlar Üniversitelerinde orkestra tezlerinin diğer üniversitelere oranla daha fazla yapıldığı bulgusuna yer verilmiştir.

Orkestra alanında yapılan lisansüstü çalışmaların enstitülere göre dağılımı değerlendirildiğinde; yapılan çalışmaların çoğunlukla Sosyal Bilimler Enstitüleri ve Güzel Sanatlar Enstitüleri bünyesinde gerçekleştirildikleri, Eğitim Bilimleri Enstitüleri ve Fen Bilimleri Enstitülerinde de az da olsa lisansüstü çalışmaların yapıldığı sonuçlarına ulaşılmıştır. 2000 yılından önce tamamlanan orkestra alanındaki lisansüstü çalışmaların tamamına yakını Sosyal Bilimler Enstitüleri bünyesinde gerçekleştirilmiş olup, 2000 yılı sonrasında yeni enstitülerin açılması ve enstitü çeşitliliğinin artmasıyla lisansüstü çalışmalarda alana uygun enstitülerde çalışmaların gerçekleştirildiği sonuçları da dikkat çekici bulunmaktadır. Alyörük (2015), Kaptanoğlu ve Çanakçı (2015), Kurtaslan'ın (2018) araştırmalarında da benzer sonuçlar görülmektedir.

Orkestra alanında tamamlanan lisansüstü çalışmaların üçte birinin Kadın araştırmacılar tarafından yapıldığı, geri kalan üçte ikilik oranın ise erkek araştırmacılar tarafından gerçekleştirildiği belirlenmiştir.

Araştırma kapsamında ulaşılan sonuçlar göz önüne alındığında;

Son yıllarda orkestra alanında yapılan lisansüstü çalışmaların arttığı sonucuna dayanarak orkestra ile ilgili lisansüstü çalışmalar farklı bakış açılarıyla ele alınarak çeşitlendirilebilir, desteklenebilir, teşvik edilebilir, araştırmacıların bu alana yönlendirilmesi sağlanabilir.

'Orkestra' anahtar kelimesi kullanılarak Türkiye'de yapılmış lisansüstü çalışmaların incelendiği bu çalışmaya paralel olarak müzik eğitiminin başka kollarında da benzer araştırmalar yapılabilir.

Tamamlanan lisansüstü çalışmaların bazılarında erişim kısıtlaması ya da belli oranda erişime açıldığı sonucuna istinaden yapılan lisansüstü çalışmaların ya da bilimsel araştırmaların bilime ışık tutmak, yeni ufuklar açmak ve bilimin, sanatın ilerlemesine vesile olmak amaçları göz önüne alınarak açık erişime sunulabilir, paylaşılabilir ve alan yazına katkısı gerçekleştirilebilir.

Araştırmadan elde edilen sonuçlarda görüldüğü üzere üniversitelerde ve enstitülerde henüz açık olmayan lisansüstü programların açılması sağlanabilir, orkestra alanında yeni bilimsel çalışmaların yapılması ve yeni bilim insanlarının bu alanda yetişmesi sağlanabilir.

Araştırma sonuçları ışığında doktora düzeyindeki lisansüstü çalışmaların sayısal azlığının giderilmesi konusunda ilgili bölümler, fakülteler, enstitüler ve üniversiteler bünyesinde doktora programları çoğaltılabilir, alanda doktora derecesi sahibi bilim insanlarının ve yetişmiş öğretim üyelerinin sayısının çoğalmasına vesile olunabilir.

Orkestra üzerine yapılmış lisansüstü çalışmaların incelenmesini kapsayan bu çalışmanın diğer çalışmalara ışık tutabileceği düşünüldüğünde benzer çalışmalar desteklenebilir, çoğaltılabilir ya da farklı disiplinlere aktarılabilir.

KAYNAKÇA

Akyürek, R. (2018). “Müzik Eğitimi Yetiştiren Kurumlarda Orkestra/Oda Müziği Eğitimi Etkinlik Sürecinin İncelenmesi”. *Journal of Turkish Studies Volume 13/19, Summer 2018, p. 65-76* DOI Number: <http://dx.doi.org/10.7827/TurkishStudies.14034>.

Arıca E. (2017) Türkiye’de Keman Pedagojisi Alanında Hazırlanan Lisansüstü Tezler Üzerine Bir İnceleme. *Hacettepe Üniversitesi Eğitim Fakültesi Dergisi (H. U. Journal of Education) 32(2): 327-342 [2017]* doi: 10.16986/HUJE.2016018529.

Arlı, M. ve Nazik, H. (2003). *Bilimsel Araştırmaya Giriş*. 2.Baskı Ankara: Gazi Kitabevi.

Atilla, B., & Akyürek, R. (2020). Examination of postgraduate theses on string instruments in Turkey. *Educational Research and Reviews, 15(9)*, 581-586. DOI: 10.5897/ERR2020.4038

Alyörük G. (2016). “Türkiye’de Gitar Alanında Yapılan Lisansüstü Tezler: Bir Bibliyografya Çalışması”. *Balıkesir University The Journal of Social Sciences Institute Volume: 19 - Number: 35, June 2016*.

Coşkun İ. , DüNDAR Ş. , Parlak C. (2014). Türkiye’de Özel Eğitim Alanında Yapılmış Lisansüstü Tezlerin Çeşitli Değişkenler Açısından İncelenmesi (2008-2013). *Ege Eğitim Dergisi 2014 (15) 2: 375-396*.

Çeşit C. (2015). “Türkiye’de Viyola Üzerine Yapılan Lisansüstü Tezlerin İncelenmesi”. *International Journal of Social Science* Doi Number: 38 , p. 445-462, Autumn II .

Efe, M. ve Sonsel, Ö.B. (2019). Orkestra Alanında Yazılmış Yüksek Lisans, Sanatta Yeterlik ve Doktora Tezlerinin İncelenmesi. *Akademik Sosyal Araştırmalar Dergisi*, Yıl: 6, Sayı: 41, s. 193-204 ISSN: 2149-0821 Doi Number:<http://dx.doi.org/10.29228/SOBIDER.32641>.

Karasar N. (2009). *Bilimsel Araştırma Yöntemi*. 19.Basım Ankara: Nobel Basımevi.

Kaptanoğlu E. , Çanakçı P. (2015) Türkiye’de Vokal Müzikte Piyano Eşlik Alanında Yapılmış Yüksek Lisans, Doktora Ve Sanatta Yeterlik Tezleri. *Elektronik Sosyal Bilimler Dergisi. Güz-2015 Cilt:14 Sayı:55 (198-206) Autumn-2015 Volume:14 Issue:55*

Kıvrak, Y. (2003). “Müzik Öğretmeni Yetiştiren Kurumlarımızda Toplu Çalma/Söyleme Derslerindeki Repertuar Sorunu” *Cumhuriyetimizin 80. Yılında Müzik Sempozyumu. İnönü Üniversitesi. Malatya. 2003, s.92.*

Kurtaslan Z. (2018). Türkiye’de Orkestrada Yay Teknikleri Üzerine Yapılan Lisansüstü Tez Çalışmalarının İncelenmesi. *Fine Arts (NWSAFA)*, D0215, 2018; 13(4): 57-70. Konya.

Sonsel B. Ö. (2018). Türkiye’de Viyola Alanında Yazılmış Lisansüstü Tezlerin İncelenmesi. *Mehmet Akif Ersoy Üniversitesi Eğitim Fakültesi Dergisi ISSN:1302-8944 Yıl: 2018 Sayı: 47 Sayfa: 340-359*

Tebiş C. ve Okay H. H. (2013). “Türkiye’de Müzik Sanatı ve Eğitiminde Keman ve Viyola Konulu Lisansüstü Tezlerin Konu ve Yöntem Olarak İncelenmesi. *International Journal of New Trends in Arts, Sports & Science Education, C/S. 2 (2): 11-20.*

Tufan S. (1997). “*Mavi Nota Müzik ve Sanat Dergisi*” Yıl. 5 Sayı. 24, Nisan,1997

Uçan A. (1996). *İnsan ve Müzik İnsan ve Sanat Eğitimi*. 2. Basım Ankara: Müzik Ansiklopedisi Yayınları.

Varış, Y.A. (2007). “Eğitim Fakülteleri, Müzik Eğitimi Anabilim Dalları Orkestra ve Yönetimi Dersi Öğretim Sürecinin betimlenmesi ve Değerlendirmesi”, *Yayınlanmamış Doktora Tezi, Gazi Üniversitesi, Eğitim Bilimleri Enstitüsü. Ankara.*

Yıldırım, A. ve Şimşek, H. (2005). *Sosyal Bilimlerde Nitel Araştırma Yöntemleri*. Ankara: Seçkin Yayıncılık.

Yıldırım A. ve Şimşek H. (2013). *Sosyal Bilimlerde Nitel Araştırma Yöntemleri*. 9.Baskı Ankara: Seçkin Yayınevi.

FEN ÖĞRETİMİNDE ÖĞRENCİLERİN EĞİTİM BİLİŞİM AĞI HAKKINDAKİ GÖRÜŞLERİ (TEKİRDAĞ/ÇORLU ÖRNEĞİ)

Gizem Lokumcu BAŞYİĞİT¹, Figen DURKAYA²

¹ Milli Eğitim Bakanlığı, <https://orcid.org/0000-0002-6564-3440>

² Kırıkkale Üniversitesi, Eğitim Fakültesi, <https://orcid.org/0000-0002-5639-717X>

ÖZET

Eğitim sistemimizde sosyal eğitim platformu olarak sunulan Eğitim Bilişim Ağı (EBA), öğretmen ve öğrencilerin eğitim teknolojilerinden ücretsiz olarak faydalanmalarına olanak sağlayan bir sistemdir. Eğitim Bilişim Ağı'nın elektronik eğitim içeriği sayesinde, eğitim sistemimizde eğitim ve öğretimde teknoloji kullanımı hayata geçirilmiştir. Teknoloji kullanımının günden güne hızla artması hem eğitim sistemimizde hem de öğretmen ve öğrencilerde büyük bir değişim süreci başlatmıştır. Aynı zamanda teknoloji kullanımı öğretmen ve öğrencilere sınırsız olanaklar sunmuştur. Bu çalışma ortaöğretim kademesinde öğrenim gören öğrencilerin, fen bilimleri dersinde EBA'da bulunan uygulamaların kullanımı hakkında görüşlerinin neler olduğunu belirlemek amacıyla yapılmıştır. Öğrencilerin fen bilimleri dersinde EBA'nın kullanılmasına ilişkin görüşleri; konuların yeterliliği, anlaşılabilir olması, kullanım kolaylığı ve öğrenmeye etkisi gibi çeşitli değişkenlere göre incelenmiştir. Çalışmada, nitel verilerin kullanılmasına imkân sağlayan durum çalışması yöntemi kullanılmıştır. Çalışma grubunu, 2018-2019 eğitim öğretim yılının bahar döneminde Tekirdağ ili Çorlu ilçesinde devlet ortaokullarında 5., 6., 7. ve 8. sınıflarda öğrenim gören 44 öğrenci oluşturmaktadır. Çalışmada rastgele (seçkisiz) örnekleme yöntemi kullanılmıştır. Veri toplama aracı olarak, araştırmacılar tarafından geliştirilen yarı yapılandırılmış görüşme formu uygulanmıştır. Elde edilen nitel veriler, betimsel analiz yöntemi ile değerlendirilmiştir. Çalışmada elde edilen bulgulara göre, öğrencilerin büyük çoğunluğu EBA'da yer alan konuların içerik bakımından zengin ve yeterli düzeyde olduğunu vurgulamıştır. Öğrenciler fen derslerinde EBA kullanılarak konu anlatımı yapıldığında “anlamalarına yardımcı olması”, “kalıcı öğrenme sağlaması” ve “tekrar yapabilme imkânı sunması” gibi kolaylıklar sağladığını belirtmişlerdir. Öğrencilerin büyük çoğunluğu, EBA web sayfasının kullanım kolaylığına sahip olduğunu ifade etmiştir. Fen bilimleri dersinde EBA kullanımının öğrenci başarısına ne gibi etkisi olduğuna ilişkin görüşleri ise konuyu daha iyi anlamalarını sağladığı ve olumlu yönde etkilendikleri şeklinde belirtilmiştir.

Anahtar Kelimeler: Eğitim Bilişim Ağı, Öğrenci Görüşü, Fen Öğretimi

1. GİRİŞ

Günümüzde teknoloji yaşamımızın her alanında yer almakta ve hayatımızı kolaylaştırmaktadır. Teknoloji kullanımının günden güne artması yaşamın her alanının da

olduğu gibi eğitim alanında da değişime ve fırsat eşitliğine olanak sağlamaktadır. Milli Eğitim Bakanlığı, okullarda teknoloji kullanımını artırmayı hedefleyen Bilgisayar Teknolojisi (BT) kullanımlı FATİH Projesi'ni hazırlamıştır (Kuyubaşoğlu & Kılıç, 2019). Ülkemizde eğitim sisteminde teknoloji kullanımının tüm okullarda uygulanabilir olması amacıyla, Yenilik ve Eğitim Teknolojileri Genel Müdürlüğü tarafından öğretmen ve öğrencilerin kullanımına ücretsiz olarak sunulan çevrimiçi bir sosyal eğitim platformu olan Eğitim Bilişim Ağı (EBA) geliştirilmiştir. Eğitim Bilişim Ağı içerisinde video, çeşitli görseller, ses videoları, e-kitap, e-dergi, e-doküman gibi içerikler bulunmaktadır. Ayrıca yarışma, e-kurs, uzaktan eğitim ve hayat boyu öğrenme paylaşımları ile ilköğretim ve ortaöğretim seviyelerine uygun çeşitli derslerde yer almaktadır. Teknolojinin sürekli gelişimi ve eğitim alanında kullanılmasıyla, ülkemizdeki tüm öğrenciler eğitimden evrensel boyutta faydalanacak ve eşit şartlarda akademik başarı sağlayacaklardır. Eğitimde teknoloji kullanımı artıkça önemli avantajlar sağladığı yapılan çalışmalarla ortaya konulmuştur. Öğrenme sürecini kolaylaştırma, öğrenme süresini azaltma, öğrenmeyi somutlaştırma, maliyeti düşürme, öğrenme ortamını zenginleştirme, bireysel farklılıklara dikkat etme şeklinde bu avantajlara örnek olarak belirtilebilir (Dağhan ve diğerleri, 2015; Daşdemir ve diğerleri, 2012; Kuşkaya-Mumcu, 2017; Öçal & Şimşek, 2017). Bu bağlamda okullarımızda eğitimde mevcut olan sınırlar kaldırılarak, kalite ve nitelik artırmış olacaktır. Böylece, Eğitim Bilişim Ağının temel amacı, FATİH Projesinde olduğu gibi "Eğitimde Fırsat Eşitliği" ilkesi ifa edilerek gerçekleştirilmiş olacaktır (Aktay&Keskin, 2016; Arkan&Kaya, 2018).

Milli Eğitim Bakanlığı tarafından Fatih projesi ile hayata geçirilen Eğitim Bilişim Ağı günümüze kadar çok sayıda çalışmanın araştırma konusu olmuştur. Literatürde, Eğitim Bilişim Ağı'nın eğitimdeki rolü ve işlevselliğini araştırmak amacıyla çalışmaların yapıldığı tespit edilmiştir. EBA'nın öğretmen ve öğrencilere eğitsel açıdan erişimi kolay, ucuz ve kullanışlı materyallerin bulunduğu bir kaynak olduğu belirtilmiştir. Ayrıca, EBA'nın içerik havuzuna bakıldığında işlevsellik bakımından iki kullanım şekline sahip olduğu görülmektedir. Öğretmenler kendi inisiyatiflerinde açılan sınıflarda hazırladıkları materyalleri paylaşarak ya da EBA'nın içeriğinde yer alan ortak erişimde bulunan etkinlikleri paylaşarak ders yapabilecekleri belirtilmiştir (Aktay & Keskin,2016; Arkan & Kaya, 2018).

İlgili alanyazın incelendiğinde, EBA'ya ilişkin sadece öğrenci görüşlerinin incelendiği çalışmaların az sayıda bulunduğu belirlenmiştir. Bu konuya ilişkin yapılan çalışmalarda, öğrencilerin EBA portalını kullanma düzeyleri ve sistem hakkındaki görüşleri değerlendirilmiştir (Tüysüz & Çümen, 2016; Timur, Yılmaz & İşseven, 2017; Bertiz, 2017). Benzer bir şekilde yapılan çalışmalarda, öğrencilerin EBA'yı kullanım amaçları, giriş sıklıkları, hangi konularda geliştirilmesini istediklerine yönelik görüşleri ve sistemin öğrencilerin gözünde yararlarını belirlemek amacıyla yapıldığı tespit edilmiştir. Durmuşçelebi ve Temircan'ın (2017) farklı olarak yaptıkları bir çalışmada, öğrencilerin EBA'daki eğitim materyalleri ve ders içeriklerine ilişkin görüşlerini tespit etmişlerdir.

Bu çalışma, fen öğretiminde Eğitim Bilişim Ağının kullanımına yönelik öğrenci görüşlerinin belirlenmesi bağlamında önem oluşturmaktadır. Bu nedenle, fen öğretiminde EBA içeriğinin kullanıldığı durumlarda platformun etkililiğini ortaya koymak önem kazanmaktadır.

Çalışmada, öğrencilerin fen bilimleri dersinde EBA'nın kullanılmasına ilişkin görüşleri; EBA'da yer alan konuların yeterliliği, anlaşılabilir olması, kullanım kolaylığı ve öğrenmeye etkisi gibi boyutlar açısından incelenmiştir. Bu kapsamda aşağıda sıralanan problemlere yanıtlar aranmıştır.

- Fen bilimleri dersinde EBA da yer alan konuların yeterlilik düzeyi hakkında öğrencilerin görüşleri nedir?
- Fen bilimleri dersinde EBA kullanımının öğrenmeye etkisi hakkında öğrencilerin görüşleri nedir?
- EBA web sayfasının kullanımına yönelik öğrencilerin görüşleri nedir?
- Fen bilimleri dersinde EBA kullanımının akademik başarıya etkisi hakkında öğrencilerin görüşleri nedir?

2. YÖNTEM

Araştırma deseni nitel araştırma yöntemlerinden durum çalışmasıdır. Durum çalışmasında, araştırmacı konu ile ilgili ayrıntılı ve derinlemesine veri toplanarak, katılımcıların bireysel algıları, deneyimleri ve bakış açılarını doğrudan öğrenme, mevcut durumları anlama ve açıklamaya çalışılır (Patton, 2014). Durum çalışmasının en belirgin özelliği “güncel bir olgu, olay, durum, birey ve gruplar üzerine odaklanılıp, derinlemesine inceleme çalışmasıdır” (Yıldırım & Şimşek, 2011).

2.1. Çalışma Grubu

Araştırmanın çalışma evreni, 2018-2019 eğitim öğretim yılının bahar döneminde Tekirdağ ili Çorlu ilçesinde devlet ortaokullarında öğrenim gören öğrencilerden oluşmaktadır. Araştırmanın örneklem grubunu ise 5., 6., 7. ve 8. sınıflarda öğrenim gören 44 öğrenci oluşturmaktadır. Bu kapsamda evreni temsil edecek çalışma grubu, farklı sınıflarda öğrenim gören öğrencilerin tamamen rastgele olacak şekilde katılımı ile gerçekleştirilmiştir. Dolayısıyla rastgele (seçkisiz) örnekleme yöntemi kullanılmıştır. Katılımcı öğrencilerin cinsiyet ve sınıf dağılımına ilişkin verilerine ait frekans değerleri çizelge 1’ de verilmiştir. Katılımcıların 21’i kız ve 23’ü erkek öğrenciden oluşmaktadır.

Çizelge 1. Öğrencilerin Cinsiyet ve Sınıfa Göre Frekans Dağılımı

Sınıf	Kız öğrenci f	Erkek öğrenci f
5.	8	5
6.	4	9
7.	5	3
8.	4	6
Toplam	21	23

2.2. Veri Toplama Aracı

Veri toplama aracı olarak, araştırmacılar tarafından geliştirilen yarı yapılandırılmış görüşme formu uygulanmıştır. Açık uçlu sorulardan oluşan görüşme formu, araştırmacıya istediği olguyu esnek ve açık uçlu bir yaklaşımla ele alma olanağı sağlar (Yıldırım & Şimşek, 2011). Görüşme formu hazırlandıktan sonra uzman görüşü alınmıştır. Görüşme formunda öğrencilerin cevaplandıracağı toplam dört soru yer almaktadır. Birinci soru ile fen bilimleri dersinde EBA uygulamasının yeterlilik düzeyi sorgulanmıştır. İkinci soru ile fen bilimleri dersinde EBA kullanımının, öğrenmeye etkisi hakkında öğrencilerin görüşleri tespit etmek istenmiştir. Üçüncü soru ile EBA web sayfasının kullanım kolaylığı ile ilgili düşünceleri sorgulanmıştır. Son olarak dördüncü soru ile fen bilimleri dersinde öğretmenlerin EBA'yı kullanarak ders işleme, derse yönelik ilgi ve akademik başarılarını nasıl etkilediği sorgulanmıştır.

2.3. Verilerin Analizi

Araştırmada elde edilen nitel veriler betimsel analiz yöntemi ile değerlendirilmiştir. Betimsel analizde amaç, toplanan veriler araştırma sorularının ortaya koyduğu temalara göre düzenlenerek, ilişkilendirilir ve yorumlanarak okuyucuya sunulmasıdır. Oluşturulan temalara göre bazı veriler dışarıda kalabilir. Düzenlenen veriler gerekli yerlerde doğrudan alıntılarla desteklenir (Yıldırım & Şimşek, 2011). Araştırma verilerinde, kodlamalar iki araştırmacı tarafından ayrı ayrı yapılarak değerlendirilmiştir. Daha sonra iki araştırmacının değerlendirmeleri arasındaki nitel verilerinin güvenilirliği, Miles ve Huberman'ın (1994) geliştirdiği (Güvenirlilik=Görüş birliği/[Görüş birliği + görüş ayrılığı]x100) formülü kullanılarak hesaplanmıştır. Araştırma sonuçlarının güvenilirliği için uzmanlar arası görüş birliği % 91 olarak hesaplanmıştır.

3. SONUÇLAR VE DEĞERLENDİRME

Bu bölümde, araştırmanın betimsel analiz sonuçlarına ilişkin elde edilen bulgular yorumlanarak verilmiştir. Öğrencilere ilk olarak “Fen bilimleri dersinde EBA uygulamasının yeterlilik düzeyi hakkında görüşleriniz nelerdir?” sorusu sorulmuştur. Öğrencilerin verdikleri cevapların betimsel analiz sonuçları Çizelge 2’de yer almaktadır.

Çizelge 2. Fen bilimleri dersinde EBA uygulamasının yeterlilik düzeyine ilişkin frekans ve yüzde dağılımı

Kodlar	Yeterli		Yetersiz	
	Kız f	Erkek f	Kız f	Erkek f
5.sınıflar	8	2	-	3
6.sınıflar	3	6	1	3
7. sınıflar	3	1	2	2
8.sınıflar	2	5	2	1
Toplam	30 öğrenci		14 öğrenci	

Fen bilimleri dersinde EBA uygulamasının yeterlilik düzeyi hakkında öğrenci görüşleri incelendiğinde, araştırmaya katılan 44 öğrencinin 30’u yeterli ve 14’ü yetersiz olduğunu

belirtmiştir. Katılımcı öğrenciler, fen bilimleri dersinde EBA’da yer alan uygulamalara ilişkin görüşlerin yeterli ve yetersiz düzeyde olduğunu ayrıca çeşitli gerekçelerle açıklamışlardır. EBA uygulamasının yeterli olduğuna ilişkin öğrenci görüşlerinin betimsel analiz sonuçları Çizelge 3’de verilmiştir.

Çizelge 3. Öğrencilerin EBA uygulamasındaki konuların yeterli olduğuna ilişkin görüşlerinin frekans ve yüzde dağılımı

EBA’nın yeterli olduğu kısımlar	f	%
Örnekler ve alıştırmalar	26	59,1
Konu anlatımları	25	56,8
Güzel ve etkili	2	4,5

Katılımcı öğrencilerin fen derslerinde EBA’da yer alan uygulamaların yeterli düzeyde olduğunu “örnekler ve alıştırmalar” bakımından çok fazla ve “konu anlatımları” bakımından oldukça geniş bir içeriğe sahip olduğu şeklinde gerekçelerle açıkladıkları tespit edilmiştir. Ayrıca, öğrenciler EBA’nın içeriğinde yer alan fen konularının “güzel ve etkili” bir şekilde sunulduğunu belirtmiştir.

Öğrenciler, fen derslerinde EBA’da yer alan uygulamaların yetersiz olduğuna ilişkin betimsel analiz sonuçları ise Çizelge 4’de verilmiştir.

Çizelge 4. Öğrencilerin EBA uygulamasındaki konuların yetersiz olduğuna ilişkin görüşlerinin frekans ve yüzde dağılımı

EBA’nın yetersiz olduğu kısımlar	f	%
Konu anlatımları	13	29,5
Örnekler ve alıştırmalar	12	27,2
Test sayısı az	3	6,8
Anlatım dili kafa karıştırıcı	2	4,5

Araştırmada fen bilimleri dersinde EBA’da yer alan uygulamaları öğrenciler, “konu anlatımı” ve “örnekler ya da alıştırmalar” yönünden yetersiz gördükleri şeklindeki gerekçelerle açıkladıkları görülmektedir. Ayrıca öğrenciler, fen derslerinde EBA’da yer alan uygulamaların içeriğinde “test sayılarının az” ve “anlatım dilinin kafa karıştırıcı” olduğunu belirtmişlerdir.

Öğrencilere ikinci olarak “Fen bilimleri dersinde EBA kullanılmasının öğrenmeye etkisi hakkında ne düşünüyorsunuz?” sorusu sorulmuştur. Öğrencilerin verdikleri cevapların betimsel analiz sonuçları Çizelge 5’de yer almaktadır.

Çizelge 5. Fen bilimleri dersinde EBA kullanımının öğrenmeye etkisi ile ilgili görüşlerin frekans ve yüzde dağılımı

KODLAR	Kız		Erkek		Toplam	
	f	%	f	%	f	%
Anlamamızı kolaylaştırıyor	21	47,7	10	22,7	31	70,5
Kalıcılığı sağlıyor	5	11,4	2	4,5	7	15,9
Tekrar yapma şansı var	4	9,1	3	6,8	7	15,9
Kolaylık sağlamıyor	3	6,8	3	6,8	6	13,6
Görsellerin bulunması güzel	4	9,1	2	4,5	6	13,6
Deneylerin yapılması	2	4,5	3	6,8	5	11,4

Fen Bilimleri dersinde EBA kullanılmasının öğrenmeye etkisi 12 farklı kod ile belirtilmiştir. Bu kodlardan, sadece frekans değeri 5'in üzerinde olanlar Çizelge 5' de verilmiştir. Çizelge 5' de görüldüğü gibi fen bilimleri dersinde EBA'nın kullanımına ilişkin, 31 öğrenci "Anlamamızı kolaylaştırıyor" ve 5 öğrencide "Deneyler yapılıyor" gerekçesi ile öğrenmelerini kolaylaştırdığı şeklinde görüş belirtmiştir. Bunların dışında frekans değeri 5'in altında olan cevaplarda bulunmaktadır. Bu cevapları ise "örnekleri güzel" , "zaman kazandırıcı", "keyifli anlatımı var", "kafa karıştırıcı", "anlatımı kısa" ve "yetersiz" şeklinde ifade etmişlerdir.

Öğrencilere üçüncü olarak "EBA web sayfasının kullanım kolaylığı hakkında düşünceleriniz nelerdir?" sorusu sorulmuştur. Öğrencilerin verdikleri cevapların betimsel analiz sonuçları Çizelge 6'da verilmiştir.

Çizelge 6. EBA web sayfasının kullanımı hakkındaki görüşlerin frekans ve yüzde dağılımı

KODLAR	Kız		Erkek		Toplam	
	f	%	f	%	f	%
Kullanımı çok kolay	16	36,7	15	34,1	31	70,5
TC ile giriş kolaylık sağlıyor	1	2,7	4	9,1	5	11,4
Kullanımı zor	2	4,5	2	4,5	4	9,1

Öğrencilerin, EBA web sayfasının kullanım kolaylığı hakkındaki görüşleri 5 farklı kod ile belirtilmiştir. Bu kodlardan frekansı 4'nin üzerinde olanlara Çizelge 6'da yer verilmiştir. Çizelge 6'da görüldüğü gibi 31 öğrenci EBA web sayfasının kullanımı hakkındaki görüşlerini "Kullanımı çok kolay" şeklinde belirtmiştir. Ayrıca frekans değerleri toplamda 2'nin altında olduğu için tabloda yer almayan kodlar bulunmaktadır. Bu kodlar "kullanmıyorum" ve "evde çalışma kolaylığı var" şeklindedir.

Öğrencilere son olarak “Fen Bilimleri dersinde öğretmenlerinizin EBA’yı kullanarak ders işleme, derse yönelik ilgi ve başarınızı nasıl etkiliyor? Kendinizde gözlemlediğiniz değişimler nelerdir?” sorusu sorulmuştur. Öğrencilerin verdikleri cevapların betimsel analiz sonuçları Çizelge 7’de verilmiştir.

Çizelge 7. Fen Bilimleri dersinde EBA kullanımının akademik başarıya etkisine ilişkin görüşlerin frekans ve yüzde dağılımı

KODLAR	Toplam	
	f	%
Konuyu daha iyi anlıyorum	12	27,3
İyi yönde etkileniyorum	5	11,4
Kullanmıyoruz	5	11,4
Başarımızı artırıyor	4	9,1
Dersler daha eğlenceli	2	4,5
Konular ilgi çekici oluyor	2	4,5
Sınavlardan yüksek almamı sağlıyor	2	4,5
Daha çalışkan oldum	2	4,5
Kafa karıştırıcı	2	4,5

Fen Bilimleri dersinde EBA kullanımının öğrencilerin akademik başarısına etkisi hakkındaki görüşler, 13 farklı kod ile Çizelge 7’de belirtilmiştir. Bu kodlardan frekansı 2’nin üzerinde olanlara Çizelge 7’de yer verilmiştir. Fen Bilimleri dersinde EBA kullanımının akademik başarıya etkisi sorgulandığında, 12 öğrenci “Konuyu daha iyi anlıyorum” ve 5 öğrencide “İyi yönde etkileniyorum” şeklinde olumlu etkisi olduğunu belirtmiştir. Ayrıca katılımcı öğrencilerin “Kullanmıyoruz” ve “Kafa karıştırıcı” şeklinde iki olumsuz etkisi olduğu ifade ettikleri de görülmektedir.

4. GENEL DEĞERLENDİRME VE SONUÇLAR

Ortaöğretim kademesinde öğrenim gören öğrencilerin, fen bilimleri dersinde EBA uygulamasının kullanılmasına ilişkin görüşleri belirlemek amacıyla yapılan çalışmanın değerlendirme ve sonuçları aşağıda belirtilmiştir. Öğrencilerin fen derslerinde EBA uygulamasının yeterlilik düzeyi hakkında görüşleri sorgulandığında, %68 oranında büyük çoğunluğunun yeterli bulduğu belirlenmiştir. Bu görüşe sahip öğrenciler, EBA uygulamasında “örnekler ve alıştırmalar” ile “konu anlatımlarının” yeterli olduğunu açıklamalarında vurgulamışlardır. Öğrenciler bu durumu, EBA’ da yer alan konu anlatımlarının çeşitli görsellerle desteklenmesi nedeniyle yeterli bulduklarını belirtmişlerdir. Ayrıca konu anlatımını pekiştirmek için EBA’ da yer alan örnekler ve alıştırmaların bulunması öğrencilerin nezdinde yeterlilik düzeyini artırdığını göstermektedir. Tüysüz ve Aydın (2007) yaptıkları çalışmada, öğrencilerin en çok EBA ders web sitesinin konu anlatımı, eğitici oyun ve etkinlikler, testler ve videolar kısmının ilgilerini çektiğini belirtmişlerdir. Benzer şekilde

Tüysüz ve Çümen (2016) yaptıkları çalışma ile öğrencilerin EBA'nın yararları hakkındaki görüşlerini; konuları pekiştirme, sınavlara hazırlık ve ders tekrarı yapma olarak ifade etmişlerdir.

Fen bilimleri dersinde EBA'nın kullanılmasının öğrenmeye etkisinin olup olmadığı sorulduğunda; öğrenciler anlamamızı kolaylaştırıyor, kalıcılığı sağlıyor, tekrar yapma şansı sağlıyor, görseller bulunması ve deneylerin yapılmış olması şeklinde cevaplar vermişlerdir. Bu durum, öğrencilerin fen öğretiminde EBA'nın kullanılması sonucunda daha kolay öğrenmeyi gerçekleştirdiklerini belirtmektedir. Bu bağlamda, öğretme ve öğrenme gerçekleştirilirken ne kadar fazla duyu organına hitap ederse öğrenmenin daha kalıcı olduğunu göstermektedir. Salman (2013) çalışmasında, e-içeriklerin ders ortamında kullanılmasının derslerin öğretimini kolaylaştırdığı sonucuna ulaşmıştır. Fidan ve arkadaşları (2016), sınıf öğretmenlerinin EBA'yı derste kullandıklarında yararlı olduğunu, öğrencilerin derse karşı ilgi ve katılımlarının arttığını belirtmişlerdir.

Fen bilimleri dersinde EBA web sayfasının kullanımına ilişkin öğrencilerin görüşleri sorgulandığında, büyük çoğunluğu EBA web sayfasının kullanımının kolay olduğunu belirtmişlerdir. Aktay ve Keskin (2016) çalışmalarında, EBA'da bulunan modülleri tek tek inceleyerek kullanılabilirliği ile ilgili bilgilendirmelerde bulunmuşlardır. Ekici, Arslan ve Tüzün (2016) tarafından yapılan bir çalışmada ise tam aksine, EBA içeriklerine ulaşılma süreçlerinde zorluklar yaşanabildiğini belirtmişlerdir. Bu durumun nedenini ise ilgili içeriğin hangi menü altında yer aldığından bilinmemesinden kaynaklı olduğunu ifade etmişlerdir. Öğrencilere EBA web sayfasının kullanımının kolay gelmesinin nedeni ise akıllı telefon ve tablet gibi cihazlarla daha fazla zaman geçirmelerinden kaynaklı olabileceği düşünülmektedir. Fen bilimleri dersinde EBA kullanımının öğrencilerin akademik başarısına etkisi sorgulandığında ise; öğrenciler konuyu daha iyi anladıklarını, iyi yönde etkilendiklerini, başarılarını artırdığını ve derslerin daha eğlenceli hale geldiğini belirtmişlerdir. Ünal ve Hastürk (2018) yaptıkları çalışmada, EBA kullanarak ders işlemenin öğrenci başarısını arttırmada etkili olduğu belirtmişlerdir. Çetin ve Günay (2011) ise interaktif etkinliklerin öğrencileri mutlu ettiğini savunmaktadır. Benzer şekilde, Uluçay ve Çakır (2014) ise interaktif oyunların öğrencileri derse karşı motive ettiğini belirtmişlerdir.

Teknolojik uygulamalar derslerde kullanıldığı sürece kalıcı öğrenme gerçekleşebileceği gibi öğrenciler derslerin keyifle nasıl geçtiğini fark etmeyeceklerdir. Öğrenci görüşlerinin tümü ele alındığında, fen öğretiminde öğrencilerin eğitim bilişim ağı hakkındaki görüşlerinin olumlu olduğu ve verilerin ilgili alanyazın ile desteklendiği görülmektedir.

Öğrencilerin Eğitim Bilişim Ağı hakkındaki görüşleri dikkate alınarak, bu platforma ilişkin şu önerilerde bulunulabilir;

- Öğrencilerin sistemsel sorunlar yaşamadan uygulamayı kolaylıkla kullanabilmesi sağlanabilir.
- Öğrenciler, okul ortamı dışında da kullanıma teşvik edilebilir.
- Öğrencilerin tekrar yapmalarına ve bol soru çözerek konuyu pekiştirmelerine yönelik içerikler yüklenerek kullanıma teşvik edilebilir.

- Ek kaynak ihtiyaçları EBA uygulaması üzerinden giderilebilir.

KAYNAKÇA

- [1] Kuyubaşoğlu, M., Kılıç, F. (2019). Ortaokul Öğretmenlerinin Görüşlerine Göre Eğitimde Bilişim Ağı (Eba) Kullanım Düzeylerinin İncelenmesi, İleri Eğitim Çalışmaları Dergisi (Journal of Advanced Education Studies) 1(1):32-52.
- [2] Dağhan, G., Kibar, P.N., Akkoyunlu, B. ve Atanur, G. (2015). Öğretmen Ve Yöneticilerin Etkileşimli Tahta Ve Tablet Bilgisayar Kullanımına Yönelik Yaklaşımları Ve Görüşleri. Turkish Journal of Computer and Mathematics Education, 6(3), 399-417.
- [3] Daşdemir, İ., Cengiz, E., Uzoğlu, M. ve Bozdoğan, A. E. (2012). Tablet Bilgisayarların Fen Ve Teknoloji Derslerinde Kullanılmasıyla İlgili Fen Ve Teknoloji Öğretmenlerinin Görüşlerinin İncelenmesi. Mustafa Kemal Üniversitesi Sosyal Bilimler Enstitüsü Dergisi, 9(20), 495-511.
- [4] Kuşkaya-Mumcu, F. (2017). Öğretmen Adaylarının Bilgi Ve İletişim Teknolojilerini Öğrenme Ve Öğretme Sürecine Entegre Etmeye Hazır Olmaları: Bilgi ve İnançtaki Değişim. Eğitim Teknolojisi Kuram ve Uygulama, 7(1), 31-56.
- [5] Öçal, M. F. ve Şimşek, M. (2017). Matematik Öğretmen Adaylarının FATİH Projesi Ve Matematik Eğitiminde Teknoloji Kullanımına Yönelik Görüşleri. Turkish Online Journal of Qualitative Inquiry, 8(1), 91-121.
- [6] Aktay, S., Keskin, T. (2016). Eğitim Bilişim Ağı (EBA) İncelemesi. Eğitim Kuram ve Uygulama Araştırmaları Dergisi, 2(3), 27-44.
- [7] Arkan, A., Kaya, E. (2018). Eğitim Bilişim Ağı (EBA) ve 2023 Eğitim Vizyonu. Seta Perspektif, Sayı 221.
- [8] Tüysüz, C., Çümen, V. (2016). Eba Ders Web Sitesine İlişkin Ortaokul Öğrencilerinin Görüşleri. Uşak Üniversitesi Sosyal Bilimler Dergisi, 9(3), 278-296.
- [9] Timur, B., Yılmaz, Ş., İşseven, A. (2017). Ortaokul Öğrencilerinin Eğitim Bilişim Ağı (Eba) Sistemini Kullanmalarına Yönelik Görüşleri, Asya Öğretim Dergisi (Asian Journal of Instruction), 5(1), 44-54.
- [10] Bertiz, Y. (2017). Çevrimiçi Sosyal Eğitim Platformlarının Kullanılabilirliklerinin Değerlendirilmesi: Eğitim Bilişim Ağı (EBA) sistemi örneği. Bilim, Eğitim, Sanat ve Teknoloji Dergisi (BEST Dergi), 1(2), 63-76.
- [11] Durmuşçelebi, M., Temircan, S. (2017). Eğitim Bilişim Ağındaki Eğitim Materyallerinin Öğrenci Görüşlerine Göre Değerlendirilmesi, Uluslararası Toplum Araştırmaları Dergisi-International Journal of Society Researches, 7, 13, 632-652.
- [12] Patton MQ. (2014). Nitel Araştırma ve Değerlendirme Yöntemleri. (M Bütün, SB Demir Çev.). Ankara: Pegem Akademi.
- [13] Yıldırım, A., Şimşek, H., (2016). Sosyal Bilimlerde Nitel Araştırma Yöntemleri, Ankara, 10.Baskı, Seçkin Yayıncılık.
- [14] Miles, M.B., Huberman, M.A., An Expanded Sourcebook Qualitative Data Analysis. Thousand Oaks, California Sage Publications, (1994).
- [15] Tüysüz, C. ve Aydın, H. (2007). Web Tabanlı Öğrenmenin İlköğretim Okulu Düzeyindeki Öğrencilerin Tutumuna Etkisi. Pamukkale Üniversitesi Eğitim Fakültesi Dergisi, 2(22), 73-84.

- [16] Ünal, B., Hastürk, H., G. (2018). Fen Bilimleri Dersinde Eğitim Bilişim Ağı (EBA) Kullanımının Ortaokul Öğrencilerinin Dolaşım Sistemi Başarı Testi Sonuçlarına Etkisi, *International Journal of Humanities and Education*, 4, 7, 327-342.
- [17] Salman, Ş. (2013). Fatih Projesi Kapsamında Yer Alan Öğretmen Ve Öğrencilerin Projeden Beklentileri Ve Bilişim Teknolojileri Kullanımına Karşı Algıları Üzerine Bir Araştırma: İstanbul Bağcılar Dr.Kemal Naci Ekşi Anadolu Lisesi. Yüksek Lisans Tezi. Gazi Üniversitesi Eğitim Bilimleri Enstitüsü, Ankara.
- [18] Fidan, N. K., Erbasan, Ö., & Kolsuz, S. (2016). Sınıf öğretmenlerinin Eğitim Bilişim Ağı'ndan yararlanmaya ilişkin görüşleri. *Uluslararası Sosyal Araştırmalar Dergisi*, 9(45), 626-637.
- [19] Ekici, M, Arslan, İ. & Tüzün, H. (2016). Eğitim Bilişim Ağı (EBA) Web Portalı Kullanılabilirliğinin Göz İzleme Yöntemiyle Değerlendirilmesi. *Eğitim Teknolojileri Okumaları* içinde. (Eds: İşman, A., Odabaşı, H. F. & Akkoyunlu, B.), 273-297, Ankara: TOJET.



TERS YÜZ ÖĞRENME MODELİ

Dilek Yıldırım¹, Dr. Cevdet Şanlı²

¹Yıldız Teknik Üniversitesi, Sosyal Bilimler Enstitüsü , 0000-0002-9136-1658

²Yıldız Teknik Üniversitesi, Sosyal Bilimler Enstitüsü , 0000-0001-5855-0193

ÖZET

Bu çalışmada, ters yüz öğrenme modelinin temel özelliklerine, dayandığı öğrenme- öğretme kuram ve yaklaşımlarına ve öğrenme sürecinde etkili uygulanabilmesi amacıyla dikkat edilmesi gereken unsurlara ilişkin kuramsal analizinin yapılması amaçlanmaktadır. Ters yüz öğrenme modeline ilişkin elde edilen kuramsal bilgiler, temel başlıklar çerçevesinde ayrıntılı bir şekilde tartışılmıştır. Bu çalışma anlatıma dayalı bir derleme çalışmasıdır. Çalışma kapsamında elde edilen bulgular şu şekilde özetlenebilir. Öğrenme ortamlarını olumlu etkileyen, eğitim teknolojisi ve yüz yüze etkinlikler ile kolaylaştırılan yeni bir öğrenme modeli olarak tanımlanan ters yüz öğrenme modeli harmanlanmış öğrenme modellerinden biridir.

Ters yüz öğrenme modelinde öğrenci temel düzeydeki bilgiye sınıf dışında ulaşır, sınıf içi zamanı ise tartışma, uygulama ve problem çözme gibi üst düzey becerilerle geçirir. Özerk benlik kuramı, bilişsel yük kuramı, öz düzenlemeli öğrenme, yapılandırmacılık ve aktif öğrenme gibi öğrenme-öğretme kuram ve yaklaşımlarını temel alan ters yüz öğrenme modelinin geleneksel öğrenme modeline karşı birçok üstün yanı vardır. Geleneksel öğrenme modelinde yeni içeriğin öğrenciye sunulması ile geçen süre, ters yüz öğrenme modelinde üst düzey düşünme becerilerinin geliştirilmesini hedefleyen bağımsız uygulama etkinlikleri ile değerlendirilmektedir. Ayrıca ters yüz öğrenme modelinin öğrenci başarısı, motivasyonu, tutumu ve üst düzey beceriler üzerinde olumlu etkisi olduğu sonucuna ulaşan birçok çalışma alan yazında mevcuttur. Ters yüz öğrenme modelinin daha çok araştırmaya konu olması, uygulama örneklerinin artırılması ve yaygınlaştırılması gerekmektedir.

Anahtar Kelimeler: Ters yüz öğrenme, ters yüz edilmiş sınıf, dönüştürülmüş öğrenme, harmanlanmış öğrenme, 21. yüzyıl becerileri, derleme

1.GİRİŞ

Dünyada belirli dönemlerde eğitim, sağlık, teknoloji ve gıda gibi birçok sektörü etkileyen büyük değişimler yaşanmıştır ve bu dönemler yaşanan değişim ve gelişmelere göre farklı

isimlerle anılmaktadır. Sanayi devrimi ile beraber insan gücü ve tarıma dayanan ekonomi dinamikleri yerini makine ve seri üretime dayalı bir yapıya bırakmıştır. Dolayısıyla sanayi devriminden sonra dünyada bilim ve teknolojiye çok hızlı ilerlemeler olmuştur (Akgün, 2015a). 1945’li yıllarda ulaştırma, sanayi ve enerji gibi iş alanlarında meydana gelen büyük gelişmeler ile dünyanın içinde bulunduğu çağ endüstri çağı olarak adlandırılırken (Webster, 2001), 1980’li yıllarda internetin bulunması ve 1990’lı yıllarda hızlı bir şekilde yaygınlaşması ile endüstri çağı yerini bilgi çağına bırakmıştır (Bell, 1999).

Teknolojinin hızlı bir şekilde geliştiği, değiştiği ve bilgiye ulaşmanın, yaymanın ve öğrenmenin kolay bir hal aldığı 21. yüzyıla ise teknoloji çağı demek yanlış olmaz. Bilim ve teknoloji alanındaki gelişimin hızla artması, bilgi ve deneyimlerin bireylere kazandırılmasında yeni teknolojik araç ve ortamların önem kazanmasını sağlamıştır. Bu hususta öğretim programlarının değiştirilip; yalnızca ezber dayanan bir eğitim ortamında yetişen bireyler yerine, özgür, yaratıcı ve bilimsel temelli düşünebilen, olay ve olguları sorgulayabilen, problemleri fark ederek çözüm yolları oluşturabilen, karar verme becerisine haiz, bilgiyi üreten ve kendine güveni yüksek öğrenci profilinin oluşturulması gerekmektedir.

Bu bağlamda, öğrenciyi merkezine yerleştiren bir eğitim modeli seçilerek öğrencilere özgür bir eğitim ortamı oluşturulmalıdır. Çağımızda, eğitim alanında yeni yöntem ve teknik arayışları başlamıştır (Yavuz ve Coşkun, 2008).

Gelişen teknolojiye uyum sağlamak, tüm alanlarda olduğu gibi eğitimde de mecburi duruma gelmiştir. Bilginin hızla çoğaldığı günümüzde; bilgi kaynaklarına erişim, bilginin dağıtılması ve paylaşılması vb. hususlarda internet; en önemli araçlardan bir olmuştur.

İnternetin gelişimi ve yaygınlaşmasıyla birlikte birçok eğitim ortamında internet kullanılmaya başlanmıştır. Bu gelişimin yansıması olarak günümüzde internet ve bilgisayarlar anaokulundan yükseköğrenime kadar öğrenme sürecinde kullanılmakta ve hayat boyu öğrenme sürecinin de vazgeçilmezleri arasında yer almaktadır.

Yapılan araştırmalarda; yalnızca internet vasıtasıyla yapılan aktivitelerin, öğrenci memnuniyetini yeterince sağlamadığı ve bazı noksanlıkların ortaya çıktığı görülmüştür.

Geleneksel öğrenme faaliyetlerine alternatif olarak zaman içerisinde uzaktan eğitim uygulamaları/ortamları hazırlanmaya başlanmış ve internet tabanlı öğrenme ortamlarının geliştirilmesine çalışılmıştır.

Ancak öğretim sürecinde sadece uzaktan eğitim ortamlarının kullanılması beraberinde bazı sınırlılıkları da getirmiştir. İnternet tabanlı eğitim ortamlarında özellikle yüz-yüze etkileşim konusunda büyük bir eksiklik olduğu vurgulanmıştır.

Hem yüz-yüze öğrenme hem de çevrimiçi öğrenme ortamlarının avantajlı taraflarını bir araya getirmeyi hedefleyen karma öğrenme yaklaşımı son yıllarda oldukça önem kazanmıştır(Yapıcı ve Akbayın, 2012).

Sürekli gelişen teknoloji, eğitim ortamları, yöntemleri ve araçları ile ilgili olarak birçok seçenek sunmaktadır. Bu seçenekleri kullanan eğitimcilerde, öğrencilerin öğrenmelerine yardımcı olmak üzere bilgi ve iletişim teknolojilerinin yer aldığı eğitim süreçleri geliştirmektedirler. Yaşanan teknolojik gelişmeler ile teknolojinin sınıf içine girmesi kaçınılmaz bir hale gelmiştir.

Bu anlamda öğretim alanında her geçen gün farklı yaklaşımlar ön plana çıkmaktadır. Ayrıca çeşitli öğrenme yaklaşımlarının ortaya çıkması ile öğrenenin merkeze alınması gerektiği gündeme gelmiş (Bolat, 2016) ve öğrenenin bilgiyi edinmesinin yanı sıra onu eleştirel düşünme, yaratıcı düşünme, problem çözme ve işbirliği gibi pek çok farklı beceriler ile donatmak eğitimin önemli bir amacı olmuştur (Gerstein, 2014).Bu bağlamda son zamanlarda davranışçı yaklaşımın yerini yapılandırmacı yaklaşıma bırakmaya başladığı söylenebilir (Kertil, 2008).

Dolayısıyla 21. yüzyılda, artık öğretmenin bilginin tek kaynağı olduğu sınıfların yerini öğretmenin, öğrenciyle birlikte bilgiyi oluşturduğu yenilikçi sınıflar almıştır (Singh, 2014). Bu yenilikçi sınıflarda öğrenme ortamlarının eğitim teknolojileri ile zenginleştirilmesi ve öğrenmenin daha etkili ve daha kalıcı hale getirilmesi amacıyla öğrenme-öğretme ortamlarının yeniden tasarlanmasını zorunlu hale gelmiştir. Eğitim teknolojileri üzerine yapılmış çalışmalar incelendiğinde, sınıf içi uygulamalarda farklı teknolojik araçlardan yararlanıldığı ve beraberinde de farklı öğrenme yaklaşımlarının kullanılmaya başlandığı görülmektedir (Aydın, 2016; Bell, 2015; Farah, 2014; Johnson ve Renner, 2012; Yestrebsky, 2015).

İlk olarak bilgisayarın öğrenme öğretme sürecinde kullanılmasıyla ve uzaktan eğitim, bilgisayar destekli eğitim yaklaşımıyla başlayan serüven web ve internet tabanlı eğitime

dönüşerek ardından e-öğrenme, harmanlanmış öğrenme, mobil öğrenme ve günümüzde ise ters yüz öğrenme olarak devam etmiştir.

Bu çalışma, ters yüz öğrenme modelinin tüm temel dayanaklarını ve özelliklerini ayrıntılı bir biçimde ortaya koyması açısından önemlidir. Modele ilişkin yapılacak derinlemesine açıklamaların, bu modelin öğrenme-öğretme sürecinde etkili bir biçimde uygulanabilirliği için yol gösterici olmasını, olası sınırlılıklarının öncesinden bilinmesi ile gerekli önlemlerin alınmasını sağlayacaktır. Bu çalışmada, ters yüz öğrenme modelinin aşağıdaki temel başlıklar çerçevesinde kapsamlı bir biçimde tartışılması amaçlanmıştır;

1. Ters yüz öğrenme modelinin tanımı ve temel özellikleri
2. Ters yüz öğrenme modeli ile geleneksel öğrenme modelinin karşılaştırılması.
3. Ters yüz öğrenme modelini destekleyen öğrenme-öğretme kuram ve yaklaşımları.
4. Ters yüz öğrenme modelinin avantajları ve dezavantajları
5. Ters yüz öğrenme modelinin bileşenleri

2. AMAÇ VE YÖNTEM

Bu çalışmada, ters yüz öğrenme modelinin temel özelliklerine, dayandığı öğrenme- öğretim kuram ve yaklaşımlarına ve öğrenme sürecinde etkili uygulanabilmesi amacıyla dikkat edilmesi gereken unsurlara ilişkin kuramsal analizinin yapılması amaçlanmaktadır.

Ters yüz öğrenme modeline ilişkin temel ve kapsamlı bilgiler sunan bu çalışma bir derleme çalışmasıdır. Derleme çalışmalarında, ilgili alan yazında bulunan bilgiler araştırılır, sınıflandırılır, analiz edilir ve karşılaştırılır (Rowley ve Slack, 2004; Batovski, 2015). Bu sebeple, çalışma kapsamında ters yüz edilmiş öğrenme modeli hakkında bulunan bilgiler sınıflandırılmış, yorumlanmış, analiz edilmiş ve bazı karşılaştırmalara yer verilmiştir. Derleme çalışmalarında, araştırmaya konu olan sorulara cevap bulmak için birçok farklı kaynak kullanılabilir; ancak bu kaynakların değerlendirilmesi ve doğru seçilmesi önemlidir (Rowley ve Slack, 2004).

Bu çalışmada veri kaynağı olarak Proquest ve YÖK tez veri tabanında bulunan lisansüstü tezler, uluslararası ve ulusal indekslerde taranan hakemli dergilerde yayınlanmış makaleler, bildiriler ve kitaplar kullanılmıştır.

İyi bir derleme çalışması, a) cevap aranan soruları, b) bu sorulara cevap bulmak için yapılacak kapsamlı bir alan yazın taramasını ve bulunan kaynakların nitelik açısından değerlendirilmesini ve c) olabildiğince farklı kaynaktan edinilen bilgilerin sentezini içerir (Gülpınar ve Güçlü, 2013).

Bu bağlamda araştırma soruları belirlenmiş ve bu sorular çerçevesinde kapsamlı bir alan yazın taraması yapılmıştır. Bulunan bilgilerin sentezi aşamasında ise olabildiğince farklı kaynaktan faydalanılmaya çalışılmıştır.

1.TERS YÜZ ÖĞRENME MODELİNİN KAVRAMSAL TEMELLERİ

Ters Yüz Öğrenme Modeli, bir harmanlanmış öğrenme modelidir (Chrintensen, Horn ve Staker, 2013). Dolayısıyla modelin bu bağlamda incelenmesi gerekir. Aradaki kavramsal ilişkinin ortaya çıkarılabilmesi için aşağıda öncelikle harmanlanmış öğrenme yaklaşımına yer verilmiştir.

1.1.HARMANLANMIŞ (KARMA) ÖĞRENME

Gelişen bilim ve teknolojinin eğitim alanında da kendini göstermesine bağlı olarak farklı eğitim metod ve kuramları da gündeme gelmiştir. Harmanlanmış öğrenme bu yaklaşımlardan birini oluşturmaktadır.Çevrimiçi ortamların öğrenme amaçlı kullanımı, 1990'lara, o zamanlar yeni bir teknoloji olan internetin eğitim ve öğretim alanında meydana getirebileceği radikal değişimler beklentisine dayanmaktadır. Bu beklentilere tam anlamıyla cevap veremeyen sanal ortamları, geleneksel ortamların kullanımı ile dengeleyerek sunan bir çözüm olarak harmanlanmış öğrenme kavramı ortaya çıkmıştır.

,Friesen (2012), harmanlanmış öğrenmenin a) 1999-2004 ve b) 2006-2012 yıllarını kapsayan iki dönem sonunda ancak netleştirilebildiğini belirtmektedir.

Bu dönemlerden ilki, kavramın temelini atıldığı ve kavramla ilgili farklı tanımların geliştirildiği dönem iken; diğeri, kavramsal sağlamlaşmanın gerçekleştirildiği ve netleştirildiği dönemdir. Harmanlanmış öğrenme kavramının temellendirildiği dönemde, kavramı akademik anlamda ilk kez kullanan Driscoll (2002), harmanlanmış öğrenmenin tanımında dört ayrı durumu ön plana çıkarmıştır.

Buna göre; harmanlanmış öğrenme,

a) Farklı web tabanlı teknolojilerin birleştirilmesidir.

- b)** Farklı öğrenme-öğretme yaklaşımlarının birleştirmesidir.
- c)** Farklı öğretim teknolojilerinin yüz yüze öğrenme-öğretme yaklaşımları ile birleştirilmesidir.
- d)** İş hayatında öğrenme ve çalışmanın ilgili bağlamda eğitim teknolojisi ile birleştirilmesidir.

2006 yılından itibaren ise, harmanlanmış öğrenmeye ilişkin tanımlar yüz yüze öğrenme ortamlarının sağladığı olanakların çevrimiçi öğrenme ortamlarının sağladığı olanaklar ile dengeli olarak birleştirilmesi şeklinde kullanılmaya başlamıştır (Bonk ve Graham, 2006). Bu tanımda, yüz yüze öğrenme (genellikle öğretmen gözetiminde) ve çevrimiçi öğrenme (genellikle bilgisayar aracılı) olmak üzere iki ayrı ortamın birlikteliğine dikkat çekilmektedir. Geçmişte ise yüz yüze öğrenme ile bilgisayar aracılı öğrenme bütünsel bir anlam ifade etmeyen ve birbirinden tamamen ayrı iki farklı ortam olarak değerlendirilmekteydi. Bu durum, her iki ortam için kullanılan medya ve yöntemlerin farklılığı ile söz konusu ortamların farklı öğrenen gruplarına yönelik olmasından kaynaklanmaktaydı (Graham, 2006).

Yüz yüze ve uzaktan öğretimin güçlü yönlerinin harmanlanmasıyla (Garrison ve Kanuka, 2004) ortaya çıkan harmanlanmış öğrenme her iki öğrenme ortamının avantajlarını kullanan bir yaklaşımdır (Ünsal, 2007). Harmanlanmış öğrenme, bilgisayar ve internet teknolojileri kullanılarak oluşturulan öğrenme ortamı ile geleneksel sınıf içi öğretim ortamının birleştirilmesine dayanan yeni bir modeldir (Yalın, 2008). Başka bir deyişle, öğrencinin sınıf dışında çeşitli çevrim içi araçlarla yürüttüğü, zamanını, yerini ve hızını kendi ihtiyaçlarına göre ayarlayabildiği öğrenme faaliyeti ile sınıf içindeki yüz yüze eğitimin birleştirilmesidir (Staker ve Horn 2012).

Yani öğrenci hem teknoloji destekli öğrenme ortamlarının hem de yüz yüze öğretimin avantajlarından faydalanmaktadır. Çevrimiçi ortamlarda öğretim metin, video, ses kaydı gibi elektronik materyallerle ya da forum tartışmaları gibi faaliyetlerle eşzamanlı olarak gerçekleşebileceği gibi, anlık mesajlaşma, sesli/görüntülü konferans ya da uzaktan eğitim platformları gibi uygulamalarla eşzamanlı olarak da gerçekleşebilir (Hew ve Cheung, 2014). Yüz yüze öğretim ise sınıf içinde gerçekleşmektedir.

Ayrıca harmanlanmış öğrenme ile öğrenci ve öğretmen arasındaki erişim arttırılmakta, maliyet azalmakta ve sınıf içi zaman daha aktif ve daha verimli şekilde kullanılabilir (Stein ve Graham, 2014). Bu yaklaşım temelde harmanlanmış öğrenme ortamlarının gelişimi olarak vurgulanabilir. Bu bağlamda karma öğrenme Garrison ve Kanuka (2004) tarafından

belirtildiği gibi çevrimiçi öğrenme aktiviteleri ile yüz yüze öğrenme etkinliklerinin bir etkileşimi olarak tanımlanabilir.

Ayrıca Horton (2000) karma öğrenmeyi; yüz yüze ve çevrimiçi öğrenme etkinliklerinin en üstün yönlerinin birleştirilmesi olarak tanımlamaktadır. Karma öğrenenler; yalnız bir yöntem veya yola bağlı kalmak yerine etkileşimle değişik şekil ve yöntemler kullanarak hem yüz-yüze hem de çevrimiçi ortamda daha etkin ve dengeli bir etkileşim içinde öğrenirler (Atıcı ve Türel, 2011).

Staker ve Horn (2012) karma öğrenme modellerini **rotasyon model**, **flex model**, **kendi kendine karma model** ve **zenginleştirilmiş sanal model** olmak üzere dört gruba ayırmış ve **ters düz sınıf modelinin rotasyon modeller** arasında olduğunu belirtmiştir. Öğrenme ortamlarındaki temel amacın daha etkili öğrenme oluşturmak olduğu düşünüldüğünde süreç içinde sürekli yeni teknolojilerin kullanılmaya çalışılması ve bu teknolojilerin farklı şekillerle eğitime entegre edilme çabası normal olarak görülmektedir.

İlgili alan yazın incelendiğinde harmanlanmış öğrenme modeli için farklı sınıflandırmaların yapıldığı görülmektedir. Rossett ve Frazee (2006) harmanlanmış öğrenmeyi üç gruba, Twigg (2003) beş gruba, Staker ve Horn (2012) ise dört gruba ayırmıştır (akt. Staker ve Horn, 2012).

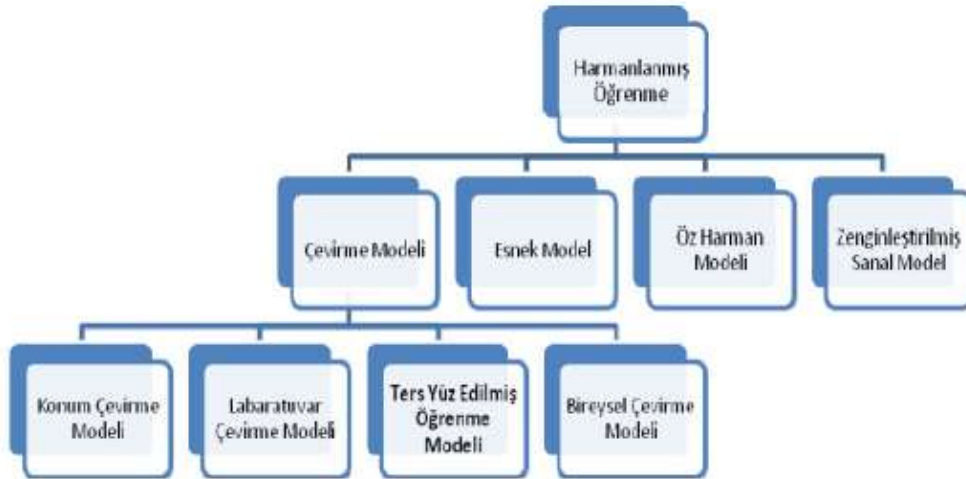

Şekil 1. Staker ve Horn'un (2012) yaptığı sınıflandırma şu şekildedir.

Harmanlanmış öğrenme türlerinden biri olan çevirme modelinde, öğrenci ya bir programa göre ya da öğretmenin yönlendirmesine göre bir ders veya bir konu kapsamında farklı öğrenme ortamları arasında geçişler yapar (Staker ve Horn, 2012). Bu öğrenme ortamlarından

en az biri çevrim içi öğrenme ortamı olması gerekirken, diğer öğrenme ortamları yüz yüze öğrenme, grup çalışmaları, proje ödevleri olabilir.

Çevirme modeli başlığının altında yer alan ters yüz öğrenme modeli, yüz yüze eğitim ve teknoloji ile zenginleştirilmiş çevrimiçi öğrenme ortamlarının avantajlarını en iyi şekilde harmanlayan modellerden biridir. Bu bağlamda son yıllarda üzerinde konuşulmaya başlanan ve yeni bir öğrenme yaklaşımı olan ters yüz edilmiş sınıflar (Flipped Classroom (FC))’da alan yazındaki yerini almaya başlamıştır.

Son zamanlarda dünyada ve Türkiye’de ters yüz öğrenme modeli üzerine yapılan çalışmaların sayısında artış görülmektedir (Aydın, 2016; Bell, 2015; Çakır, 2017; Çalışkan, 2016; Çibik, 2017; Farah, 2014; Johnson ve Renner, 2012; İyitoğlu, 2018; Öztürk, 2018; Yavuz, 2016; Yestrebsky, 2015). Çalışmalar göstermiştir ki, ters yüz edilmiş öğrenme modelinin öğrencilerin akademik başarıları (Aydın, 2016; Farah, 2014; İyitoğlu, 2018; Johnson ve Renner, 2012; Öztürk, 2018; Yestrebsky, 2015), motivasyonu (Alsancak Sırakaya, 2015; Aydın, 2016; İyitoğlu, 2018; Turan, 2015) ve derse ilişkin tutumları (Bell, 2015; Ceylaner, 2016; İyitoğlu, 2018) üzerinde olumlu etkisi bulunmaktadır.)

Türkiye’de ters yüz öğrenme modeli ile ilgili çalışmalar gün geçtikçe artış göstermesine karşın, bu çalışmaların çoğunlukla deneysel çalışmalar olduğu, öğrenme modelini öğrenme ve öğretme kuram ve yaklaşımları ile destekleyen ve temel özelliklerini kapsamlı bir şekilde tartışan kuramsal makalelerin sayısının nispeten sınırlı olduğu görülmektedir.

1.2. Harmanlanmış Öğrenme Ortamlarının Tasarımı

Harmanlanmış öğrenme ortamlarının tasarımına ilişkin fikirler, harmanlanmış öğrenme yaklaşımının netleşmesinde geçirdiği dönemler gibi benzer dönemlerden geçmiştir. Aşağıda harmanlanmış öğrenme ile ilgili çalışmalar içerisinde tasarım konusunda farklılık gösteren ve değişime örnek olabilecek nitelikte çalışmaların seçilmesine dikkat edilmiştir. Harmanlanmış öğrenmenin akademik anlamda temellerinin atıldığı bir dönemde getirdiği tasarım önerileri ile dikkat çeken Sands (2002), tasarıma “ Öğrenciler neleri bilmelidir?” şeklinde bir anahtar soru ile başlanabileceğini ifade etmektedir.

Bu soru, tasarımda odak noktasının pedagojik anlamda dersin hedefleri ile ilişkilendirildiğini göstermektedir. Hedeflerin sınıf ortamında veya çevrimiçi öğrenme ortamlarında dönüşeceği eylemlerin netleştirilmesi için de “Belirlenen hedefler doğrultusunda hangi etkinlikler hangi ortamlarda gerçekleştirilecektir?” sorusunu önermektedir. Young (2002), bu noktada bir etkinlikler listesinin geliştirilebileceğini ve geliştirilen etkinliklerin seçimindeki ayrımın doğru ya da yanlış şeklinde değil; söz konusu etkinlik hangi ortamda kullanılırsa hangi becerilerin gelişimini destekler düşüncesi ile yapılabileceğini ifade etmektedir.

Örneğin Williams ve Murphy (2002), çevrimiçi öğrenme ortamlarında gerçekleştirilen tartışmaların eleştirel düşünme becerisini geliştireceğini ifade etmektedir. Benzer bir şekilde Spilka (2002) proje çalışmalarının öğrenmeyi öğrenmeyi, Garnham ve Kaleta (2002) de çevrimiçi grup çalışmasının işbirlikli öğrenmeyi destekleyeceğine dikkat çekmektedir. McCombs ve Vakili, (2005) ise farklı olarak, etkileşimin çevrimiçi öğrenme ortamlarında sağladığı tasarımlarda ortamın öğrenci merkezli yönünün ön planda tutulması gerektiğini vurgulamaktadır. Söz konusu öneriler, harmanlanmış öğrenmenin temellerinin atıldığı dönemlere ışık tutması açısından önemli fakat bir o kadar da yüzeyseldir.

Harmanlanmış öğrenme ortamlarının tasarımına ilişkin daha ayrıntılı yapılar kavramın sağlamlaştırıldığı ve netleştirildiği dönemlere aittir. Bu dönemin önemli isimlerinden biri olan Graham’ın (2006) ise, harmanlanmış öğrenme ortamlarına ilişkin önerileri oldukça kabul görmektedir. Graham (2006), harmanlanmış öğrenme ortamlarının tasarımına sırasıyla harmanlanmanın düzeyinin belirlenmesi ve modellenmesi olmak üzere iki çözüm önerisi getirmektedir.

Bunlardan harmanlanmış öğrenme düzeyleri; etkinlik, ders, program veya kurum düzeyinde olabilmektedir. Etkinlik düzeyinde harmanlanma, bir ders içerisindeki bazı etkinliklerde (örn. algoritma oluşturma); ders düzeyinde harmanlama, bir ders kapsamında (örn. Bilgi ve İletişim Teknoloji dersi); program düzeyinde harmanlama, bir öğretim programında (örn. Bilgisayar ve Öğretim Teknolojileri programı); kurum düzeyinde harmanlama ise kurumsal anlamda (örn. Gazi Üniversitesi) gerçekleştirilen uygulamalardır (Bonk ve Graham, 2006).

Program ve kurum düzeyinde uygulamalara özellikle yükseköğretim kurumlarında karşılaşılrken, ders düzeyindeki harmanlamaya daha sık rastlanılmaktadır.

Ders düzeyinde harmanlanma ise uygulamada dersten derse farklılık gösterebilmektedir.

Bazı dersler, daha fazla etkileşim gerektirirken bazıları daha fazla çevrimiçi öğrenmeyi; bazıları da etkileşim ve çevrimiçi öğrenmeyi eşit oranda gerektirebilmektedir. Bu noktada önemli olan ortamlar arasındaki dengeyi ihtiyaçlara göre ayarlayabilmektir (Osguthorpe ve Graham, 2003; Singh, 2003). Harmanlanmış öğrenme ortamlarının tasarımındaki bir sonraki amaç ise harmanlanma modeline karar vermektir. Graham (2006), harmanlanmış öğrenme modellerini amaçlar açısından etkinleştirici, güçlendirici ve dönüştürücü olarak üçe ayırmıştır.

1.2.1.Etkinleştirici harmanlanmış öğrenme ortamları: Bu modelde amaç, öğrencilere esnek bir öğrenme ortamının sağlanmasıdır. Bu durumda öğrenciye sınıfta anlatılan konuya ilişkin hazırlanan sunuma çevrimiçi bir ortam üzerinden de erişilme imkânı sunulabilir.

1.2.2. Güçlendirici harmanlanmış öğrenme ortamları: Buradaki amaç, geleneksel öğretimin zenginleştirilmesidir. Bu noktada, zenginleştirme pedagojik yaklaşıma dokunulmaksızın yapılmalıdır. Bu durumda öğrenciye geleneksel ortamda öğrenilen konuyu destekleyici çevrimiçi içerikler sunulabilir.

1.2.3.Dönüştürücü harmanlanmış öğrenme ortamları: Bu modeldeki amaç ise, güçlendirici harmanlanmış öğrenme modelinin aksine öğretimde pedagojik değişimler gerçekleştirmektir. Bu durum öğrencilerin pasif konumdan merkeze alındığı bir konuma getirilmesi kolaylaştıran etkinliklerle sağlanabilir.

Bonk ve Dennen (2003), çoğu öğretmenin geleneksel öğretimden harmanlanmış öğrenmeye yeni bir eğitim almaksızın geçiş yaptıklarını belirtmektedir. Bu durumda sunulan önerilerin doğrudan işe koşulabilecek daha net adımlardan oluşması önemlidir. Graham'ın (2006) harmanlanmış öğrenme ortamlarına yönelik önerileri incelendiğinde ise önerilerinin uygulanabilirlik açısından sınırlı kalabileceği görülmektedir. Bu noktada bu çalışmada harmanlanmış öğrenme modellerinin daha ayrıntılı olarak ele alındığı çalışmalara yoğunlaşmıştır. Christensen, Horn ve Staker (2013) tarafından düzenlenen böyle bir çalışmada ise harmanlanmış öğrenme modelleri şu şekilde sınıflandırılmıştır:

- a) Esnek Model (Flex model),
- b) Seçimli Model (A la carte model),
- c) Zenginleştirilmiş Sanal Model (Enriched virtual model),
- d) Bireysel Rotasyon Modeli,
- e) İstasyon Rotasyon Modeli,

- f) Laboratuvar Rotasyon Modeli ve
g) Evde Ders Okulda Ödev Modeli (Flipped Classroom Model).

Christensen vd. (2013) tarafından önerilen söz konusu harmanlanmış öğrenme modelleri, harmanlanmış öğrenme ortamlarının tasarımında gelinen son noktanın en güncel örneğidir.

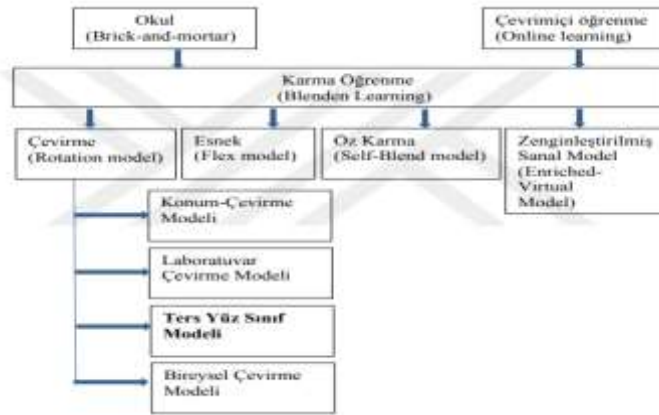

Şekil 2.Harmanlanmış öğrenmenin sınıflandırılması (Christensen, Horn ve Staker-2013)

Görüldüğü üzere, ters yüz öğrenme modeli de harmanlanmış öğrenme kapsamında değerlendirilmektedir. Ters yüz öğrenme modelinin bir harmanlanmış öğrenme modeli olduğunun en açık kanıtı harmanlanmış öğrenmenin tanımında bulunmaktadır. Buna göre harmanlanmış öğrenme, en azından zamanın bir bölümünde birinin gözetiminde, kapalı bir mekânda ya da uzakta ve çevrimiçi öğrenme deneyimi yaşanılabilen bir öğrenme yaklaşımıdır.

Ters yüz öğrenme modeli ise öğrenme fırsatları, zamanın bir bölümünde öğretmen gözetiminde, bir bölümünde de çevrimiçi ortam aracılığıyla sunulmaktadır. Dolayısıyla ters yüz öğrenme modeli, bir harmanlanmış öğrenme modelidir. Harmanlanmış öğrenme bağlamında öne sürülen modellerin dolayısıyla ters yüz öğrenme modelinin bugünkü durumunu ortaya koyabilmek için alan yazın tarandığında, ters yüz öğrenme modelinin diğer modellerden daha çok öne çıkarıldığı görülmektedir (Cooke, 2013).

Model adına düzenlenen çalıştaylar, çevrimiçi ortamda kurulan FLN adındaki sosyal ağ bu durumun en somut örnekleridir. Modele ilişkin ülkemizdeki çalışmalar incelendiğinde ise yayılımın başladığı fakat henüz emekleme aşamasında olduğumuz görülmektedir.

2.TERS YÜZ ÖĞRENME MODELİ

Son yıllarda öğrenme alanındaki ters yüz öğrenme modeli (flipped learning/flipped classroom-) dikkat çekmektedir. Ters yüz öğrenme (TYÖ) kavramının, Türkçe 'ye uyarlaması farklılıklar göstermiştir. Ters yüz öğrenme, evde ders, okulda ödev modeli, dönüştürülmüş sınıf, çevrilmiş öğrenme modeli, teknoloji destekli esnek öğrenme modeli ve son olarak ters yüz öğrenme modeli olarak çeşitli kavramlarda adlandırılmaya çalışılmıştır.

Ters yüz öğrenme kavramı ilk olarak Jonathan Bergmann ve Aaron Sams tarafından kimya dersini daha etkili hale getirmek için öğrencilere dersleri önceden videoya kaydederek göndermeleriyle başlamış olup ilk olarak “Flip your classroom” (Bergmann ve Sams, 2012) ve daha sonra “Flipped learning ve Flip your classroom” adlı eserleriyle ortaya çıkmıştır (Sams ve Bergmann, 2014; 2015).

Bu bağlamda geleneksel öğrenme ortamlarının uzaktan eğitim ile desteklenmesi fikri alan yazında vurgulanan bir nokta olarak belirtilmiştir. Genel hatlarıyla ters yüz sınıf geleneksel öğrenim akışını tam tersine çevirerek, sınıf içinde eğitmen tarafından anlatılması gereken konuyu öğrencilerin sınıf ders saatleri dışında, elektronik ortamda kayıtlı materyalden öğrenmesini öngörür . Sınıf saatlerinde ise konunun tartışılması ve pekiştirici alıştırmaların yapılmasıyla öğrenmenin derinleştirilmesi ve pekiştirilmesine olanak sağlar. Bu işlem geleneksel sınıf modelinin tam tersidir . Geleneksel yöntemde eğitmen dersi sınıfta anlatır, öğrenci dersi pasif olarak dinler.

Bu süreçte öğrencilerin Bloom taksonomisinin ilk iki basamağı olan hatırlama ve anlama basamaklarına ulaştıkları kabul edilir. Ders sonrası öğrenciler ev ödevi olarak kendi kendilerine, daha komplike olan üst basamaklara ait uygulamaları yaparlar.Ters yüz öğrenmede ise öğrenciler nispeten kolay olan ilk basamakları içeren kısmı, yani dersi dinleme kısmını evde kendi kendilerine yaparlar. Zor ve karmaşık olan üst basamaklara ait uygulamaları ise sınıf içinde aktif öğrenme yöntemleri ile eğitmen eşliğinde yaparlar.

Ters yüz öğrenme modelinin önemli bir avantajı da Bloom taksonomisinin her basamağındaki öğrenme hedeflerini içerebilmesidir.

Ters yüz öğrenme geleneksel sınıf dersi sürecindeki aşamaların yerlerini değiştirdiği için bu ismi almıştır. Kısacası en basit anlamda ev ödevi ile sınıf içi ders işleyişinin yer değiştirmesidir .Pedagojik tanımı ise öğretme sürecinde, bilgi aktarımının sınıf dışına

kaydırıldığı, sınıf içinde sosyal ve aktif öğrenme aktivitelerinin yapıldığı, öğrencinin tamamlaması gereken sınıf öncesi ve/veya sınıf sonrası aktivitelerin yer aldığı bir modeldir. Bunun yanında ters yüz öğrenme, harmanlanmış öğrenmenin bir devamı niteliğini de göstermektedir. (Zainuddin ve Halili, 2016). Çünkü harmanlanmış öğrenme, geleneksel sınıf ortamlarındaki güçlü etkinliklerle web/online tabanlı öğrenme ortamlarının güçlü yönlerini birleştiren, bireysel öğrenmeyi sağlayan, işbirliğini ve etkileşimi temel alana bir öğrenme yaklaşımıydı.

Ters Yüz öğrenme; öğretmene sınıfta bir veya birden fazla yöntemi deneme imkanı veren bir yaklaşımdır. Ters düz öğrenme, öğrencinin öğretim materyali ile yaratıcı ve kavramsallaştırıcı öğrenmelerini gerçekleştirdiği, öğretmenin öğrenciye kılavuzluk ettiği dinamik ve etkileşimli bir pedagojik öğrenme ortamı yaklaşımıdır (FLN, 2014). Ters yüz öğrenme, ev ödevi olarak asenkron video konu anlatımları, pratik uygulamaların yer aldığı, aktif, grup tabanlı ve problem çözme aktivitelerini içinde bulunduran (Ters-yüz Sınıfların Öğrencilerin Akademik Başarısı ve Görüşlerine Etkisi... 331 January 2017 Vol:25 No:1 Kastamonu Education Journal)pedagojik bir yaklaşımdır.

Ters yüz öğrenme, yapılandırmacı yaklaşımın esaslarına dayanmaktadır. Sınıf içi ve sınıf dışı etkinlikler öğrenciyi merkeze almakta ve aktif kılmaktadır (Kates, Byrd ve Haider, 2015).

Ters yüz sınıfın kuramsal temelleri, aktif, işbirlikçi, problem tabanlı öğrenme aktiviteleriyle yapılandırmacı yaklaşım üzerine kurulmuşken, doğrudan öğretim sağlayan konu anlatımı davranışçılık ilkeleri üzerine kurulmuştur. (Bishop ve Verleger, 2013). Ters yüz sınıf modelinde, sınıf ortamının bileşenleri arasında yer alan bilgi transferi sınıf dışına, sınıf dışı etkinlikler (problem çözme, bilgiyi uygulama vb.) sınıf içine taşınmıştır. Bu durum sınıf veya okulun sınırlarını ortadan kaldırmakta ve öğrenciye 7/24 bilgiye ulaşma imkanı vermektedir (Wilson, 2013). Ters yüz öğrenme (TYÖ), kısaca grup öğrenmesinden ziyade bireysel öğrenmeyi merkeze alan bir pedagojik yaklaşım olarak tanımlanabilir.

Ters yüz öğrenme, öğretmenin hazırladığı videolarla sunularak, öğretmen-öğrenci arasında yüz yüze geçirilecek zamanın daha anlamlı ve zengin öğrenme ortamı oluşturmasını sağlamaktadır. Ters yüz öğrenmede öğretim bireyseldir. Bu öğrenme, öğretmenin hazırladığı videolarla sunulur. Bu videolarla, öğretmenle geçirilecek yüz yüze öğrenme zamanında daha anlamlı ve zengin öğrenme fırsatları oluşturur. Bu öğrenme, aslında bireyselleştirilmiş

öğrenmeyi sağlamaktadır. Burada birçok yöntem, değişken, öğrenci merkezli öğrenme yaklaşımları, farklılaştırılmış öğretim, probleme dayalı öğrenme, proje temelli öğrenme, sorgulayıcı öğrenme ve diğerleri TYÖ ile bir araya geldiğinde uygulamaları daha pratik olmaktadır (Sams ve Bergmann, 2015).

Bu konudaki çalışmalar incelendiğinde, ters yüz öğrenmenin dil öğretimi (Temizyürek ve Ünlü, 2015), yabancı dil öğretimindeki başarısı (Ekmekçi, 2017), ters yüz öğrenim gören öğrencilerin görüşleri (Doğan, 2015), ters yüz öğrenme modeline ilişkin öğretmen adaylarının görüşleri (Çukurbaşı ve Kıyıcı, 2017; Kocabatmaz, 2016), ters yüz öğrenme modelinin akademik başarıya etkisi (Akgün ve Atıcı, 2017; Çakır ve Yaman, 2018; Sarıgöz, 2017), ters yüz öğrenme modeli için öneriler (Urfa, 2018), ters yüz öğrenme çalışmalarına ilişkin meta analiz çalışması (Sakar ve Sağır, 2017; Tütüncü ve Aksu, 2018; Zainuddin ve Halili, 2016), ters yüz öğrenme modelinin mobil öğrenme ortamlarıyla gerçekleştirilmesi (Torun ve Dargut, 2015), ters yüz öğrenme hazır bulunuşluk ölçeği (Durak, 2017), oyunlaştırılmış ters yüz öğrenme sınıf modeli ve öğrenci görüşleri (Sarıkaya, 2017) konularında çalışmalar yapılmıştır.

Bu çalışmanın ters yüz öğrenme modelleri konusunda tamamlayıcı bir öneme sahip olduğu söylenebilir. Burada yeni ve etkileyici bir öğrenme modeli olan ters yüz öğrenme modelinin temel unsurları, kurumsal analizi, kavramsal temeli, modelin öğrenme içeriğinin kategorik dağılımı, modelin taksonomiyle ilişkisi ve yararlı olabilecek birkaç ters yüz öğrenme modeli açıklanmaya çalışılmıştır.

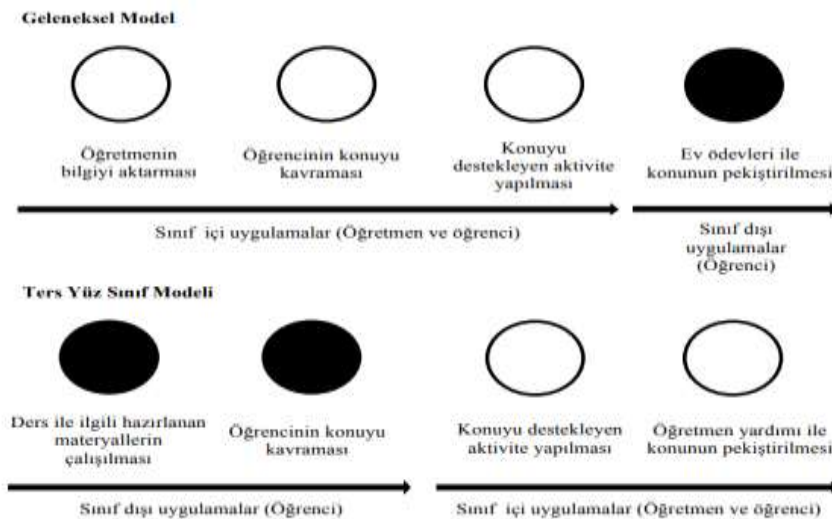

Şekil 3. Geleneksel ve ters yüz öğrenme modeli sınıf uygulamaları

2.1. Ters Yüz Öğrenme Ne Değildir?

Ters yüz öğrenme sadece videolarla alakalı bir öğrenme değildir. Ters yüz öğrenme, yetersiz veya yoksun teknoloji erişimi olan öğrenciler için uygun değildir. Ters yüz öğrenme derslerini videoya çekmek olumsuz bir pedagojik uygulama değildir. Ters yüz öğrenme gereksiz ödevlendirme değildir (Sams ve Bergmann, 2015). Bu öğrenmede videolardaki ilişkiler önemlidir. Çünkü öğrenci, videoda kendi öğretmenin ders sunumunu daha anlamlı bulmaktadır. Öğrenci hem içerikle hem de öğretmeniyle ilişki kurmak istemektedir (Sams ve Bergmann, 2014). Ters yüz öğrenmenin gerçekleşmesini sağlayan temel unsurları şöyle açıklanabilir (Bishop ve Verleger, 2013).

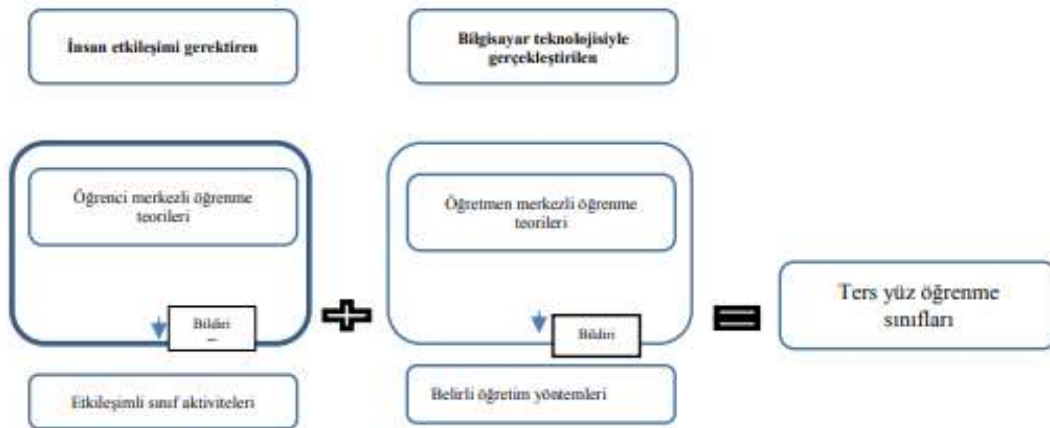

Şekil 4. Ters yüz öğrenme sınıfları (Kaynak: Bishop ve Verleger, 2013).

2.2. TERS YÜZ ÖĞRENME MODELİNİN TARİHÇESİ VE ÖRNEK ÇALIŞMALAR

Ters yüz öğrenme modelinin, öğrencilerin öğrenme başarılarına etkisi konusunda geleneksel öğretimden farklılığı ve uygulanabilirliğini ölçmek amacı ile Matematik, İngilizce, Biyoloji, Mühendislik, Bilgisayar gibi alanlarda sayıları az da olsa birtakım araştırmalar yapılmıştır.. Detroit'te bulunan bir lisede öğrencilerin eğitimlerinin desteklenmesi ve gelişmesi amacıyla eğitim modelinin değiştirilmesi gerektiği düşünülerek, Matematik ve İngilizce derslerinde Ters yüz öğrenme uygulamasına geçilmiştir.

Öğretmenler her hafta için 5-7 dakikalık üçer video hazırlayarak öğrencilerin evde izlemelerini, evinde internet bağlantısı olmayan öğrencilerin ise okulda izlemelerini istemiş ve sınıf içinde etkileşimli aktiviteler ve uygulamalar ile içeriği zenginleştirmişlerdir.

Çalışmanın sonucunda, öğrencilerin ev ödevlerini yapmama problemlerinin ortadan kalktığı, öğretmenin öğrenciye içerikle ilgili daha fazla açıklayıcı örnekler verdiği ve öğretmenin dersi tekrar etmek yerine sadece öğrencilerin anlamadıkları konularda onlara yardımcı olduğu tespit edilmiş ve İngilizce dersinde başarısız olan öğrenci yüzdesinin %19'dan %13'e, Matematik dersinde ise %50'den %44'e indiği gözlemlenmiştir (Strayer, 2011).

Ters yüz öğrenme modelinin teorik olarak kökenleri 1990'lı yılların başında Mazur'un geliştirdiği akran öğretimi (peer instruction) yöntemine dayandırılabilir (Correra, 2015). Öğrencilerin karmaşık konulardaki kavramsal anlayışlarında olumlu bir değişim meydana getirmek gibi pedagojik bir amaçla ortaya çıkmış olan akran öğretiminde öğrenciler basit bilgileri öğrenmeleri için kendilerine verilen ders okumalarını evde, ödevlerini ise sınıf içinde yapmaktadırlar (Mazur, 1997).

Mazur, öğrencilerin ders öncesinde temel bilgileri edinmeleri için ders kitabını okuyabilecekleri, birbirlerine sorular sorabilecekleri ve cevaplayabilecekleri elektronik bir platform geliştirmiştir. Böylelikle sınıf içi zamanı işbirlikli öğrenme ve akran öğretimi gibi yöntemlerle bilgilerin pekiştirilmesine ve varsa yanlış öğrenmelerin düzeltilmesine ayırmaktadır. Mazur'un uyguladığı bu yöntem her ne kadar akran öğretimi amacıyla ortaya çıkmış olsa da ters yüz edilmiş öğrenme yöntemlerinin ilk örneklerinden biri olarak gösterilebilir (Talbert, 2017).

1995 yılında Cedarville Üniversitesinde çalışmakta olan Profesör Baker benzer bir uygulama gerçekleştirmiştir. Bu uygulama öncesinde Baker, sınıfta yaptığı ders anlatımları sırasında öğrencilerin anlatılan bilgileri doğrudan defterlerine yazdıklarını ve bu bilgilerin üzerinde hiç düşünmediklerini fark etmiştir. Baker bu durum karşısında sınıf içinde geçirilen zamanın basit bir şekilde bilginin aktarılması ve çeşitli notlar alınması ile geçtiğini belirtmiştir (Talbert, 2017). Bu durumu değiştirmek ve sınıf içi zamanı zenginleştirmek isteyen Baker, ders sunumlarını öğrenciler ile ders öncesinde paylaşmış ve onların bu sunumları derse gelmeden önce çalışmalarını ve üzerinde düşünmelerini istemiştir. Böylelikle sınıf içi zamanı daha zengin öğrenme aktiviteleri için kullanabilmiştir.

Baker, 2000 yılında katılmış olduğu bir konferansta uyguladığı bu yöntemi ters yüz sınıf (classroom flip) olarak tanımlamıştır. Baker ile hemen hemen aynı zamanlarda, Miami Üniversitesi'nde çalışmakta olan bir grup ekonomi profesörü ise farklı öğrenme stillerine

sahip öğrencilere ders içeriğinin doğrudan anlatım yoluyla öğretilmeyeceğini düşünmüş ve sınıf içi zamanın bireyselleştirilmiş etkinlikler için kullanılması gerektiğini savunmuştur (Talbert, 2017).

Bu doğrultuda ders materyallerini öğrencilerle paylaşarak temel düzeyde bilginin ders öncesinde kazanılmasını, sınıf içi zamanın ise çeşitli aktivitelerle zenginleştirilerek bütün öğrencilere ulaşılmasını amaçlayan bu yöntemi dönüştürülmüş sınıf (inverted classroom) olarak adlandırmıştır (Lage et al., 2000).

2007 yılına gelindiğinde ise, ters yüz edilmiş öğrenme modelinin ortaöğretimdeki ilk örneği uygulanmıştır. Woodland Park Lisesinde çalışan iki kimya öğretmeni olan Bergmann ve Sams, her öğretmenin karşılaştığı bir problem olan dersi kaçıran öğrencilerin eksiğinin tamamlanması gerekliliğinden hareketle (Talbert, 2017), derse ait videoları ders öncesinde öğrencilerle paylaşmışlardır (Bergmann, 2011). Sams'ın bir dergide okuduğu makaleden, sunumları seslendirerek video olarak kaydetmelerine olanak sağlayan bir bilgisayar programını öğrenmesiyle (Talbert, 2017), Bergmann ve Sams devamsız öğrencilerin eksiklerini tamamlamaları için ders videoları çekmeye ve öğrencileriyle paylaşmaya başlamışlardır. Kısa sürede bu yöntem diğer öğretmenlerin ve öğrencilerin de ilgisini çekmiş (Bergmann, 2011) ve ikili öğretim süreçlerini yeniden planlamaya karar vermişlerdir.

Öğrencilerin derse ait materyalleri kullanarak sınıf dışında da temel düzeydeki bilgileri öğrenebileceklerine ve öğrencilerin öğretmenin rehberliğinde problem çözme gibi üst düzey aktiviteleri yaparken daha çok ihtiyaç duyduklarına ikna olan Bergmann ve Sams tüm derslerine ait video kayıtlarını hazırlayarak 2007-2008 öğretim döneminde tamamıyla ters yüz edilmiş öğrenme modelini uygulamaya başlamışlardır. Bu öğrenme modelinin başarısı dünya genelinde ilgi görmeye başlamış, haber kanallarında yer almış ve ters yüz edilmiş öğrenme modeli daha tanınır hale gelmiştir (Kara, 2016).

Türkiye'de ise bu öğrenme modeline olan ilgi son zamanlarda artmış ve farklı okullarda ve projeler kapsamında uygulanmaya başlanmıştır. GRUNDTVIG Programı (Göksü, 2014) ve TÜBİTAK (Kapçık, 2014) tarafından desteklenen projelerde ters yüz öğrenme modelinin kullanılması bu duruma örnek olarak gösterilebilir (Demiralay, 2014). Ayrıca Avrupa Komisyonu tarafından finanse edilen ve Avrupada 18 ülkenin dahil olduğu iTEC (Katılımcı

Sınıf için Yenilikçi Teknolojiler Projesi) kapsamında, MEB tarafından ters yüz öğrenme modeli kullanılmıştır (Yavuz, 2016).

Bunun yanı sıra son yıllarda bütün lisans ve önlisans programlarında ters yüz öğrenme modelini kullanan ve bu konuda ilk üniversite olma ünvanını taşıyan MEF Üniversitesi (MEF, 2016) ya da mühendislik fakültesinde sadece tek bir derste modeli kullanmaya başlayan Erzurum Teknik Üniversitesi gibi örnekler de ülkemizde görülmeye başlamıştır (Yavuz, 2016).

Ancak modelin Türkiye'deki örneklerinin hala çok yaygın olmadığını söylemek mümkündür.

2.3.TERS YÜZ ÖĞRENME MODELİNİN KURAMSAL TEMELLERİ

Ters Yüz öğrenme modeli, tarihsel gelişimi açısından yüz yüze öğrenmenin, çevrimiçi ortamlar için modellendiği ve uzaktan eğitimle harmanlandığı bir öğrenme modelidir. Yüz yüze öğrenme, insanlık tarihi kadar eskidir fakat etkileşim anlamında sağladığı avantajlarla her zaman güncel bir öğrenme yaklaşımıdır. Uzaktan eğitim ise, uygulandığı ilk dönemlerden itibaren teknolojik gelişmelerle paralel ilerlemiştir. Özellikle internet temelli altyapıya sahip yeni olanaklarıyla şekil değiştiren ve çevrimiçi eğitim adını alan uzaktan eğitim, son on beş yıldır ilgi odağı olmuş durumdadır.

Ters Yüz öğrenme modelinin yapısal olarak hem yüz yüze hem de uzaktan eğitimle ilişkisi göz önünde bulundurulduğunda, modelin tarihsel anlamda dayandığı temellerin son derece güçlü olduğunu söylemek oldukça doğru olacaktır. Benzer bir durum, modelin felsefi temelleri için de geçerlidir.

Ters Yüz öğrenme modeli, eğitimi yaşam boyu devam eden bir süreç olarak kabul eden ve bu kabul çerçevesinde yarar sağlayacak unsurların bir araya getirebileceğini vurgulayan pragmatizm felsefesini temel alan bir öğrenme yaklaşımıdır. Pragmatist yaklaşım ise doğruluk ve gerçekliği yalnızca eylem sonuçlarına bakarak değerlendirir ve yararı ön plana çıkarır. Bütün bilgiler ve kuramlar, yaşamı kolaylaştırmak için kullanılır. Bu anlamda bir bilginin ya da düşüncenin değeri, yararlı olmasıyla ilişkilidir. Dolayısıyla kuramdan çok sonuçlar, diğer deyişle uygulamalar ön plana çıkar.

Bu sayede de eğitimin merkezine öğrenci alınmış olur. Pragmatist bir Amerikan düşünürü olan Dewey, eğitimi, yaşam boyu devam eden bir süreç olarak görür ve okulun, yaşamın ta kendisi olduğunu kabul eder. Bireylerin yaşam boyu öğrenmesini destekleyen kurumlar olarak okulların, sınırlı imkânları olduğuna dikkat çeker. Bu nedenle, okullarda yarar

sağlayacak unsurların bir araya getirilmesini savunur. Pragmatizmin eğitimdeki yansıması; değişim, bireyin edindiği deneyimler ve öğrenme sorumluluğu kavramlarını savunan ilerlemecilikte ve yeniden yapılandırıcılıkta kendini gösterir (Kaygısız, 1997). Geleneksel eğitimin baskıcı ve tutucu yaklaşımına tepki olarak ilerlemecilik, gerçeğin özünü, değişim ve özgürlük olarak görür. Bu anlayışta gelişen yaşamla iç içe olan eğitim, doğal olarak ilerlemeci olmalıdır. İlerlemecilik eğitimin merkezine, bireysel deneyimleriyle kendilerini geliştiren ve öğrenmeyi öğrenen, öğrencileri alır.

Değişimin özünü koruyan, demokratik davranışlar sergilemeyi hedefleyen bir eğitim anlayışını savunur (Ergün, 2014). Öte yandan yeniden yapılandırıcılık ise eğitimi, daha modern bir topluma ulaşmak için bir araç olarak görür. Toplum, yenilenmek ve sürekli olarak şekillendirilmek zorundadır. Aksi takdirde, değişim kaynaklı olası problemlerin zararlı etkilerinin önüne geçilemez. Çünkü değişim kaçınılmazdır. Bu anlayışta değişimi gerçekleştirme rolü, toplum mühendisleri olarak nitelendirilen öğrencilere verilmiştir. Dolayısıyla okullar, değişimin temel dinamiklerinden bilim ve teknolojiyi kullanabilen toplum mühendislerini yetiştirmelidir.

Yeniden yapılandırıcılar, okullarda geleneksel konuların öğretimine karşıdır. Onun yerine sürekli değişen problemleri çözme yöntemleri öğretilmelidir. Ancak bu durumda modern yaşamın gereksinimlerine cevap verilebilir. Burada modern yaşamdan kasıt, yeniden yapılandırıcılara göre, grup yaşamıdır.

Bu açıdan okul, öğrencileri grup yaşamına hazırlamak için kurulmuş özel bir sosyal kurumdur (Aydın, 2006). Kısacası ilerleyen dönemlerde geliştirilen çağdaş felsefi yaklaşımlarda okullara, daha modern toplumlara ulaşma görevi yüklenmiştir. Bu görevi gerçekleştirecek okulların, öğrencilerin yaşam boyu devam eden öğrenme süreçlerinde daha etkin olabilmeleri için problem çözme ve öğrenmeyi öğrenme becerisinin gelişimine odaklanan ve işbirliği içinde öğrenmeyi destekleyen yaşantı alanlarına dönüştürülmeleri beklenilmiştir. Oysa okulların dönüşüm sürecinin, toplumun beklentilerine cevap veremediği açıktır.

Pragmatizm temelinde dönüşüm geçirmesi beklenen okulların, öğrenme yaşantısı alanlarını zaman ve mekânla sınırlandırmaması, hatta grup yaşantısı gösterilebilecek çevrimiçi ortamlarla genişletilmesini esas alan öğrenme modellerini uygulamaya geçirmesi önemlidir. Söz konusu felsefelerin esas aldığı düşünceler, ters yüz öğrenme modelinde şu şekilde işe koşulmaktadır:

İlerlemecilik, özgürlükçü bir eğitim anlayışına sahiptir.

- Ters yüz öğrenme modeli, öğrencilere zamandan, mekândan, yoldan ve hızdan bağımsız öğrenme imkânı verir. İlerlemecilik, demokratik bir eğitim anlayışını savunur.
- Ters yüz öğrenme modeli, hem sınıf içi hem de çevrimiçi ortamlarda öğrencilerin fikirlerinin birbirlerini etkilemesine izin veren öğrenme fırsatı sunmaktadır. İlerlemecilik, öğrencilerin derslere aktif katılımını sağlayan öğrenme ortamları üzerinde durur.
- Ters yüz öğrenme modelinin uygulandığı sınıf ortamlarında, zaman neredeyse tamamen aktif öğrenme etkinliklerine ayrılmaktadır. Çevrimiçi ortamlarda ise interaktif öğrenme gerçekleştirilmektedir. Yeniden yapılandırmacılara göre, modern toplumların temelinde grup yaşamı vardır.
- Ters yüz öğrenme modeli, öğrencilere hem sınıf içi hem de çevrimiçi ortamlarda grup yaşamını destekleyici öğrenme fırsatları sunmaktadır. Yeniden yapılandırmacılık, modern toplumların yapılandırılmasında değişimin ancak öğrencilerin bilim ve teknoloji kullanımları ile mümkün olduğunu savunur.

Ters yüz öğrenme modeli öğrencilere çağdaş eğitim anlayışına uygun olarak gerek sınıf içi gerekse de sınıf dışı ortamlarda teknoloji ile zenginleştirilmiş öğrenme ortamları sunmaktadır. Öğrenciler de öğrenme ortamlarının aktif bir şekilde teknoloji kullanıcılarıdır.

Görüldüğü üzere Ters yüz öğrenme modeli, modern toplumların beklentilerine cevap verebilecek bir öğrenme modelidir. Ayrıca modelin felsefi temelleri, bireyi merkeze alan, özgürlükçü, demokratik, işbirliğini, problem çözme yöntemlerini esas alan, bilim ve teknoloji kullanımında gelişimi önemseyen bir eğitim anlayışının benimsendiği ilerlemeci ve ilerlemeciliğin devamı niteliğinde kabul edilen yeniden yapılandırmacı eğitim felsefelerine dayanmaktadır. Başka bir deyişle ters yüz öğrenme modeli, her iki eğitim felsefesinin ortak paydası olan pragmatizm felsefesi esas alınmaktadır.

Diğer yandan ters yüz öğrenme modeli, varoluşçu felsefenin de etkileri görülmektedir. Çünkü varoluşçuluğa göre, eğitimde önemli olan birey özgürlüğüdür. Birey özgürlüğü her şeyden üstündür. Ters yüz öğrenme modeli, geleneksel anlayışla kıyaslandığında, göreceli olarak, birey özgürlüğünü en üst düzeyde tutan öğrenme modelidir. Bununla birlikte ters yüz öğrenme modelinin sosyolojik temelleri de bulunmaktadır. Bu durum toplumların modele gereksinimleri doğrultusunda açıklanabilir. Reigeluth'a (1994) göre öğrenciler, hala her gün

evlerinden alınıp okullara götürülmekte ve hala bir öğretmen karşısında aynı hızda bilgi edinmeye zorlanmaktadır.

Oysa öğrenme yaşantı alanları değişmekte ve giderek genişlemektedir (Prensky, 2001). Bu bağlamda bilgi toplumlarında öğrenmenin hala okullarla sınırlandırılması eğitimsel bir reforma olan ihtiyacı açık bir şekilde ortaya çıkarmaktadır. 1899 yılında Okul ve Toplum adındaki kitabında Dewey, sosyolojik açıdan eğitim sistemlerinde önemli bir yeri olan okula, toplumsal reformların aracı anlamını yüklemiştir. Süregelen klasik okul anlayışında, mevcut hiyerarşik düzen korunmaya çalışılmaktadır. Bu anlayış, üst konumundaki kişilerin dayattıklarına uymayı gerektirir. Öğrencileri pasifleştirir. Oysa bilgi toplumlarında okullar, toplumsal yaşam paralelinde demokratik, işbirliği içinde öğrenen bireyler yetiştirmeyi amaçlamalıdır. Bu amaç çerçevesinde bireylerin öğrenme ortamlarını, bilgi ve iletişim teknolojilerini etkin bir biçimde kullanmalarını, işbirliği içinde çalışmalarını ve üretimde çevrimiçi ortamların sunduğu esnekliklerden faydalanmalarını sağlayacak biçimde genişletmeleri sağlanmalıdır.

Dewey, bu fayda temelinde öğrencilerin böyle bir ortamda yaşamalarının hakları olduğunu belirtmektedir. Oysa sadece yüz yüze öğrenme ortamları ya da sadece çevrimiçi öğrenme ortamları söz konusu faydaları kısıtlı olarak sağlayacaktır. Ters yüz öğrenme modeli çerçevesinde oluşturulan öğrenme ortamları ise bilgi toplumunun gereksinimlerine cevap verebilecek unsurların bir arada kullanılabilmesi için elverişli ortamlardır. Dolayısıyla Ters yüz öğrenme modeli, sosyolojik açıdan, değişimin gelişimin temel dinamiği olduğunu kabul eden, takım halinde çalışmak için elverişli işbirlikli öğrenme yaşantı alanlarından yararlanan ve bu bağlamda çevrimiçi öğrenme topluluklarının oluşumunu ön plana çıkaran bir öğrenme modelidir.

Buna karşın, bir bireyin öğrenmesi, sadece sosyolojik değil aynı zamanda psikolojik bir yön de taşımaktadır. Ters yüz öğrenme modelinin öğrencilerin psikolojik yönlerine de hitap eden güçlü temelleri vardır. Yapısında hem çevrimiçi ortamları hem de yüz yüze öğrenmeyi harmanlayarak barındıran Ters yüz öğrenme modelinde, öğrenciler öğrenirken ya bireysel halde ya da topluluk halinde bulunmaktadır. Çevrimiçi ortamlarda bireysel öğrenme söz konusu olduğunda bireyin etkilendiği psikolojik durumların başında etkileşimsel uzaklık kavramı gelmektedir.

Etkileşimsel uzaklık, iki katılımcı ve ortağı arasındaki ilişkideki uzaklık olarak tanımlanmaktadır (Moore, 1993). Aynı zamanda bir öğrenme ortamının etkileşiminin yüksek

ve değişmezliğinin az oluşunun, etkileşimsel uzaklık algısının azaltacağı ve öğrenci için daha cazip hale getireceği de belirtilmektedir. İletişimde araya mesafenin girdiği ve görsel temasın ortadan kalktığı, internet teknolojilerinden önce var olan mektup ve radyo gibi geleneksel uzaktan eğitim sistemlerinde, psikolojik boşluğun yanlış anlaşılmayı kolaylaştırdığını ve öğrenmeyi olumsuz yönde etkileyebileceğini öne süren çeşitli araştırmalar bulunmaktadır (McIsaac ve Gunawedena, 1996). Bu sorun, gerek videokonferans gerekse de yüz yüze öğrenme ortamları ile en aza indirgenebilir.

Öte yandan çevrimiçi ortamlarda grupla öğrenme söz konusu olduğunda, öğrenme topluluklarının eğitime psikolojik yansımalarının anlamlandırıldığı Araştırma Topluluğu Modeli (Garrison, Anderson ve Archer, 2000) gündeme gelmektedir. Sunduğu esnek öğrenme imkânları ile bireysel öğrenmeyi destekleyen çevrimiçi ortamlar, tartışma veya proje geliştirme gibi etkinlikler söz konusu olduğunda birçok bireyin bir araya geldiği çevrimiçi öğrenme topluluklarına dönüşmektedir. Çevrimiçi öğrenen topluluklarının konu alındığı ATM, toplulukların sosyal, bilişsel ve öğretimsel buradalıklarını incelemektedir. Buna göre sosyal buradalık, bireylerin dâhil oldukları çevrimiçi öğrenme topluluklarında kendi bireysel özelliklerini yansıtabilmesi ve diğerleriyle iletişim kurabilmesi; bilişsel buradalık, toplulukla etkileşime girerek bilgiyi yapılandırma süreci; öğretimsel buradalık, bilişsel ve sosyal süreçlerin tasarımı, kolaylaştırılması ve yönlendirilmesi şeklinde tanımlanmaktadır.

Araştırmalara göre, özellikle öğretimsel buradalık, bireylerin öğrenme psikolojileri ile ilişkilendirilen doyum ve algılanan öğrenme gibi unsurların anlamlı belirleyicilerindedir.

Çevrimiçi öğrenme topluluklarının öğrenme durumlarını daha da ileriye götüren bir anlayışla öğretim tasarımcıları, bu konunun harmanlanmış öğrenme yaklaşımları çerçevesinde daha olumlu etkilere sahip olacağını öngördüklerini belirtmektedirler (Tallent-Runnels, vd. 2006).

Bu açıdan bakıldığında harmanlanmış bir öğrenme yaklaşımı olması sebebiyle Ters Yüz Öğrenme Modelinin söz konusu öngörülerini gerçekleştirebilecek potansiyele sahiptir.

Sonuç olarak yapılan araştırmalar doğrultusunda ters yüz öğrenme modeli, tarihi açıdan yüz yüze ve uzaktan eğitim; felsefi açıdan, pragmatist anlayışı esas alan ilerlemecilik ve yeniden kurmacılık ile varoluşçuluktan; sosyolojik açıdan Dewey'in okula dair görüşleri; psikolojik açıdan ise yapılandırmacı anlayış ve bu çerçevede geliştirilen öğrenme toplulukları modeli ile önemli bağlar içermektedir.

2.4.TERS YÜZ ÖĞRENME MODELİNİN KAVRAMLARI

Öğrenme ortamlarını olumlu etkileyen, eğitim teknolojisi ve yüz yüze etkinlikler ile kolaylaştırılan yeni bir öğrenme modeli olarak tanımlanan (O'Neil, Kelly ve Bone, 2012) ters yüz edilmiş öğrenme modeli, öğrencinin temel düzeydeki bilgiye sınıf dışında ulaştığı, sınıf içi zamanın ise tartışma, uygulama ve problem çözme gibi üst düzey becerilere ayrıldığı bir harmanlanmış öğrenme modelidir (Johnson, 2012).

Ters yüz öğrenme modeli için önemli kavramlardan ikisi “yer ve aktivite” kavramlarıdır. Kavramlardan ilki “Yer” ters yüz edilmiş öğrenme modeli içinde “bireysel alan” ve “grup alanı” olarak iki şekilde ele alınmaktadır (Talbert, 2017). Ancak burada alan kelimesiyle sadece fiziksel mekânın kast edilmediği, aksine öğrencinin öğrenme aktivitelerini gerçekleştirirken maruz kaldığı duygusal, düşünsel ve psikolojik bağlamların da kast edildiği bilinmelidir. “Bireysel alan”, öğrencinin resmi sınıf toplantılarının dışında tek başına ya da küçük gruplarla birlikte yaptığı işler anlamına gelmektedir. Öğrencinin, yurt odasında, evinde ya da bir kafede tek başına ders çalışması veya hafta sonlarında arkadaşlarıyla toplanıp kütüphanede, ya da Skype üzerinden arkadaşıyla birlikte ders çalışması bireysel alan kapsamında değerlendirilebilir (Talbert, 2017).

“Grup alanı” ile ise öğrencinin sınıf içinde arkadaşlarıyla birlikte yaptığı aktiviteler anlatılmaya çalışılmaktadır. Sınıfta ya tüm öğrencilerin birlikte ya da dersin öğretmeni tarafından oluşturulmuş sınıf içi gruplar ile birlikte gerçekleştirdiği öğrenme aktiviteleri grup alanı kapsamında yer almaktadır.

Ters yüz öğrenme modeli için diğer önemli kavram olan “aktivite” ise anlatım yönteminin ve aktif öğretim yöntemlerinin kullanılması olmak üzere iki şekilde ele alınabilir (Talbert, 2017). Aktif öğrenme ile öğrenci grup alanı aktivitelerinin bir parçası olarak kendi öğrenme sorumluluğunu alır ve aktif bir şekilde bu sürece dâhil olur (Talbert, 2017). Ancak bu noktada, aktif öğrenmenin anlatım yöntemine karşı bir üstünlüğü olduğunu söylemek yanlış olur. Öğrencilerin ihtiyaçları doğrultusunda, gerektiğinde anlatım gerektiğinde de aktif öğrenme yöntemlerini kullanmak doğru olacaktır. Yukarıda bahsedilen yer ve aktivite kavramlarının ışığında, ters yüz öğrenme modeli anlatım yönteminin grup alanından bireysel alana kaydırılması ile grup alanının öğretmen rehberliğinde daha dinamik ve etkileşimli bir hale getirilerek, öğrencinin üst düzey düşünme becerilerini kullandığı aktif öğrenme ortamına

dönüştürüldüğü öğrenci merkezli bir yaklaşım olarak tanımlanabilir (FLN, 2014; Johnson, 2012; O'Neil et al., 2012).

Bu öğrenme modelinde, sınıf içinde öğretmenlerin bilgi aktarımı rolünü bırakarak, öğrenciye devamlı geri bildirimler sağlayan rehber rolünü üstlenmesi (King, 1993; Milman, 2012) ve öğrencinin merkezde olduğu aktif öğrenme ortamlarının oluşturulması amaçlanır (Baker, 2000). Temel düzeydeki bilgiler öğretmenler tarafından paylaşılan kaynak ve materyaller ile ders öncesine (Milman, 2012), ev ödevi, tartışma ve uygulama gibi daha zor aktiviteler ise sınıf içine alınarak sınıf içi ve sınıf dışı faaliyetler yer değiştirilir (Morin et al., 2013).

2.5.TERS YÜZ ÖĞRENME ORTAMLARININ TEMEL UNSURLARI

Burada iyi bir ters yüz öğrenme ortamında olması gereken temel unsurlar tek tek sunulmuş ve açıklanmıştır. Öğrenmenin tam gerçekleştirilebilmesi için bütün unsurların etkili ve uyumlu bir şekilde organize edilmesi gereklidir (Sams ve Bergmann, 2015).

1. İşbirliği
2. Öğrenci merkezli öğrenme
3. Optimize edilmiş öğrenme ortamları
4. Uygulamalar için yeterli zaman
5. Yönetici desteği
6. Bilgi teknolojileri desteği
7. Yansıtma ve değerlendirme

2.5.1. İşbirliği :Çok iyi iletişim ve işbirliği içindeki öğretmen gruplarının, ters yüz öğrenme konusundaki başarısı yüksektir. İşbirliği, benzer öğretim felsefesindeki iki öğretmenin uygulama örneklerini zenginleştirir. Sosyal ağlarda paylaşılmasıyla daha çok kişilerle işbirliği yapmayı sağlar.

2.5.2. Öğrenci merkezli öğrenme :Öğretmen, sınıf ortamının merkezindedir. Öğretmen, sınıfta sunumunu yapar. Ancak bu sunumu ne kadar iyi yaparsa yapsın bu öğrenme sürecinin dışında kalan öğrenciler de vardır. Ne zaman ki, öğretmen sahneden çekilir, sadece bir yol gösterici olursa sınıf, öğrencinin merkezde olduğu bir öğrenme ortamına dönüşür.

2.5.3. Optimize öğrenme alanları :Sınıf ortamlarının fiziksel şekli genelde öğretmenin merkezde olduğu şekildedir. Ters yüz öğrenme uygulayan öğretmenler, öğrenciye konuyu tek şekilde değil, birçok teknikle uygulayabilmektedirler. Ters yüz öğrenmede yapılabilecek şeyler şöyle sıralanabilir:

a. İşbirliğine dayalı öğrenme alanları oluşturmak: Ters yüz öğrenme, işbirliği üzerine kuruludur. Öğretmenler, sınıf ortamını, işbirliğini teşvik eden oturma düzeninde kullanırlar.

b. Bireysel alanlar oluşturmak: Tüm çalışmalar gruplarla yapılamaz. Öğrencilerin bireysel olarak çalışabilecekleri yerler de olmalıdır.

c. Sınıflarda öğrenci merkezliliği vurgulamak: Sınıf öğrenci merkezli olursa, öğretmen merkezliliğinden çıkar. Öğretmen, masasının yanında değil, sınıf içinde dolaşarak öğrencilerle daha çok iletişim kurmaya çalışılır.

d. Öğretmekten çok öğrenmeyi vurgulamak: Sınıf organizasyonunda, bu alanın öğretmekten çok öğrenmek için olacak şekilde düzenlenmelidir. Okullar genelde öğretmeye önem verir. Sınıflar buna göre düzenlenir. Ama ters yüz öğrenmeye göre en temel öncelik, sınıfların öğrenme yeri olduğudur.

2.5.4. Uygulamalar için yeterli zaman :Yeni teknolojilerin öğretime uygulanması ciddi zaman alır. Ters yüz öğrenme de böyledir. Öğretmenler, dersleri nasıl sunacaklarını düşünmelerinin yanında, yeni teknolojilerin uygulamalarını da öğrenmek ve uygulamak durumundadırlar. Bu durum öğretmenler için zaman alıcıdır.

2.5.5. Yöneticilerden destek almak :Yöneticiler, öğretmenlere yenilik ve değişimlerde yol gösterici ve destek olmalıdırlar. Hem okul hem de bölge düzeyinde ters yüz öğrenme uygulamalarını destekleyen ve mesleki gelişim ve kaynak çeşitliliği sağlayan yöneticilerin olduğu okullar daha büyük fark göstermişlerdir.

2.5.6. Bilgi teknolojilerinden destek almak: Videoların öğrencilere nasıl ulaştırılabilir/paylaşılabilir? sorusu ters yüz öğrenmede öğretmenlerin en çok düşündüğü konudur. Öğrencilerin bu videolara en etkin ulaşma şekli için bilgi teknolojileri bölümünün

desteği şarttır. Bu bölümdeki uzmanlar, videoların öğrencilerle paylaşımı için basit iş akış programı hazırlayarak öğretmenlere yardımcı olabilirler.

2.5.7. Yansıtma ve değerlendirme: Ters yüz öğrenmeyi en etkili şekilde kullanan öğretmenler, uygulamaları gözden geçirip, değerlendiren öğretmenlerdir. Bunların amacı, işlerini ve görevlerini en iyi şekilde yapmaktır. Bu öğretmenler, öğrenme amaçlarını başarmak için, sınıftaki öğrenmeleri her açıdan değerlendirirler. Ters yüz öğrenme içeriğinin kategorik dağılımı Ters yüz öğrenmenin başarıya ulaşması için üç kategorik alan şöyle ifade edilebilir (Sams ve Bergmann, 2014).

Aşağıda öncelikle Grafik 1’de geleneksel öğrenmedeki kategori alanları ve oranları, Grafik 2’de ise ters yüz öğrenme kategorileri ve oranları verilmiş ve açıklanmıştır. Grafik 1. Klasik öğrenmedeki kategorik dağılım Grafik 1’de görüldüğü gibi geleneksel öğrenmede büyük oranda (%67) konu merkezli ve konunun içeriğini temel alan bir öğrenme yapılmaya çalışılmaktadır. Öğretmen, konunun ilişkisine ve öğrencilerin merak (doyum) duygularına çok az oranda (%16-17) önem vermektedir. Belki günümüzde hala öğretmenlerin öğrenme sürecinde bu anlayışla dersini yaptığı ve uygulamalarını gerçekleştirdiği de söylenebilir. Bunda öğretim programlarının ve öğretmenlik anlayışının da olduğu ileri sürülebilir.



Grafik 1.Klasik öğrenmedeki kategorik dağılım **Grafik 2.** Ters yüz öğrenmedeki kategorik dağılım.

Grafik 3.Ters yüz öğrenmedeki kategorik dağılım Ters yüz öğrenme Grafik 4.’de, klasik öğrenmedeki içerik kategorileri aynı, fakat içerik oranları farklıdır. Ters yüz öğrenme, konunun daha derine inilmesini, merakın öğrenmeyi daha ileriye götürmesini ve ilişkilerle öğrencilerin bağlantı kurmasını sağlamakla içerik kategori eşit oranda (%33) dağılmıştır. Burada öğrenme; konu, merak ve ilişki de kurularak gerçekleştirilmeye çalışılmalıdır. Bütün unsurlara eşit şekilde önem verilmelidir. Ters yüz öğrenme, içerik tarafından yönlendirilen

öğretimin zorunluluğundan kaçışı sağlayan bir yöntemdir. Ters yüz öğrenmede, içerik tamamen terk edilmeden direkt öğretim yapılır.

Ters yüz öğrenme ile öğretim daha doğaldır. İçerik ve bu çeşit öğrenme, öğrencilerin ilgi ve tutumlarına daha değer verirken içerik bilgisinin önemini de reddetmez. TYO esnek bir yöntemdir. Gerekliğinde öğrenciyle geçirilecek yüz yüze zamanı maksimum şekilde kullanmayı sağlar. TYO'da en önemli unsur öğrencidir. Burada içerikte önemlidir ancak ilişkiler kurularak verilmelidir. Öğretmenler, öğrenilmesi gereken içeriğin en detayına kadar inebilir.

Ters yüz öğrenmede merak da önemlidir. Çünkü öğretmenler, öğrencilerin ilgilerini, proje çalışmalarını ve eleştirel olmalarına fırsat vererek öğrenmeyi teşvik eder. Tüm öğrenciler, zengin öğrenme deneyimleri edinmelidir ve öğrenme sürecinin otonomik ve seçenekli olması gerekir (Sams ve Bergmann, 2014). Sonuçta iyi bir öğrenme, iyi iletişim ve ilişkilerin olduğu ortamlarda gerçekleşir. Ancak ilgi ve merakın iyi bir öğrenmenin gerekli unsurlarından olduğu unutulmamalıdır. Konunun içerikte olması ise zaten yasal bir zorunluluktur. Konu olmadan merak ve ilişkiler de zaten kurulamaz.

2.6.TERS YÜZ ÖĞRENME MODELİNİ DESTEKLEYEN ÖĞRENME-ÖĞRETME KURAM VE YAKLAŞIMLARI

Ters yüz öğrenme modelini daha iyi anlayabilmek için eğitim psikolojisi ve bilişsel psikoloji alanlarından bu modeli destekleyen bazı öğrenme-öğretme kuram ve yaklaşımlarını anlamak gereklidir. Bu kuram ve yaklaşımları şu şekilde sınıflamak mümkündür.



Şekil 5. Ters Yüz Edilmiş Öğrenme Modelini Destekleyen Kuramlar

Bu şekil Talbert (2017) ve Abeysekera ve Dawson (2015) görüş ve düşüncelerini temele olarak araştırmacılar tarafından tasarlanmıştır.

2.6.1.Özerk Benlik Yönetimi Kuramı, en genel anlamıyla bir öğretim aktivitesine katılmaya ya da bir şeyi öğrenmeye istekli olma olarak tanımlanabilecek güdülenme (Cole, Feild ve Harris, 2004) yaratıcılık, akademik başarı ve öğrenme stili gibi birçok şeyi etkileyen bir faktördür (Wolters, 1999). Her ne kadar yetenek ve zeka öğrenci başarısı üzerinde etkili olsa da, öğrencinin bir öğrenme aktivitesine odaklanmasını veya bu aktiviteyi tamamlamak için gösterdiği çabanın durumunu doğrudan sahip olduğu güdülenme seviyesi etkilemektedir. Deci ve Ryan (1985) tarafından önerilen ve alan yazındaki birçok deneysel çalışmaya temel oluşturmuş (Guay, Ratelle ve Chanal, 2008) Özerk Benlik Yönetimi (ÖBY) Kuramı öğrencinin sahip olduğu güdülenme derecesi yerine, sahip olduğu güdülenme türüne odaklanmaktadır. ÖBY kuramına göre insanlar doğuştan itibaren kendini geliştirmek için bir eğilim göstermektedir. Bu eğilim kendiliğinden harekete geçmemekte ve sosyal çevrenin etkisiyle ortaya çıkmaktadır.

Bu nedenle bireylerin gösterdiği davranışlar sosyal çevreler tarafından bazen kolaylaştırılmakta, bazen ise zorlaştırılmaktadır (Deci, Eghrari, Patrick ve Leone, 1994). ÖBY kuramına göre, her insanın özerklik, yetkinlik ve sosyal ilişki olmak üzere doğuştan gelen üç gereksinime ihtiyaç duymaktadır (Chirkov, Ryan, Kim ve Kaplan, 2003): Özerklik, bireyin kendi davranışları hakkında kendisinin karar verebilmesidir. Bir başka deyişle, birey bir davranışı “isteyerek” yapıyor ve bu davranışı “onaylıyor” ise özerklik kazanmış demektir (Ryan ve Deci, 2000). Yetkinlik ise bireyin çevresiyle başa çıkabilmede kendini yeterli hissetmesidir (Ryan ve Deci, 2000). Sosyal ilişki bireyin destekleyici ve tatmin edici sosyal ilişkilere sahip olmasıdır (Gagne ve Deci, 2005; Ingledew, Markland ve Sheppard, 2004; Kart ve Güldü, 2008). Bireyin sağlıklı olabilmesi ve güdülenmenin sağlanması için bu gereksinimlerin giderilmesi gerekmektedir (Guay, Mageau ve Vallerand, 2003). ÖBY kuramına göre güdülenme içsel ve dışsal olmak üzere ikiye ayrılmaktadır ve dışsal güdülenme de özerk dışsal güdülenme ve kontrollü dışsal güdülenme olmak üzere kendi içinde iki türe sahiptir (Deci ve Ryan, 1985; Ryan ve Deci, 2000).

Özerk dışsal güdülenme, kişinin değer verdiği ve önemli gördüğü için bir davranışı kendi bağımsız tercihiyle gerçekleştirmesi anlamına gelirken, kontrollü dışsal güdülenme kişinin

davranışlarının dışsal birtakım faktörler tarafından kontrol edildiğini algılaması ve isteneni yapmaması durumunda suçluluk duyacağı inancıyla bu davranışı gerçekleştirmesi anlamına gelmektedir (Deci ve Ryan, 1985). Öğrencilerin öğretilen konular aracılığıyla içsel güdülenmesi sağlanmalıdır. Eğer bu yapılamıyorsa, en azından öğrencilerin özerk karar verilmiş dışsal güdülenme ile güdülenmiş olması gerekmektedir. Bu dışsal güdülenmede, dışsal ödüller, baskı ya da not kaygısı gibi faktörlerin kullanılmaması, öğrencilerin aktif bir şekilde öğrenme eyleminin içine çekilmesi önemlidir.

Ters yüz öğrenme modelinin uygulandığı öğrenme ortamları geleneksel öğrenme ortamları ile karşılaştırıldığında, daha fazla içsel ve özerk karar verilmiş dışsal motivasyon sağladığı açıktır (Abeyssekera ve Dawson, 2015).

2.6.2. Bilişsel Yük Kuramı, Bilgiyi işleme sürecinde hem kapasite, hem de süre bakımından son derece sınırlı olan kısa süreli bellek (çalışan bellek) ve sınırsız olan uzun süreli bellek olmak üzere iki farklı bellek bulunmaktadır (Miller, 1956). Bilgiler ancak kısa süreli belleğe ilk kez giriş yaptıktan ve bu bellekte işlendikten sonra uzun süreli bellekte saklanabilir (Cooper, 1998). Bilişsel yük (cognitive load), sınırlı kapasite özelliğinden dolayı kısa süreli bellekle ilişkilendirilmektedir ve kısa süreli bellekte bir kerede gerçekleşen zihinsel etkinlikler bütünü olarak tanımlanmaktadır. Bilişsel yükü etkileyen en önemli faktör, dikkat gerektiren nesnelerin (birimlerin) sayısıdır (Cooper, 1998). Bu sayı, belleğe eş zamanlı olarak giren yaklaşık yedi bilgi birimidir (Miller, 1956).

Bu sınırlılık, bazı koşullar altında, öğrenmeyi engellemektedir. Bilişsel yük kuramı, ders ve öğrenme faaliyetlerinin tasarlanmasında göz önünde bulundurulması gereken önemli bir kuramdır. Bilişsel yük kuramı (cognitive load theory), öğrenme sürecinde bilişsel kaynaklara odaklanılma ve bu kaynakların kullanılma şekilleriyle ilgilidir (Chandler ve Sweller, 1991; Sweller, 1988). Bu kuramın, temel ilkesi, kısa süreli belleğin görevi ve sınırlılıklarına fazla önem verilmesi durumunda, öğretim tasarımının niteliğinin yükseltilebilmesidir. Her ne kadar bireylerin gösterdikleri çeşitli bilgi ve beceriye dayalı tüm performansın arkasındaki itici güç, uzun süreli bellekte edinilen bilgi tabanı olsa da kısa süreli bellek, bilincimizi sağlayan zihnimizin bir parçasıdır.

Bireyin düşünmesini, problemleri çözmesini ve ifade etmesini sağlayan araçtır. Bu bellek, dikkatimizi "bir şey hakkında düşünmeye" veya bilgiyi işlemeye, nereye ve nasıl yönlendireceğimiz ile yakından ilgilidir (Cooper, 1998). Bu belleğin kapasitesi, bilgiyi sunmak için birden fazla duyunun kullanılması ile hafif genişletilebilir. Örneğin bilginin bir kısmı işitsel ya da görsel olarak sunulduğunda ve geri kalan tüm bilgilerin sunumunda farklı bir duyu işe koşulduğunda öğrenmenin gerçekleşmesi görece olarak daha kolaylaşır. Ancak, bir bilgi grubunun bellekte işleme sürecinde kısa süreli belleğin kapasitesi aşırsa, bilişsel yük artar ve bu bilgilerin tümü olmasa da bir kısmı kaybolur.

Bu kurama göre öğrenme görevleri, asıl yük (intrinsic cognitive load), konu dışı yük (extraneous cognitive load) ve ilgili yük (germane cognitive load) olmak üzere üç farklı yüke sahip olabilmektedir (Paas, Renkl ve Sweller, 2004; Sweller ve Chandler, 1994). Asıl yük, öğrenme görevinin ya da materyalinin kendine özgü ve yok edilemeyecek bilişsel yükünü ifade etmektedir. Konu dışı yük ise öğrenme faaliyetlerinin ya da materyallerin iyi bir şekilde tasarlanmaması sonucunda çalışma belleğine fazla bilişsel yük bindirilmesi anlamına gelmektedir. Bir diğer deyişle konu dışı yük öğretim tasarımcıları tarafından engellenmesi mümkün olan ve öğrenilecek konu ya da materyal ile doğrudan ilişkisi olmayan bilişsel yük olarak tanımlanabilir (Wheeler, 2007).

Yani öğretmen, öğrencilere sunduğu öğretim materyallerini değiştirerek, konu dışı bilişsel yük seviyesini değiştirebilir ve bu, öğrenmeyi kolaylaştırabilir (Cooper, 1998). İlgili yük ise zihinsel yapıların oluşmasına ve düzenlenmesine yardım eden süreçler esnasında ortaya çıkan ve tasarımcılar tarafından engellenmesi mümkün olan bilişsel yüküdür. Abeysekera ve Dawson'a (2015) göre, ters yüz edilmiş öğrenme modeli derse ait bilgiyi içeren ders videolarını öğrencilere ders öncesinde sunması sebebiyle, öğrencilerin kısa süreli belleklerine bir seferde giren bilgi miktarını diğer bir deyişle bilişsel yükü azaltmaktadır. Çünkü öğrenciler bireysel alanlarında bu videoları kendi öğrenme hızlarına göre durdurabilmekte ve gerektiğinde tekrar izleyebilmektedirler.

Özellikle öğrenme hızı daha düşük olan öğrenciler ders öncesi zamanda bu videoları istediği sıklıkta izleyebilmekte ve kısa süreli belleklerine yüklenen yükü azaltabilmektedirler (Owston, Lupshenyuk ve Wideman, 2011). Ayrıca ters yüz öğrenme ortamları, sınıf içi zamanda öğretmenin bireye özgü öğrenme faaliyetleri tasarlamasına olanak sağlamaktadır

(Abeysekera ve Dawson, 2015). Sınıf içi zamanda öğretmen bütün sınıfla tek bir etkinlik yapmak zorunda değildir ve öğrenenlerin kendi öğrenme hızlarına göre tamamlayabilecekleri bireyselleştirilmiş etkinlikler tasarlayabilir. Aynı zamanda bilginin kendi yapısından kaynaklı bilişsel yükü ağır olan konuların öğrenilmesinde, farklı öğretim materyalleri, araç ve gereçleri kullanılarak bu bilişsel yük değiştirilebilir.

Ters yüz öğrenme modeli, geleneksel öğrenme modeline göre sınıf içi zamanının etkili kullanılması sebebiyle buna imkân sağlamaktadır. Ancak öğretmenler tarafından hazırlanan öğrenme faaliyetleri, öğrenciye kazandırılması istenen bilgi ve beceriler ile doğrudan ilgili olmadığında ve öğrenciler öğrenme amaçlarından uzaklaşan bazı bilişsel aktivitelere katılmak durumunda kaldıklarında, bu aktiviteler tarafından üretilen bilişsel yük de öğrencilerin amaçlanan beceri edinimlerini engelleyebilmektedir (Chandler ve Sweller, 1991). Böyle bir durumda öğretmen tarafından sınıf içi zamanın etkili planlanması, öğrenme amaçlarına ve konuya uygun olabilecek çeşitli örneklerin, etkinliklerin ya da uygulamaların öğrencilerin dikkatini dağıtacak unsurlardan arındırılmış olarak onlara sunulması gerekmektedir.

Ayrıca, öğretim tasarımında, bilgi anlamlı parçalara bölünerek, birbiriyle ya da var olan bilgilerle ilişkilendirilerek ve etkileşim artırılarak verilmelidir (Akkoyunlu ve Yılmaz, 2005). Bu sayede bilginin kısa süreli belleğe girişi ve işlenmesi süreçlerinde, bilişsel yükün azalması gerçekleşecek ve bilginin uzun süreli bellekte depolanması mümkün olabilecektir.

2.6.3.Öz düzenlemeli öğrenme ,1980’li yıllarda ortaya çıkan öz düzenleme kavramı, öğrencilerin üstbiliş becerilerini kendi öğrenme süreçlerine etkin bir şekilde dâhil ettiği (Zimmerman, 2001), kendilerine hedefler koyduğu ve bu hedeflere ulaşma esnasında kendi öğrenmelerinin sorumluluğunu aldığı (Turingan ve Yang, 2009) bir öğrenme sürecidir. Öğrenciler bu süreçte kendi bilişlerini ve davranışlarını düzenler ve kontrol ederler (Pintrich, 2004). Öz düzenleme becerisine sahip öğrenciler öğrenmeyi kendi kendilerine yaptıkları bir aktivite olarak görürler (Zimmerman ve Schunk, 1998).

Bu öğrenciler kendi öğrenme süreçlerinde daima aktiftir ve kendi yeteneklerinin, becerilerinin, üstünlüklerinin ve zayıflıklarının farkında oldukları için belirledikleri hedeflere ulaşma sürecinde kendi durumlarını daima izler, bu süreçte gösterdikleri gelişmelerin farkında

olur, gerekiyorsa ihtiyaçları doğrultusunda kendi davranış ve bilişlerini yeniden düzenlerler (Adıgüzel ve Orhan, 2017).

Öz düzenlemeli öğrenme aynı zamanda bireyin kendi öğrenme sürecinin farklı adımlarında inisiyatif alma ve bu adımlar üzerinde kontrol sahip olmayı içermektedir (Talbert, 2017). Ters yüz öğrenme modelinde öğrenciler ders öncesinde bireysel öğrenme faaliyetlerini gerçekleştirir. Öğrenci, öğretmen tarafından ders öncesinde verilmiş olan çeşitli öğretim materyallerini kullanarak konu hakkında bireysel öğrenmesini gerçekleştirir. İşte bu süreçte, öz düzenlemeli öğrenme ilke ve kurallarını işe koşar. Bu durum öz düzenlemeli öğrenme ile ters yüz edilmiş öğrenme modelinin ilişkisi olduğunu göstermektedir. Talbert de (2017) öğrencilerin bireysel alanda, sonraki daha karmaşık faaliyetlere ön hazırlık yaparak geçirdikleri zaman boyunca bütün öz düzenleme becerilerini kullandığını belirtmiştir.

Çünkü bu alanda öğrenmenin tek sorumlusu öğrencinin kendisidir ve bu sebeple kendi öğrenmesi konusunda inisiyatif almalı, bilişsel faaliyetlerini, güdülenmesini ve davranışlarını düzenlemelidir.

2.6.4. Yapılandırmacı Öğrenme yaklaşımı ve Aktif Öğrenme ,

Ters yüz öğrenme modelinin temelinde yapılandırmacı yaklaşımın ve bu yaklaşımı temel alan aktif öğrenme yatmaktadır (Cohen, 2015; Hung, 2015; Prashar, 2015). Aslında çıkış noktası, Piaget (1970) ve Vygotsky'ın (1978) çalışmalarına dayanan yapılandırmacı öğrenme yaklaşımına göre öğrenme, bireyin deneyimlerine dayanan ve bilgiyi zihninde aktif biçimde kendisinin yapılandığı bir süreçtir.

Bu süreçte, öğrenci merkeze alınmalı, bilgi zengin bir bağlam içinde sunulmalı, öğrencinin aktif katılımı ve etkinliklerin gerektiğinde okul dışı ortamlarda yapılması sağlanmalıdır. Ancak burada vurgulanması gereken önemli bir nokta bu süreçlere aktif fiziksel katılım değil, aktif zihinsel katılımıdır. Yapılandırmacı öğrenme yaklaşımı radikal, bilişsel ve sosyal yapılandırmacılık olarak üçe ayırmak mümkündür (Rosenfeld ve Rosenfeld, 2006). Ters yüz edilmiş öğrenme modeli, yapılandırmacı yaklaşım türlerinden özellikle bilişsel ve sosyal yapılandırmacılık yaklaşımlarına dayanmaktadır (Fraga ve Harmon, 2014).

Bilişsel yapılandırmacılık bireyin bilişsel etkinlikleri üzerinde dururken, sosyal yapılandırmacılık öğrenmenin sosyal bağlamı üzerinde durur. Bilişsel yapılandırmacılığa göre

birey kendisine sunulan bilgiyi doğrudan alıp kullanamaz; bunun aksine bu bilgiyi önceki kişisel deneyimleriyle yapılandırarak zihinsel imgelemler oluşturur (Özden, 2014).

Yani öğrenme kişinin yeni bilgiyi zaten var olan bilgisi bağlamında zihninde yapılandırmasıyla gerçekleşir. Bandura'nın sosyal bilişsel kuramını (Schunk, 1996) temel alan sosyal yapılandırmacılık yaklaşımına göre ise bilgi kültürel ve sosyal deneyimler aracılığıyla yapılandırılır ve bilginin oluşmasında toplum ve kültür çok önemlidir (Ernest, 1998; Fer, 2008). Ters yüz edilmiş öğrenme modeli okul dışında ve okul içindeki etkinlikleri barındıran bir süreçtir. Bu açıklamalar ışığında öğrencinin sınıf dışında bireysel alanda gerçekleştirdiği öğrenmeler daha çok Piaget'in bilişsel yapılandırmacılık yaklaşımına dayanırken, sınıf içindeki grup alanında gerçekleşen öğrenmeler Vygotsky'nin sosyal yapılandırmacılık yaklaşımına ve Bandura'nın bilişsel ve sosyal yapılandırmacılık yaklaşımına dayandırılabilir.

Hem bilişsel hem de sosyal yapılandırmacılığın bu modelde birbirini desteklemesi gerekir. Öğrencinin bireysel alanda öğrendiklerinin yeterli düzeyde olmaması, grup alanında yapılacak olan uygulamaların hedefine ulaşmamasına neden olacaktır. Bu nedenle, bireysel alanda öğrenmelerin gerçekleşip gerçekleşmediğinin öğretmen tarafından hem sınıf dışı hem de sınıf içinde saptanması, olası eksikliklerin tamamlanması ve yanlışların giderilmesi gerekmektedir. Ters yüz edilmiş öğrenme modelinde öğretmenler bilgiyi farklı strateji, yöntem ve teknik ile uygulama eğiliminde olmalıdır. Özellikle sınıfta proje tabanlı öğrenme, problem çözme gibi yöntemler tercih edilmelidir.

Bu çalışmalar grupla olduğu gibi bireysel olarak da yürütülebilir. Çünkü grupla yapılan uygulamalarda bireysel olarak öğrencinin gelişiminin izlenmesi daha zor olduğundan bu konudaki ilerleme bireysel etkinliklerle saptanabilir. Bunun yanı sıra, gözlem gezileri gibi okul dışı yapılan uygulamalar da bu modelde işe koşulmalıdır.

Burada en önemli konu öğretmenin hem bireysel alanda hem de grup alanında öğrenmeyi planlama becerisidir. Aksi halde öğrencilerin evde video izlediği, okulda da konuların anlatıldığı sıradan bir etkinliğe dönüşme olasılığı yüksektir. Ters yüz öğrenme modelinin temel özelliklerinin öğrenme-öğretme kuram ve yaklaşımlarıyla ilişkisini gösteren Tablo 1.'de aşağıda sunulmuştur.

Ters Yüz Edilmiş Öğrenme Modeli ile Öğrenme-Öğretme Kuram ve Yaklaşımları İlişki Matrisi

Ters Yüz Edilmiş Öğrenme Modelinin Özellikleri	Yapılandırıcı Öğrenme Yaklaşımı	Aktif Öğrenme	Öz Düzenlemeli Öğrenme	Bilişsel Yük Kuramı	Özerk Benlik Yönetimi Kuramı
Dersin bir bölümü sınıf dışı zamanda, çeşitli dijital öğrenme araç ve materyalleri aracılığıyla, bir bölümü sınıf ortamında yüz yüze yapılır.	✓		✓	✓	✓
Öğrenci kendi öğrenme hızından ve kalitesinden sorumludur.	✓		✓	✓	✓
Öğretmen ve diğer öğrenciler ile web üzerinden ders konusu hakkında iletişim kurabilir.	✓	✓			✓
Öğrencilerden ders öncesi ve ders esnasında araştırma inceleme yapması istenir.	✓	✓	✓		✓
Öğrenci, öğretmenin hazırlamış olduğu ders videolarını kendi öğrenme hızlarına göre istedikleri sayıda ders öncesinde izler.	✓		✓	✓	✓
Öğrenci, bilgiyi zihninde kendisi yapılandırır.	✓		✓	✓	
Öğretmen, sınıf içi çeşitli etkinlikler ve uygulamalar ile öğrencinin öğrenme sürecine etkin katılımını sağlar.	✓	✓			✓
Öğrenci, sınıf içi zamanı öğretmenin yardımı ve rehberliğinde diğer öğrenciler ile birlikte zenginleştirici ve yaratıcı çeşitli etkinlikler ile geçirir.	✓	✓		✓	✓
Öğretmen, hem web üzerinde hem de sınıf ortamında öğrencilere çeşitli tartışma soruları sorarak onların bilgiyi özümsemesini sağlar.	✓	✓	✓	✓	✓

Tablo 1. Ters Yüz Öğrenme Modeli ile Öğrenme-Öğretme Kuram ve Yaklaşımları İlişki Matrisi

Dersin bir bölümü sınıf dışı zamanda, çeşitli dijital öğrenme araç ve materyalleri aracılığıyla, bir bölümü sınıf ortamında yüz yüze yapılır. Öğrenci kendi öğrenme hızından ve kalitesinden sorumludur. Öğretmen ve diğer öğrenciler ile web üzerinden ders konusu hakkında iletişim kurabilir. Öğrencilerden ders öncesi ve ders esnasında araştırma inceleme yapması istenir. Öğrenci, öğretmenin hazırlamış olduğu ders videolarını kendi öğrenme hızlarına göre istedikleri sayıda ders öncesinde izler.

Öğrenci, bilgiyi zihninde kendisi yapılandırır. Öğretmen, sınıf içi çeşitli etkinlikler ve uygulamalar ile öğrencinin öğrenme sürecine etkin katılımını sağlar. Öğrenci, sınıf içi zamanı öğretmenin yardımı ve rehberliğinde diğer öğrenciler ile birlikte zenginleştirici ve yaratıcı çeşitli etkinlikler ile geçirir. Öğretmen, hem web üzerinde hem de sınıf ortamında öğrencilere çeşitli tartışma soruları sorarak onların bilgiyi özümsemesini sağlar.

2.7.TERS YÜZ ÖĞRENME MODELİNİN DÖRT BİLEŞENİ

Ters Yüz Öğrenme Ağı (2014) tarafından “FLIP” kelimesinin baş harfleri kullanılarak ters yüz öğrenme modelinin dört temel özelliği şu şekilde belirlenmiştir:

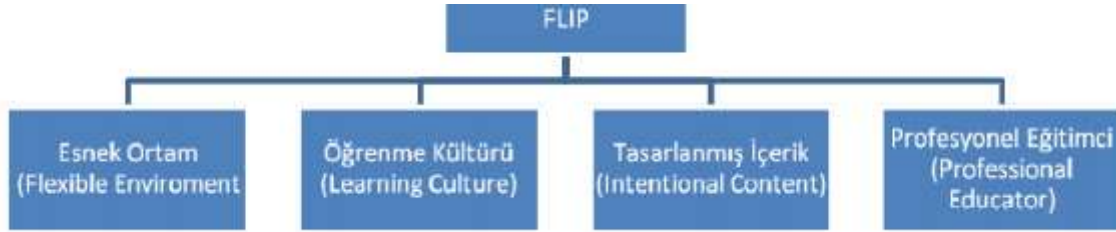

Tablo 2.Ters yüz öğrenme modelinin dört bileşeni (2014)

2.7.1.Esnek ortam: Esnek öğrenme ortamı, öğrenenlere ne zaman ve nerede öğreneceklerini seçme esnekliğinin ve farklı şekillerde ve farklı hızlarda öğrenme imkânının sunulduğu öğrenme ortamını ifade eder. Ayrıca öğretmene öğrenme ortamını farklı şekillerde düzenleyebilme esnekliği sunulur. Temel düzeydeki bilgilerin videolar aracılığıyla ders öncesinde öğrencilere sunulması, öğretmenlere sınıf içi etkinliklerde daha özgür ve daha etkili seçimler yapma olanağı sağlar. Bu sayede de öğretmenler sınıf içindeki öğrenme ortamını, çeşitli öğrenme etkinlikleri planlayarak zenginleştirir ve öğrencilere bireysel olarak yardımcı olabilir (Bishop ve Verleger, 2013; Fulton, 2014; Moffett, 2015; Sams ve Bergmann, 2013).

2.7.2.Öğrenme kültürü: Ters yüz öğrenme ortamındaki öğrenenler, grup alanındaki değerli zamanlarını etkili ve yaratıcı öğrenme süreçleri için kullanır. Öğrenenler sınıf içinde kendi öğrenmelerini değerlendirerek bilginin yapılandırılmasına aktif olarak katılır. Öğretmen merkezli yaklaşımın yerine, öğrenci merkezli yaklaşım almıştır. Bilginin doğrudan anlatılması sınıf dışında gerçekleşen bir faaliyet olmasından dolayı, sınıf içindeki süre daha özgür bir şekilde kullanılabilir.

2.7.3.Tasarlanmış içerik: Bergmann ve Sams’e (2014) göre tasarlanmış içerik, sınıf içi etkinlikleri öğrenci merkezli yaklaşım temel alınarak düzenlenecek ve etkileşimli öğrenme stratejilerinin kullanılacak içeriklerin hazırlanması anlamına gelmektedir. Yazılı metin, video ve elektronik içerik gibi materyaller, öğrenme hedefleriyle doğrudan bağlantılıdır ve eğitim açısından yüksek kaliteye sahiptir. Ayrıca materyaller farklı yerlerdeki öğrenenlerin faydalanmaları için olabildiğince çeşitlendirilmelidir. Eğitimciler de neyi öğreteceklerine ve öğrenenlerin kendi kendilerine inceleyecekleri materyallerin ne olacağına karar verir.

2.7.4. Profesyonel eğitimci: Ters yüz öğrenme modelinde eğitimci önemli bir role sahiptir. Öğrenenleri devamlı olarak gözlemler, değerlendirir ve kendilerine geri bildirimler verir. Ters yüz edilmiş öğrenmenin gerçekleşmesinde, içeriğin hazırlanması, düzenlenmesi ve öğrenme ortamının oluşturulması öğrenme sürecini etkili bir şekilde takip edebilecek bir eğitimcinin varlığıyla mümkün olabilir (O’Flaherty ve Phillips, 2015). Eğitimciler sınıf içi ve dışındaki zamanı nasıl planlayacakları ve öğrenme materyallerini ders öncesi ve ders sürecine nasıl dâhil edecekleri konularında karar verecek olan kişilerdir (Gündüz ve Akkoyunlu, 2016)

2.8.TERS YÜZ ÖĞRENME MODELİNİN BLOOM TAKSONOMİSİYLE UYUMU

Bloom’a göre insan; “öğrenebilme konusunda zihinsel donanımlarla dünyaya gelir ve insanın sınırsız bir öğrenme kapasitesi vardır. Ancak eğitim süreleri, insanın bu donanımlarının ve sınırlarının ne kadarını kullanabileceğini belirler. Yani öğrenciler uygun öğrenme koşulları sağlandığında kendilerine aktarılan hemen her şeyi öğrenebilirler. Çocuklar arasındaki farklılık daha az ya da daha çok öğrenebilmeleri ile ilgili değil, onların öğrenme stilleri, ilgileri, güdülenmeleri ve bireysel hızlarından kaynaklanmaktadır” (akt: Tutkun ve Oktay). Geleneksel yöntemde öğretmen dersi sınıfta anlatır, öğrenci dersi pasif olarak dinler. Bu süreçte öğrencilerin Bloom taksonomisinin ilk iki basamağı olan hatırlama ve anlama basamaklarına ulaştıkları kabul edilir.

Ders sonrası öğrenciler ev ödevi olarak kendi kendilerine, daha komplike olan üst basamaklara ait uygulamaları yaparlar. Ters yüz sınıfta ise öğrenciler nispeten kolay olan ilk basamakları içeren kısmı, yani dersi dinleme kısmını evde kendi kendilerine yaparlar. Zor ve karmaşık olan üst basamaklara ait uygulamaları ise sınıf içinde aktif öğrenme yöntemleri ile öğretmen eşliğinde yaparlar. Ters yüz sınıf modelinin önemli bir avantajı da Bloom taksonomisinin her basamağındaki öğrenme hedeflerini içerebilmesidir.

Öğretim amaçları için Bloom taksonomisi dikkate alındığında pramit, ters yüz öğrenmede tersine dönmektedir (Sams ve Bergmann, 2014).

Ters yüz öğrenmenin Bloom taksonomisiyle ilişkisi aşağıda verilmiştir. Öğretim amaçlarının belirlenmesinde öncelikle üçgen piramitin altından yani hatırlama düzeyi ile başlayıp yaratma düzeyine doğru ilerleme gerçekleşir. Ters yüz öğrenme için amaçların belirlenip

gerçekleştirilmesinde ise durum ters üçgen pramit durumundadır. Yani öğrencinin kazanımları alt düzeyden değil, üst düzeylerden başlayarak gerçekleştirilmeye çalışılmaktadır. Ters yüz öğrenmenin, öğrencinin uygulama, analiz, değerlendirme ve yaratma düzeylerinde davranış kazanmasını sağlayacak özellikte olduğu söylenebilir. Burada ters yüz öğrenmenin öğretim amaçlarının tasarlanmasında kullanılan Bloom taksonomisiyle ilişkisi verilmeye çalışılmıştır.

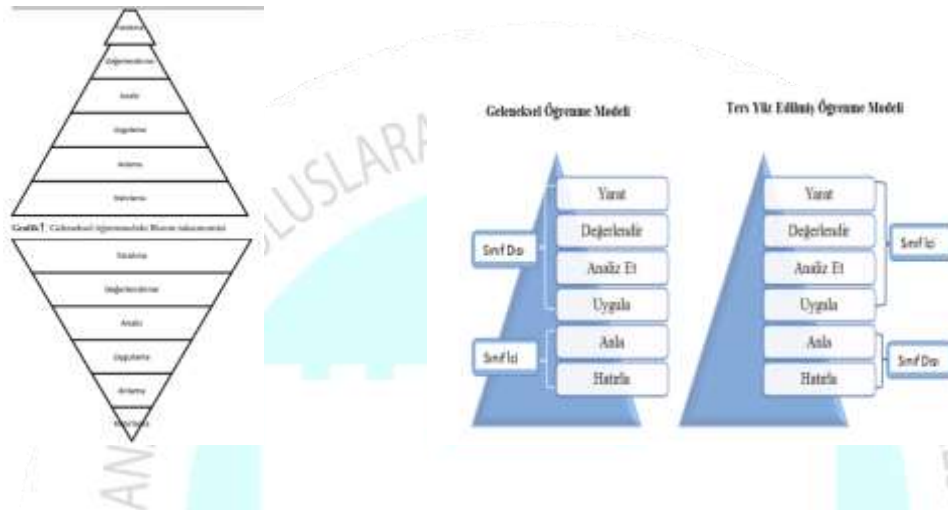

Grafik 3. ve Grafik 4.'de Bloom Taksonomisine Göre Geleneksel Öğrenme Modeli ile Ters Yüz Edilmiş Öğrenme Modelinin Karşılaştırılması verilmiştir.

2.9.TERS YÜZ EDİLMİŞ SINIFLAR

Uluslar arası alan yazında çoğunlukla “inverted classroom” (Bates ve Galloway, 2012; Lage, Platt ve Treglia, 2000; Morin, Kecskemetry, Harper ve Clingan, 2013; Talbert, 2012), “classroom flip” (Baker, 2000) veya “flipped classroom” (Bergmann ve Sams, 2012; Butt, 2014; Dove, 2013) olarak geçen ters yüz edilmiş sınıflar, Türkçe alan yazında “ters yüz edilmiş sınıf” (Aydın, 2016; Gençer, 2015; Turan ve Göktaş, 2015), “tersine sınıf” (Boyras, 2014), “çevrilmiş öğrenme” (Sever, 2014) ve “ters yüz öğrenme” (Dursun, 2015; Filiz ve Kurt, 2015) gibi ifadelerle geçmektedir.

Alan yazında modelin farklı kavramlarla anıldığını ve bu konuda bir kavram birlikteliğinin olması gerektiğini söylemek mümkündür. Ters yüz edilmiş sınıf yaklaşımı en temel anlamda öğrencilerin dersle ilgili hazırlıklarını tamamlayarak sınıfa gelmeleri fikrine dayanmaktadır (Bergmann ve Sams, 2014). Ters yüz edilmiş sınıfların temel amacı, geleneksel yöntemi tam

tersine çevirerek bilginin özümsemesi ve kalıcılığının sağlanması gibi üst düzey becerileri içeren kısmı sınıf içine, bilginin aktarılması kısmını ise sınıf dışına bırakarak, sınıf içindeki yüz yüze eğitimin niteliğini artırmaktır (Sams ve Bergmann, 2013; Strayer, 2012).

Ancak, dönüştürülmüş sınıfa yönelik uygulamalar çoğaldıkça, eğitimciler tarafından söz konusu yaklaşıma yönelik farklı eleştiriler yapılmış; özellikle derslerin yalnızca video formatında öğrencilere ulaştırılması biçiminde ele alınması, uygulama kapsamında herhangi bir çevrim içi ve sınıf içi etkinliğin önerilmemesi, farklı öğrenme yöntem ve tekniklerine yer verilmemesi eleştirilerin temelini oluşturmuştur (Gündüz ve Akkoyunlu, 2016).

Bu eleştirilerden hareketle Bergmann ve Sams (2014), odak noktanın videoların dersin işleniş amacıyla nasıl kullanılacağı değil; sınıf içindeki zamanın en iyi şekilde nasıl geçirileceğinin olması gerektiğini belirtmiş ve ters yüz edilmiş sınıflar yerine ters yüz edilmiş öğrenme kavramını kullanmıştır. Böylelikle yaklaşım, basit bir şekilde sınıfın ters yüz edilmesi anlamına gelen teknik boyuttan çıkarak, pedagojik bir yaklaşım olarak ele alınmaya başlanmıştır.

Ters yüz öğrenme modeli 2012 yılında Bergmann, Sams ve Bennett gibi ters yüz edilmiş öğrenme modelinin öncü isimleri tarafından kurulmuş ve eğitimcilerin farklı kaynaklara, araçlara ve materyallere ulaşabilecekleri elektronik bir topluluk olan , ters yüz edilmiş sınıf ile ters yüz öğrenme modelinin aynı şey olmadığını ve bu kavramların birbiri yerine kullanılamayacağını belirtmiştir. **Çünkü ters yüz edilmiş sınıflar ve ters yüz edilmiş öğrenme modeli önemli birkaç noktada birbirinden ayrılmaktadır. Bu noktalar:**

1. Ters yüz edilmiş sınıflarda öğrenme her zaman gerçekleşmeyebilir.
2. Ters yüz edilmiş sınıflar ile öğretmenler, öğrencilerin okul dışında da erişebilecekleri video ve metin gibi ek materyaller hazırlayıp, bazı sınıf içi etkinlikleri sınıf dışına taşıyabilir.
3. Ters yüz edilmiş sınıflar lojistik bir düzenlemeden ibarettir ve bu sınıflar alt yapının hazırlanması, öğrencilerin çevrimiçi öğrenme ortamlarına kaydedilmesi, öğrenme materyallerinin bu ortamlara yüklenmesi gibi faaliyetleri içerir. Ancak ters yüz öğrenme, öğrencilerin öğrenmelerine ve kazanımlarına, yani sürece odaklanmaktadır (Gündüz ve Akkoyunlu, 2016; Lafée, 2013).

Ters yüz öğrenme sınıfları Şekil 6'da da görüldüğü gibi sınıf içindeki etkileşimli grup öğrenme aktiviteleri ve bilgisayar temelli sınıf dışı bireysel öğrenmeler şeklinde iki temel bileşenden oluşan bir eğitim tekniği olarak tanımlanıyor. Bir sınıf dışı etkinliği olarak bu tanımı videolar içermeyen tasarım olarak sınırlandırıyor. Ters yüz öğrenme sınıfları geniş bir anlamda tanımlansa da, aslında dar anlamda sınıf dışı okuma görevleri ve sınıf içi tartışmalar ters yüz öğrenme sınıflarının esasını oluşturur.

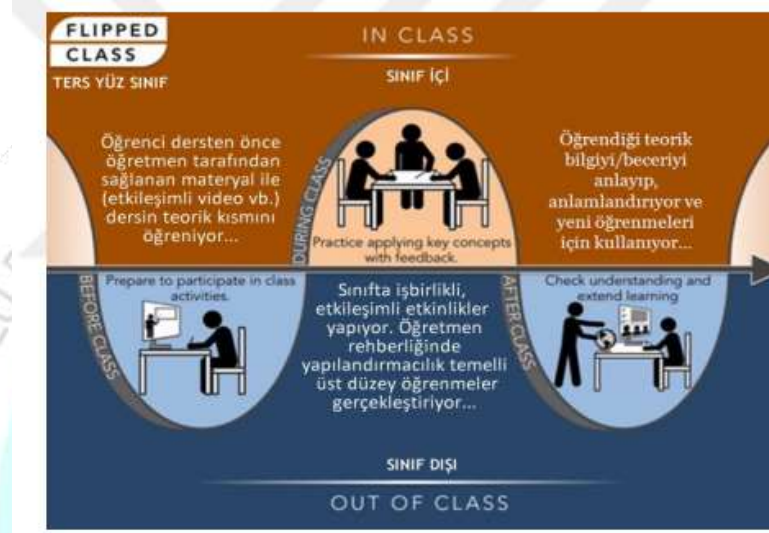

Şekil 6. Ters yüz öğrenme modelinin sınıf içi sınıf dışı bileşenleri

2.10. TERS YÜZ ÖĞRENME MODELİ UYGULAMASINDA İÇERİK

İçerik, öğrenmenin merkezindedir ve ne kadar önemli olduğu göz ardı edilmemelidir. Tüm öğrencilerin öğrenmesi gereken belirli öğrenme alanları vardır. Ancak çok yoğun, spesifik ve esnemeyen bir programın olduğu da bir gerçektir (Bergmann ve Sams, 2012). Öğretmenin merkezde ve bilgi veren konumda; öğrencinin ise pasif ve alıcı durumunda olduğu geleneksel eğitim modelinde öğrenciler bu pasif durumları sebebiyle dikkatlerini derse vermede sorun yaşayabilirler. Bu sorun öğrencilerin dersin önemli bir kısmını kaçırmalarına ve bu yüzden başarısız olmalarına neden olabilir (Abeysekara ve Dawson, 2014).

Bu sebeple öğretmenlerin, öğrencilerin öğrenmesi gereken bilgiler hakkında yeterli donanımı olmalıdır. Öğrenme sürecinde içerik aktarımının, öğrenmeyi öğrenmek ve öğrenciye öğrenme tutkusunu aşılama için bir kanal olarak kullanılması gerekmektedir (Bergmann ve Sams, 2014).

Ters yüz öğrenme modelinde öğrencinin bilgiyi öğrenmesi için hazırlanan videolar içerik aktarımını sağlamakla bununla beraber öğrencinin sınıf dışında istediği zaman, istediği yerde

bilgiye ulaşabileceği bir esneklik de sunmaktadır. Bu sayede sınıftaki zaman; deney, uygulama ve problem çözme gibi üst düzey düşünme becerisi gerektirecek etkinliklere kalacaktır.

2.11.TERS YÜZ ÖĞRENME MODELİ UYGULAMASINDA MERAK

Balta'ya göre; "İnsanoğlu; varlığını, dünyayı, eşyayı kısaca hayatı anlamak için sürekli sorular sormuş ve cevaplar aramıştır. Bu sorular, kimi zaman basit ve net, çoğu zaman zor veya kesin çözüm olmayan karmaşık türde olmuştur. İnsan, merak duygusu ve keşfetme isteği yok olana kadar da soru sormaya devam edecektir" (Balta, 2013).

Eğitim hayatına başlayan genç öğrenciler de doğuştan gelen bu merakla okula giderler. Her türlü soruyu sormaya ve öğrenmeye hazırdırlar. Bu merak öğrenmenin temel bileşenlerindedir (Bergmann ve Sams, 2014). Bu bileşen ise öğrenciye neyi ve nasıl öğreneceğini seçmesi için izin verilen yerdir. Geleneksel eğitim modeli öğretmen merkezli olduğundan öğretmen, öğrenci sorularına yeteri kadar zaman ayırmaz. Ters yüz sınıf modelinde ise öğrenciler konuyu önceden öğrenerek sınıfa gelirler. Böylece sınıfta oluşan o değerli zaman; öğretmenin öğrencilerle vakit geçireceği, onları tanıyacağı, sorularına cevap vereceği ve öğrencilerin kendi ilgi alanlarını keşfedebilecekleri çalışmaların yapılabileceği etkinliklere ayrılmaktadır (Bergmann ve Sams, 2012)

2.12.FARKLI KÜLTÜRLERDE TERS YÜZ ÖĞRENME MODELİ

Joanne and Lateef batıya göre geleneksel eğitim yöntemlerinin ilköğretimden itibaren çok daha yaygın kullanıldığı ve hem öğrencilerin hem de eğitimcilerin geleneksel eğitim yöntemlerine daha yatkın bir kültürün mevcut olduğu Asya ülkelerinde ters yüz sınıf uygulamalarının sonuçlarını incelemiştir. Dokuz farklı Asya ülkesinden (Singapur, Malezya, Çin, Hindistan, Hong Kong, Güney Kore, Taiwan, Rusya ve Japonya) toplam 12 araştırmayı değerlendirmişlerdir. Bazı noktalarda yer yer itirazların olmasına rağmen Asyalı öğrencilerin çoğunluğu ters yüz sınıf uygulamasını onaylamışlardır. Hiç bir uygulamada ters yüz sınıf modelinden vazgeçilmemiştir.

Sonuç olarak daha geleneksel eğitim yöntemleri uygulayan kültürler de bile ters yüz sınıf uygulanabilmekte ve kabul görmektedir.

2.13.TERS YÜZ ÖĞRENME MODELİNE KARŞIT FİKİRLER

Alan yazında ters yüz öğrenme modelinin geleneksel sınıf dersi uygulamasına göre başarısız olduğuna dair bir araştırma bulunmamaktadır. Ancak başarısız bir uygulama olduğuna dair özellikle internette kişisel düşüncelerin paylaşıldığı yazılara rastlanmaktadır. Bunlar genelde K12 sınıfları hedef alan yazılardır. Örneğin her öğrencinin bilgisayar ve internete ulaşamayacağı, video derslerin ev ödevi olarak algılanmasının negatif etkisi olabileceği, uygulama da ise öğrenmeden çok öğrencileri sadece sınavlara hazırlamak için bol sınıf zamanı kalacağı gibi fikirler savunulmaktadır. Bu yöntemin teknoloji bağımlı bir eğitim olması önemli bir dezavantaj olabilir. Ayrıca ev ödevinin sadece yerinin değiştiği, öğrenciler motive olmadıkları takdirde de ev ödevi olarak videoları da izlemeyecekleri ileri sürülmüştür. Öğretmenler için aşırı iş yükü oluşturmaktadır. Ters yüz öğrenme, video dersi izleyen öğrencinin öğrendiği ön kabulü ile başlar. Halbuki öğrencilerin bazıları sadece dersi izleyerek öğrenemeyebilirler . Bu tür yorumlara rağmen ters yüz öğrenme modelinin çekici bir fikir olarak eğitim ortamında oldukça popüler olduğu bir gerçektir. Alan yazında ters yüz sınıf uygulamaları ile ilgili pozitif kanıtlar ise sürekli artmaktadır.

2.14.TERS YÜZ ÖĞRENME MODELİ İLE İLGİLİ TÜRKİYE'DEKİ MEVCUT ÇALIŞMALAR

Türkçe alan yazında daha önceleri harmanlanmış öğrenme modellerini konu alan bir çalışmaya rastlanılmadığı halde, artık Ters yüz öğrenme modeli adıyla da olsa harmanlanmış öğrenme uygulamalarının tasarımına yönelik çalışmalar bulunmaktadır (Basal, 2012; Sever, 2014; Üstünel ve Abi, 2013).

Bununla birlikte, bizzat Ters yüz öğrenme modelinin kullanıldığı okullar ve projeler bulunmaktadır. Ters yüz öğrenme modelinin Milli Eğitim Bakanlığı Yenilik ve Eğitim Teknolojileri Genel Müdürlüğü tarafından yürütülen iTEC “Katılımcı Sınıf için Yenilikçi Teknolojiler” projesi kapsamında yürütülen projelerde yer alması, bunun en somut örnekleri arasındadır (Muharremoğlu, 2012). Benzer şekilde yükseköğretim düzeyinde, İpek Üniversitesi İKUZEM Uzaktan Öğrenme Uygulama ve Araştırma Merkezi ile MEF üniversitesi de üniversite web sayfalarında tüm derslerinde EDOÖ Modelini kullandıklarını ifade eden açıklamalara yer vermektedir (İKUZEM, 2014; MEF, 2014).

Öte yandan modelin projelendirildiği çalışmalar da bulunmaktadır. Bu çalışmalardan biri, Göksu (2014) önderliğinde yürütülmektedir.

GRUNDTVIG projesi olarak desteklenen bu projenin süresi 2014-2015 yıllarını kapsamaktadır. Projenin konusu, eğitimcilerin BİT konusunda gelişiminde Ters yüz öğrenme modelinin kullanımınıdır.

Bununla birlikte Kapçık (2014) danışmanlığında ilköğretim düzeyinde yürütülen bir diğer proje de TÜBİTAK (Türkiye Bilimsel ve Teknolojik Araştırma Kurumu) tarafından değerlendirilen projeler arasında yerini almıştır. Bu projede ise Ters yüz öğrenme modelinin ilköğretim öğrencileri üzerinde etkilerinin değerlendirilmesi amaçlanmıştır. Ters yüz öğrenme modelini uygulayan okullardan biri de İstanbul'da bulunmaktadır. Bu okul, MEB'e (Milli Eğitim Bakanlığı) bağlı bir kurumdur.

Ters yüz öğrenme modeli, MEB tarafından uygulanması zorunlu olarak belirtilen bir model değildir. Fakat buna rağmen söz konusu okulda uygulanmakta hatta kullanımı yayılım göstermektedir. Bu durum, beklenen bir durum değildir. Çünkü MEB sisteminde, eğitsel yeniliklerin okullarda uygulanması, klasik olarak yeniliğin kullanımına ilişkin kararların okullara bildirilmesi şeklinde gerçekleşmektedir. Eğitim sistemi bu tarz otoriter kararlarla doludur.

Fakat öğretmenlerin MEB'in aldığı kararlar dışında, farklı uygulamalara başvurdukları da en azından ülkemiz açısından önemli bir gerçektir. Ters yüz öğrenme modeli de bu yeni uygulamalardan biridir ve söz konusu okulda, kullanımı isteğe bağlı bir şekilde devam etmekte ve yayılma durumu göstermektedir.

Yayılım sürecinde nelerin yaşandığı ile ilgili olarak bir çalışmaya rastlanılmamaktadır. Eğitsel bir yeniliğin yayılımı söz konusu olduğunda, yayılım kuramları ve modellerinden faydalanılması önemlidir.

Ters yüz öğrenme modelinin yayılımı, Surry ve Farquhar'ın da (1997) ifade ettiği gibi yenilik tabanlı bir disiplin olarak en çok eğitim teknolojisi alanını ilgilendirmektedir. Eğitim teknolojisinde Rogers'ın Yeniliğin Yayılımı Kuramı etkili bir şekilde kullanılabilir.

2.15. TERS YÜZ ÖĞRENME MODELİNİN AVANTAJLARI VE DEZAVANTAJLARI

Jenkins'e (2012) göre eğitim tabanlı teknoloji ve çevrimiçi platformlar büyüme ve gelişmeye devam ederken, eğitim dünyasına giren kavram, program ve cihazların artması sonucu ortaya çıkan Ters yüz öğrenme modeli, yöneticiler, öğretim üyeleri ve öğretmenler arasında yeni

dalgalanmalara sebep olmaktadır. Moffet ve Mill (2014) ters yüz öğrenme modelini “hem popüler hem de bilimsel eğitim literatüründe çok yakın bir geçmişe sahip olan bir fikir olan ters çevrilmiş sınıf, ders materyalinin öğrencilere genellikle çevrimiçi bir öğrenme ortamı aracılığıyla sunulduğu, sınıf zamanının ise öğretmen tarafından yürütülen ders oturumlarından ziyade, grup çalışmalarına dayalı, öğrenme merkezli etkinlikler için kullanıldığı, bilginin öğrencilere sunulma şeklinin tersine çevrildiği sistem” şeklinde çalışmalarında tarif ederler. Alan yazın incelendiğinde sözü edilen ters yüz öğrenme modelinin avantaj ve dezavantajları ile benzer sonuçlara ulaşan birçok çalışmanın olduğu görülmektedir.

Strayer (2007) istatistik dersinde ters yüz öğrenme modelini uyguladığı çalışmasının sonucunda, öğrencilerin daha başarılı ve ödev yapma konusunda daha istekli olduklarını belirtmiştir. Mason, Shuman ve Cook (2013) de çalışmalarında, öğrencilerin işbirlikli çalışmalar sonucunda derste daha iyi performans gösterdikleri, kendilerine olan öz güvenlerinin arttığı ve etkili bir öğrenme ortamının oluştuğu sonucuna ulaşmıştır.

Ayrıca alan yazında ters yüz öğrenme modelinin kalıcı öğrenmeyi sağladığı, akademik başarıyı arttırdığı, bilişsel yük ve motivasyon üzerinde olumlu etkiye sahip olduğu sonucuna ulaşan birçok çalışma mevcuttur (Aydın, 2016; Baepler, Walker ve Driessen, 2014; Boyraz, 2014; Demiralay, 2014; Jamaludin ve Osman, 2014; Kong, 2014; Lemmer, 2013; Sezer, 2015; Touchton, 2015; Turan, 2015; Yavuz, 2016).

Wiginton (2013) da dokuzuncu sınıf öğrencileriyle yürüttüğü çalışma sonucunda ters yüz öğrenme modelinin öğrencilerin öz yeterlilik, öğrenme stili ve akademik başarıları üzerinde olumlu etkiye sahip olduğu sonucuna ulaşmıştır. Tomory ve Watson (2015) eğitim fakültesi öğrencileri ile gerçekleştirdikleri çalışmada öğrenciler, ters yüz edilmiş öğrenme modelinin avantajlarını ders videolarını duraklatma ve tekrar izleme imkânı, bireysel öğrenme hızına göre videoları takip edebilme ve öğretmene ulaşabilme kolaylığı olarak sıralamışlardır. Yestrebky da (2015) benzer şekilde ders videolarının tekrar tekrar izlenebilmesinin öğrencilerin akademik başarılarına olumlu yansıdığı sonucuna ulaşmıştır.

Turan ve Göktaş (2015) öğrencilerin öğrenmeyi kolaylaştırma ve videoları takip etmede esneklik konularında olumlu görüş belirttikleri sonucuna ulaşmıştır. Sezer de (2015) aynı şekilde ters yüz öğrenme modelinin bireysel öğrenme hızı ve derste etkileşim konularında olumlu etkisinin olduğu sonucuna ulaşmıştır. Findlay-Thompson ve Mombourquette (2014)

üniversite düzeyinde yaptıkları çalışmada, öğrenciler sınıfta öğretim elemanına daha fazla soru sorma imkânı bulduklarını ve bunun da öğrenmelerini olumlu yönde etkilediğini belirtmişlerdir.

Ayrıca alan yazında ters yüz öğrenme modelinin problem çözme (Foertsch, Moses, Strikwerda ve Litzkow, 2002; Touchton, 2015), eleştirel düşünme (Kong, 2014), bağımsız öğrenme öz yeterliliği (Enfield, 2013), zihinsel risk alma (Çakır, 2017), işbirlikli öğrenme (Strayer, 2012), bilgi okuryazarlığı (Kong, 2014), öz yönetimli öğrenme ve öz kontrol (Alsancak Sırakaya, 2015), üstbilgi farkındalığı (Gögebakan Yıldız ve Kıyıcı, 2016) ve bilgisayarca düşünme (computational thinking) (Çakır, 2017) gibi üst düzey bilişsel beceriler üzerinde olumlu etkiye sahip olduğu sonucuna ulaşan çalışmalar mevcuttur.

Görü Doğan (2015) ters yüz öğrenme modeli hakkında yaptığı çalışmasında, öğrencilerin model hakkında tek başına öğrenmeyi teşvik etme, tartışma ortamları oluşturma, yaratıcı düşünme, önceden hazırlık yapma gibi konularda olumlu görüşler sunduğunu belirtmiştir. Howell (2013) da ters yüz edilmiş öğrenme modelinden sadece öğrencilerin değil aynı zamanda öğretmen ve velilerin de memnun olduğu sonucuna ulaşmıştır.

Ters yüz öğrenme modelinin avantajlarının yanı sıra **dezavantajların** olduğu çeşitli uygulama sonuçları da yerli ve yabancı alan yazında mevcuttur. Larsen (2013) yaptığı çalışmasında, öğrencilerin ders öncesinde videoları izlemek konusunda isteksiz oldukları sonucuna ulaşmış ve öğrencilerin bu konuda motivasyonlarını arttıracak bazı ek uygulamaların yapılması gerektiğini önermiştir.

Gençer (2015) çalışmasında, ters yüz öğrenme modelinin öğretmenlerin iş yükünü artırdığı sonucuna ulaşmıştır.

Görü Doğan'ın (2015) çalışmasında, öğrenciler videoların izlenebilirliği ve internet bağlantısına ilişkin sorunları ters yüz öğrenme modelinin dezavantajları olarak ifade etmişlerdir. Turan ve Göktaş'ın (2015) çalışmasında da öğrenciler, ters yüz öğrenme modelinin dezavantajlarını teknik araç eksikliği, ders öncesi ve ders esnasındaki uygulamaların çok zaman ve uğraş gerektirmesi ve videoların dersten önce izlenmeme ihtimali olarak sıralamıştır.

Ters yüz öğrenme modelinde doğrudan anlatımın grup alanından bireysel alana kaydırılması ile grup alanının öğretmen rehberliğinde daha dinamik ve etkileşimli bir hale getirilerek

öğrencinin üst düzey düşünme becerilerini kullandığı aktif bir öğrenme ortamına dönüştürüldüğü öğrenci merkezli pedagojik bir yaklaşım olarak tanımlanabilir (FLN, 2014). Ters yüz öğrenme modeli yapısı itibariyle özerk benlik ve bilişsel yük kuramlarını, öz düzenlemeli, yapılandırmacılık ve aktif öğrenme yaklaşımlarını temel almaktadır. Modelin, geleneksel öğrenme modeline birçok üstün yanı bulunmaktadır. (Bergmann ve Sams, 2012).

Geleneksel modelde sıradan bir ders saatinin çoğu ısınma etkinlikleri, ödev kontrolü ve yeni içeriğin sunumu ile geçerken, ters yüz öğrenme modelinin uygulandığı bir sınıfta ısınma etkinliklerinin ardından öğrencilerin ders öncesinde öğrendikleri bilginin kontrolünü ve varsa eksik ya da yanlış bilgilerinin düzeltilmesi amacıyla yapılacak kısa bir soru cevap etkinliğinin ardından dersin önemli bir kısmı, o gün yapılacak dersin amaçları doğrultusunda problem çözme, eleştirel düşünme ve uygulama yapma gibi etkinlikler ile geçirilir.

Bu uygulamayı yenilenmiş Bloom taksonomisine dayanarak şu şekilde açıklayabiliriz.

Hatırla ve anla gibi temel düzeydeki öğrenmeler sınıf dışında, uygula, analiz, değerlendir ve yarat gibi üst düzeydeki öğrenmeler ise sınıf içinde gerçekleşir.

2.15.1.Ters yüz öğrenme modelinin, geleneksel öğrenmeye göre üstün yanları; öğretmenin öğrenenlere sınıf içi etkinliklerde zaman ayırabilmesi ve öğrenenlerin evde konuyu öğrenirken yaşadıkları sorunları sınıf içi etkinliklerle düzeltebilmesi (Torun ve Dargut, 2015), ders öncesinde öğrencilerin bireysel hızlarına göre ders materyallerini izleyebilmeleri, bu materyalleri takip etme konusunda öğrencilere zaman ve mekan esnekliği sunması, öğrencilerin kendi öğrenme sorumluluklarını üstlenmeleri, sınıf içindeki etkileşimi artırması, öğretmenin bireyselleştirilmiş etkinlikler tasarlamasına imkan sunması, problem çözme, eleştirel düşünme, yorumlama gibi üst düzey becerileri geliştirmeye imkan sağlaması ve buna bağlı olarak motivasyon, tutum ve akademik başarıyı artırması şeklinde özetlenebilir.

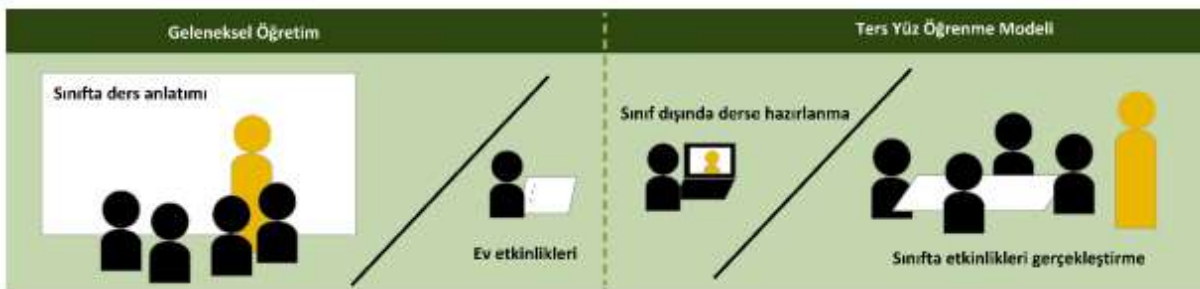

Şekil 7.Geleneksel öğretim ve ters yüz öğrenme modelinin karşılaştırılması(Flipping the Classroom 2019)

2.15.2. Ters yüz öğrenme modelinin sınırlılıkları ise; Her öğrenme yaklaşımının ya da öğretim yönteminin üstün yönleri olabileceği gibi sınırlılıkları da bulunmaktadır. Bu durum ters yüz öğrenme modeli için de geçerlidir. Sınırlılıklar öğrenme modelinin uygulanamama nedenini açıklamaktan ziyade, etkili bir biçimde uygulanabilmesi için dikkat edilmesi gereken çeşitli ilke ve durumları kapsamaktadır. Bu bağlamda ilgili sınırlılıklar ortadan kaldırıldığında sağlayacağı yararlar da artacaktır.

Teknolojik donanım gerektirmesinden dolayı teknolojik altyapı eksikliğinde modelin etkili bir biçimde uygulanamaması, öğrenciler tarafından ders materyallerinin izlenip izlenmediğinin/okunup okunmadığının kontrol edilmesi gerekliliği, yanlış öğrenmelerin meydana gelme ihtimalinin olması, bazı öğrencilerin ders öncesinde videoları izleme konusunda isteksizlik göstermesi ve öğretmen tarafından ders materyallerinin hazırlanma sürecinin çok fazla zaman ve emek gerektirmesi şeklinde özetlenebilir.

Yukarıdaki bölümlerde vurgulandığı gibi ters yüz öğrenme modelinin öğrencilerin akademik başarıları, motivasyonu ve derse ilişkin tutumları üzerindeki olumlu etkisi, alan yazındaki birçok çalışma ile kanıtlanmıştır.

Yıldız, Sarsar ve Çobanoğlu (2017) tarafından yapılan çalışmaya göre öğretmenler açısından, ters yüz edilmiş öğrenme modeli zengin ve erişilebilir materyal kullanımına olanak vermesi nedeniyle tercih edilmektedir. Aynı zamanda ters yüz öğrenme modelinin, öğrenende daha kalıcı öğrenme çıktılarının oluşmasına imkan sağladığı (Mason et al., 2013; Turan ve Göktaş, 2015), öğrencilerin akademik başarılarını öğretmen merkezli yöntemlere göre daha fazla geliştirdiği sonuçlarına ulaşılmıştır (Çakır, 2017). Bununla birlikte, ters yüz edilmiş öğrenme modelinde öğrencilerin konu ile ilgili videoları ders öncesi izlemeleri sebebiyle öğretmenin sorumluluğunun azaldığına ilişkin eleştiriler bulunmaktadır.

Ancak Gilboy, Heinerichs ve Pazzaglia (2014) bu modelin özünde öğretmen sorumluluğunun azalmadığını sadece farklılaştığını ifade etmişlerdir. Öğretmenin sorumluluğunun genişlediği ve değiştiği bu modelde, öğretmenin daha fazla zaman harcaması, derse daha hazırlıklı gelmesi ve öğretme sorumluluğunun yanı sıra rehber rolü üstlenerek süreci yakından takip etmesi gerekmektedir.

Ters yüz öğrenmenin öz düzenlemeli öğrenme ile ilişkili olduğu daha önceki bölümde açıklanmıştır.

Ters yüz öğrenme modelinin önemli bir gerekliliği olan öz düzenleme becerisi, sadece bu modelin uygulanma sürecinde değil, aynı zamanda son yıllarda en önemli becerilerden biri olarak kabul edilen “yaşam boyu öğrenme”nin temeli için de son derece önemlidir. Teknolojinin, eğitim ve bilimi birleştirerek sınıf dışı ve sınıf içi zamanın niteliğini artırması açısından da ters yüz öğrenme modeli son derece önemli görülmektedir.

Özellikle çeşitli dijital öğrenme platformları aracılığıyla öğretmen çeşitli görsel ve işitsel materyalleri öğrencilere ders dışında sunabilmekte, onları sınıf dışı zamanda çeşitli aktivitelere yönlendirebilmektedir. Aynı zamanda öğrencilerle sosyal medya temeli ile iletişime geçerek, öğrenen-öğrenen, öğrenen-öğretmen etkileşiminin de artmasını sağlamaktadır.

Bu duruma göre; derslerde geleneksel eğitim modeli yöntemlerinden vazgeçilmesi gerektiği, derslerin ters yüz öğrenme modelinde olduğu gibi öğrencilerin daha aktif olduğu, teknolojinin derse entegre edildiği, eğitim-öğretim sürecinde bireysel farklılığın dikkate alındığı ve sınıf ortamında daha çok uygulama ve etkinliklere yer verildiği bir yönetime geçilmesi gerektiği ortaya çıkmıştır.

Ters yüz öğrenme modelinin öğrenmenin kalıcılığı üzerine etkilerine bakıldığında; ters yüz öğrenme modeliyle geleneksel eğitim modeli arasında öğrenmenin kalıcılığı açısından anlamlı bir fark oluşmamıştır.

Son olarak ters yüz öğrenme modeliyle ilgili öğrenci görüşlerine bakıldığında; ters yüz öğrenme modelinin, öğrenci-öğretmen iletişiminin artmasına ve derse aktif katılıma pozitif etki ettiğine, yarışma ve etkinlikler yapılmasına imkan sağlaması sayesinde dersin eğlenceli hale gelmesine, öğrencilerin öğrenmeye karşı olan olumlu tutumlarının artmasına, öğrencilerin sınıfın hızına uymaya gerek kalmadan bireysel hızına göre öğrenebilmesine imkan tanıdığı ve bol konu tekrarına ve soru çözmeye zaman sağladığı için öğrenciler tarafından sevilen bir model olduğu sonucuna ulaşılmıştır.

3. TARTIŞMA VE SONUÇ

Bilgi ve iletişim teknolojilerinin gelişmesi, her alana büyük yenilikler getirdiği gibi eğitim dünyasına da büyük yenilikler getirmiştir (Odabaşı, 2010). Bu bağlamda, okullarda teknoloji

kullanımının yaygınlaştırılması, eğitim ve öğretimde niteliğin artırılması için farklı yöntemler denenmektedir. Bunlardan biri de alan yazında yerini almış olan Ters yüz öğrenme modelidir.

Ters yüz öğrenme modelinin öğrencilerin akademik başarıları, motivasyonu ve derse ilişkin tutumları üzerindeki olumlu etkisi, alan yazındaki birçok çalışma ile kanıtlanmıştır. Yıldız, Sarsar ve Çobanoğlu (2017) tarafından yapılan çalışmaya göre öğretmenler açısından, ters yüz öğrenme modeli zengin ve erişilebilir materyal kullanımına olanak vermesi nedeniyle tercih edilmektedir. Aynı zamanda ters yüz edilmiş öğrenme modelinin, öğrenende daha kalıcı öğrenme çıktılarının oluşmasına imkan sağladığı (Mason et al., 2013; Turan ve Göktaş, 2015), öğrencilerin akademik başarılarını öğretmen merkezli yöntemlere göre daha fazla geliştirdiği sonuçlarına ulaşılmıştır (Çakır, 2017).

Bununla birlikte, ters yüz öğrenme modelinde öğrencilerin konu ile ilgili videoları ders öncesi izlemeleri sebebiyle öğretmenin sorumluluğunun azaldığına ilişkin eleştiriler bulunmaktadır. Ancak Gilboy, Heinerichs ve Pazzaglia (2014) bu modelin özünde öğretmen sorumluluğunun azalmadığını sadece farklılaştığını ifade etmişlerdir. Öğretmenin sorumluluğunun genişlediği ve değiştiği bu modelde, öğretmenin daha fazla zaman harcaması, derse daha hazırlıklı gelmesi ve öğretme sorumluluğunun yanı sıra rehber rolü üstlenerek süreci yakından takip etmesi gerekmektedir.

Ters yüz öğrenmenin öz düzenlemeli öğrenme ile ilişkili olduğu daha önceki bölümde açıklanmıştır. Ters yüz öğrenme modelinin önemli bir gerekliliği olan öz düzenleme becerisi, sadece bu modelin uygulanma sürecinde değil, aynı zamanda son yıllarda en önemli becerilerden biri olarak kabul edilen “yaşam boyu öğrenme”nin temeli için de son derece önemlidir.

Teknolojinin, eğitim ve bilimi birleştirerek sınıf dışı ve sınıf içi zamanın niteliğini artırması açısından da ters yüz öğrenme modeli son derece önemli görülmektedir. Özellikle çeşitli dijital öğrenme platformları aracılığıyla öğretmen çeşitli görsel ve işitsel materyalleri öğrencilere ders dışında sunabilmekte, onları sınıf dışı zamanda çeşitli aktivitelere yönlendirebilmektedir.

Aynı zamanda öğrencilerle sosyal medya temeli ile iletişime geçerek, öğrenen-öğrenen, öğrenen-öğretmen etkileşiminin de artmasını sağlamaktadır. Söz konusu etkileşim, çeşitli senkron ya da asenkron platformlar aracılığıyla gerçekleştirilecek bir ters yüz öğrenme modelinin daha da etkili olması için önemli bir gerekliliktir. Eğitim sisteminde, her geçen gün

yeni bir öğrenme-öğretme yaklaşım, model, yöntem, teknik ve çeşitli uygulamalar ortaya çıkmakta ve tüm bu uygulamalar giderek farklı eğitim kademelerinde yaygınlaşmaktadır.

Ancak tüm bu öğrenme yaklaşımlarının kuramsal alt yapısının, eğitimciler ve öğrenciler tarafından tam olarak bilindiğinde, kuramsal alt yapıya uygun gerekli koşullar oluşturulduğunda, bu uygulamaların üstün yanları ve olası sınırlılıkları anlaşıldığında ve buna göre düzenleme yapıldığında öğrenmenin gerçekleşmesinde başarıyı yakalama şansı son derece yüksek olacaktır.

Aksi halde söz konusu uygulamaların sınırlı bir başarı ya da başarısızlık ile sonuçlanması kaçınılmaz olacaktır.

Ayrıca, öğretim teknolojilerinin öğrenme-öğretme süreçlerinde kullanımının yaygınlaşması ile teknoloji destekli çeşitli öğrenme modellerinin derslerde kullanılması daha da önem kazanmıştır. Bu nedenle ters yüz edilmiş öğrenme modelinin etkili bir şekilde uygulanabilmesi için, okulların daha fazla teknoloji ile donatılması gerekmektedir. Ters yüz öğrenme modeli, kuramsal yapıya uygun şekilde çeşitli eğitim kademelerinde tam ve doğru bir biçimde uygulanmalı, bu uygulamalar yaygınlaştırılmalı ve bu konuda daha çok bilimsel araştırma yapılmalıdır. Her bir uygulama ve bilimsel çalışma, kendisinden sonra yapılacak uygulamalara ve çalışmalara da ışık tutacaktır.

Türkiye’de son yıllarda farklı ve ilginç öğrenme etkinlikleri içeren eğitsel yazılımlar, oyun tabanlı öğrenme ortamları, web tabanlı öğrenme ortamları, e-öğrenme içerikleri kullanılarak ders içerikleri zenginleştirilmeye çalışılsa da (Çelen ve diğ., 2011), öğretmenlerin bilgi ve iletişim teknolojilerini kullanma konusunda ciddi eksikliklerinin olduğu ve bazı öğretmenlerin nadiren bilgisayar kullandıkları, vurgulanmaktadır (Kayaduman ve diğ., 2011).

Ters yüz öğrenme modelinin gereklilikleri göz önünde bulundurulduğunda, Türkiye’de kullanımının yaygınlaştırılması için öğretmenlerin bu sistem hakkında bilgilendirilmesinin ve teknoloji kullanımı konusunda motivasyonlarının artırılmasının önemli olduğu düşünülmektedir.

Ters yüz öğrenme modelinin Türkiye’de az kullanımının nedenlerden biri olarak, öğretmenlerin kullanımı ve faydaları ile ilgili yeterli bilgiye sahip olmamaları söylenebilir. Ayrıca, ulusal ve uluslararası alan yazında Ters yüz öğrenme modelinin tanımı ve

uygulanabilirliğinin ölçüldüğü araştırmaların yok denecek kadar az olması bu sistemin yaygın olarak kullanılmasına engel olabilir.

Çoklu ortam araçları kullanılarak materyal tasarlanması ve bu materyallerin öğrenme yönetim sistemleri ile öğrencilere aktarılması becerilerinin gelişmesine dayanan bu sistemde, öğretmenlerin teknolojik araçları kullanma ilgi, istek ve motivasyonlarının az olması da okullarda bu sistemin yaygınlaşması konusunda yaşanan sorunlardan biridir. Eğitim ortamının zenginleşmesi, ders etkinliğinin artırılması ve etkileşimli ders işlenmesi konusunda büyük fayda sağlayan Ters yüz öğrenme modelinin, öğretmen ve öğrenciye sağladığı kolaylıklardan yararlanılabilmesi için şu şartlar gerçekleşmelidir:

1. Bu sistem ile ilgili gerekli inceleme ve araştırmaların yapılması,
2. Öğretmenlerin bu sistemin faydaları ve uygulanabilirliği açısından bilgilendirilmesi,
3. Ters yüz öğrenme modelinin ,hangi alanlarda daha etkin şekilde kullanılabileceğinin araştırılması ve eğitim sistemine sağlayacağı faydaların benimsenmesi,
4. Okullarda bu sistemin kullanılabilmesi için gerekli eğitim platformlarının oluşturulması,

Bu şartların sağlanması durumunda, eğitimde yeni bir süreç olan Ters yüz öğrenme modelinin dünyadaki uygulamalarından toplanan verilerin sonuçları da dikkate alınarak, bu sistemin tanınması ve Türk Eğitim sistemine entegre edilmesi durumunda, eğitim sürecinde öğrenci ve öğretmenlere birçok kolaylık sağlayacağı düşünülmektedir.

4.KAYNAKÇA:

1. Adıgüzel, A. ve Orhan, A. (2016). The relation between English learning students' levels of selfregulation and metacognitive skills and their English academic achievements. *Journal of Education and Practice*, 8 (9), 115-125.
2. Akkoyunlu, B. ve Yılmaz, M. (2005). Tüketimci çoklu ortam öğrenme kuramı. *Hacettepe Üniversitesi Eğitim Fakültesi Dergisi*, 28, 9-18.
3. Alsancak Sırakaya, D. (2015). Tersyüz sınıf modelinin akademik başarı, özyönetimli öğrenme hazırbuluşluğu ve motivasyon üzerine etkisi. (Yayınlanmamış doktora tezi). Gazi Üniversitesi, Ankara.

4. Baker, J. (2000, Nisan). The "classroom flip": Using web course management tools to become the guide by the side. 11th International Conference on College Teaching and Learning, Jacksonville, FL.
5. Bergmann, J. ve Sams, A. (2012). Flip your classroom: Reach every student in every class every day. Washington: International Society for Technology in Education.
6. Bergmann, J. ve Sams, A. (2014). Flipped Learning: Gateway to Student Engagement. ISBN:978-1-56484-489-7 USA. URL https://books.google.com.tr/books?id=hnQqBgAAQBAJ&hl=tr&source=gbs_lider_cls_metadata_1_mylibrary
7. Bishop, J. L. ve Verleger, M. A. (2013, Haziran). The flipped classroom: A survey of the research. 120th ASEE Annual Conference& Exposition, Atlanta, GA.
8. Çakır, E. (2017). Ters yüz sınıf uygulamalarının fen bilimleri 7. sınıf öğrencilerinin akademik başarı, zihinsel risk alma ve bilgisayarca düşünme becerileri üzerine etkisi. (Yayımlanmamış yüksek lisans tezi). Ondokuz Mayıs Üniversitesi, Samsun
1. 9. Demiralay, Raziye. Evde ders okulda ödev modelinin benimsenmesi sürecinin yeniliğin yayılımı kuramı çerçevesinde incelenmesi (2014)
2. 10. Garrison, D. R., Anderson, T., & Archer, W. (2000). Critical inquiry in a text-based environment. The Internet and Higher Education, 2, (2-3), 87-105.
3. 11. Gençer, B. G. (2015). Okullarda ters-yüz sınıf modelinin uygulanmasına yönelik bir vaka çalışması (Yayımlanmamış yüksek lisans tezi). Bahçeşehir Üniversitesi, İstanbul.
4. 12. Gençer, B. Gürbulak Neşe. Adıgüzel, Tufan (International Teacher Education Conference 2014 Eğitimde Yeni Bir Süreç: Ters-Yüz Sınıf Sistemi Bahçeşehir Üniversitesi)
5. 13. Hayırsever, Fahriye, Orhan, Ali. Ters Yüz Edilmiş Öğrenme Modelinin Kuramsal Analizi (A Theoretical Analysis of Flipped Learning -2018) "Mersin Üniversitesi Eğitim Fakültesi Dergisi, 2018; 14(2): 572-596" Derleme Makalesi / DOI: 10.17860/mersinefd.431745
6. 14. Jenkins, C. The Advantages and Disadvantages of the Flipped Classroom <http://info.lecturetools.com/blog/bid/59158/The-Advantages-and-Disadvantages-of-the-Flipped-Classroom>. İnternette 09.01.2014 tarihinde alınmıştır.
7. 15. Kara, Prof. Dr. Cüneyt Orhan (Tıp Eğitimi Dünyası / Ocak-Nisan 2016 / Sayı 45)

8. 16.Mazur, E. (1997). Peer instruction: A user's manual. Upper Saddle River, NJ: Prentice Hall. MEF. (2016). Flipped learning büyüyor: Türkiye'nin eğitim sistemini modernleştiren MEF ve TED üniversitelerinden işbirliği. Erişim adresi: <http://www.mef.edu.tr/tr/news.read/id/44>
9. 17.Sams, A. ve Bergmann, J. (2013). Flip your students' learning. Educational Leadership, 70(6), 16-20
10. 18.Sams, A., & Bergmann, J. (2015). Flip your classroom the workbook: ISTE. ProQuest Ebook Central. Erişim gazi-ebooks adresinden 8.11.2016 tarihinde elde edilmiştir.
11. 19.Staker, H. ve Horn, M. B. (2012). Classifying K-12 blended learning. Erişim adresi: <http://files.eric.ed.gov/fulltext/ED535180.pdf>
12. Talbert, R. (2012). Inverted Classroom. Colleagues: Vol. 9: Iss. 1, Article 7
13. 20.Torun, F. ve Dargut, T. (2015). Mobil öğrenme ortamlarında ters yüz sınıf modelinin gerçekleştirilebilirliği üzerine bir öneri. Adnan Menderes Üniversitesi Eğitim Fakültesi Eğitim Bilimleri Dergisi, 6(2), 20-29.
14. 21. Ünsal, Halük. Ters Yüz Öğrenme ve Bazı Uygulama Modelleri (Gazi Eğitim Bilimleri Dergisi (GEBD))
15. 22.Yavuz, M. (2016). Ortaöğretim düzeyinde ters yüz sınıf uygulamalarının akademik başarı üzerine etkisi ve öğrenci deneyimlerinin incelenmesi (Yayımlanmamış yüksek lisans tezi). Atatürk Üniversitesi, Erzurum.
16. 23.Yestrebsky, C. L. (2015). Flipping the classroom in a large chemistry class research university environment. Procedia- Social and Behavioral Sciences, 191, 1113-1118.
17. 24.Yıldız, Ş. N., Sarsar, F. ve Çobanoğlu, A. A. (2017). Dönüştürülmüş sınıf uygulamalarının alanyazına dayalı incelenmesi. Elektronik Sosyal Bilimler Dergisi, 16(60), 76-86.
18. 25.Yıldırım Gürkan , Serkan , Çelik Embiya .Uygulayıcıların ters yüz edilmiş sınıf uygulamalarına yönelik deneyimleri (EĞİTİM TEKNOLOJİSİ Kuram ve Uygulama Cilt:8 Sayı:2 Yıl:2018)
19. 26.Zainuddin, Z. & Halili, H. S. (2016). Flipped classroom research and trends from different fields of study. International Review of Research in Open and Distributed Learning, 17(3), 313-340

OKUMA ALIŞKANLIĞININ TESPİT EDİLMESİ VE GELİŞTİRİLMESİ

Muhammet Çağrı ÖZÇELİK¹ , Doç. Dr. Mustafa YEŞİLYURT²

¹ Yıldız Teknik Üniversitesi, Sosyal Bilimler Enstitüsü , 0000-0002-2258-2043

²Yıldız Teknik Üniversitesi, Sosyal Bilimler Enstitüsü. 0000-0003-4108-7467

ÖZET

Bu çalışma, tüm kademedeki okuyan öğrencilerin , velilerin, öğretmenlerin öğrencilerinin okuma alışkanlığının tespit edilmesi , okumaya ailecek ne kadar süre ayırdıkları, aile ile aralarında geçirdikleri vakitlerin verimlilik açısından incelenmesi ve okuma alışkanlığının kazandırılması için yapılacak çalışmaları ayrıntılı olarak incelemek ve saptamak amacıyla yapılmıştır. Bu çalışmada içerik analizi yöntemi kullanılmıştır. İçerik analizi yöntemi kullanılarak yapılan araştırmalarda sözel veya yazılı olarak elde edilen veriler belirli bir problem veya amaç çerçevesinde sınıflandırılarak özetlenmiştir. Makelelere yorumlar getirilmiştir ve okuma yazma alışkanlığını geliştirmek için yapılan çalışmalardan bahsedilmiştir. Son olarak makale sonrasında öneriler yapılmıştır ve en son genel öneriler verilip çalışma tamamlanmıştır.

Anahtar Kelimeler: Okuma alışkanlığı, motivasyon, tutum

1. GİRİŞ

Bu bölümde, araştırmanın gerekçesini oluşturan problem durumu, araştırmanın amacı, önemi, sayıtları ve araştırmada kullanılan bazı kavramların tanımları yer almaktadır.

Çocuklar anne karnındayken çok fazla şey duymaya başlarlar ve öğrenme sürecinin temelleri de bu şekilde atılmış olur. Ailenin davranışları, iletişimleri, yaşamlarının kalitesi, beslenmesi artık bebeği de etkiler duruma gelir. Daha sonra dünyaya gelen çocuk etrafı algılamaya ve ailesini tanımaya başlar. Etrafındakiler artık onun için daha farklı anlamlara gelen uyarıcılar ile doludur. Bu noktayı aile içerisindeki okuma kültürüne ve çocuğa olan etkisine bağlamak istiyorum. Çocuk büyüdükçe ailesini gözlemlemeye başlar ve etkilenir ilerleyen yaşlarda da model alır. Okuma kültürünün de tohumları yavaş yavaş başlamış olur.

Bireylere okuma alışkanlığını ve okumaya karşı olumlu tutumunu geliştirmek önemli bir hedefdir. Bu hedefi geliştirmek için aileler ve eğitim sürecindeki tüm bireyler gayret göstermektedirler.

Okuma nedir dediğimizde karşımıza “anlamlandırma” , “algılama” ve “kavrama” gibi çeşitli kavramlar çıkıyor.

Okuma, yazılı sembollerden anlam çıkarma (Demirel, 1999), sözcükleri tanımak (Göğüş, 1978), sözcükleri, cümledeki anlamıyla birlikte yazıyı oluşturan unsurlarla algılama ve kavrama işi olarak tanımlanabilir(Oğuzkan, 1997).

Okuma en genel tanımı ile çeşitli gelişme aşamalarından oluşan karmaşık bir süreçtir. Her şeyden önce sembollerin tanındığı bir algılama sürecidir (Bamberger, 1990, s.10).

Okuma, doğrudan gözlemlenmesi mümkün olamamakla birlikte, yazarla okuyucu arasında aktif ve etkili iletişimi gerekli kılan dinamik ve zihinsel bir anlam kurma sürecidir (Akyol, 2006: 29).

Okumadan sonra ise alışkanlık kavramı üzerinde durmak istiyorum. TDK'ye göre alışkanlık şöyle tanımlanıyor:

Bir şeye alışmış olma durumu, iç ve dış etkilerle davranışın tekrarlanması, hep aynı biçimde gerçekleşmesi sonucu beliren, şartlanmış davranıştır (TDK, 2009: 75).

Alışkanlık, öğrenilen ve her durumda otomatik olarak gerçekleştirilecek şekilde pekiştirilen karakteristik davranış biçimidir (Blaha ve Bennett, 1993, s.86).

Alışkanlıklar hayatımıza yavaş yavaş girer ve belli bir süre sonra kökleşir. Alışkanlıklar bırakılmazsa zamanla ihtiyaç haline gelir (Aksaçlıoğlu, 2005).

Okuma alışkanlığı dediğimizde ise karşımıza “istekli olmak” ve “devamlılık” kelimeleri çıkıyor.

Okuma insan yaşamının çocukluk evresinde kazanılan bir etkinlik olmakla birlikte bu etkinliğin süreklilik kazanması okuma alışkanlığını ortaya çıkarmaktadır (Çakmak ve Yılmaz, 2009, s.492).

Bilgi edinmenin en etkili yollarından olan okuma alışkanlığı; “kişinin gereksinim olarak algılaması ile okuma eylemini yaşam boyu sürekli ve düzenli bir biçimde gerçekleştirmesi” (Yılmaz, 1993: 30) şeklinde tanımlanabilmektedir.

Okuma alışkanlığı “bireyin bir gereksinim olarak algılaması sonucu okuma eylemini sürekli, düzenli ve eleştirel bir biçimde gerçekleştirmesi” biçiminde tanımlanmaktadır (Yılmaz, 2004, s.116).

Bireyin okuma etkinliğini istekli biçimde sürdürme becerisidir (Gündüz ve Şimşek, 2011: 15). Kısaca tanımlayacak olursak, okuma alışkanlığı; bireyin bir gereksinim ve zevk kaynağı olarak algılaması sonucu okuma eylemini yaşam boyu, sürekli, düzenli ve eleştirel bir biçimde gerçekleştirmesidir (Yılmaz, 1993).

Okuma alışkanlığının veya buna etkinin ne zaman başlaması konusunda bir çok araştırma yapılmıştır. Bunların sonucunda aslında hepsinin bulunduğu ortak nokta ilköğretim düzeyinde gerçekleşmektedir (Güneş, 2007, s.118).

Öğrencilerin okuma becerilerinin geliştirilmesi ve okuma alışkanlığı kazanmaları ilköğretim düzeyinde gerçekleşmektedir (Güneş, 2007, s.118).

Dünyadaki her şey geliyor ve bizlerin bunlara ayak durması gerekiyor. Eğitim, bilim ve teknoloji de aynı hızla geliyor ve değişiyor. Bu nedenle okuma alışkanlığının temellerini küçük yaşta atmalıyız ve yeni nesli geleceğe hazırlamalıyız. İlkokul bu nedenle kritik öneme sahiptir.

Bireyin okuma alışkanlığını kazandığı yaşlar genellikle küçük yaşlardır (Arıcı, 2008: 98).

Güneş (2006: 43–45), okuma alışkanlığının çocukluk yıllarında edinilmesi gereken bir beceri olduğunu belirtmiştir.

İnsanın öğrenmeye en açık olduğu dönem çocukluk evresidir. Çocukların eğitimi önce ailede sonra okulda ve en son olarak da yaşadığı çevrede devam eder. Yazar Muzaffer İzgü, “Çocuk okuru olmayan toplumun yetişkin okuru olmaz” diyor. Çocuğun kitapla ilk tanışacağı yer ailesidir. (İsmail Akman, Nuran Akman, 2017)

Okuma eyleminin temeli ailede atılmaktadır. Bu eylem uzun bir zaman alır (Camp, 2007).

Ailede okuma etkinliği gören bir öğrenci, okulda da görmek ister. Okulun, buna bağlı olarak öğretmenlerin öğrencilere okuma alışkanlığını kazandırılmasında son derece etkin rolü vardır (Applegate & Applegate, 2004; Mckool&Gespas, 2009).

Aile, öğretmen ve çevre öğrenciye okuma alanı oluşturduğu zaman, okuma alışkanlığının da oluşmasına zemin hazırlanmış olur (Yılmaz, 1993; Özbay, 2005; Özbay, 2006; Hurst ve diğerleri, 2010).

Bu araştırmalardaki bilgileri de göz önüne alırsak, okuma alışkanlığının temelleri ailede ve evde çocuğun ilk 6 aylık sürede ve devamında olmak üzere yoğunlaştığını görüyoruz.

Aslında okuma yazmaya her an başlanabilir. Çocuğunuz kritik dönemleri , önemli zamanları geçirmiş olabilir. Fakat öğrencinin okuma yazmaya başlaması için doğru yönlendirme ve ilgisinin doğru yöne doğru gitmesi gerekir.

En önemlisi olduğunu düşündüğüm okumaya ilgi duymak gereklidir. Kitapları sevmek ve onları merak etmek gerekir. Her insanın ilgisi farklıdır. Çocukların da aynı şekilde ilgilerine yönelik kitapları okuduklarında okuma alışkanlığı kazanmada bu durumun daha etkili olacağını düşünüyorum.

Kendimden örnek vermek gerekirse, üniversiteden mezun olanak kadar okuma alışkanlığımı geliştirmem hep sorun olmuştu.

Üniversiteden sonra mesleğime atılacağım için onunla ilgili kitaplara yönelmiştim. İlk kitaptan sonra asıl ilginin bir şeyler öğrenmek ve onu başkalarına anlatmak olduğunu anlamıştım. Bundan sonra okumaya ayırdığım zaman artarak devam etti.

Hiçbir şey için geç kaldığımızı düşünmemeli ve kitap okuma alışkanlığını yakalamak için elimizden geleni yapmalıyız.

Ailesinden hediye olarak kitap alan anne ve babasının evde sıklıkla kitap okuduğunu gören ve okumaya zaman ayıran ailelerde büyüyen öğrencilerde okumaya olan ilginin ve bu öğrencilerin okuma düzeylerinin yüksek olduğu saptanmıştır (Suna, 2006: 62).

Şüphesiz ki aile her konuda çocuğuna model olduğu gibi okuma alışkanlığının oluşması için de büyük bir öneme sahiptir. Ailesinden hiçbir bireyin kitap okuduğunu görmeyen çocukta okuma alışkanlığı kazanırken oldukça zorlanacaktır.

Çocuklar duyduklarından ziyade gördüklerinden daha çok etkilenir ve onları daha çok önemserler. Uygun hızda okuyamayan, okuduğunu anlamayan bir kişinin okumayı sevmesi

beklenemez. Okumayı sevmeyen bir okuyucunun da okuma alışkanlığını kazanması zordur(Bayram,1990:9).

Erken çocukluk döneminde öğretilen okuma becerisi, öğrencide sıradan yapılması gereken ve eğlendirici bir etkinlik olarak görüleceği için birey ilerleyen yaşlarda okuma alışkanlığını kazanmakta zorlanmayacaktır (Savaş, 2006: 72).

Bunun için çocuk daha 2-3 yaşlarındayken aile ortamında renkli-resimli öykülerin okunması çocuğa okumanın eğlenceli bir şey olduğu düşüncesini aşılayacaktır (Savaş, 2006: 75).

Bireyin bir davranışa ilgisi ne kadar yüksekse, o davranışı yapma ihtimali o oranda artacaktır. Birey kitaba ve okumaya olan ilgisi oranında okur ve ilgi duyduğu alanda okur (Dökmen, 1994: 31).

Saracaloğlu, Bozkurt ve Serin (2003)'in Tipaldi (1999)'den aktardıklarına göre okumaya olumlu tutum geliştirme ile kitapların erken yaşata keşfetme ve aile tarafından kitap okunması arasında istatistiksel olarak anlamlı bir ilişki bulunmuştur.

Ders çalışırken olduğu gibi kitap okurken de mekan, yer ve zaman önemlidir. Bazı çocuklar uzanarak veya bir yere yaslanarak kitap okumayı sevdiğini söyleseler de aslında okuma yaparken dikkatimizi dağıtan şeylerden uzakta olmalı ve vücut pozisyonumuz bizi uyumaya yöneltecek şekilde olmamalıdır.

Işığın sol arkadan gelmesi önemli olduğu kadar dikkat dağıtıcı seslerden arınmış olmamız da son derece önemlidir. Okuma sürecinde; gün ışığı, masa, masa lambası, okunan kitabın göze yakın veya uzak olması, okuma eyleminin sağlıklı bir şekilde gerçekleşmesini sağlayacaktır.

2. YÖNTEM

Bu çalışmada içerik analizi yöntemi kullanılmıştır. İçerik analizi yöntemi kullanılarak yapılan araştırmalarda sözel veya yazılı olarak elde edilen veriler belirli bir problem veya amaç çerçevesinde sınıflandırılarak özetlenir. Çalışmalar incelenirken Google Akademik, Dergi Park veri tabanlarından destek alınmıştır. “ilkokul – ortaokul – lise öğrencilerinin okuma alışkanlığının geliştirilmesi” “okuma alışkanlığı”, “okumak nedir”, “okumanın yararları” gibi kelimeler referans alınarak birçok akademik çalışma incelenmiştir.

2.1. Problem Durumu

İnsanların kendilerini , kültürlerini, yaşadıkları coğrafyayı anlamlandırma isteği bir çok şeyi de beraberinde getirmiştir. Birbirleriyle sürekli iletişim halinde yaşayan insanlar ve toplumlar iletişime geçmişler ve kendilerini ifade etmeyi öğrenmişlerdir. Bu da konuşma dilini ve daha sonra da yazı dilini de beraberinde getirmiştir. Günümüzde ise bu anlamlandırma sürecini iyi kavramak, gelişen teknolojiye ayak uydurmak, bilgilere eleştirel bir yorum getirmek amacıyla okuma yapmak çok önemli bir yol olmuştur. Bununla beraber çalışmada çocukların, velilerin ve öğretmenlerin okuma düzeylerin saptamak ve gelişmesi için neler yapabileceği üzerine konuşmak amacından yola çıkarak , bu durumla ilgili çeşitli yöntemler ve sonuçlar elde edilmiştir.

2.2 Okumanın Faydaları

Okuma kitap ile olacağı gibi gazete, dergi, makale, teknoloji destekli araştırma ile de olabilir. Gelişen teknoloji ile beraber artık bilgiye ulaşmak çok daha hızlı ve kolay. Bu olumlu sonuçların yanında olumsuz sonuçlar da doğuruyor. Bilgiyi sorgulamanın önemi artık daha da artıyor.

Çünkü doğru olmayan bilgilere de çok kolay ulaşabiliyoruz veya bu bilgilere maruz kalabiliyoruz. Okuyan birey bu gibi durumlar karşısında ne yapacağını biliyor. Araştırmadan yargıya varmayacağını kavramış oluyor.

Okuma bireyin bilgi edinebilmesi ve öğrenmesi sağlar. Bunun yanında okuma bireyin; (Koç ve Müftüoğlu, 2008, s. 62)

- davranış ve başkalarıyla ilişkilerini yönlendirir;
- iç dünyasını zenginleştirir;
- bakış açısını genişletir;
- çevresine önyargısız, yansız ve hoşgörülü bakmasını sağlar;
- beğeni düzeyini artırır;
- düşünme ve yaratma özgürlüğü ile değerlendirme alışkanlığı kazanmasını sağlar.

2.3 Okuma İlgisine Etki Eden Olumlu veya Olumsuz Etkenler

Okuma alışkanlığı, oluma kültürü ve okumaya olan ilgiye etkileyen elbette ki birçok durum vardır. Bu başlık altında bunlara yer verilecektir.

Molfese, Modglin ve Molfese (2003: 65), aile, evin özellikleri ve ebeveyn davranışlarının, çocukların okuma becerilerinin gelişiminde önemli rol oynadığını ortaya koymuştur.

Çocukların en önemli ilgisini arttıracak olan şey doğru kitabı öğrencinin bulmasıdır. Öğrenciler sevdiği kitabı daha istekli okur. Fakat herhangi bir sonunda ceza olan veya yaptırım olan bir koşul ile kitap okutmaya çalıştığımızda bu öğrenciler açısından çok verimli olmamakla birlikte isteksiz okuma ve kitaplardan uzaklaşmaya neden olmaktadır.

Okumayı sevmeyen gençler, okumama sebebi olarak kitapların bazılarını sıkıcı ve pahalı bulduklarını, çocuklukta bu alışkanlığı kazanamadıklarını, boş zamanlarının olmadığını, gazete ve dergi okuma ile TV, film ve interneti, kitap okumaya göre, daha zevkli bulduklarını belirtmektedirler. Ayrıca şimdiye kadar ilgilerine hitap eden kitapların içinden beğendiklerinin bulunduğunu, bunların sürükleyici ve güncel olduğunu ifade etmektedirler. Yine bu öğrenciler, büyük ölçüde evlerinde okunacak yeterli malzeme (kitap, dergi vs.) bulunmadığını ve genellikle kitaplar hakkında aile bireyleri veya arkadaşları ile sohbet etmediklerini belirtmektedirler. (Arıcı,2008)

Çocukların televizyona, telefona, oyun oynamaya, dinlenmeye, ders çalışmaya ayırdığı sürenin ailecek belirlenmesi ve bunun da takip edilmesi çok önemlidir. Planlı olmanın faydalarından birisi de işlerin aksamamasını sağlamak ve takibini kolaylaştırmaktır. Bu yüzden aile planlamasına ailedeki tüm bireylerin uyması gerekir. Öğrenci ile birlikte planlanan bu görevlerde tutarlılıkta çok önemlidir.

İnternetin olumlu yanlarını çocuklara göstererek anlatmalı ve internetin sadece oyun oynanan bir ağ olmaktan ziyade merak ettikleri tüm şeyleri araştırabileceği, bir çok sorunun cevabını bulabileceği, interaktif videolar ile bilgiler öğrenebileceği bir platform olduğunu gözlemlemesini sağlamalıyız.

Motivasyon ve okuma ilgisi, öğrencilerin konuya olan ilgilerini sürdürmelerine ve konuyla ilgili daha derin bir anlayış edinmelerine yardımcı olmaktadır. Öğrencilere okuyacakları metni seçme konusunda fırsatlar sağlayarak onların okumaya olan ilgi ve motivasyonlarını artırmak mümkündür (Pecjak & Kosir, 2008; Verhoeven & Snow, 2001).

İlgi, öğrencilerin okuduklarını daha iyi hatırlamalarına ve öğrendiklerini geri getirmelerine katkı sağlamaktadır (Pecjak & Kosir, 2008). Okuma ilgisi olan öğrenciler metindeki anlama daha fazla odaklanmaktadır (Wang & Guthrie, 2004). Bu nedenle, öğrencilerin okuma tercihlerinin neler olduğunu bilmek ve onlara kendi seçtikleri materyalleri okuma fırsatları vermek oldukça önemlidir (Nolen, 2007; Pecjak & Kosir, 2008).

Bu açıklamadan da anlaşılacağı üzere, bir kişi ilgi duyduğu okumayı yaparken odaklanması daha fazla olmaktadır. Fakat bunun tam tersi olduğu zamanlarda zorla okuduğu veya not kaygısı ile okuduğu zaman anlama çok daha az odaklanacaktır.

Okuma ilgisinin kazandırılabilmesi en uygun dönem olan ilköğretimde öğrencilerin edindikleri okuma becerisini alışkanlık hâline getirebilmeleri için ilgi, istek ve ihtiyaçlarına göre yönlendirilmeleri gerekmektedir (Sünbül ve diğerleri, 2010, s.13-15).

Sınıf öğretmenleri ve öğretmen adayları TV seyretme, yorgun olma, vakit bulamama gibi nedenlerle kitap okumamaktadır (Karadağ,2014). Yaş grubu fark etmeksizin öğrencilerin ebeveynlerini ve öğretmenlerini model aldığından bahsetmiştik. Bu durumda öğretmenlik bölümünde okuyan öğretmen adaylarının da okuma alışkanlığında dikkat edilmesi gereken bir çok nokta bulunmaktadır. Kitap hayatın bir parçası olmalı ve derslere girerken mutlaka yanımızda bir kitap olmalıdır. Tabii ki de bu kitap aylarca aynı kitap olmamalıdır. Sürekli okuyarak değişim halinde öğrenci de bunu gözlemlemelidir. Öğretmenin de okuduğunu hissetmelidir. Çocuklar söylediklerimizden çok yaptıklarımıza odaklanırlar.

Ebeveynlerin eğitim düzeyi öğrencilerin kitap okuma alışkanlığını etkilemektedir (Karadağ,2014).

Bu açıklamanın farkındalık ile ilişkisi vardır. Farkındalık, bir canlının çevresinde gelişen olayları bilme, algılama ve duyumsama becerisidir. "Bir şeyin bilincinde olma" anlamına gelmektedir.(Vikipedia)

Ebeveynlerin eğitim düzeyi ne olursa olsun kitap ile ilgili bir farkındalık oluşturabilmişlerse, bu da öğrencilerin okuma alışkanlığına olumlu bir etki bırakacaktır. Fakat sadece ebeveyn olarak okumak yetmez. Okuduğumuz kitaplar ile çocuklar arasında etkileşim oluşturmamız gerekir. Onların da okuduğu kitapları hakkında konuşmamız gerekir.

Akran destekli okuma etkinliklerinin öğrencilerin okuma alışkanlıklarını olumlu etkilemektedir.(Karadağ,2014).

Öğrenciler okudukları kitapları birbirine anlattıkça ve paylaştıkça karşılıklı olarak daha da çok kitap okuma isteği uyandırmaktadır. Örneğin bir öğrencim sınıf kitaplığından bir kitap okumuştur ve diğer arkadaşı kitap seçmeye gittiğinde kendi okuduğu kitabı önermişti. O da merak edip evine götürüp okumuştur. Bu yaşanmışlık bile aslında akran desteğinin ne kadar önemli olduğunu gösteriyor.

Bütüncül yaklaşımlar interaktif sesli okuma ve alternatif okuma öğretimi yaklaşımları öğrencilerin okuma ilgileri ve başarısını artırmaktadır.(Karadağ,2014)

2.4 Rehberli Okuma

Rehberli okuma; okuma seviyeleri aynı düzeyde olan küçük grupların okuma gelişimlerini uygun okuma stratejileri kullanarak destekleyen, akıcılığı ve kavramsal zorluk düzeyi gittikçe artan metinlerle bağımsız ve yetkin okuyucular yetiştirmeyi amaçlayan okuma yöntemidir (Money, 1990, s. 47; Routman, 2000, s. 83).

4-6 kişilik öğrenci gruplarıyla haftanın birkaç günü 20-25 dakikalık sürelerde yapılan uygulamalarla gerçekleşir (Fountas ve Pinnell, 2006, s. 373).

Rehberli okuma yöntemi öğrencilerin kişisel ilgilerini konu alan kitap seçimleri bağlamında her çocuğun farklı öğretim ihtiyaçlarını karşılayan, giderek zorlu kitaplarla okuma gelişimlerini destekleyen ve yetkin okuyucu olmalarına imkân tanıyan bir yöntem olarak farkındalık yaratır (Mooney, 1994, s. 91-92)

Rehberli okuma yöntemiyle gerçekleştirilen uygulamalarda metin tanıtımının ardından gruba hikâyenin ilk bölümünü sessizce okumaları söylenmiştir. Grup metni sessizce okurken bir öğrenciden metni dikkatlice ve hafif bir ses tonuyla okuması istenmiştir. Araştırmacı okuma esnasında yapılan okuma hatalarını belirlemiş ve okuduklarıyla ilgili sorular sormuştur. Öğrencinin yanlış okuduğu her bir kelime beyaz tahtaya yazılarak önce hecelenerek okunmuş, daha sonra hızla okunmuştur. Grubun tamamı kelimeyi doğru okuyana kadar bu işleme devam edilmiştir.(Sözen ve Akyol, 2018)

Rehberli okuma yöntemiyle gerçekleştirilen uygulamalarda çıkarım yapma stratejilerine yer verilmiştir. Öğrencilerin okuma başarıları endişe düzeyindeyken daha basit çıkarımları gerektiren etkinlikler yapılmıştır. Metnin okunması esnasında genellikle cevabı metin içinde olan basit anlama soruları sorularak strateji uygulanmıştır. Süreç ilerledikçe derinlemesine anlamayı ölçen sorular sorulmuştur. Rehberli okuma yöntemiyle gerçekleştirilen dersler esnasında öğrencilerin anlamını bilmediği sözcükler olmuştur. Öğrencilere bilinmeyen kelimenin anlamını bulmaları için öncelikle kelimeyi sesli olarak okumaları, gerekirse önce hecelmeleri daha sonra hızla okumaları söylenmiştir. Hâlen anlama erişemedilerse önceki ve sonraki kelimeyle birlikte okumaları gerektiği belirtilmiştir. Ayrıca metnin görsellerinden ve anlamsal ipuçlarından yararlanılabilecekleri izah edilmiştir. Süreç sesli düşünme ve model olma yoluyla gösterilmiştir. Kelimenin anlamına erişemedilerse cümle başına dönüp tekrar okumaları bu da işe yaramadıysa kelimenin geçtiği cümle başına dönüp önceki ve sonrasını okumaları istenmiştir. Okuma esnası bileşeninde tahmin etme stratejisinden yararlanılmıştır. Öğrenciler olay örgüsünün nasıl gelişeceği ile ilgili tahminlerde bulunurken durma noktaları belirlenmiştir. Öğrencilere “Şimdi düşünmenizi ve ileriye yönelik tahminlerde bulunmanızı

istiyorum. Sizce neler olabilir?” sorusu yöneltilerek tahminlerini, okudukları bölümlerle ilişkilendirmeleri sağlanmıştır. (Sözen ve Akyol, 2018)

2.5 Akran Öğretimi

Akran öğretimi; benzer sosyal grup içinde olan, profesyonel olarak öğretmen olmayan bireylerin birbirlerine öğrenmek ve öğretmek için yardımcı olmaları şeklinde tanımlanmıştır (Ünver ve Akbayrak, 2013:214).

Akran öğretiminde işbirlikli öğrenme, yardımlaşma ön plana çıkmaktadır. Bu aynı yaş seviyesinde olan öğrencilerde olabileceği gibi farklı yaştaki öğrenciler arasında da gerçekleşebilmektedir.

Akran öğretiminin; öğrenciye bilişsel, duyuşsal ve sosyal yönden birçok kazanımı vardır. Akran öğretimi, öğrencilerin akademik olarak gelişiminin yanında sosyo-duygusal becerilerinin (okul durumuna karşı tutum, disiplin ve öz saygı) gelişiminde de etkili olmaktadır (Scruggs ve Mastropieri, 1998; akt. Blanch ve diğerleri, 2012).

Bununla birlikte Yardım'a (2009) göre akran öğretiminde öğrenciler bir problemin çözümünü grup arkadaşlarıyla tartışıp, probleme farklı çözüm yolları geliştirebilirler. Grup çalışmalarında öğrenciler birbirlerini destekler, teşvik eder ve bilgilerine değer verirler. Bu da öğrencilerin kendilerine olan güvenlerinin artmasını sağlar. Öğrenciler arasındaki sosyal etkileşimi, iletişimi artırarak dersi daha kolay anlaşılır ve zevkli hale getirir.

Akran öğretimi, güvensizlik ve isteksizlik yaşayan okuma güçlüğü olan bireylerde etkili bir şekilde kullanılarak başarılı sonuçlar alınabilir. Böylece okuma güçlüğü yaşayan öğrencilerin akademik ve sosyal yaşantılarına destek verilerek başarılı ve olumlu duygulara sahip olmaları sağlanabilir(Türkmenoğlu, M., & Baştuğ, M. (2017).

2.6 Eşli Okuma

Topping & Lindsay'a (1992) göre eşli okuma, aynı okuma seviyesine sahip olan ya da olmayan bir bireyin (öğrenci) kendinden daha iyi okuma yapan (öğretmen, eğitimci, akran, aileden biri vs.) birinden yardım alarak okuma yapmasıdır. Eşli okuma, daha çok ilköğretim ve ortaokullarda yapılmaktadır. Fakat Morgan (1986), eşli okumanın; evde, okulda, kütüphanede ve uygun ortamlarda yapılabileceğini ifade etmektedir.

Okumaya ihtiyacı olana yardım etme ve okuma becerisinin geliştirilmesi için saatlik, günlük ya da haftalık olarak hazırlanan bir programla eşli okumanın gerçekleştirilebileceğini söylemektedir. Özellikle, okuma becerisini geliştirme sürecinde Topping & Lindsay'a (1992) göre eşli okuma döngüsü, muhatap olan okuyucuyla başlıyor ve yine okuyucuyla sona eriyor.

Akyol (2006) ise eşli okumayı her yaşta okuyucunun yapabileceğini; aileden herhangi birinin, öğretmenin, iyi bir okuyucunun eşli okuma çalışmasında yer alabileceğini ifade etmektedir.

Eşli okuma, okumayı daha kalıcı ve güçlü hale getirmek için tercih edilen okuma çeşitlerindedir. Özellikle güçlü okuyucular, zayıf okuyucuların daha iyi okumasında önemli rol oynamaktadır. Topping'e (1995) göre bu okuma, karşılıklı okuma (duolog reading) yapma olarak da bilinmektedir. Bu açıdan ele alındığında eşli okuma, iki yönde kendini göstermektedir. Bunlardan birincisi öğretmen-öğrenci, aile bireyi-çocuk, güçlü okuyucu-zayıf okuyucu gibi karşılıklı yapılan okumadır. Diğer ise bağımsız (yalnız) yapılan okumadır. Birincisinde okuma, aynı anda her yönüyle (yanlış-doğru, eksik-tamamlama vs.) yapılırken diğerinde ise okuyana zaman ve kritik etme fırsatı verilmektedir.

Yalnız okuma (alone reading) sırasında yapılan hataları, okutan (öğretmen) tekrar ettirerek okuyanın (öğrenci) daha doğru okumasını sağlamaktadır. Yalnız okumada öğretmen, gözetleyen ve kontrol eden konumunda bulunmaktadır. Koskinen & Blum (1986), özellikle ebeveynlerin çocukların okuma becerisini geliştirmek için eşli okuma yaparak çocukların okuma becerilerini geliştirebileceklerini ve bu sayede daha analitik düşünmelerine katkı sağlayabileceklerini ifade etmiştir.(Aytan, 2015)

2.7 Tekrarlı Okuma

Bu tür okuma bir metni akıcılık kazanılmaya kadar tekrar tekrar okumadır. Okuma sorunu olan öğrenciler açısından yararlı bir tekniktir. Özellikle çocukların sık sık karıştırdığı kelimelerin doğru bir şekilde öğrenilmesine katkı sağlayıcı bir tekniktir.

Rashotte ve Torgesen'in (1985) araştırma sonuçları tekrarlayıcı okumanın bilhassa okuma yetersizliği olan öğrencilerde hem doğru okumayı geliştirdiğini hem de okuma hızını %50 artırdığını göstermektedir. Ayrıca bu okuma çalışması çocuklarda kendine güveni geliştirmekte ve okumaya ilgiyi artırmaktadır (Akyol, 2006b).

Yine Samuels (1979) tarafından tekrarlı okuma, metnin öğrenci tarafından akıcı okuma düzeyine ulaşılmaya kadar okunması ve bu sürecin yeni bir metin üzerinde tekrar edilmesi şeklinde tanımlanmıştır. Tekrarlayıcı okuma yoluyla akıcı ve hızlı okumayı geliştirmede önemli olan hususlardan birisi de uygun bir metin bulmaktır. Zor metinler okuma hızını artırmadığı gibi okumaya karşı ilgiyi de azaltır (Akyol, 2006b).

2.8 Okuma Tiyatrosu

Tiyatro metinleriyle en çok yapılan çalışmalardan biri her öğrencinin belli bir karakterin diyalogunu noktalama işaretleri ve iletişim amacını/söylenmek isteneni en iyi ifade edebilecek vurgu, tonlama ve ezgilere dikkat ederek okuduğu okuma tiyatrosudur. Öğrenciler seslerini karakterlerin kişilik özelliklerini yansıtır biçimde kullanmalıdırlar. Okuma tiyatrosu dinleme ve konuşma becerisini geliştirir, güveni artırır ve isteksiz okuyucuları kitapseverlere dönüştürür (Kozub 2000).

Öğrenciler okuma tiyatrosunda aynı zamanda sözcük öğrenimini de geliştirirler. Konuşma diliyle farklı amaçlarla farklı kimselerle konuşma olanağı buldukları gibi okunan tiyatro metinleri kendi tiyatro metinlerini yazmaları için model oluşturur. Okuma tiyatrosu yapmak sözlü okumada sözcük tanımayı da geliştirir. Okuma tiyatrosuna katılma iyi ve kötü okuyucuların birlikte çalışmasına ve akıcılığı geliştirmesine yardımcı olur. Okuma tiyatrosu yöntemi kendi başına aktif çalışmaya olanak sağlıyorsa da öğrencilerin okuma, yazma ve düşünme becerilerini birleştirmelerine olanak tanıyan kendi tiyatro metinleriyle okuma tiyatrosu yapmaları bu yöntem daha da güç kazandıracaktır. Tiyatro metin çalışmaları bağlamında yapılabilecek diğer bir çalışma da öyküden tiyatro metni oluşturma çalışmasıdır. Bu tip bir çalışma da öğrencilerin karakter, konu, mekân ve yapı bağlamında edebiyat metninin temel görünüşleri hakkında bilgilenmelerini ve yaratıcılıklarını geliştirmelerini sağlar. Özellikle diyalogları bol, kahramanları ilginç olan öyküler tiyatro metinlerine daha kolay dönüştürülebilir.

3. BULGULAR

Kitap okumayı yeterince sevmeyen gençler, büyük ölçüde evlerinde okunacak yeterli malzeme (kitap, dergi vs.) bulunmadığını belirtmektedirler. Bu öğrenciler genelde evlerinde

bulunan kitapların ansiklopedi, ders kitabı veya eski, okunmuş kitaplar olduğunu ifade etmektedirler.(Arıcı,2008)

Evimiz kütüphane gibi olmalıdır aslında. Çocuk kitap okumak istediğinde o isteğinin körelmemesi için evde okuyacağı seviyesine uygun olan kitapların ebeveynler tarafından önceden hazır bulundurulmalıdır. Okuma kitabının yanında güncel dergiler, heyecan verici bilim dergileri , araştırmaya yönelten yazıların olduğu okuma materyelleri de olabilir.

İlköğretim birinci sınıfta başlayan okuma etkinlikleri, sonraki sınıflarda çeşitlenerek devam etmekte ve sekizinci sınıfa kadar sürmektedir. İlköğretimin öncelikli amaçları öğrencilere iyi bir okuma becerisi kazandırmak ve daha sonra bunu alışkanlığa dönüştürerek devamlılığını sağlamaktır. İlköğretimdeki okuma etkinliklerinin amaçlarından biri de öğrencilerin seviyelerine ve ilgilerine uygun, onlara bilimsel ve eleştirel düşünme yollarını kazandırabilecek kitapları seçebilmelerini sağlamaktır (Arıcı, 2008, s.92).

Okuma alışkanlığı kazandırmada ailelerin olduğu gibi öğretmenlerin ve okul idaresinin de kendisine düşen görev ve sorumlulukları olduğunu biliyoruz. Buradaki en önemli durum öğrencilerin seviyelerine ve ilgilerine uygun olması, her öğrencinin ilgisi farklı olacağı gibi benzer de olabilir. Okul kütüphanesini bu nedenle öğretmenler ve idare çok çeşitlendirmeli ve okulda kütüphane yoksa mutlaka bir kütüphane yapılması için çalışma başlatılması gerekir. Haftalık okuma saatlerinde her öğrenci kendi kitabıyla kütüphaneye inmeli ve öğretmen de bu sırada onları denetleyen bir kişi olmaktan ziyade kitabını alıp kendisi de öğrencilerine okuma saatinde eşlik etmelidir.

Kütüphanelerin okuma alışkanlığı kazandırmadaki etkisinin çok düşük olduğu görülmüştür. (Karadağ,2014)

Bunun sebebi kütüphanelerdeki kitapların içerik yetersizliği olabileceğini düşünüyorum. İstanbul'un en kalabalık ilçesinde yaşayan birisi olarak merkez kütüphanesine gidip kitaplara baktığımda basım yılı olarak çok eski oldukları ve yenilenmediklerini görebiliyorum. Bu da okuma isteği olup kütüphaneyi de etkin bir şekilde kullanmak isteyenler için oldukça zor bir durum.

(Karadağ, 2014)'ın elde ettiği verilere göre, çocuğun evinin yakınında kütüphane bulunması, öğretmeni ile birlikte kütüphane, kitap fuarı vb. yerlere gitmesi, sınıf kitaplığından istediği kitabı istediği zaman alması, okulunda kütüphane bulunması çocuğun okuma ilgisi düzeyini etkilememektedir.

Bu araştırma bize kütüphanenin, kitap fuarlarının tek başına okuma ilgisini etkilemede başarılı olmadığını gösteriyor. Elbette kütüphaneye çocuklar ve yetişkinler gitmeli fuarları gezmeli fakat bunların içinin doldurulması gerekiyor. Aile veya öğretmen ile birlikte bunların uygulamaya dönmesi gerekiyor. Fuarlara sınava çalışmak için kitap almak yerine okumak araştırmak bazen merak ettiği bir romanı almak için de öğrenciler gitmelidirler. Kütüphanelerin de tabiki de içeriğinin zenginleştirilmesi okuma ilgisini de artıracaktır.

Kitap okuma alışkanlığı edinmenin önde gelen koşulu, okumaya karşı olumlu tutum geliştirmekle mümkündür.(Gömlüksiz,2004)

Ülkemizde okuma düzeyinin düşük olduğu sürekli vurgulanır. Bu noktada ilginç bir paradoks söz konusudur. Okuryazar oranı arttıkça okuma düzeyi düşmektedir (Okay, 2004: 413).

Oysa okuryazarlık yeteneği ile eğitim arasında yakın bir ilişki vardır. Okuma-yazma yeteneği, dünya metinlerini okuma ve yorumlama için gerekli bilgi ve becerileri kazanma, bu metinlere

ilişkin değerlendirme ve incelemeler yapmayı içerir. Bu yönüyle okuryazarlık yerel, ulusal ve küresel ekonomi ile kültür ve politikaya katılmak için insanları gerekli becerilerle donatır (Kellner, 2002: 113). Bu durum da okuryazar oranı ile okumaya olumlu tutum arasında doğru orantı olmadığını gösteriyor.

Bireyde okuma hevesi uyandırmak için merak ve teşvik ettirici örnekler sunulması gerekir. Çocuklar, çevrelerinde okuyan insanlar görmelidir (Akay, 2009). Okuma işinin bir boş zaman değerlendirme ya da meslek sahibi olmak için yapılması gereken bir etkinlik değil bireyin yaşamı ve kendisini anlayabilmesinin esas noktası olduğu gözden kaçırılmamalıdır (Chua, 2008).

Baccus (2004), öğretmenlerin kitap okuma ile ilgili deneyimleri, öğrencileri yönlendirmeleri, öğrencilerin kitap okumaya yönelmeleri ve motive olmalarında etkili olduğunu tespit etmiştir. Janes'in yaptığı çalışmaya göre ailelerin okuma alışkanlığı konusunda bilgilendirilmesi sonucunda, bu ailelerin çocuklarının da kitap okumaya karşı ilgi duyduklarını belirlemiştir (Netherland, 2004; Janes, 2008;).

Arıcı'nın (2005: 61) iki bin öğrenci üzerinde yapmış olduğu araştırmada öğrencilerin %57,3'ü kitap okuma fikrini öğretmeninden aldığını söylemektedir. Aynı araştırmada kitap okumaya, annemden görerek alıştım, diyenlerin oranı 17,9; babamdan diyenlerin oranı 13,4'tür. Öğrencilerin %35,4'ü ilk kitabını öğretmenin kendilerine verdiğini söylemektedir. Bu araştırma ailelerin kitap okumadığı, çocuklarına iyi bir model olamadıklarını göstermektedir.

Boş zamanlarını değerlendirmede bilgisayar kullanma ve televizyon izleme, öğrencilerin kitap okuma alışkanlıkları tercihlerini etkilemekte ve yerini almaktadır. Dikkati çeken bir başka nokta ise, bilgisayar kullanımının öğrenciler tarafından televizyon izleme etkinliğinden daha çok tercih ediliyor olmasıdır. Televizyon izlemeye daha çok zaman ayıran öğrenci daha az kitap okumaktadır. Aynı türden (ters orantı) ilişki öğrencilerin bilgisayar kullanmaları ile kitap okumaları arasında da söz konusudur. Bilgisayar kullanmaya daha az zaman ayıran öğrenciler daha çok kitap okumaktadırlar. Öğrenciler kitap kahramanlarından daha çok etkilenmektedirler(Aksaçlıoğlu, 2005).

Öğrencilerine kitap hediye eden, öğrencileri kitap satın almaya teşvik eden, öğrencilere örnek olan, sınıf kitaplığını zenginleşmesi sağlayan bir öğretmen, öğrencilerinin okuma alışkanlığı üzerinde olumlu etki edecektir (Maraşlı, 2005: 159). Çünkü okula gitmeye başlayan bir öğrenci günün yarısını öğretmeniyle geçirmeye başlar. Bu süreçte öğrenci öğretmenin söylediği şeyleri anne babasının söylediği şeylerden daha fazla ciddiye almaya başlar (Tazegül, 2009: 723).

Üniversite öğrencilerinin kitap okuma alışkanlığı üzerine yapılan bir araştırma ile öğrencilerin sadece %5'inin boş zamanlarını kütüphanelerde değerlendirdiği, ders dışı kitap okuyanların oranının ise sadece %26 olduğu sonucu çıkmıştır (Esgin ve Karadağ, 2000: 21).

Üniversite kitap okuma alışkanlığının farklı boyuta ulaştığı bir eğitim dönemidir. Kütüphanelere ulaşma ve farklı kitaplardan yararlanma imkanı artmıştır. Öğrenci ilgi alanı doğrultusunda (her zaman bu böyle olmasa da) bölümünü seçmiştir ve o alanda gelişmek istemiştir. Bu durumda öğrenci kendi alanıyla ilgi duyduğu kitapları alıp kendini geliştirme yolunda büyük adımlar atabilir. Üniversite öğretmenlerinin de bu konuda tavsiyelerini dinleyebilir. Benim için üniversite kitap okuma alışkanlığı anlamında bir dönüm noktasıydı. Hangi tarz kitapları sevdiğimi üniversitede çok daha net oturmuş ve o alanda kitap okumaya

okudukça da ilgi duymaya başlamıştım. O zamanlar başlayan okuma alışkanlığım hala devam etmektedir.

İstanbul'da lise ve üniversite öğrencileri üzerinde yapılan araştırmada da öğrencilerin yeterince okumadıkları, okumama nedeni olarak da, televizyonun kitap okumaktan uzaklaştırdığı, okul eğitiminde okuma alışkanlığının verilmediği, geçim koşullarının ağır olması, okuyan insanlara değer verilmemesi ve kitapların pahalı oluşu ifade edilmiştir (Cumhuriyet, 22 Ocak 1999: 3).

(Karahana,2017)'in yaptığı çalışmada 8. sınıf olan 97 öğrencinin okuma alışkanlığı ve Türkçe dersi öz yeterlik algıları tespit edilmeye çalışılmıştır. Bu amaçla öncelikle öğrencilerin okuma alışkanlığı ve Türkçe dersi öz yeterlik algılarının ne düzeyde olduğu tespit edilmeye çalışılmıştır. Ortalamalara bakıldığında Türkçe dersi öz yeterlik algı ölçeğinin “kendine güvenme” alt boyutunda öğrencilerin ortalamalarının orta düzeyde olduğu, “ çalışmayı, araştırmayı sevme” alt boyutunda ise iyi düzeyde olduğu, “konuları anlayamamaktan korkma ve endişelenme” alt boyutunda ise kötü düzeyde olduğu, “ performans gösterme ve yardım etme” alt boyutunda ortalamalarının iyi düzeyde olduğu, “ ders sürecine yönelik ön yargılara kapılma” alt boyutunda ortalamalarının kötü düzeyde olduğu tespit edilmiştir. “ Okuma alışkanlığı” ölçeğinde ise öğrencilerin ortalamalarının iyi düzeyde olduğu tespit edilmiştir.

İnnalı ve Aydın (2014) ise 8.sınıf öğrencileri ile yaptıkları bir çalışmada öğrencilerin okur öz yeterliliklerinin iyi düzeyde olduğu sonucuna varmıştır. Karasakaloğlu, Saracaloğlu ve Özelçi (2012) yaptıkları bir çalışmada sınıf öğretmeni adaylarının eleştirel okuma öz yeterlik algılarının düşük olduğunu tespit etmişlerdir. Mete(2012) ise yaptığı bir çalışmada 8. sınıf öğrencilerinin okuma alışkanlığına ilişkin tutumlarının olumlu olduğu sonucuna ulaşmıştır.

(Gömleksiz,2004)' in eğitim fakültesi %46.6'sı erkek, %53.4'ü de kız öğrenciler ile yaptığı araştırmada kitap okuma alışkanlıkları ile kitap okumaya ilişkin düşünce ve tutumlarının belirlenmiştir. Erkek ve kız gruplarının kitap okumayı sevmeye ilişkin görüşleri arasında anlamlı bir farklılık belirlenmiştir. Kız öğrencilerin kitap okumayı sevmeye ilişkin tutumları erkek öğrencilere göre daha olumlu bulunmuştur. Bu sonuca göre kız öğrencilerin kitap okumayı erkek öğrencilere göre biraz daha fazla sevmektedirler. Her iki gruptaki öğrencilerin kitap okuma alışkanlıklarının olduğu, ancak kız öğrencilerin kitap okuma alışkanlıklarına ilişkin tutumlarının erkek öğrencilere göre daha olumlu yönde olduğu ortaya çıkmıştır. Kitap okumanın gerekli görülüp görülmediği konusunda kız ve erkek öğrenci gruplarının görüşleri arasında anlamlı bir farklılık bulunmamıştır. Her iki gruptaki öğrenciler kitap okumayı gerekli görmektedirler.

Bu çalışmadaki bilgilerden anlaşılacağı üzere, öğrencilere –özellikle erkek öğrencilere- okuma bilincinin kazandırılması için çeşitli seminerler yapılmalı ve bilinçlendirilmelidir.

(Konan, 2013)' in yaptığı araştırmanın evrenini Malatya ili Merkez ilçede bulunan ilköğretim okullarında müdür ve müdür yardımcısı olarak görev yapan yöneticiler, örneklemini ise bunlar arasından gönüllü olarak katılan 141 yönetici oluşturmaktadır. İlköğretim (ilkokul) okulu yöneticilerinin %46,8'i az okuyan okur tipi, %39'u orta düzeyde okuyan okur tipi, %14,2'si ise çok okuyan okur tipi olarak belirlenmiştir. İlköğretim okulu yöneticileri, yeterince okumaya engel olan en önemli etken olarak %46,1 ile zaman bulamamayı ilk sırada, %24,8 ile okuma alışkanlığının yetersiz olmasını ikinci sırada belirtmişlerdir. İlköğretim okulu yöneticilerinin %89,4'ü evlerinde kitaplık bulundurduğunu, %10,6'sı ise evlerinde kitaplık bulundurmadığını belirtmişlerdir.

Bu çalışmada dikkat etmemiz gereken önemli noktalardan birisi de yöneticilerin evlerinde kitaplık olmalarına rağmen çok okuyan okur yüzdesindeki azlığın olmasıdır. Bu durum da

bizlerin kitaplığımızı dekor amaçlı kullanmaktan ziyade uygulama amaçlı kullanmamızın açıkça daha önemli olduğunu gösteriyor. Elbette ki kitaplığın önemi büyüktür olması çok faydalıdır. Aynı önemin de faydalı ve etkili kullanmaya ayrılması gerekiyor. Okunan kitapları başılayabilmekle birlikte kitap okurken notlar alarak daha sonra ihtiyaç oldukça veya hatırlama isteği ile açıp tekrar göz gezdirmeye müsait bir işleve olması gerektiğini de belirtmek istiyorum.

Konan ve Oğuz (2009) tarafından ilköğretim okulu ve lise öğretmenlerinin okuma alışkanlığına ilişkin yapılan araştırmada, öğretmenlerin %90.7'sinin evlerinde kitaplık bulundurduğu, %9.3'ünün ise evlerinde kitaplık bulundurmadığı tespit edilmiştir. Yöneticiler ile öğretmenler arasında benzer bir durum vardır. Araştırmaya katılan ilköğretim okulu yöneticilerinin %24.1'i bazen, %26.2'si gerektiğinde, %25.5'i sık sık, %23.4'ü her zaman gazete, dergi, kitap okumaya özel zaman ayırdığını belirtirken, %0.7'si gazete, dergi, kitap okumaya özel zaman ayırmadığını ifade etmiştir. İlköğretim okulu ve lise öğretmenlerinin ise %27.2'si bazen, %18.8'i gerektiğinde, %28.5'i sık sık, %24.8'i her zaman gazete, dergi, kitap okumaya özel zaman ayırdığını; %0.6'sı gazete, dergi, kitap okumaya özel zaman ayırmadığını belirtmiştir.

İlköğretim okulu yöneticilerinin, %15.6'sı ayda 1 kitap, %20.6'sı ayda 2 kitap, %5.7'si ayda 3 kitap, %2.1'i ayda 4 ve üzeri kitap okuduğunu, %24.1'i ise hiç okumadığını ve %31.9'u ayda 1 kitap okumayı bitiremediğini ifade etmiştir. Son bir ay içinde hiç kitap okumadıklarını ya da bitirdiği hiç kitap olmadığını belirten ilköğretim okulu yöneticilerinin oranı %56'dır.

Okuma alışkanlığı kazandırmada herkesin aynı derece sorumlu olduğundan bahsetmiştik. Hiç kitap okumayan yöneticilerin yüzdesinin bile olması ve bu yüzdenin göz ardı edilebilecek bir seviyede olmaması şüphesiz ki üzücü bir durum.

(Yılmaz, Köse, Korkut 2009: s.22)' un yaptığı araştırmada okuma alışkanlığı bireysel ve toplumsal gelişme ölçütleri arasında yer almaktadır. Üniversite öğrencileri güçlü okuma alışkanlığına sahip olması beklenen bir gruptur. Bu çalışma, Hacettepe Üniversitesi Tıp Fakültesi ve Bilkent Üniversitesi Güzel Sanatlar, Tasarım ve Mimarlık Fakültesi'nde öğrenim gören dördüncü sınıf lisans öğrencilerinin kitap okuma alışkanlığı düzeylerini ve bu alışkanlıklarına ilişkin çeşitli özellikleri belirlemek amacıyla yapılmıştır. Bu çerçevede, bu üniversitelerin ilgili fakültelerindeki toplam 104 öğrenciye, 2008 Aralık ayında anket uygulanmıştır. Araştırma sonucunda her iki üniversite öğrencilerinin de zayıf bir okuma alışkanlığına sahip oldukları anlaşılmıştır. Ayrıca, öğrencilerin düzenli okumadıkları, okuyacakları kitapları daha çok satın aldıkları görülmüştür. Öğrenciler, genelde zaman yetersizliği nedeniyle okuyamamaktadırlar. Kütüphane kullanma öğrencilerin okuma alışkanlığı ile bağlantılı olarak gerçekleştirdikleri bir etkinlik değildir.

Anket uygulanan üniversite öğrencileri genelde zayıf bir okuma alışkanlığına sahiptir. Öğrencilerin önemli bir bölümü hiç okumamaktadır. Güçlü okuma alışkanlığına sahip öğrenciler azınlıktır. Araştırma yapılan üniversitelerden Hacettepe Üniversitesi öğrencileri okuma alışkanlığı açısından Bilkent Üniversitesi öğrencilerine göre çok daha olumsuz durumdadır. Bu olumsuzluğun Tıp Fakültesi eğitimindeki yoğunluktan kaynaklandığı düşünülebilir. Öğrenciler daha çok ders amaçlı okumakta olup, boş zamanlarını değerlendirmek amacıyla okuma yaygın değildir. Öğrenciler okuyacağı kitabı en çok satın alma yoluyla elde etmektedirler. Her iki üniversitenin de gelişmiş kütüphanelere sahip

olmalarına karşın kütüphaneden ödünç alma seçeneğinin son sırada yer alması düşündürücüdür. Özellikle, Bilkent Üniversitesi için bu durumun kısa süre öncesine kadar öğrencilerin sanat kitaplarını ödünç alma haklarının bulunmayışından kaynaklandığı düşünülebilir. Araştırma kapsamına giren öğrenciler genelde fırsat buldukları zaman okumaktadır. Gece yatmadan önce okumak yaygındır. Bu konuda üniversiteler arasında anlamlı fark bulunmamaktadır. (Yılmaz ve diğerleri 2009: s.45-47)

Bu araştırma bize üniversite bölümler arasında bir farklılık olmaksızın kitap okuma alışkanlığının hepsinde bir geliştirmeye ihtiyaç duyulduğunu gösteriyor. Kitap okuma alışkanlığının daha fazla olmasını beklediğimiz bölümler diğer bölümler ile aynı sonuçlar veriyor. Tabii ki bu çıkarımlar bu araştırmadaki örneklerle sınırlı. Farklı araştırmalar ve farklı üniversite öğrencileri ile yapılacak çalışmalarda daha farklı sonuçlar elde edilebilir. Okumanın bir sınava çalışma veya bir şey öğrenme zorunluluğu olmadan da okunması gerektiği bilinci herkese kazandırılmalıdır.

(Arı, E. ve Demir, M.K. 2013: s.116-128) 'in yaptığı araştırmada Çanakkale Onsekiz Mart Üniversitesi Eğitim Fakültesi İlköğretim Bölümü 3. sınıf öğretmen adaylarının kitap okuma alışkanlıklarını ortaya koymayı amaçlamaktadır. Susar Kırmızı (2012) tarafından geliştirilen tutum ölçeğinin kullanıldığı araştırmaya 278 öğretmen adayı katılmıştır. Araştırma sonucunda ilköğretim öğretmen adaylarının kitap okumaya ilişkin tutumlarının cinsiyet değişkenine göre anlamlı olarak değiştiği anlaşılmıştır. Bununla birlikte ilköğretim öğretmen adaylarının kitap okumaya ilişkin tutumlarının öğrenim gördükleri anabilim dalı, öğretim türü, aile geliri, yaşanan yerleşim yeri türü, anne eğitim durumu ve baba eğitim durumu değişkenlerine göre ise anlamlı olarak farklılaşmadığı ortaya çıkmıştır.

Çalışmanın sonuçları değerlendirildiğinde; öğretmen adaylarının yaklaşık %58.3'lük kısmının yılda ortalama 0-7 arası kitap okuduğunu göstermektedir. Okuma alışkanlığı olan ve olmayan bireyleri tanımlayabilme amacıyla Amerikan Kütüphaneciler Birliğinin belirlediği ölçütler dikkate alındığında (Gürcan, 1999); 1 yılda 21 ve daha fazla kitap okuyan kişi, "çok okuyan"; 1 yılda 6- 20 kitap okuyan kişi, "orta düzeyde okuyan"; 1 yılda 1-5 kitap okuyan kişi, "az okuyan" ve hiç kitap okumayan kişi de "okuyucu olmayan birey" olarak değerlendirilmektedir.

Amerikan kütüphaneciler birliğini belirlediği ölçütlere göre öğretmen adaylarının yarısından fazlası az okuyan dediğimiz okuyucu kitlesine karşılık gelmektedir. Çok okuyan kitlenin ise %20 den az olduğu görülmektedir. Bu sonuca göre, öğretmen adaylarının okuma alışkanlıklarının yeterli düzeyde olmadığı sonucuna varılabilir. Bu yargı, çeşitli araştırmalarla da desteklenmektedir.

Öğretmen adaylarının okudukları kitap türleri incelendiğinde %28.8'i aşk-sevgi konulu kitapları, %27.6'sı macera-bilim kurgu kitaplarını, %17.6'sı kişisel gelişim kitaplarını, %13'ü dini kitapları, %7.9'u tarih kitaplarını ve %5'i de sanat-kültür konulu kitapları okuduklarını belirtmiştir.

Erişkon, Cangil (2008)'in çalışmasında, Almanca öğretmen adaylarının en çok edebi eserleri (%40), ikinci sırada %29 ile kişisel gelişim kitaplarını, %13 ile bilim kurgu, %10 ile tarih, %8 ile felsefe alanında yazılmış kitapları okudukları tespit edilmiştir.

Kitap okumanın türünden bahsederken önemli olan her bireyin kendi ilgisi doğrultusunda hoşlandığı türe göre okumasının motivasyonu arttırdığından bahsetmiştik. Bununla beraber hangi meslekte olursak olalım bir mesleğe sahip olduğumuzda veya bir ilgiye onunla ilgili gelişim kitapları okumamız kişisel gelişim olarak yapacağımız en büyük yatırımlardan biri olacaktır. Öğretmenin kişisel gelişim kitabı olarak diğer öğretmenin hayatlarından veya değişik öğretim stratejilerini içeren kitaplardan da yararlanması mesleki kariyerine büyük bir katkı sağlayacaktır.

Sınıf öğretmenleri üzerinde gerçekleştirilen bir araştırmada (Ataklı, 2000) katılımcıların haber içerikli dergiler, gazete ve anı içerikli romanlar okudukları saptanmıştır.

Yılmaz (2002) tarafından ilköğretim öğretmenleri üzerinde yapılan bir çalışmada da öncelikle katılımcıların gazete okuduğu saptanmıştır. Katılımcıların kitap olarak da güncel yayınları izledikleri, daha çok sanat kitapları (roman, hikâye) okudukları ve %21'inin de bir dergiye abone olduğu ortaya konulmuştur. Buna göre, ilköğretim öğretmenlerinin öncelikle gazete, roman ve dergi okudukları saptanmıştır.

Yine Akça (2008) tarafından yapılan araştırmada Türkçe öğretmenlerinin okumayı en çok sevdikleri kitap türünün roman (%47) ve deneme (%19) olduğu ve öğretmenlerin çoğunluğunun düzenli olarak gazete (%86) ve dergi (%42) okuduğu saptanmıştır. Buna göre; öğretmen adayları kitap türü olarak en çok aşk, sevgi ve macera-bilim kurgu kitaplarına ilgi duymaktadır. Sanat, kültür ve tarihi kitaplara ise daha az ilgi göstermektedirler. Geçmiş yıllarda yapılan çalışmalarda ise ilköğretim öğretmenlerinin okuduğu kitap türleri öğretmen adaylarına göre farklılık göstermektedir. Bu sonuç öğretmen adaylarının meslek hayatına atıldıklarında kitap tercihlerinin değişebileceğini göstermektedir.

“İlköğretim 5, 6 ve 7. Sınıf Öğrencilerinin Okuma Alışkanlıklarının İncelenmesi” adlı çalışma, ilköğretim 5, 6 ve 7. sınıf (ortaokul 1, 2 ve 3. sınıf) öğrencilerinin okuma alışkanlıklarını belirlemek amacıyla gerçekleştirilmiştir. Araştırmanın örneklemini, 639 alt sosyoekonomik düzeyden ve 633 üst sosyo-ekonomik düzeyden olmak üzere toplam 1272 çocuk oluşturmuştur. Bulgulara göre her iki cinsiyet ve sosyo-ekonomik düzeydeki çocukların yüksek oranda kitap okumayı sevdiğiler görülmüştür. Kız çocukların erkek çocuklara göre az bir oranla daha fazla kitap okudukları bulunmuş ve üst sosyo-ekonomik düzeydeki ailelerin kitap okuma konusunda çocuklarına daha fazla model oldukları ve kitap aldıkları belirlenmiştir. En çok okunan kitap türünün öykü ve roman olduğu, erkek çocukların çizgi romanı kızlardan daha fazla okudukları ortaya konulmuştur. Çocuk ve halk kütüphanelerinin yetersiz sayıda olduğu ve her iki sosyo-ekonomik düzeydeki çocukların kütüphaneyi daha çok ödev yapmak için kullandıkları görülmüştür (Gönen vd., 2004).

Bu araştırmada da kız öğrencilerin az da olsa erkek öğrencilere oranla daha fazla okumayı sevdiğiler belirlenmiştir. Burada önemli olan bir diğer şey ise sosyo-ekonomik düzey ne olursa olsun olumlu bir model olmaktır. Yani ekonomik düzeyin okuma alışkanlığı oluşturmada doğrudan bir etkisi olmadığı araştırmalardan gözüküyor. Bu araştırmada da kütüphanelerin kitap okuma materyali temin etme konusundaki eksiklik dile getiriliyor.

Okuma Alışkanlığı ile ilgili yapılan bir başka araştırmanın amacı ortaöğretim öğrencilerinin okumaya yönelik tutumlarının çeşitli değişkenlere göre farklılık gösterip göstermediğini belirlemektir. Araştırma örneklemini, İzmir Buca ilçesindeki 10 liseden tabakalı tesadüfi

örneklemeyle belirlenen 525 öğrenciden oluşmaktadır. 272 kız, 253 erkek öğrenci örnekleme yer almıştır. Araştırmada betimsel tarama yöntemi kullanılmıştır. Veriler, araştırmacılar tarafından geliştirilen okumaya yönelik tutum ölçeği ile toplanmıştır. Araştırma sonucunda ortaöğretim öğrencilerinin çoğunun okumaya yönelik tutumlarının yüksek olduğu, tutum puanlarının cinsiyete ve öğrenim gördükleri ağırlıklı derslere göre anlamlı farklılık gösterdiği, annelerinin ve babalarının eğitim durumlarına ve mesleklerine göre anlamlı bir farklılık göstermediği belirlenmiştir. Ayrıca öğrencilerin okumaya yönelik tutumları ile okumaya ayrılan süre ve okudukları kitap sayısı arasında orta düzeyde ve pozitif bir ilişki; ailenin aylık geliri arasında negatif yönlü ve düşük bir ilişki bulunmuştur. Bu sonuçlar doğrultusunda, ortaöğretim öğrencilerinin okumaya yönelik tutumlarını artırmak için önerilerde bulunulmuştur. (Odabaş vd., 2008).

Adanma boyutunda öğrencilerin toplam %76.6' sının orta ve yüksek düzeyde tutuma sahip olduğu belirlenmişti. Araştırmaya katılan öğrencilerin, adanma boyutunda okumaya yönelik tutumları ile aylık gelirlerinin ilişkili olmaması sevindirici bir durumdur. Çünkü adanma boyutunda okumaya yönelik bu olumlu tutumu okuma alışkanlığına dönüştürme olasılığı yüksektir. Bu sonuç, öğrencilere okuduklarından edindikleri birikimle kendilerini ifade edebilecekleri ortamlar yaratıldığında, hangi ekonomik düzeyde olurlarsa olsunlar, öğrencilerin okuma eylemine sevecek katılacaklarını göstermektedir.

“Öğrencilerin Okuma ve Kütüphane Kullanma Alışkanlıkları Üzerine Bir Araştırma” adlı çalışmada amaç, Anadolu Üniversitesi Porsuk Meslek Yüksekokulu Çocuk Gelişimi Programı öğrencilerinin okuma ve üniversite kütüphanesini kullanma alışkanlıklarını ortaya koymaktır. Araştırmaya 100 öğrenci katılmıştır. Araştırmadan elde edilen sonuçlara göre öğrencilerin okuma ve kütüphane kullanma alışkanlıkları yüksek düzeyde (güçlü alışkanlık) bulunmuştur. Buna karşın öğrencilerin gazete okuma alışkanlıklarının, kitap okuma alışkanlıklarına göre daha düşük olduğu sonucuna varılmıştır. Yeterince kitap, dergi vb. okumadığını düşünen öğrenciler, gerekçe olarak zaman bulamama sorununu ileri sürmüşlerdir. Ayrıca güçlü okuma alışkanlığına sahip öğrencilerin akademik başarıları ve kütüphane kullanma sıklıkları da yüksek çıkmıştır (Kurulgan ve Çekerol, 2008).

“Türkçe Öğretmeni Adaylarının Okumaya ve Okuma Eğitimine İlişkin Özyeterlik Algıları” adlı çalışmada, okuma alışkanlığını gençlere kazandıracak olan öğretmen adaylarının, okumaya ve okuma eğitimine ilişkin özyeterlik algıları belirlenmeye çalışılmıştır. Çalışma grubunu, 2010-2011 akademik eğitim-öğretim yılında, Çanakkale Onsekiz Mart Üniversitesi Eğitim Fakültesi Türkçe Eğitimi Bölümü’nde 3. ve 4. sınıfta öğrenim gören 156 öğretmen adayı oluşturmaktadır. Sonuçlara göre öğretmen adayları, “kitap okumanın yararlı olduğunu düşünüyorum”, konusunda kendilerini yeterli görmektedir. Okuma alışkanlığı kazanmanın önemi konusunda duyarlı olma, okuduklarındaki öznel ve nesnel yargıları ayırt edebilme konularında kendilerini kısmen yeterli görmektedirler. Sınıf düzeyine bağlı olarak Türkçe öğretmeni adaylarının okuma becerisi özyeterliliği algılarında anlamlı bir farklılık görülmüştür. Öğretim şekli ile okuma eğitimi ve okuma becerisi özyeterlik algıları arasında da anlamlı bir ilişki vardır (Kurudayıoğlu ve Çelik, 2013).

“Okuma Becerisi İle İlgili Makalelerde Cinsiyet Değişkeni” adlı çalışmanın amacı, okuma becerisinde cinsiyetler arasında çeşitli farklılıkların olup olmadığını, nedenleriyle birlikte

Türkiye’de yayımlanan makalelerden yola çıkarak belirlemektir. Doküman incelemesi yönteminin kullanıldığı araştırmanın sonucunda, okuduğunu anlama gibi çeşitli yönlerde cinsiyetler arasında ağırlıklı olarak kadınlar yönünde olumlu sonuçlar ortaya çıkmıştır. Araştırmada bazı makalelerde, kadınların evde daha çok zaman geçirmeleri gibi nedenlerden okuma becerisinin çeşitli yönlerinde erkeklere göre daha olumlu tutumlar içinde oldukları belirtilmiştir. Çalışmanın sonunda cinsiyet değişkeni ile ilgili deneysel araştırmaların yapılması gerektiği dile getirilmiştir (Arslan, 2013).

“Bilinç Öncesinden Bilinç Sonrasına Yolculuk: Okuma Alışkanlığı Kazandırılmasına Dönük Üniversite Öğrencileri Üzerinde Karma Bir Araştırma” adlı çalışmada (Velioğlu vd., 2013), üniversite öğrencilerinin okuma alışkanlıklarının geliştirilmesinde, bilinç öncesi iletilerin (mesajların) etkisinin belirlenmesi ve okumaya özendirilmelerinde olası uygulamaların yaşama geçirilmesi amaçlanmıştır. Genel olarak, üniversite öğrencilerine okuma alışkanlığının kazandırılmasında ailenin önemine vurgu yapmaları ve yetişkinlerin rol model olmaları gerektiğini düşünmeleri, (Ivey ve Broaddus, 2001’den akt. Velioğlu vd., 2013) okuma alışkanlığının kazanılmasında belirleyici öğelerden birinin de çocukluktan başlayarak aileyle birlikte yapılan okuma etkinlikleri ilgili çalışmaları destekler niteliktedir.

Sever vd. (2013)’nin “İlkokul 4. Sınıf Öğrencilerinin Okuma Kültürü Edinme Düzeyleri İle Kitle İletişim Araçlarını Kullanma Alışkanlıklarının İncelenmesi” adlı çalışmada birçok değişken ele alınmıştır. Okuma kültürü edinme düzeyleri “Temel Okuma Becerisi”, “Okuma Alışkanlığı”, “Eleştirel Okuma” ve “Okuma Kültürü” olarak belirtilmiştir. Elde edilen verilerin analizi sonucunda öğrencilerin yaklaşık üçte ikisinin “Temel Okuma Beceri” düzeyinde kaldıkları belirlenmiştir. Bu bağlamda kitle iletişim araçlarını kullanma sıklıkları artmakta ancak bu araçları etkili kullanma oranları da aynı paralelde düşmektedir. İncelenen çalışmaların da tanıklığında, okuma kültürünün süreç temelli ele alınması gerektiği ortaya konulmaktadır.

Okuma Alışkanlığı Kapsamında 3’ü 1 Arada Enfes Karışım (Oyun- Oyuncak-Kitap)

Oyuncak kütüphanesi, oyun-oyuncak-kitap kavramlarını aynı çatı altında bir araya getiren bir oluşumdur. Adı geçen üç kavram ise, başta çocuklar olmak üzere yetişkinlerin de ilgi ve dikkatini çeken, kendilerinde kitap ve kütüphaneye karşı farkındalık oluşturacak stratejik bir araç olarak düşünülmektedir. Çocukları ve ebeveynleri oyun ve oyuncak aracılığı ile kütüphane kullanımına özendirme ve kitap okuma etkinliğini yaşam boyu sürekli kılma amacı ile ortaya çıkan oyuncak kütüphanelerinin Türkiye geçmişi 2004, konu kapsamında özellikle değinilen Ankara Oyuncak Kütüphanesi'nin (AOK) geçmişi ise 2012 yılına dayanmaktadır. Bu çalışmada, Türkiye genelindeki oyuncak kütüphanelerinin ve özelde AOK'nin kuruluşu ve tanımlarına değinilmektedir. Aynı zamanda bu kurumlar aracılığı ile çocukların kitap okumaya yönlendirilmesi, okuma alışkanlığının kazanılması ve geliştirilmesinin önemine değinilmektedir. Türkiye’de 2012 sonrası etkin bir şekilde çalışmalarını sürdüren ve gönüllü çalışan grubu, amaçları, faaliyetleri ile Türkiye’de bu alanda öne çıkan AOK’ye, oyun, oyuncak ve kitap üçlemesini bünyesinde barındıran renkli ve hareketli bir oluşum olması ve süreklilik ilkesinden ayrılmayan tutumu nedeniyle özellikle dikkat çekilmektedir. Bu ve benzeri oluşumların Türkiye genelinde tanınırlığının artırılması, faaliyetlerinin daha geniş bir coğrafyada yaygınlaştırılması gerektiği düşünülmekte olup Türkiye’deki oyuncak kütüphaneleri ve AOK ile ilgili bu yazının kaleme alınması önemli bir sorumluluğun yerine getirilmesi olarak algılanmaktadır.(Alaca, 2017)

Türkiye'de Oyuncak Kütüphanesi Örnekleri

Çalışmanın bu bölümünde, Türkiye'de kurulan oyuncak kütüphanelere ait kısa, açıklayıcı bilgiler sunulmaktadır. Farklı illerde kurulan oyuncak kütüphaneleri kuruluş şekli, vizyon ve misyon bakımından farklılıklara sahip olmakla birlikte nitelik açısından da birtakım farklılıklar göstermektedir. Burada dikkat çekilmesi gereken en önemli nokta ise, 2004 yılından bu yana Türkiye'de açılan oyuncak kütüphanelerinin büyük bölümünden günümüzde aynı heyecan ve mutlulukla söz edilemiyor olmasıdır.(Alaca, 2017)

Düzce Oyuncak Kütüphanesi

Düzce Oyuncak Kütüphanesi, 2004 yılında Kızılay Toplum Merkezi tarafından kurulmuştur. Kurulduğu tarihten itibaren yüzlerce ailenin ziyaret ettiği kütüphanede kurulduğu dönemde 1500 civarında oyuncak bulunmaktaydı. Çocukların zekâ gelişimi ve paylaşım duygularını arttırmak amacı ile kurulan oyuncak kütüphanesinde bulunan oyuncaklar, kütüphaneye üye olan çocuklara bir haftalığına ödünç verilmektedir. Zekâ oyunları ve puzzle'ın en çok ilgi gören materyaller olduğuna dikkat çekilmektedir (“Düzce Oyuncak Kütüphanesi”, 2009).

Amasya (Merzifon) Oyuncak Kütüphanesi

Amasya Merzifon'da kurulan oyuncak kütüphanesi ile özellikle okul öncesi eğitim gören çocuklarda kütüphane ve kitap şuurunu oluşturmaya çalışıldığına, bu süreçte özellikle maddi imkânları olmayan çocuklara oyun ve oyuncakla buluşma, kütüphane kullanma fırsatı sunulmaya çalışıldığına dikkat çekilmektedir. Merzifon İlçe Halk Kütüphanesi, Amasya/Merzifon Kaymakamlığı tarafından Merzifon Oyuncak Kütüphanesi'ne dönüştürülmüştür. Kurulduğu dönemde, Oyuncak Kütüphanesi'nde 130,000 kitabın yanı sıra yaklaşık 1000 adet oyuncakın yer aldığı belirtilmektedir (“Merzifon Oyuncak Kütüphanesi”, 2014).

İzmir (Bergama ve Narlıdere) Oyuncak Kütüphanesi

İzmir Bergama Oyuncak Kütüphanesi “Gel Al Oyna” Projesi kapsamında Bergama İlçesi'nde yaşayan, gelişimsel açıdan risk altındaki çocukların gelişim ve eğitimlerinde eşit fırsatlara sahip olabilmeleri ve ailelerinin de çocuklarının eğitimiyle ilgili desteklenmeleri amacıyla bir erken destek programı olarak hayata geçirilmiştir(“Bergama Oyuncak Kütüphanesi”, 2010).

Türkiye ve Hollanda Milli Eğitim Bakanlıklarının ortaklaşa gerçekleştirdiği “Hiçbir Çocuk Geride Kalmasın” Projesi kapsamında İzmir'in Narlıdere İlçesi Merkez Anaokulu'nda da oyuncak kütüphanesi kurulmuştur. Bu vesile ile çocukların yeni eğlenme mekânları olma niteliği kazanan oyuncak kütüphaneleri, sadece okumayı değil paylaşmayı da öğretmektedir. Ayrıca, erken dönemden itibaren küçüklere oyun ortamı yaratma fırsatı yakalanırken oyuncaklara ulaşım anlamında da alternatif bir yol olarak nitelendirilmektedir (“Narlıdere Oyuncak Kütüphanesi”, 2009).

Mardin Oyuncak Kütüphanesi

Bu kütüphane, Mardin'de açılan yedi oyuncak kütüphanesinden biridir. Mardin'in ilk oyuncak kütüphanesi KEDV tarafından 2008 yılında açılmış olup, 0-6 yaş çocukları için şiddet içermeyen, ayrımcı olmayan, yaratıcılığı destekleyen, çevre dostu, güvenli, eğitsel içerikli oyuncaklar; bloklar, kuklalar, maskalar, legolar, kitaplar vb. malzemelerin arşivlendiği, bu malzemenin çok sayıda çocuk tarafından ödünç alınıp kullanılabilirdiği, oyunun ve oyuncakların paylaşılabilirdiği ve oyuncak alma imkânı olmayan bütün çocukların ulaşabilirdiği

merkez olarak işlevini yürütmektedir. Oyuncak bağışısı yaklaşımı, yedi kütüphanenin oluşumundaki ortak ve en etkili adım olarak değerlendirilmektedir (“Kadın Emegini Değerlendirme Vakfı”, 2017).

Antalya (Karşiyaka) Oyuncak Kütüphanesi

Antalya Karşiyaka Oyuncak Kütüphanesi, Antalya Büyükşehir Belediyesi Sosyal Hizmet Daire Başkanlığı tarafından Akdeniz Üniversitesi Tıp Fakültesi öğrencilerinin girişimi ile 2008 yılında açılmıştır. Oyuncak kütüphanesine kayıtlı çocuklar, 15'er günlük sürelerle ödünç oyuncak alabilmektedirler (“Karşiyaka Oyuncak Kütüphanesi”, 2009).

Ordu Oyuncak Kütüphanesi

Ordu Oyuncak Kütüphanesi, Ordu Valiliği'nin desteği ile Ordu Başöğretmen Anadolu Lisesi öğretmenleri ve öğrencilerinin geliştirdikleri “Bir Umut Bir Gelecek” Projesi kapsamında kurulmuştur (“Ordu Oyuncak Kütüphanesi”, 2011).

Bursa Ali Paşa Oyuncak Kütüphanesi

0-12 yaş aralığındaki çocukları oyuncakla tanıştırmak, oyuncakları evlerine götürüp oynamalarını sağlamak ve eğitimlerini desteklemek amacıyla kurulan Bursa Ali Paşa Oyuncak Kütüphanesi, gelişimi desteklemek adına Uludağ Üniversitesi ile gerçekleştirilen işbirliğinin sonucu olarak ortaya çıkmıştır (“Bursa Ali Paşa Oyuncak Kütüphanesi”, t.y.).

Adıyaman (Yeni Mahalle) Sunay Akın Oyuncak Kütüphanesi

Sunay Akın Oyuncak Kütüphanesi Projesi, Adıyaman ili merkez ilçesi Yeni Mahalle'de yaşayan ve gelişimsel açıdan risk altındaki çocukların gelişim ve eğitimlerinde eşit fırsatlara sahip olabilmesi ve ailelerin de çocuklarının eğitimi konusunda desteklenebilmesi amacıyla hazırlanmış bir erken destek programıdır (“Yeni Mahalle Oyuncak Kütüphanesi”, t.y.).

Balıkesir (Gömeç) Oyuncak Kütüphanesi

Balıkesir Gömeç'te, “Gerçek Masallar Atölyesi” Projesi kapsamında Güney Marmara Kalkınma Ajansı'nın desteğiyle oyuncak kütüphanesi açılmıştır. Kütüphaneden 3-6 yaş arası çocuklar yararlanmaktadır. Kütüphanede müzik aletlerinden oyuncaklara, kitaplara ve bilgisayara kadar çok sayıda materyal bulunmaktadır (“Gömeç Oyuncak Kütüphanesi”, 2012).

İstanbul (Küçükçekmece) Oyuncak Kütüphanesi

İstanbul Küçükçekmece'de, Küçükçekmece Belediyesi bünyesinde bulunan “Bizim Halka Sosyal Kalkınma” birimi, Belediye Ana Okulu ve Ertuğrul Gazi İlköğretim Okulu işbirliğiyle 2009 yılında özellikle okul öncesi eğitimden yararlanamayan çocuklara yönelik oyuncak kütüphane açılmıştır. Küçükçekmece Yaşam Sevinci Merkezi'nde ikinci şubesi açılan oyuncak kütüphanesi, Küçükçekmece Belediyesi Aile Danışma Merkezi'nin uzman psikologları gözetiminde 3-6 yaş çocuklara hizmet vermektedir (“Küçükçekmece Oyuncak Kütüphanesi”, 2009, 2012).

İstanbul Sultangazi Belediyesi'nin “Geleceğimi Kuruyorum” sloganı ile başlattığı proje ile ilçede yer alan ilkokullardaki ana sınıflarına ahşap oyuncakların yer aldığı oyuncak kütüphaneleri kurulmuştur. Bu bağlamda, çocukların zekâ gelişimine katkı sağlanması hedeflenmektedir. Zekâ gelişimini destekleyecek, zihinsel dönüşümünü sağlayacak verimli bir dönem olarak nitelendirilen 3-6 yaş dönemini etkin biçimde kullanıracak faaliyetlere öncelik

verilmektedir. Çocukların oyun oynarken yetiştiğine, düşündüğüne ve zekâsını geliştirdiğine inanılmaktadır (“Sultangazi Oyuncak Kütüphanesi”, 2015).

Eskişehir Oyuncak Kütüphanesi

Eskişehir'de, okul öncesi eğitimi ve kütüphane kullanımını yaygınlaştırmak amacıyla “Al Götür Oyna Getir” sloganıyla Odunpazarı Belediyesi'nin geliştirdiği “Oyuncak Evi ve Kütüphanesi” Projesi kapsamında 2005 yılında açılan oyuncak kütüphanesinden binlerce çocuk faydalanmıştır. Oyuncak kütüphanesi, kayıtlı çocuklara halk dansları, drama, müzik, spor ve satranç gibi faaliyetlerde yer alma fırsatı sunarken tiyatro, gezi, piknik, huzurevi ziyaretlerine de katılmalarını sağlamaktadır (“Eskişehir Oyuncak Kütüphanesi”, 2012).

Malatya Oyuncak Kütüphanesi

Malatya Oyuncak Kütüphanesi, Malatya Çalışanları Çevre ve Kültür Derneği'nin, İl Milli Eğitim Müdürlüğü ile İl Sosyal Yardımlaşma ve Dayanışma Vakfı işbirliğiyle hazırladığı “Gel Oyna, Al Oyna” adlı proje kapsamında hayata geçirilmiştir. Oyuncak kütüphanesi, iki oyun salonu, kitaplık, sinevizyon salonu ve kafeteryadan oluşmaktadır (“Malatya Oyuncak Kütüphanesi”, 2012).

Şırnak Oyuncak Kütüphanesi

Şırnak Oyuncak Kütüphanesi, Minik Eller Derneği ve ToyzzShop'un katkılarıyla Şırnak Orhan Uysal Ortaokulu'nda kurulmuştur (“Şırnak Oyuncak Kütüphanesi”, 2014).

İğdır Oyuncak Kütüphanesi

İğdır Oyuncak Kütüphanesi, İğdır Emniyet Müdürlüğü tarafından kütüphane şeklinde yaptırılan “Kanka Polis Oyuncakhanesi” adı altında kurulmuştur. Bu kütüphanede, uzman görüşüyle alınan binlerce oyuncak, çocukların hizmetine sunulmaktadır. Çocuklar, kayıt işlemlerinin ardından istediği oyuncakları bir hafta süreyle ücretsiz bir şekilde ödünç alabilmektedirler. Kütüphane randevu sistemi ile hizmet vermektedir (“İğdır Oyuncak Kütüphanesi”, 2012).

Uşak Oyuncak Kütüphanesi

Uşak Oyuncak Kütüphanesi, Uşak Bilim ve Sanat Merkezi'nde (Bilsem) öğrenim gören 38 öğrenci tarafından hazırlanan “En İyi İyilik” Projesi kapsamında Banaz İlçesi'ne bağlı Ovacık Köyü İlkokulu anasınıfında kurulmuştur. Kütüphaneye yüzlerce kitap ve oyuncak bağışlanarak kaynaklar zenginleştirilmiştir (“Uşak Oyuncak Kütüphanesi”, 2014).

Batman Oyuncak Evi ve Oyuncak Kütüphanesi

Batman Valiliği tarafından 2008 yılında, gecekondu mahallelerde yaşayan, ekonomik koşullar nedeniyle eğitsel materyallerden yararlanamayan çocukların gelişimsel ve eğitimsel ihtiyaçlarının karşılanmasının desteklenmesi amacıyla oyuncak evi ve kütüphanesi kurulmuştur. Kütüphane kullanıcılarının kütüphane faaliyetlerinden yararlanmaları konusunda bir eğitmen kendilerine rehberlik etmektedir (“Batman Oyuncak Kütüphanesi”, t.y.).

Edirne Oyuncak Kütüphanesi

İl Milli Eğitim Müdürlüğü Koordinatörlüğü'nde, Mustafa Necati İlkokulu, Bulgaristan Burgaz Bölgesel Eğitim Müfettişliği ve Burgaz Saint Kliment Ohridski Ortaokulu ortaklığında gerçekleştirilen Bulgaristan-Türkiye sınır ötesi işbirliği programı kapsamında yürütülen ‘Eski Fakat Değerli’ isimli proje kapsamında Edirne'nin Karaağaç Mahallesi'nde bulunan Mustafa

Necati İlkokulu'na oyuncak kütüphane kurulmuştur. Proje kapsamında, dijital oyuncakların çocuklar üzerindeki negatif etkilerini en aza indirerek birbirleri ile sağlıklı iletişim kurmalarını sağlamak amaçlanmaktadır (“Edirne Oyuncak Kütüphanesi”, 2016).

Erzurum Oyuncak Kütüphanesi

Erzurum Oyuncak Kütüphanesi, “Baba Benim Oyuncağım Var” Projesi kapsamında Erzurum'un merkez Aziziye İlçesi'nde kurulmuştur. Proje kapsamında, vatandaşlardan oyuncak talebinde bulunularak oyuncak havuzu oluşturmaya çalışılmıştır (“Erzurum Oyuncak Kütüphanesi”, 2011).

Ankara Oyuncak Kütüphanesi

AOK, 01 Eylül 2012 tarihinde Kalp Ankara Gençlik Grubu sorumluluğunda Avrupa Birliği hibesiyle hayata geçirilmiş bir sosyal sorumluluk ve yerel dayanışma projesidir. 2017 yılı verilerine göre AOK'ye kayıtlı 700'den fazla aile bulunmaktadır. AOK'den faydalanmak için kayıt olmak gerekmektedir. Kayıt işlemi ücretsiz olmakla birlikte, bir ay süre ile çocuk başına tanesi bir TL depozito karşılığında dört oyuncak ödünç alınabilmektedir (“Oyuncak kütüphanesi kimdir?”, t.y.).

AOK çatısı altında, kayıtlı üyelere özgü geliştirin ve AOK'yi Türkiye'deki diğer oyuncak kütüphanelerinden ayıran en önemli ayrıntılardan biri “Ahşap Oyuncak Atölyesi”dir.

Ahşap Oyuncak Atölyesi'nde çocuklar el becerilerini ve yaratıcılıklarını geliştirerek kendi tasarladıkları ahşap oyuncakları üretmektedirler. Ahşap oyuncak tasarlama eğitimi dört yaş ve üstü çocuklar için planlanmış olup eğitim ve atölyeler, bireysel veya grup olarak açık alanda, AOK'de veya okullarda gerçekleştirilmektedir. Bu atölye kapsamında çocuklar; topaç, kollu topaç vb. geleneksel oyuncaklar; ahşap figürler ve kuklalar; kuş yuvası, araba, Karagöz-Hacivat vb. monte edilebilir maket veya modeller üretebilmektedirler (“Oyuncak kütüphanesi ahşap oyuncak”, t.y.).

İngiltere’de 1992 yılında başlayan BOOKSTART (Kitaba Başlangıç) projesi dikkat çeker. Bu proje, çocuğun doğduğu andan başlayarak kitapla tanışması ve okumaya karşı ilgisinin uyandırılması temeline dayanmaktadır. Proje kapsamında, kütüphanecilerin ve sağlık çalışanlarının işbirliğiyle her bebeğe 7. ay sağlık kontrolünde “Kitaba başlangıç çantası (Bookstart pack)” verilir. Çantanın içinde anneler için hazırlanmış, “Bebekler Kitaba Bayılır” adlı küçük kitap (broşür), çocuklar için iki kitap ve tekerleme kitabı bulunmaktadır. Bu çanta, içeriği değişerek 18–30. aylar arasındaki bebekler için de hazırlanmaktadır. 36–48. aylar arasında ise “Hazine Sandığı” adında bir çanta hazırlanmakta ve anaokulundan ya da yerel kütüphaneden bu çantaya ulaşılabilir (Satur, 2014 s. 157-188).

1 Milyon Kitap Projesi

Bu projeye benzer bir proje de bizim ülkemizde “1 Milyon Kitap” adıyla uygulanmaya başlamıştır.

1 Milyon Kitap, sürdürülebilir bir sosyal girişimcilik projesi olarak kurulan 1 Milyon Kitap A.Ş. tarafından hayata geçiriliyor. Bu amaçla yalnızca bu projeye özel geliştirdiğimiz 6 kitaplık bir set, 1milyonkitap.com üzerinden satışa sunuluyor. Bu siteden 1 kitap seti satın aldığınızda bir kitap setini de talep eden bir aileye göndermiş oluyorsunuz.

Sosyal bir girişim olarak bu siteden yapılan satışlardan ne ben ne de gönüllü ekibimiz telif ya da başka herhangi bir kalemde ücret alıyor veya kar ediyor. Her birine tüm çocuklar adına ayrı ayrı teşekkür ederim. Projenin hayata geçmesi için gerekli tüm başlangıç giderlerini ben kendi kaynaklarımdan sağladım. Bu konuda bana büyük anlayış gösteren aileme minnettar olduğumu bir kez de buradan belirtmek istiyorum. AGT Kurye ve JET Teslim bize destek vererek ücretsiz kitap dağıtım maliyetlerini ciddi olarak düşürdü. Projeyi hayata geçirmek için geceli gündüzlü çalışan, Çin'den Romanya'ya karton baskı matbaa peşinde koşan, web sitesini defalarca yeniden tasarlayan kahraman gönüllü ekibine bana ve bu projeye inandıkları için teşekkür ediyorum.

Web sitesinden yapılan satış ve ücretsiz kitap talepleriyle ilgili tüm sürecin şeffaf olması istiyoruz, bu nedenle bu süreç bağımsız denetim şirketi Mazars Denge tarafından denetleniyor. Hedefimiz 1 milyon çocuğa 1 milyon set ulaştırmak. Sonra da bu setleri yeni kitaplarla zenginleştirmek.

Yıllardır kendi kendime dert ettiğim bu hayal artık sizin. Sizleri bu hayalime ortak olmaya, “Okusun da büyüsün” demeye ve Türkiye'nin geleceğini şekillendirmeye davet ediyorum! (Prof. Dr. Selçuk Şirin)

Intermountain Therapy Animals

“Impact of Reading Purpose on Incidental Word Learning from Context” adlı çalışmada, Amerikalı araştırmacılar, toplumun tüm kesimlerinin kitap okumasını sağlamak için yeni çözümler üretmeye çalışmaktadır. Özellikle okumaktan kaçan veya okuma sorunları olan öğrencilere kitap okumayı sevdirmek için uygulamaya koydukları dikkat çeken çalışmalardan biri “Intermountain Therapy Animals” yöntemidir (Morrow ve Gambrell, 2011). Kütüphaneci, okuma uzmanı, öğretmen, anne-baba ve öğrenci işbirliği ile yapılan uygulamada öğrencinin ilgi alanına giren kitaplar seçilmekte ve öğrenciden bunları köpek eşliğinde okuması istenmektedir. Okuma Eğitiminde Köpeklerin Etkisi (Reading Education Assistance Dogs R.E.A.D), adı verilen sağaltım (tedavi) şekline benzeyen ortamda gerçekleşen bu programda öğrenciler haftada yaklaşık 20 dakika boyunca kitaplarını köpeklerin yanında seslice okumaktadırlar. Esas olan burada ortamdaki ve okumaktan keyif almaktır. Okuma becerisi zayıf olan öğrenciler neşe ile okudukları zaman farkına varmadan yeni sözcükler öğrenmekte ve en güzeli bu öğrencilerin kitap okuyabilmeleridir (Swanborn ve Glopper, 2002).

Araştırmalardan (Nord vd., 1997) ortaya çıkan ilginç bir sonuç da babaların annelerden daha çok, çocukların okul başarıları üzerinde önemli bir etkiye sahip olduklarıdır. Okuma ve eğitim düzeyleri yüksek olan babaların çocukları da derslerde ve okumalarda oldukça başarılıdır. Eğitim düzeyi düşük anne ve babalar, çocuklarına örnek olamadıkları gibi eve kitap almadıkları için çocukların kitap okumaları da olumsuz etkilenmektedir.

4. TARTIŞMA VE SONUÇ

Bir önceki bölümde birçok araştırma ve makale inceledik. Bunlardan yola çıkarak ulaştığımız sonuçlar şu şekilde özetleyebiliriz.

Öğrencilere(ilk-orta ve yüksek öğretim) , ebeveynlere, öğretmenlere, idarecilere okuma bilincinin kazandırılması için seminerler verilme ihtiyacı vardır.

Öğretmenlerin, velilerini bu konuda bilgilendirmesi gerekmektedir. Öğrencilerinin okuma süreçlerinde onlara destek olmalı ve çeşitli etkinlik takipleri ile öğrencilerin okuma ilgilerini yüksek tutmaya çalışmalıdır.

İlkokulda okuma alışkanlığı temeli sağlam atılsa bile süreç içerisinde kopmalar meydana gelmektedir. Ortaokul ve lise öğretmenlerinin de aynı şekilde bu konuyla ilgili somut yönlendirmeler yapması gerekmektedir. Bu takip öğrencilerin asıl ilgi duyduğu konuyu bulması ve o konuda kendini geliştirmesini amaçlaması gerekmektedir. Puan ve sınav koşulu ile kitap okuma motivasyonu sağlamak doğru bir yaklaşım olmayacaktır.

Yapılan araştırmalarda erkek öğrencilerin okumaya yönelik tutumlarının kız öğrencilere göre daha düşük olduğu görülmektedir. Bu durumdaki nedenleri ve değişkenleri belirlemek üzere çalışmalar yapılabilir.

Gerek üniversite kütüphaneleri olsun gerekse illerdeki kütüphanelerin içeriği zenginleştirilmelidir. Artvin Çoruh Üniversitesi Merkez Yerleşkesi' ndeki kitap şeklindeki kütüphane bunun güzel bir örneğidir. Kütüphane tanıtımı yapmakta aynı şekilde öğrencilerin dikkatini çekmek ve kütüphaneyi duyurmak açısından çok faydalı olacaktır. Üniversite kütüphanelerinin çalışma saatleri ikinci öğretim öğrencilerine de uyacak şekilde düzenlenebilir. Çocukların okuma alışkanlığını geliştirmek amacıyla kütüphaneler de etkinlikler düzenleyebilirler. Bu konuda konferans, seminer düzenleyebilirler.

Okuma Alışkanlığında Çocuk Literatürü alanına bir bütçe ayrılabilir ve gerekli kurum ve kuruluşları bu konuyla ilgili araştırma yapabilirler. Bu kurumlar yanlarında diğer vakıfların, derneklerin ve diğer kurumların da desteğini alarak daha yaygınlaştırılmalı ve kitap okuma alışkanlığını özendirilecek faaliyetler yapılmalıdır.

Hedefimiz okuma kültürünü okul öncesi döneme ve çocukların doğumdan sonraki sürece kadar indirmek olmalıdır. Okulla beraber çocuğun hayatına kitabı daha çok yerleştirmeliyiz ve bunun farkındalığını sağlamalıyız. Kitap seçiminde çocukların duygu ve düşüncelerini ön planda tutmalıyız. Türkçe kitapları da bu etkinlikleri içeren bilgiler verilmesi şeklinde yeniden düzenlenebilir. Sadece ders kitabına bağlı parça okumaları yapılması yerine serbest okuma saati de etkili bir şekilde yapılmalıdır ve müfredata bilgisayar okuryazarlığı da eklenmelidir. İçerisinde kitap kampanyaları, yazar günleri önerisi vb. etkinlikler içerebilir.

Okul idarecileri güncel yayınları ve kitapları, gelişen teknolojinin etkilerini iyi gözlemlemeli ve bu konuda kendilerini geliştirmeleri olumlu olacaktır. İdarecilere Milli Eğitim Bakanlığı tarafından hızlı okuma kursları verilebilir. Bu aynı şekilde öğretmenler ve öğrenciler için de verilebilir. Okul kütüphanesini zenginleştirmek için uğraşabilirler ve daha nitelikli kitaplar ile kütüphaneyi düzenleyebilirler. Kütüphane yok ise en kısa zamanda oluşturmaya çalışabilirler.

Televizyonlarda birçok bilinçaltı öğelerine rastlıyoruz. İnsanlar reklamlara ve birçok ilgi çekilmesi istenen olay veya durumlara yer veriyor ve toplumun bilinçaltında yer etmesini sağlıyor. Aynı şekilde kitap okuma alışkanlığını da dizilere, filmlere ve reklamlara işleyerek insanlarda farkındalık uyandırabilirler. Medyayı bu konuda olumlu kullanabiliriz.

KAYNAKÇA

Akca, Ç. (2008). İlköğretim ikinci kademe öğrencilerine kitap okuma alışkanlığı kazandırmada Türkçe öğretmenlerinin rolü. Yayınlanmamış Yüksek Lisans Tezi, İstanbul, Yeditepe Üniversitesi.

Aksaçoğlu, A. (2005). Öğrencilerin televizyon izlemeleri ve bilgisayar kullanmalarının okuma alışkanlıkları üzerine etkisi. Yayınlanmamış yüksek lisans tezi, Hacettepe Üniversitesi, Ankara.

Akyol, H. (2006). Türkçe öğretim yöntemleri. Ankara: Kök Yayıncılık.

Akyol, H. (2006b). **Yeni Programa Uygun Türkçe Öğretim Yöntemleri**. Ankara: Kök

Alaca, (2017) Okuma Alışkanlığı Kapsamında 3'ü 1 Arada Enfes Karışım (Oyun- Oyuncak-Kitap) Sunan Kurumlar: Türkiye'de Oyuncak Kütüphaneleri. Türk Kütüphaneciliği 31, 3 (2017), 403-417

Anderson, R.C., Hiebert, E.H., Scott, J.A., & Wilkinson, I.A.G. (1985). Becoming A Nation Of Readers: The Report Of The Commission On Reading. Washington, DC: The National Institute of Education.

Applegate, A. J & Applegate, M.D. (2004). The Peter Effect: Reading Habits and Attitudes of Preservice Teachers. International Reading Association, 554-563

Arı, E. ve Demir, M.K. (2013) İlköğretim bölümü öğretmen adaylarının kitap okuma alışkanlıklarının değerlendirilmesi. Ana Dili Eğitimi Dergisi, 1(1), 116-128.

Arıcı, A. F. (2008). Okumayı niye sevmiyoruz? Üniversite öğrencileri ile mülakatlar. Mustafa Kemal Üniversitesi Sosyal Bilimler Enstitüsü Dergisi, 5 (10): 91-100.

Arslan, (2013) Okuma Becerisi İle İlgili Makalelerde Cinsiyet Değişkeni Uluslararası Türkçe Edebiyat Kültür Eğitim Dergisi Sayı: 2/2 2013 s. 251-265, TÜRKİYE

Ataklı, A. (2000). Türkiye'de sınıf öğretmenlerinin okuma alışkanlığı üzerine görüşleri. Hacettepe Üniversitesi Eğitim Fakültesi Dergisi, 19, 20-28.

Aytan, 2015 EŞLİ OKUMA VE UYGULAMA SÜRECİ* PAIRED READING AND APPLICATION PROCESS 26 - 27 ARALIK 2020

BAMBERGER, Richard. (1990). Okuma Alışkanlığımı Geliştirme. (Çev.

Batman Oyuncak Kütüphanesi. (t.y.) Erişim adresi: <http://www.batmanproje.gov.tr/oyuncak-ev-ve-oyuncak-kuetuephanes.html>

Bayram, O. (1990). İlkokul Çağı Çocuklarının Okuma Alışkanlığı ve Yenimahalle İlçe Halk Kütüphanesi Gezici Kütüphane Hizmeti. (Yayınlanmamış Yüksek Lisans Tezi). Ankara: H.Ü.S.B.E. Bengü Çapar), Ankara: Kültür Bakanlığı Yay.

Bergama Oyuncak Kütüphanesi. (2010, 5 Haziran). Erişim adresi: <http://e-bulten.library.atilim.edu.tr/sayilar/2010-06/soylesi2.html>

Blaħa, B. A. ve Bennett, J. M. (1993). Yeni Okuma Teknikleri, (çev. D. Şahiner). İstanbul: Rota Yayınları.

Blanch, S., Duran D., Flores, M., and Valdebenito, V. (2012). The effects of a peer tutoring programme to improve the reading comprehension competence involving primary students at school and their families at home. *Procedia - Social and Behavioral Sciences*, 46, 1684-1688.

Bursa Ali Paşa Oyuncak Kütüphanesi. (t.y.). Erişim adresi: <http://kutuphaneler.bursa.bel.tr/kutuphanelerimiz/alipasa-oyuncak-kutuphanesi>

Camp, D. (2007). Who's Reading and Why: Reading Habits of 1 Grade Through Graduate Students. *Reading Horizons Journal*, 47(3), 251-258.

Çakmak ve Yılmaz (2009). Okul Öncesi Dönem Çocuklarının Okuma Alışkanlığına Hazırlık Durumları Üzerine Bir Araştırma: Hacettepe Üniversitesi Beytepe Anaokulu Örneği Çalışmalarının Lisansüstü Tezler Dayalı Analizi: YÖK ve ProQuest Veri Tabanları Örnekleme

Demirel, Özcan. (1999). Türkçe Öğretimi. Ankara: Pegem A Yay.

Dökmen, Ü. (1994). Okuma becerisi, ilgisi ve alışkanlığı üzerine psiko-sosyal bir araştırma. Ankara: Milli Eğitim Bakanlığı.

Düzce Oyuncak Kütüphanesi. (2009, 7 Nisan). Erişim adresi: <http://cicicee.com/turkiyede-oyuncak-kutuphanelerinin-sayisi-artiyor/>

Edirne Oyuncak Kütüphanesi. (2016, 7 Eylül). Erişim adresi: <http://www.edirnetv.com/haber/1034/enezde-ab-projesi.html>

Erişkon Cangil, B. (2008). Okumayı öğretmek - Almanca öğretmen adayı gençlerin okuma ve kütüphane kullanma alışkanlıkları. *Gençliğin İzdüşümü, Nilüfer Tapan Armağan Kitabı*. Yay. Haz. Nilüfer Kuruyazıcı. İstanbul: Multilingual, 293-313.

Erzurum Oyuncak Kütüphanesi. (2011, 3 Temmuz). Erişim adresi: <http://www.haberx.com/Default.aspx?p=17&n=10717513&fn=1>

Esgin, A., Karadağ, Ö. (2000). Üniversite Öğrencilerinin Okuma Alışkanlıkları, *Popüler Bilim*, 25 (175): 19-20.

Eskişehir Oyuncak Kütüphanesi. (2012, 10 Ağustos). Erişim adresi: <http://www.bbyhaber.com/bby/2012/08/10/oyuncak-kutuphanesi-eskisehir/#more-6121>

Fountas, I.C., & Pinnell, G. S. (2006a). *Leveled books (k-8): matching texts to readers for effective teaching*. Portsmouth, NH: Heinemann.

Gömeç Oyuncak Kütüphanesi. (2012, 6 Kasım). Erişim adresi: <http://www.bbyhaber.Com/bby/2012/11/06/oyuncak-kutuphanesi-acildi-balikesir/#more-7465>

Gömlüksiz, (2004) Geleceğin Öğretmenlerinin Kitap Okumaya İlişkin Görüşlerinin Değerlendirilmesi (Fırat Üniversitesi Eğitim Fakültesi Örneği)

Gönen, M., Öncü, Ç. E., Işıtan, S. (2004). İlköğretim 5., 6. ve 7. sınıf öğrencilerinin okuma alışkanlıklarının incelenmesi. Milli Eğitim. S.164.

Gündüz, O., & Şimşek, T. (2011). Anlama teknikleri-1: Uygulamalı okuma eğitimi el kitabı. Ankara: Grafiker Yayınları.

Günes, F. (2006). “Çocuklarda Okuma İlgisi ve Kitap Seçimi”, İlköğretmen, S. 2, s. 43–45

Güneş, F. (2007). Türkçe Öğretimi ve Zihinsel Yapılandırma. Ankara: Nobel Yayın Dağıtım.

Gürcan, H. İ. (1999). Okuma alışkanlığı ile kitap yayıncılığının kültürel iletişim ve teknolojisine bağlı sorunları karşısında Türkiye koşulları temelinde bir model önerisi, Eskişehir, Anadolu Üniversitesi Yayınları.

<https://1milyonkitap.com/>

<https://tr.wikipedia.org/wiki/Fark%C4%B1ndal%C4%B1k>

Hurst, B., Franklin, K., Scales, K.B. (2010). How Does a High School Reading Class Influence Students’ Reading Levels, Habits, and Perceptions? Journal of Reading Education, 35(3), 10-18.

İğdır Oyuncak Kütüphanesi. (2012, 30 Mayıs). Erişim adresi:

<http://www.haberturk.com/yasam/haber/746653-kanka-oyuncakhanesi-projesi-hayata-gecti>

IVEY, G. ve BROADDUS, K. (2001), Just Plain Reading: A Survey of What Makes Students Want to Read in Middle School Classrooms. Reading Research Quarterly, 36(4), 350– 377.

İnnali, H. Ö., ve Aydın, İ. S. (2014). İlköğretim 8. sınıf öğrencilerinin okur öz yeterliklerinin çeşitli değişkenlere göre incelenmesi. Turkish Studies-International Periodical For Te Languages, Literature and History of Turkish or Turkic, ISSN: 1308-2140 Volume: 9/9, Summer 2014, ANKARA/TURKEY, 651-682.

İsmail Akman, Nuran Akman (2017). Çocuk ve Gençlerde Okuma Alışkanlığı Sorunu: Okul Kütüphanelerinin İşlevselliğine Bir Bakış

Karadağ. (2014) Okuma İlgisi, Tutumları ve Alışkanlığı Konusunda Yapılmış

Karasakaloğlu, N., Saracaloğlu, A. S., ve Özelçi, S. Y. (2012). Sınıf öğretmeni adaylarının eleştirel okuma öz-yeterliklerine ilişkin algıları. Mustafa Kemal Üniversitesi Sosyal Bilimler Enstitüsü Dergisi, 9(19). 405-422.

Karşıyaka Oyuncak Kütüphanesi. (2009, 7 Eylül). Erişim adresi: <http://cicicee.com/turkiyede-oyuncak-kutuphanelerinin-sayisi-artiyor/>

Koç, S. ve Müftüoğlu, G. (2008). Dinleme ve Okuma Öğretimi. Eskişehir

Konan, N. (2013). İlköğretim okulu yöneticilerinin okuma alışkanlıkları. Kuram ve Uygulamada Eğitim Yönetimi [Educational Administration: Theory and Practice], 19(1), 31-59.

Konan, N. ve Oğuz, V. (2009). Öğretmenlerin okuma alışkanlıkları. XVIII. Ulusal Eğitim Bilimleri Kurultayı, 1-3 Ekim 2009. İzmir: Ege Üniversitesi.

KOSKİNER, P. S., and BLUM, I.H. (1986). Paired Repeated Reading: A Classroom Strategy for Developing Fluent Reading. *Reading Teacher* 40 (1): 70-75

Kozub, R. (2000, May 16). Reader's Theater and Its Affect on Oral Language Fluency, San Diego State University, TE634

Kurudayıoğlu ve Çelik, (2013) Türkçe Öğretmeni Adaylarının Okumaya ve Okuma Eğitimine İlişkin Özyeterlik Algıları

Kurulgan ve Çekerol, (2008) Öğrencilerin Okuma ve Kütüphane Kullanma Alışkanlıkları Üzerine Bir Araştırma

Küçükçekmece Oyuncak Kütüphanesi. (2009, 7 Eylül). Erişim adresi: <http://cicicee.com/turkiyede-oyuncak-kutuphanelerinin-sayisi-artiyor/>

Küçükçekmece Oyuncak Kütüphanesi. (2012, 15 Haziran). Erişim adresi: <http://www.bbyhaber.com/bby/2012/06/15/ikinci-oyuncak-kutuphanesi-acildi/#more-5310>

Lisans Tezi, Anadolu Üniversitesi, Eskişehir.-62

Malatya Oyuncak Kütüphanesi. (2012, 19 Haziran). Erişim adresi: <http://www.bbyhaber.com/bby/2012/06/19/malatyada-oyuncak-kutuphanesine-yogun- ilgi/#more-5462>

Maraşlı, A. (2005). Okumayı Sevdirmeye Yolları. İstanbul: Bilge Yayıncılık

Mardin Oyuncak Kütüphanesi. (2009, 7 Eylül). Erişim adresi: <http://cicicee.com/turkiyede-oyuncak-kutuphanelerinin-sayisi-artiyor/>

Mckool, S.& Gespass, S. (2009). Does Johnny's reading Teacher Love to Read? How Teachers' Personal Reading Habits Affect Instructional Practices. *Literacy Research and Instruction*, 48, 264-276.

Merzifon Oyuncak Kütüphanesi. (2014, 17 Mart). Erişim adresi: <http://www.haberler.com/miniklere-oyuncak-kutuphanesi-5796692-haberi/>

Mete, G. (2012). İlköğretim 8. sınıf öğrencilerinin okuma alışkanlığı üzerine bir araştırma (Malatya ili örneği). *Dil ve Edebiyat Eğitimi Dergisi*, 1(1), 43-66.

Molfese J.,Victoria, - Modling, Arlene, - Molfese L., Dennis (2003), The Role of Environment in the Development of Reading Skills, *Journal Of Learning Disabilities*, C:36, S:1, 59-67.

Mooney, M. (1994). Reading to children: A positive step on the road to literacy. *Teaching K-8*, 25, 90-92. Mooney, M.E. (1990). Reading to, with, and by children. Katonah, N.Y., Richard C. Owen.

MORGAN, R. (1986). Helping Children Read: The Paired Reading Handbook. London: Methuen.

Morrow, L. M. ve Gambrell, L. B. (Eds.). (2011) Best practices in literacy instruction (4th ed.). New York: Guilford.

Nord, C. W. vd. (1997) Fathers' involvement in their children's schools (NCES 98-091). Washington, DC: U.S. Department of Education, National Center for Education Statistics. (ERIC Document Reproduction Service No. ED409125)

Odabaş, H., Odabaş, Z.Y. vd. (2008). Üniversite Öğrencilerinin Okuma Alışkanlığı: Ankara Üniversitesi Örneği. Bilgi Dünyası. 9(2), 431-465.

Oğuzkan, F. (1997). Çocuk Edebiyatı. Ankara: Emel Matbaacılık.

Okay, O. (2004). Okumayan Toplum. Türk Dili. Sayı: 629, 411-424.

Ordu Oyuncak Kütüphanesi. (2011, 14 Haziran). Erişim adresi: <https://www.haberler.com/bir-oyuncak-kutuphanesi-de-ordu-da-acildi-2797655-haberi/>

Oyuncak kütüphanesi ahsap oyuncak atölyesi. (t.y.). Erişim adresi: http://www.oyuncak Kutuphanesi.net/terms.php?do=ahsap_oyuncak_atolyesi

Oyuncak kütüphanesi kimdir?. (t.y.). Erişim adresi: <http://www.oyuncak Kutuphanesi.net/terms.php?do=oyuncak-kutuphanesi-kimdir>

Özbay, M. (2005). Bir Dil Becerisi Olarak Dinleme Eğitimi. Ankara: ğ

Özbay, M. (2006). Okuma Eğitiminde Çevre Faktörü. EJER, 24, 161-170

Pecjak, S., & Kosir, K. (2008). Reading motivation and reading efficiency in third and seventh grade pupils in relation to teachers' activities in the classroom. Studia Psychologica, 50, 147-168

Routman, R. (2000). Conversations: Strategies for teaching, learning, and evaluating. Portsmouth, NH: Heinemann.

Samuels, S. J. (1979). "The method of repeated reading", **The Reading Teacher**, 32.

Samur, 2014 Türiye'deki ve Dünya'daki Çalışmaların Tanıklığında "Okuma Kültürü" Hasan Ali Yücel Eğitim Fakültesi Dergisi Cilt: 11, Sayı 22, 2014-2, s.157-188

Saracaloğlu, A. S., Bozkurt, N. ve Serin, O. (2003). Üniversite Öğrencilerinin Okuma İlgileri ve Okuma Alışkanlıklarını Etkileyen Faktörler. Eğitim Araştırmaları. Yaz 2003, Yıl: 4, Sayı: 12. 148-157.

Savaş, B. (2006). Okuma eğitimi ve çocuklarda dil gelişimi. İstanbul: Alfa Bas. Yay.

Sever,S., İnce Samur, A. Ö., Doğan,B. N., Çıldır, B.veBulut,S.(2013). İlkokul 4. sınıf öğrencilerinin okuma kültürü edinme düzeyleri ile kitle iletişim araçlarını kullanma alışkanlıklarının incelenmesi.

Sözen ve Akyol (2018) REHBERLİ OKUMA YÖNTEMİ: BİR EYLEM ARAŞTIRMASI

Sultangazi Oyuncak Kütüphanesi. (2015, 15 Ocak). Erişim adresi: <http://www.bbyhaber.com/bby/2015/01/15/ana-siniflarina-oyuncak-kutuphanesi/#more-15926>

Suna, Ç. (2006). İlköğretim Öğrencilerinin Okuma Dilgi Ve Alışkanlıklarının

Susar Kırmızı, F. (2012). Öğretmen adaylarının kitap okuma alışkanlığına yönelik tutum ölçeği: Geçerlik ve güvenilirlik çalışması. Turkish Studies-International Periodical For The Languages, Literature and History of Turkish or Turkic,7(3), Summer 2353-2366

Sünbül, A. M., Yılmaz, E., Demirer, V., Ceran, D. Işık, A., Çintaş, D., Çalışkan, M. ve Alan, S. (2010). İlköğretim öğrencileri kitap okuma alışkanlıkları: Konya ili araştırma raporu. (5-6-7-8. Sınıflar).

Swanborn, M. S. L. and Glopper, K. (2002) Impact of Reading Purpose on Incidental Word Learning from Context. Language Learning. 52(1), 95-117

Şırnak Oyuncak Kütüphanesi. (2014, 24 Nisan). Erişim adresi: <https://cicicee.com/sirnak-oyuncak-kutuphanesi/>

TDK (2009). Türkçe Sözlük. Ankara: Türk Dil Kurumu Yayınları.

TOPPING, K. (1995). *Paired Reading, Spelling and Writing*. New York: Cassell Wellington House.

TOPPING, K. J. and LINDSAY, G.A. (1992). The Structure and Development of the Paired Reading technique, *The Journal of Research in Reading*, 15(2), 120-36.

TÜBAR-XI-/2002-Bahar/Ar.Gör. Eyyup COŞKUN

Türkmenoğlu, M., & Baştuğ, M. (2017). İlkokulda akran öğretimi aracılığıyla okuma güçlüğünün giderilmesi. Eğitimde Nitel Araştırmalar Dergisi - Journal of Qualitative Research in Education, 5(3), 36-66. www.enadonline.com DOI: 10.14689/issn.2148-2624.1.5c3s2m

Uşak Oyuncak Kütüphanesi. (2014, 6 Haziran). Erişim adresi: <http://usakbilsem.meb.k12.tr/tema/icerikler/oyuncak-kutuphanesi-acilisimiz-trt-haberde-1290983.html>

Ünver, V., ve Akbayrak, N. (2013). Hemşirelik eğitiminde akran eğitim modeli. Dokuz Eylül Üniversitesi Hemşirelik Yüksekokulu Elektronik Dergisi, 6(4), 214-217.

Verhoeven, L., & Snow, C. E. (2001). Literacy and motivation reading engagement in individuals and groups. Mahwah: Lawrence Erlbaum Associates, Publishers.

Yardım, H. (2009). *Matematik derslerinde akran eğitimi yaklaşımının 9. sınıf öğrencilerine etkisi üzerine eylem araştırması*. Yüksek Lisans Tezi, Gazi Üniversitesi Eğitim Bilimleri Enstitüsü, Ankara.

Yeni Mahalle Oyuncak Kütüphanesi. (t.y.). Erişim adresi: <http://slideplayer.biz.tr/slide/10264105/>

Yılmaz, B. (1993). Okuma Alışkanlığında Halk Kütüphanelerinin Rolü. Ankara: Kültür Bakanlığı Kütüphaneler Genel Müdürlüğü.

Yılmaz, B. (2002). Ankara'da ilköğretim öğretmenlerinin okuma ve halk kütüphanesi kullanma alışkanlıkları üzerine bir araştırma. *Türk Kütüphaneciliği*, 16(4), 441-460.

Yılmaz, B. (2004). Öğrencilerin okuma ve kütüphane kullanma alışkanlıklarında ebeveynlerin duyarlılığı. *Bilgi Dünyası*, 5 (2), 115 – 136.

Yılmaz, B., Köse, E. ve Korkut, Ş. (2009). Hacettepe Üniversitesi ve Bilkent Üniversitesi öğrencilerinin okuma alışkanlıkları üzerine bir araştırma. *Türk Kütüphaneciliği*, 23(1), 22-51.

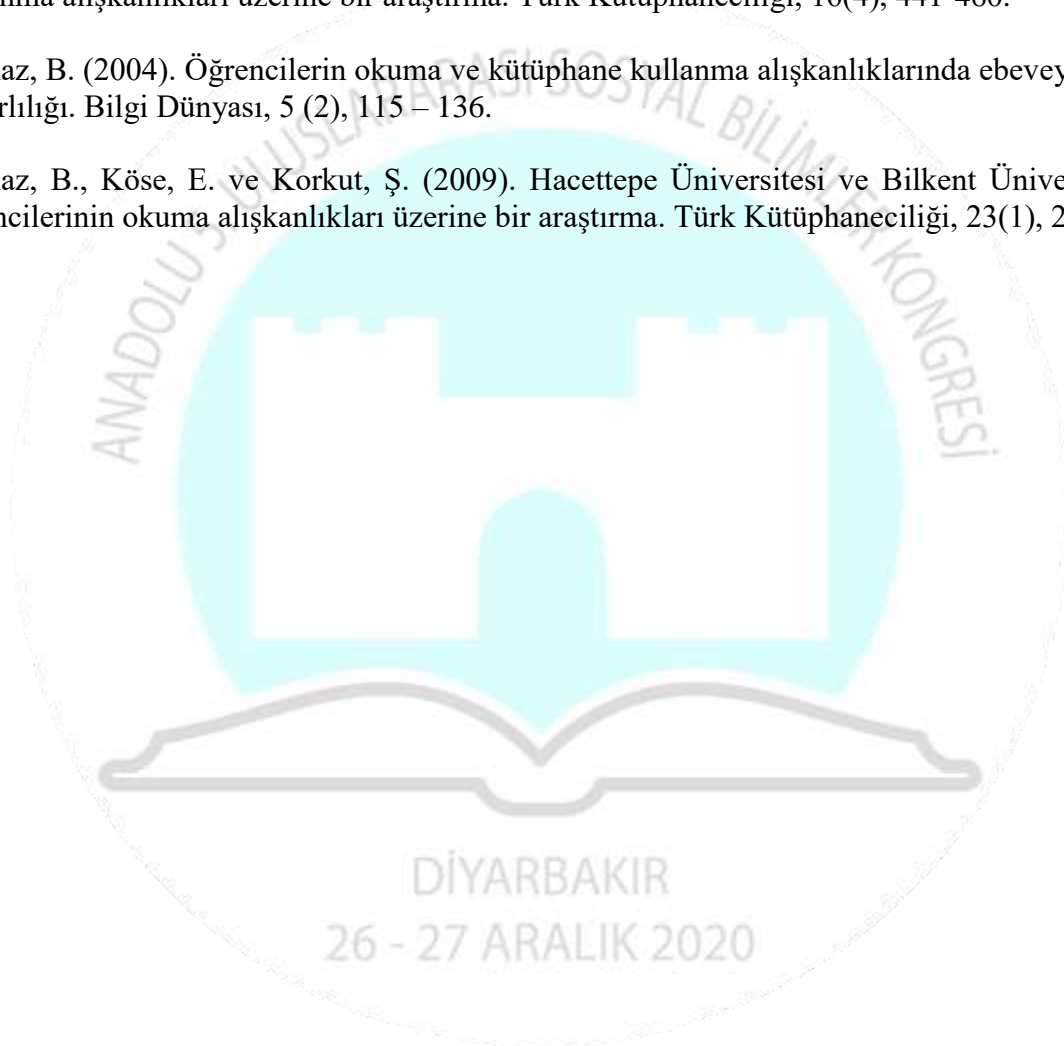

ÖĞRETMENLERİN PEDAGOJİK YETERLİLİĞİNİN TEKNOPEDAGOJİK YETERLİLİKLERİ İLE İLİŞKİSİNİN İNCELENMESİNE YÖNELİK YAPILMIŞ ÇALIŞMALARIN İÇERİK ANALİZİ VE ÇÖZÜM ÖNERİLERİ

Ayşe YEGENGİL¹, Dr. Cevdet ŞANLI²

¹ Yıldız Teknik Üniversitesi, Sosyal Bilimler Enstitüsü, 0000-0001-8832-3696

² Yıldız Teknik Üniversitesi, Sosyal Bilimler Enstitüsü, 0000-0001-5855-0193

ÖZET

Bu araştırma; öğretmenlerin pedagojik yeterliliklerinin tekno-pedagojik yeterlilikleri ile ilişkisi hakkındaki yapılmış çalışmaların derinlemesine incelenmesi amacıyla yapılmıştır. Çalışmada, bulunan akademik araştırmaların incelenmesi ve bu akademik araştırmalara genel bir bakış sağlayabilmek için içerik analizi yöntemi kullanılmıştır. İçerik analizinin özü; birbirine benzeyen verileri belirli kavramlar ve temalar çerçevesinde bir araya getirmek ve bunları okuyucunun anlayabileceği bir biçimde düzenleyerek yorumlamaktır.

Bu veri tabanlarının arama bölümlerine; öz yeterlilik, pedagoji, pedagojik yeterlilik, dijital, teknolojik, yaşam boyu öğrenme, teknopedagojik, dijital pedagojik, dijital materyal, dijital yeterlilik anahtar kelimeleri yazılarak çok sayıda akademik çalışmaya ulaşılmıştır. Bu akademik çalışmalardan pedagojik yeterlilik, teknopedagojik yeterlilik, dijital içerik, öz yeterlilik konularını ele alan çalışmaların 17 tanesi incelenmek üzere seçilmiştir. Bu çalışmaların 12 tanesi alanda yazılmış makale iken 5 tanesi alanda yazılmış yüksek lisans tezidir.

Öğretmenlerin pedagojik yeterliliklerinin teknopedagojik yeterlilikleri arasındaki ilişkinin incelendiği bu çalışmada elde ettiğimiz veriler doğrultusunda genel olarak; öğretmenlerin öğretim teknolojileri ve materyal tasarım becerileri arttıkça öz yeterliliklerinin arttığı, öğretmenlerin teknolojiye yararlanabilme konusunda öz yeterliliklerinin düşük olduğu ve öğretmenlerin dijital içerik kullanma motivasyonlarının eğitim öğretim sürecini tüm paydaşları açısından etkilediği bulgularına rastlanmıştır.

Çalışma sonuçlarının alanda yapılan araştırmalara genel bakış sağlaması, elde edilen bulguların karşılaştırılması, sonuçlarının tartışılması ve eksiklerinin fark edilmesi açısından katkı sağlayacağı düşünülmektedir.

Öğretmenlerin pedagojik yeterliliklerinin teknopedagojik yeterlilikleri arasındaki ilişkinin incelendiği bu çalışmada elde ettiğimiz veriler doğrultusunda genel olarak; öğretmenlerin öğretim teknolojileri ve materyal tasarım becerileri arttıkça öz yeterliliklerinin arttığı, öğretmenlerin teknolojiye yararlanabilme konusunda öz yeterliliklerinin düşük olduğu ve öğretmenlerin dijital içerik kullanma motivasyonlarının eğitim öğretim sürecini tüm paydaşları açısından etkilediği bulgularına rastlanmıştır.

Anahtar kelimeler: Teknopedagoji Alan Bilgisi, Teknopedagoji, Pedagojik Alan Bilgisi,

CONTENT ANALYSIS AND SOLUTION RECOMMENDATIONS OF THE STUDIES WHICH EXAMINEs THE RELATIONSHIP OF TEACHERS' PEDAGOGICAL COMPETENCY AND THEIR TECHNOPEADAGOGICAL COMPETENCES

ABSTRACT

This study was conducted to examine in-depth the studies on the relationship between teachers' pedagogical competencies and their techno-pedagogical competencies. In this study, content analysis method was used to examine the academic researches found and to provide an overview to these academic studies. The essence of content analysis; to gather similar data within the framework of certain concepts and themes and to interpret them in a way that the reader can understand.

Key words or phrases such as self-efficacy, pedagogy, pedagogical competence, digital, technological, lifelong learning, technopedagogical, digital pedagogical, digital material, digital competence have been typed in search boxes of these databases and numerous academic studies have been reached. Of these academic studies, 17 studies dealing with pedagogical competence, technopedagogical competence, digital content, and self-efficacy were selected to be examined. While 12 of these studies are articles written in this field, 5 of them are master theses written in this field.

It is thought that the results of the study will contribute in terms of providing an overview of the researches in the field, comparing the obtained findings, discussing the results and realizing the deficiencies.

In line with the data we obtained in this study, which examines the relationship between teachers' pedagogical competencies and technopedagogical competencies; It was found that as the instructional technologies and material design skills of teachers increased, their self-efficacy increased, teachers had low self-efficacy in using technology, and teachers' motivation to use digital content affected the education and training process for all stakeholders.

In line with the data we obtained in this study, which examines the relationship between teachers' pedagogical competencies and technopedagogical competencies; It was found that as the instructional technologies and material design skills of teachers increased, their self-efficacy increased, teachers had low self-efficacy in using technology, and teachers' motivation to use digital content affected the education and training process for all stakeholders.

Key Words or Phrases; Technopedagogy Content Knowledge, Technopedagogy, Pedagogical Content Knowledge

1. GİRİŞ

Bu bölümde, araştırmanın gerekçesini oluşturan problem durumu, araştırmanın amacı, önemi, sayılıları ve araştırmada kullanılan bazı kavramların tanımları yer almaktadır.

İnsanı diğer canlılardan ayıran en önemli özellik, öğrenme yeteneğine sahip olmasıdır. İnsanoğlu var olduğu andan itibaren yaşamını sürdürebilmek için çevresi ile girdiği etkileşim sonucu bir takım bilgi, beceri, tutum ve değerler edinmiş ve bunları toplumdaki öteki bireylere aktarmaya başlamıştır. Böylelikle ilkel toplumlarda bile bireyler bu etkileşim sonucunda ailelerinden ve çevrelerinden birçok şey öğrenmişlerdir. O halde öğrenmenin olduğu her durumda bir eğitim sürecinden söz etmek olanaklıdır. Eğitim insanın doğumuyla başlayıp yaşamı boyunca devam eden bir süreçtir.

Eğitim en genel anlamıyla bireylerin davranışlarında değişiklik oluşturma süreçleridir. Eğitim tanımlarına bakıldığında üç temel özelliğin vurgulandığı göze çarpar. Bunlar;

*eğitimin bir süreç olması

*bireyde davranış değişikliği yaratması

*bu değişimin bireyin yaşantıları sonucunda oluşması olarak sıralanabilir.

Bir yaşam alanı olarak okul her öğrencinin değer kazandığı mutlu olduğu milli ve manevi erdem ve değerleri yaşam becerisi haline getirdiği eğitim-öğretim ortamlarındandır. Bulduğumuz yüzyılda zamanın ruhunu önemseyen öğretmenler, eğitim sistemi içinde tüm iyileşmelere yönelik eylemlerin ve stratejilerin başarı kazanmasında en temel etkidir.

Öğretmenlerden, öğrencilerin gelişim düzeylerini bilmek, bu gelişim düzeylerine uygun eğitim yaşantıları düzenleyebilmek ve doğru öğretim yöntem ve tekniklerinden yararlanabilmek gibi yeterliliklere sahip olması beklenir.

Günümüzde öğretmenler dünya üzerindeki gelişmeleri yeni bir vizyondan kavrayarak yorumlama ve bilimsel düşünme becerisine sahip olmak durumundadır. Bunları sağlamanın yolu da mesleki bilgilerini tam ve etkin edinebilme ve kullanabilmenin yanı sıra; felsefi bir bakış açısı kazanarak eğitim felsefelerini ve düşünme yöntemlerini kullanmak, 21.yy yeterliliklerine sahip olmak ve bunları eğitim öğretim ortamlarına aktarmaktır. 21.YY gereklerinin başında ise, teknolojik gelişmeleri yakından takip etmek gelir. Bu alandaki baş döndürücü gelişmeler ve kıyasıya rekabet oligopoli ile sonuçlanacaktır. Yalnızca gelişmiş devletlerin oyunda söz sahibi olduğu ve etkin rol oynadığı, diğer devletlerin figüran olduğu senaryolar söz konusu olacaktır. Bu alanda söz sahibi olabilmek için kabaca vazifesi insanı eğitmek olan eğitim kurumlarının bu vizyona sahip paydaşları bünyesinde bulundurması gerekmektedir. Ancak sahada yapılan değerlendirmeler öğretmenlerin yaşam boyu öğrenme, teknolojik gelişmeleri takip etmek, derslerinde dijital içerik ve materyal üretme konusunda yeterli motivasyona sahip olmadıklarını gözler önüne sermiştir.

Bu noktada da araştırmanın önemi ortaya çıkmaktadır. 21. yüzyıl yeterlikleri arasında bilgisayar teknolojilerinin kullanımı, sosyal medyanın günlük hayata hızlı bir şekilde girmesi bilgi okuryazarlığının önemi artmıştır. Günümüzde bilgi ve teknoloji okuryazarlığı, bir meslek sahibi olsun olmasın her birey için gerekli şart ve koşul hale gelmiştir. BİT yalnızca eğitimcilerin öğretme- öğrenme süreçlerinde kullanılacakları araç ve gereç değil, toplumun her bireyi için bilgi arama bulma ve iletmede kullanabileceği araçlarıdır. Bu bağlamda okullar temel teknoloji kullanımı konusunda en doğru ve güvenli şekilde bilgi aktarımı yapan kurumlardır. Öğretmenler bilişim teknolojilerini yalnızca çoklu eğitim öğretim ortamı hazırlamak için değil aynı zamanda her birey için gerekli dijital vatandaşlık farkındalığı oluşturmak için de kullanmalıdırlar. Böylelikle öğrenciler için her duyu organına hitap eden

bir öğrenim süreci hazırlayacakları gibi onları güvenli ve sorumlu internet kullanımı konusunda da bilinçlendirmiş olacaklardır. Öğretmenlerin bu teknolojileri güvenliği ve etik değerlere uygun şekilde kullanmaları, öğrencilere yalnızca bilgi vermek değil çağın insan gücünü karşılamak ve onların BİT bilgi düzeylerini, dijital vatandaşlık düzeylerini ve BİT kullandıkları sıradaki özgüvenlerini artıracakları gibi karşılaşılabilecekleri problemlerle baş etme becerisi de kazanmalarını sağlayacaktır. Bu önem doğrultusunda araştırma yaparken genel olarak; öğretmenlerin mesleki alan bilgilerinin, teknolojik alan bilgilerinin ve dijital içerik üretme motivasyonlarının ne düzeyde olduğu soruları üzerinde durularak bu yeterliliklerin yaş, cinsiyet, kıdem yılı, hizmet içi eğitime katılma durumlarına göre değişkenlik gösterip gösterilmediği araştırılmıştır.

Bu araştırmaya yapılırken verilen yanıtların objektif olduğu, araştırmaya katılanların öne sürmüş olduğu görüşler onların gerçek görüşlerini yansıttığı ve araştırmada elde edilen bulguların gerçeği yansıttığı varsayılmıştır.

Araştırmada öne çıkan bazı kavramlar ise şu şekildedir.

Pedagoji; Türk Dil Kurumu(TDK)'na göre eğitim bilimi olarak tanımlanmaktadır. Pedagoji belli kuramsal çerçeveler içinde icra edilen ve bazı ahlaki ve felsefi amaçların gerçekleştirilmesini hedef alan eğitim faaliyetlerinin incelenmesi, seçilmesi ve uygulanmasıdır (pedagoji.blogspot.com, 2009)

Öz yeterlilik; Bandura (1986, s 30) özyeterlilik inancını “İnsanların belli bir performansa ulaşabilmelerini sağlayacak eylemleri örgütleme ve sergileme becerileri ile ilgili yargıları” olarak tanımlamıştır.

Pedagojik Bilgi; Eğitimi ve öğretimi yapılacak konu ile ilgili nasıl bir eğitim ortamı sağlanacağı ve hangi yaklaşımların uygulanacağı bilgisidir. (Konokman, Yelken ve Tokmak, 2013, s.668).

Alan Bilgisi; Öğretilecek bilgilerle alakalı öğretmenlerde olması şart koşul olan temel bilgiler olarak da tanımlanabilecek alan bilgisini Konokman ve Yelken, “içerikte bulunan öğrenilecek ya da öğrenilecek konudur” şeklinde tanımlarlar. (Konokman, Yelken ve Tokmak, 2013).

Pedagojik Alan Bilgisi; Alan eğitimi bilgisi olarak da tanımlanabilmekte olan pedagojik alan bilgisi, öğretmenlerin sahip olmaları gereken özyeterliliklerinin yanı sıra, eğitim alanında bulunan konuları öğretime dönüştürebilme yeteneğidir. (Gökkurt, Şahin, Soylu ve Doğan,2015).

Teknolojik Bilgi; Geleneksel kalem ve kağıt teknolojisinden, daha dijital teknolojilere doğru sıralanan çok farklı teknolojiler ile ilgili bilgilerdir. (Üvez ve Akyüz, 2013).

Teknolojik Alan Bilgisi; Bir eğitim öğretim ortamında öğretmenlerin hangi türdeki özel teknolojileri kullanacaklarını planlayabilme ve alanın teknolojiyle etkileşiminin ne şekilde olacağını kapsar. (Bilici, 2012).

Teknopedagojik Alan Bilgisi; Öğretmenlerde bulunması gereken temel teknolojik bilgilerin pedagojik açıdan anlamlı bir şekilde eğitim öğretim ortamına ne şekilde uygulayacakları ve değerlendirecekleri ile ilgili bilgidir (Mishra and Koehler, 2006).

2. YÖNTEM

Bu çalışmada, incelenen araştırmaların bulunabilmesi için Milli Eğitim Bakanlığı Eğitim Teknolojileri Geliştirme ve Projeler Daire Başkanlığı, Milli Eğitim Bakanlığı Yenilik ve Eğitim Teknolojileri Genel Müdürlüğü, Türkiye Eğitim Teknolojileri Zirvesi, Türkiye Bilişim Şuarası, Resmi Gazete, Milli Eğitim Dergisi, Ulusal Tez Merkezi, YÖK Akademik, Dergipark, Google Akademik başta olmak üzere çeşitli veri tabanları kullanılmıştır. Bu veri tabanlarının arama bölümlerine; öz yeterlilik, pedagoji, pedagojik yeterlilik, dijital, teknolojik, yaşam boyu öğrenme, teknopedagojik, dijital pedagojik, dijital materyal, dijital yeterlilik anahtar kelimeleri yazılarak çok sayıda akademik çalışmaya ulaşılmıştır. Bu akademik çalışmalardan pedagojik yeterlilik, teknopedagojik yeterlilik, dijital içerik, öz yeterlilik konularını ele alan çalışmaların 17 tanesi incelenmek üzere seçilmiştir. Bu çalışmaların 12 tanesi alanda yazılmış makale iken 5 tanesi alanda yazılmış yüksek lisans tezidir.

2.1. Problem Durumu

İnsanı diğer canlılardan ayıran en önemli özellik, öğrenme yeteneğine sahip olmasıdır. İnsanoğlu var olduğu andan itibaren yaşamını sürdürebilmek için çevresi ile girdiği etkileşim sonucu bir takım bilgi, beceri, tutum ve değerler edinmiş ve bunları toplumdaki öteki bireylere aktarmaya başlamıştır. Böylelikle ilkel toplumlarda bile bireyler bu etkileşim sonucunda ailelerinden ve çevrelerinden birçok şey öğrenmişlerdir. O halde öğrenmenin olduğu her durumda bir eğitim sürecinden söz etmek olanaklıdır. Eğitim insanın doğumuyla başlayıp yaşamı boyunca devam eden bir süreçtir.

Eğitim en genel anlamıyla bireylerin davranışlarında değişiklik oluşturma süreçleridir. Eğitim tanımlarına bakıldığında üç temel özelliğin vurgulandığı göze çarpar. Bunlar;

*eğitimin bir süreç olması

*bireyde davranış değişikliği yaratması

*bu değişimin bireyin yaşantıları sonucunda oluşması olarak sıralanabilir.

Bir yaşam alanı olarak okul her öğrencinin değer kazandığı mutlu olduğu milli ve manevi erdem ve değerleri yaşam becerisi haline getirdiği eğitim-öğretim ortamlarındandır. Bulduğumuz yüzyılda zamanın ruhunu önemseyen öğretmenler, eğitim sistemi içinde tüm iyileşmelere yönelik eylemlerin ve stratejilerin başarı kazanmasında en temel etkidir.

Öğretmenlerden, öğrencilerin gelişim düzeylerini bilmek, bu gelişim düzeylerine uygun eğitim yaşantıları düzenleyebilmek ve doğru öğretim yöntem ve tekniklerinden yararlanabilmek gibi yeterliliklere sahip olması beklenir.

Günümüzde öğretmenler dünya üzerindeki gelişmeleri yeni bir vizyondan kavrayarak yorumlama ve bilimsel düşünme becerisine sahip olmak durumundadır. Bunları sağlamanın yolu da mesleki bilgilerini tam ve etkin edinebilme ve kullanabilmenin yanı sıra; felsefi bir bakış açısı kazanarak eğitim felsefelerini ve düşünme yöntemlerini kullanmak, 21.yy yeterliliklerine sahip olmak ve bunları eğitim öğretim ortamlarına aktarmaktır. 21.YY gereklerinin başında ise, teknolojik gelişmeleri yakından takip etmek gelir. Bu alandaki baş döndürücü gelişmeler ve kıyasıya rekabet oligopoli ile sonuçlanacaktır. Yalnızca gelişmiş devletlerin oyunda söz sahibi olduğu ve etkin rol oynadığı, diğer devletlerin figüran olduğu senaryolar söz konusu olacaktır. Bu alanda söz sahibi olabilmek için kabaca vazifesi insanı eğitmek olan eğitim kurumlarının bu

vizyona sahip paydaşları bünyesinde bulundurması gerekmektedir. Ancak sahada yapılan değerlendirmeler öğretmenlerin yaşam boyu öğrenme, teknolojik gelişmeleri takip etmek, derslerinde dijital içerik ve materyal üretme konusunda yeterli motivasyona sahip olmadıklarını gözler önüne sermiştir.

2.2 Türkiye’de Öğretmen Mesleğine İlişkin Yeterlilik Belirleme Süreci

Öğretmen yeterlilikleri, “Öğretmenlerin, öğretmenlik mesleğini etkili ve verimli bir biçimde yerine getirebilmek için sahip olmaları gereken bilgi, beceri ve tutumlardır.” olarak tanımlanmaktadır. Eğitim alanında tasarlanan hedeflere ulaşabilmek, eğitim-öğretim sürecine yön veren öğretmenlerin nitelikleri ve yeterlilikleri ile yakından ilişkilidir. Eğitim alanında hayata geçirilmesi hedeflenen bir yeniliğin, öğretmenler tarafından eğitim-öğretim ortamlarına taşınmaması planlanan amaca ulaşamayacağını gözler önüne serer. Öğretmenlerin temel mesleki yeterliliklere sahip olmaları, öğrencilerin başarı düzeylerini arttıran ve kişisel gelişimlerini sağlayan anahtarlardan biridir. Bu nedenlerle, hızla değişen dünyada öğretmenlerin mesleki ve kişisel gelişim motivasyonunu teşvik etmek, yeterliliklerini ve yeteneklerini artırmak hayati öneme sahiptir.

İnsanoğlu var olduğu andan itibaren yaşamını sürdürebilmek için çevresi ile girdiği etkileşim sonucu bir takım bilgi, beceri, tutum ve değerler edinmiş ve bunları toplumdaki öteki bireylere aktarmaya başlamıştır. Böylelikle ilkel toplumlarda bile bireyler bu etkileşim sonucunda ailelerinden çevrelerinden birçok şey öğrenmişlerdir. Eğitim insanın doğumuyla başlayıp yaşamı boyunca devam eden bir süreçtir. Öğretmenler ise, bu süreci yöneten ve onu ölçmekten öte sorumlulukları bulunan; eğitimcilik mesleğini yerine getiren toplum biçimleyicileri demek yanlış bir tanım olmaz. Öğretmenler görevleri gereği tüm insanlık tarihinin aşamalarında varlığını göstermiştir. Toplumsal ilerleme ve bireysel gelişim konusunda devlet yöneticileri, düşünürler ve bilim adamları çeşitli çalışmalar yaparken öğretmenlik mesleğine de derin ve büyük anlamlar yüklemişlerdir.

Osmanlı İmparatorluğu’nda Fatih Sultan Mehmet zamanında öğretmen yetiştirme misyonunun temelleri atılmıştır. Genel medrese programlarının yanı sıra öğretmen olacaklar için hazırlanan ve öğretmen niteliklerini geliştirmeyi hedefleyen Adab-ı Muhasebe ve Usul-i Tedris dersleri de eklenmiştir. “Tartışma kuralları ve öğretim yöntemleri” olarak çevrilebilecek bu derslerde, öğretmen adaylarının iletişim ve öğretim yöntemleri alanlarında bilgi ve beceri kazanmaları hedeflenmiştir.

Avrupa’da ise 19. yüzyıldan itibaren özellikle sanayileşme ile birlikte şehir nüfuslarının artması, şehirlerdeki okul sayısını arttırmış ve dolayısıyla da öğretmen ihtiyacı ortaya çıkarmıştır. Bu gelişmeler, öğretmenliğin bir uzmanlık alanı olduğu ve öğretmenlerin bu alanda uzmanlaşmış eğitim kurumlarında yetiştirilmeleri gerekliliğini de ortaya çıkarmıştır.

Avrupa’da ortaya çıkan tüm bu gelişmelere paralel olarak Osmanlı Devleti de ihtiyaç üzerine 16 Mart 1848’de “Darümuallimin-i Rüşdi” adıyla Maarif Nezareti’ne bağlı olarak ülkedeki ilk öğretmen okulunu İstanbul’da açmıştır. Bu gelişmeler neticesinde öğretmen niteliklerini artırma ve standart hale getirme çabasına girişilmiş ve çok sayıda yenilik kaydedilmiştir.

Cumhuriyet dönemi ile birlikte Darümualliminlerin adı “Erkek Muallim Mektebi” Muallimatların adı ise “Kız Muallim Mektebi” olarak değiştirilmiştir. 1924 yılında yayınlanan Tevhid-i Tedrisat Kanunu ile ilköğretimin zorunlu ve devlet okullarında parasız duruma getirilmesi, ilkokul öğretmenleri yetiştirme konusunda köklü ve kapsamlı tedbirler alınmasını gerekli kılmıştır.

1927 yılında Denizli ve Kayseri’de Köy Muallim Mektepleri açılmıştır. 17 Nisan 1940 tarihli ve 3803 sayılı kanunla Köy Enstitüleri kurulduktan sonra Köy Muallim Mektepleri, Köy Enstitülerine dönüştürülmüştür. 1954 yılında yayınlanan 6234 sayılı kanunla öğretmen yetiştiren kurumların “İlköğretmen Okulu” adı altında birleştirilmesi ile Köy Enstitüsü uygulamasına son verilmiştir 1954 yılında kapatılmalarına kadar geçen sürede Köy Enstitüleri, köy öğretmeni yetiştirme de aktif rol oynamışlardır. 1973 yılında çıkarılan 1739 sayılı Milli Eğitim Temel Kanunu ile öğretmenlere yükseköğrenim görme şartı getirilmiş ve 1974 yılında şartları uygun olan İlköğretmen Okulları, Eğitim Enstitüleri’ne dönüştürülmüştür. 1981’de çıkarılan 2547 sayılı Yükseköğretim Kanunu ile tüm yükseköğretim kurumları Yükseköğretim Kurulu(YÖK) çatısı altında toplanmış, akademiler üniversitelere, eğitim enstitüleri ise eğitim fakültelerine dönüştürülmüştür. 20 Temmuz 1982’de yürürlüğe giren 41 sayılı kanun hükmündeki kararname ile öğretmen yetiştiren tüm kurumlar Milli Eğitim Bakanlığı’ndan alınarak üniversite bünyesine verilmiştir. 1989-1990 öğretim yılından itibaren öğretmen yetiştiren bütün yükseköğretim kurumlarının öğretim süresi en az lisans seviyesine çıkarılmıştır. Öğretmen yetiştirmenin üniversiteye devrinden itibaren öğretmen yetiştiren fakültelerin programları, ulusal ve uluslararası gelişmelere göre birçok kez yenilenmiş olup bu değişiklikler günümüzde de devam etmektedir.

2.3 Öğretmenlik Mesleği Genel Yeterlilikleri

Öğretmenlerde aranan nitelik ve yeterliliklerin belirlenmesi ülkemizde Milli Eğitim Bakanlığı tarafından yapılmaktadır 1739 sayılı Milli Eğitim Temel Kanunu’nda öğretmenliğin bir ihtisas mesleği olduğu vurgulanmaktadır. Yine bu kanunun 45. Maddesinde, “Öğretmen adaylarından genel kültür, özel alan eğitimi ve pedagojik formasyon bakımından aranacak nitelikler Milli Eğitim Bakanlığı’nca tespit olunur.” ifadesi yer almaktadır. 652 sayılı Milli Eğitim Bakanlığı’nın teşkilat ve görevleri hakkında kanun hükmünde kararnamenin 15. maddesinin (a) fıkrası gereği, öğretmen nitelik ve yeterliliklerinin belirlenmesi görevi “Öğretmen yetiştirme ve Geliştirme Genel Müdürlüğü”ne verilmiştir. Bu fıkra göre Öğretmen yetiştirme ve Geliştirme Genel Müdürlüğü’nden, öğretmenlerin nitelikleri ve yeterliliklerin belirlenmesi ve geliştirilmesine yönelik politikaları oluşturması, bu amaçla ilgili birim kurum ve kuruluşlarla işbirliği yapması beklenmektedir. Öğretmen yeterliliklerinin belirlenmesi ve güncellenmesi pek çok önemli politika metninde yer almaktadır. 10. Kalkınma Planında, “öğretmen yetiştirme ve geliştirme sisteminin” yeterliliklerini esas alacak şekilde yeniden yapılandırılması gerektiği vurgulanmaktadır. Yüksek Planlama Kurulu’nca kabul edilerek 9 Haziran 2017 tarihinde Resmi Gazetede yayımlanan Öğretmen Stratejisi Belgesi’nde öğretmen yeterliliklerini ihtiyaç doğrultusunda güncellenmesi eylem maddesinin yanı sıra öğretmen yetiştirme ve geliştirme süreçlerindeki pek çok faaliyet için öğretmen yeterliliklerinin referans alınması anlayışı benimsenmiştir.

Bakanlığın güncel politikalarını ortaya koyan önemli belgelerden biri olan 2015-2019 Milli Eğitim Bakanlığı Stratejik Planı'nda ise; öğretmen yeterliklerinin belirlenmesi, belirlenen yeterlikler doğrultusunda öğretmenlerin mesleki gelişimine yönelik okul temelli mesleki gelişim (OTMG) modelinin yaygınlaştırılması, hizmet içi eğitim planlarındaki yeterliklerin dikkate alınması ve öğretmen yeterliklerini temel alan çoklu performans değerlendirme sisteminin oluşturulması gibi hedeflere yer verilmiştir.

Yıllar içerisinde başlatılan tüm çalışmalarda öğretmen yeterliklerinin Avrupa Birliği ülkeleri ile uyumlu olacak şekilde yeniden belirlenmesi amaçlanmıştır. Bu kapsamda ulusal ve uluslararası uzmanlar, akademisyenler, öğretmenler ve çok sayıda katılımcının bulunduğu çalıştaylar pilot uygulamalar ve paydaş görüşleri neticesinde;

- Kişisel ve mesleki değerler mesleki gelişim
- Öğrenciyi tanıma
- Öğrenme ve öğretme süreci
- Öğrenmeyi gelişimi izleme ve değerlendirme
- Okul aile ve toplum ilişkileri
- Program ve içerik bilgisi

olmak üzere altı ana yeterlilik alanı ve bu yeterliliklere ilişkin 31 alt yeterlik ve 233 performans göstergesinden oluşan öğretmenlik mesleği genel yeterlikleri belirlenmiştir. Ardından bakanlık temsilcileri, öğretmenler, akademisyenler, müfettişler, sendika temsilcileri, ...vb gibi farklı görevden çok sayıda kişinin katıldığı çalıştaylar düzenlenerek öğretmenlik mesleği genel yeterlikleri taslağını son hali verilmiş ve 17 Nisan 2006 tarihli makam oluru ile uygun bulunan bu yeterlilikler 2006 yılında 2590 sayılı Tebliğler Dergisi'nde yayımlanarak yürürlüğe girmiştir. Öğretmenlik mesleği genel yeterliklerinin yürürlüğe girmesinin ardından öğretmenlerin kendi alanlarında sahip olmaları gereken bilgi beceri tutum ve değerleri ifade eden öğretmenlik mesleği özel alan yeterliklerinin belirlenmesine yönelik çalışmalar başlatılmıştır. Bu çalışmalar sonucu 14 alanda özel alan yeterlikleri hazırlanarak 4 Haziran 2008 ve 25 Temmuz 2008 tarihli makam olurları ile yürürlüğe konmuştur.

Yeterlilik güncelleme çalışmaları sürecinde her bir öğretmenlik alan için ayrı bir özel alan yeterlilik belirlemek yerine; genel yeterlilikleri, alan bilgisi ve alan eğitimi bilgisi yeterlilikleri eklenmiş, böylece her öğretmenin kendi alanına ilişkin yeterlikleri de kapsayacak özellikte bütünsel ve tek bir metin oluşturulmuştur. Bu kapsamda güncellenen öğretmenlik mesleği genel yeterlikleri,

- Mesleki bilgi
- Mesleki beceri
- Tutum ve Değerler

olmak üzere birbiriyle ilişkili ve birbirini tamamlayan üç yeterlik alanı ile bunlar altında yer alan 11 yeterlilik ve bu yeterliliklere ilişkin 65 göstergeden oluşmaktadır.

2.4 Öğretmen Yetiştirmeye Yönelik Programların Düzenlenmesi

Eğitimde pek çok değişiklik insan unsurunun gelişimiyle desteklenmediği için başarısız olmuştur (Bursalıoğlu, 2002, s. 75). Bu nedenle öğretmenlerin nitelikli yetiştirilmesi çok önemli bir konudur. Ülkemizde belirli dönemlerde öğretmen yetiştirme konusunda yanlış uygulamalar olmuş, alanında uzman olmayan ve pedagojik formasyonu olmayanlar öğretmen

olmuştur. Bu uygulamaların sonuçları bugün de olumsuz yansımalar yaratmaya devam ediyor. Alan bilgisi, genel kültür ve pedagojik formasyon eğitimlerinin kaliteli bir şekilde verilmesi gerekliliğinin yanı sıra eğitim felsefesinin ders olarak öğretilmesi öğretmen yetiştirmede önemli bir yere sahiptir. Bu doğrultuda öğretmen adaylarının eğitim felsefeleri konusunda daha detaylı ve derinlemesine bir müfredatla eğitilmesi gerekmektedir.

2.5 Öğretmen İstihdamı Adaylık ve Yetiştirme Süreçleri

Eğitimde verimin en üst düzeye ulaşması için öğretmen nasıl yetiştirilmeli, öğretim programı gerek içerik, gerek biçim olarak nasıl düzenlenmeli, sınıf ortamını etkileyen değişkenleri nasıl değerlendirmeli gibi sorular öğretmen istihdamının ve adaylık süreçlerinin ilgilendiği en önemli konulardır. Öğretmenlik mesleğine kaynak oluşturan fakültelerin ilgili bölümlerinden mezun olan Milli Eğitim Bakanlığında öğretmen olarak istihdam edilebilmelerine yönelik olarak Kamu Personeli Seçme Sınavı(KPSS), Öğretmenlik Alan Bilgisi Testi (ÖABT) ve sözlü(mülakat) gibi çeşitli sınavlar gerçekleştirilmektedir. Söz konusu sınavların Öğretmenlik Mesleği Genel Yeterlilikleri çerçevesinde sahip olunması gereken bilgi, beceri, tutum ve değerleri ölçebilecek şekilde yeniden yapılandırılması, üniversite mezunları arasından öğretmenlik mesleğinde en yetenekli olanların istihdamını sağlayacaktır.

2.6 Öğretmenin Öz Değerlendirme Yapması

Öz değerlendirme, kişinin kendi kendisini değerlendirmesidir. Öz değerlendirme yalnızca basit bir mesleki yeterlilik değil, aynı zamanda da üst düzey kişisel ve mesleki sorumluluk ile öz değerlendirme yapabilme bilinci ve yetkinliği gerektiren bir süreçtir. Özellikle öğretmenlik gibi çok boyutlu ve çok farklı yeterlilikler gerektiren mesleklerde kapsamlı ve gerçekçi bir öz değerlendirme yapmak referans alınabilecek temel ölçütlerin olmayışında neredeyse imkansızdır. İşte bu nedenle öğretmenlerin mesleki yeterlilikler bu anlamda çok önemli bir işleve sahiptir. Yeterlilikler, öğretmene yönelik beklentileri göstermesi açısından temel referans kaynağı niteliğindedir.

2.7 Performans Değerlendirme, Kariyer Gelişimi ve Ödüllendirme

Performans değerlendirme insan kaynakları yönetiminin en önemli işlevlerinden biridir. Performans değerlendirme ile kişinin kurumunun ya da grubunun herhangi bir konudaki etkinliği analiz edilmekte ve başarı düzeyi belirlenmektedir. Performans değerlendirme çalışmaları, belirlenen standartlara ne ölçüde yaklaşıldığı veya yerine getirildiği noktasında geribildirim sağlar. Bu geribildirimler çalışanların eğitimi ve geliştirilmesinde eğitim politikalarının ve eğitim programlarının değerlendirilmesinde çalışanları seçme sürecinde ve ödüllendirme aşamalarında önemli bir yere sahiptir.

Ülkemizde öğretmen yetiştirmede yaşanan ciddi sorunların yanı sıra öğretmenlerimiz için gerekli yaşam standardı ve mesleki gelişim olanakları yeterince sağlanamamıştır (Gediklioğlu, 2005, s. 75). Bu koşullar öğretmenlerin toplumdaki statüsünü olumsuz etkilemiş ve birçok öğretmenin boş zamanlarında kendilerini profesyonel olarak geliştirmek yerine çeşitli işlerde çalışmasına neden olmuştur (Akyüz, 2010, s. 423).

2.8 Hizmet İçi Eğitim Programlarının Planlanması ve Sürekli Mesleki Gelişim

Dünya’da yaşanan hızlı değişimler öğrencilerin ilgi ve ihtiyaçlarını değiştirdiği gibi bilgiyi alma, kavrama, analiz etme ve geliştirme süreçlerini de etkilemiştir. Bu etkileşim, eğitim-öğretim ortamlarında ve süreçlerinde farklı ihtiyaçlar doğurmuştur. Öğretmenlerin bu ihtiyaçlara cevap verebilmesi ve çözüm üretebilmeleri için hizmetiçi eğitim faaliyetleri bir zorunluluk haline gelmiştir. Hizmetiçi eğitim faaliyetleri planlanırken, ÖMGY önemli bir kılavuz olacaktır. Öğretmenlerin mesleki gelişim ihtiyaçları, yeterlilikler çerçevesinde yapılacak öz değerlendirmeler ve performans değerlendirmeleri sonucunda gerçekçi bir biçimde tespit edilecek ve bu ihtiyaçları gidermeye yönelik çeşitli politikalar geliştirebilecektir.

Onuncu kalkınma planında (2014-2018) öğretmenlerin, eğitime yönelik kamu kaynaklarının artırılması, kız çocuklarının okullaşması başta olmak üzere eğitimin her kademesinde okullaşma oranlarının arttığı belirtilmektedir (s.30).

2.9 2023 Vizyonu

Okulların teknolojik alt yapı sorunları ile finansal imkanlarla doğrudan ilişkili olduğundan 2023 Vizyonu kapsamında; “Öğretmen ve okul yöneticilerinin mesleki gelişimleri yeniden yapılandırılacak”, “Öğrenme Süreçlerinde Dijital İçerik ve Beceri Destekli Dönüşüm, Dijital becerilerin gelişmesi için içerik geliştirilecek” ve “öğretmen eğitimi yapılacak” başlıkları altında bir çok hedef belirlenmiştir.

2.10 Fatih Projesi

Açılımı, “fırsatları artırma ve teknolojiyi iyileştirme hareketi” olan Fatih Projesi, ülkemizde pilot uygulamaları yapılan ve hatırı sayılır miktarda kaynağın ayrıldığı bir projedir.

Türk eğitim-öğretim sisteminde teknoloji odaklı bir değişim süreci (MEB, 2011) olarak tanımlanan FATİH Projesi kapsamında sağlanacak teknolojik unsurlar ve yapılacak çalışmaların, sayısal uçurumun azalmasına olumlu ve olumsuz etkileri olacağı söylenebilir. Milli Eğitim Bakanlığı (MEB) Eğitimde FATİH Projesinin temel amacını “sınıf ortamında öğretmen rehberliğinde BT donanımları ve İnternet bağlantısının yanı sıra dersleri destekleyici elektronik içeriklerin de yardımıyla öğrencilerin eğitim-öğretim sürecine etkin katılımını gerçekleştirmek” şeklinde belirtilmektedir (MEB, 2011).

Bu proje, eğitim öğretimde öğrencilere eşit fırsatlar sunabilmek ve okullardaki teknolojiyi yükseltip, pratik ve verimli hale getirmek amacıyla bilişim teknolojileri araçlarının daha fazla duyu organına hitap edecek şekilde derslerde etkin kullanımı için başlatılmıştır. Bu prensipten yola çıkarak çözümü oluştururken başarı faktörleri beş temel esasa dayandırılmıştır.

- 1) Erişilebilirlik her an her yerden zaman ve araçlardan bağımsız olarak hizmet sunabilmek
- 2) Verimlilik hedef odaklı daha verimli çalışma ortamları ve gelişim alanları sunabilmek
- 3) Eşitlik fırsat eşitliği tüm paydaşların en iyi hizmeti erişebilmesini sağlayabilmek
- 4) Ölçülebilirlik gelişimin doğru değerlendirilebilmesi için sürecin ve sonuçların doğru ölçüle bilmesini sağlamak buna göre düzgün geribildirim verebilmek

5) Kalite tüm eğitimin kalitesini ölçülebilir şekilde yükseltmek

1.11 Türkiye Bilişim Şurası Hedefleri

Bilgi toplumu denilince çoğu kez “bilgi düzeyi yüksek toplum”, “bilginin temel ekonomik kaynak olduğu toplum”, “bilgisayar ve bilgi kullanımı”, “ileri toplum”, “bilgisayarın her alanında yaygın olarak kullanıldığı toplum” anlamlarında kullanılmaktadır. Bu kavramların hepsi de birbiriyle ilintilidir. Bilgiye dayalı emek pahalıdır ve toplumun bireylerine uzun vadeli eğitim yatırımı yapmayı gerektirir. Eğitim, birey istihdam edildiği sürece devam eder. İnsan bilgi toplumunun en değerli varlığıdır.

Türkiye Bilişim Şurası'nın hedef, strateji, politika ve proje önerilerinden bazıları şu şekildedir:

- Gerek milli eğitim Bakanlığında gerekse üniversitelerde dahil olmak üzere tüm okullarımızda idari ve mali yapılanma AB normlarına göre düzenlenmeli ve bunun için genel bütçeden eğitime ayrılan pay var olanın en az üç katı artırılmalıdır
- Yatırım önceliklerinin doğru belirlenmesi ve amaca uygun biçimde tamamlanması için gerekli yasa ve yönetmelik değişiklikleri gerçekleştirilmelidir
- RT milli eğitim Bakanlığında ve okullarımızdaki idari ve mali yapının etkinliğini ve verimliliğini artırmak için kullanılmalıdır
- Bilişim teknolojileri ile ilgili yasa yönetmelik tüzük müfredat ve benzeri mevzuat AB normlarına uygun olarak güncellenmeli, düne ve bugüne değil yarına göre hazırlanmalıdır.

Şura'da okul öncesi, ilk ve orta dereceli okullar için önerilerden öne çıkanlar şu şekilde olmuştur:

- Gelecek kuşaklarımızı bilginin hızla yenilediği ve erişildiği bir dünyaya hazırlamalıyız. Bunun için okullarda bilgi öğretme eğitim modelinden, bilgiye etik ve güvenli yollarla erişimi ve yine bilgiyi etik ve güvenli şekilde kullanmayı öğretme eğitim modellerine geçiş yapılmalıdır. Bilişim teknolojileri ile öğrencilerin standart müfredatlarından çok ötesinde bağımsız öğrenme yetilerini ve öğretmenlerin öğrencilerini ölçme değerlendirme sistemlerini geliştirmek mümkün olacaktır.
- Sekiz yıllık eğitimden mezun olan tüm bireyler bilişim işçisi olarak kullanılabilecekleri bilgilerle donatılmalıdır. Bunun için bilişim teknolojilerinin bütün derslere entegre olması sağlanmalıdır
- Orta dereceli okullardan mezun olan tüm bireyler AB standartlarında bilgisayar okuryazarı olarak yetiştirilmelidir.
- Türkçe içerik geliştirme konusunda, Milli Eğitim Bakanlığı'nda ve yazılım sektöründe önemli atılımlar yapılmalıdır.

Teknoloji alt yapıyı oluşturmak ve geliştirmek üzere planlama çalışmalarını yapılmasına dair hedefler ise şu şekildedir:

- Milli eğitim bakanlığı ulusal standartları belirleyen merkezi bir otorite rolünü korumakla birlikte okullara kendi ihtiyaçlarını sağlamak üzere esneklik tanınmalıdır

- Türkiye’de bilgisayar destekli eğitim ve bilgisayar eğitiminin daha geniş alanda ve yaygın olarak kullanımını sağlamak ve kolaylaştırmak gerekmektedir bunun için çoklu ortam destekli iletişim ağının yapılandırılması ve yaygınlaştırılması şarttır en çok on yılda her öğretmene ve öğrenciye bir bilgisayar ve internet bağlantısı hedeflerine erişirmelidir
- Öğrenci, öğretmen ve eğitime ilgi duyan herkesin yararlanabileceği etkileşimli eğitim portalları mutlaka oluşturulmalıdır. Bu eğitim portallarının içeriği Türkçe hazırlanmalı, güvenilir ve geniş kapsamlı olmalıdır. Eğitim portalı üzerinden verilebilecek hizmetler kapsamında uzaktan eğitim ayrıca önem kazanmaktadır. Uzaktan eğitim ile bir yandan öğrencilere öğretim amaçlı hizmet verilirken diğer yandan da öğretmenlere hizmet içi eğitim olanakları sağlanmalıdır.
- Bütün okullar arasında kolay, ucuz ve sürekli erişilebilir bir internet altyapısı kurulmalı ve her öğrenciye ve öğretmene bir e-posta adresi sağlanmalıdır.
- AB standartlarına erişmek üzere tüm ilk ve orta dereceli okullardaki öğrencilerin eğitiminin %30 unun bilişim teknolojileri ile sağlandığı içerik ve alt yapılar oluşturulmalıdır.
- Öğretmenlerin eğitimi için içerik geliştirilmeli ve hizmet içi eğitim kalitesi artırılmalıdır. Başta öğretmenler olmak üzere uygulamayı gerçekleştirecek ve geliştirecek kadroya sürekli eğitim verilmeli, özendirici önlemler alınmalı ve süreklilik sağlanmalıdır.
- Öğretmen eğitiminde teknoloji destekli eğitim yöntemleri kullanılmalıdır. Öğretmen yetiştiren yükseköğretim kurumları ile işbirliği yaparak öğretmen adaylarının bilişim teknolojisi kullanıcısı olarak mezun olmaları sağlanmalıdır.
- Eğitim fakülteleri son sınıf öğrencilerinin en az bir bilgisayar destekli eğitim materyali geliştirmeleri sağlanmalı ve her dönem en az bir ders e-öğrenme yöntemi ile verilmelidir. (Türkiye Bilişim Şurası, 10-12 Mayıs 2002, Ankara)

2.12 Beceri Değişkenleri ve Öğretmen Benliği

Eğitim öğretim ortamlarını, ders deneyimlerini ve öğrenimi etkileyen en önemli etken öğretmendir. Tüm bu düzenlemeleri yapan ve öğretimi gerçekleştiren öğretmenin benimsemiş olduğu eğitim felsefesidir. (Üstüner, 2008) Bu durum, öğretmenin kişilik ve tutumunu öne çıkarmaktadır. Bu ise; eğitimde son derece önemli bir yere sahiptir. Öğretmen sevecen mi yoksa ciddi mi, tutarlı mı yoksa değişken mi, yenilikçi mi yoksa gelenekçi mi...

Enyedy ve arkadaşları (2005), iki öğretmen üzerinde yapmış oldukları çalışmada, öğretmenlerin kişilikleri, sınıf içerisindeki amaçları, öğrenciler hakkındaki inançları ve müfredat hakkındaki düşüncelerini kıyaslamaya çalışmış ve öğretmenler arasında pedagojik ve bilimsel bilgi düzeyleri arasındaki farkı vurgulamışlardır. Bu çalışmada bir öğretmenin eğitim-öğretim sürecinde rolünün ne kadar önemli olduğu ortaya çıkmıştır. (Öğretmenlerin Pedagojik Yeterlilikleri Alper ÇİLTAŞ, Mustafa AKILLI, 2011)

2.13 İlköğretimde Öğretim Programları ve Ders Kitaplarında Dijital Yetkinliğin Yeri

Yapılan bir araştırmada öğretmenlerin derslerinde kullanacakları materyalleri hazırlamanın kendi görevleri arasında yer almadığını düşündüğü ve bu nedenle derslerinde

güvenle kullanabilecekleri, denetimden geçmiş hazır materyallere gereksinim duydukları sonucu ortaya çıkmıştır (Kula, 2016). Yapılan diğer çalışmalarda ise bilişim teknolojileri sınıfı olmayan okulların varlığı, derslerde her öğrenciye bir bilgisayar düşmemesi, bilişim teknolojileri dersi için ders kitabının olmaması ve kaynak kitap yetersizliğinin öğretmenler tarafından olumsuz bir şekilde değerlendirildiği ortaya çıkmıştır (Çelebi Uzgun ve Aykaç 2016; Ar, 2016; Sak, 2017).

2.14 E-Öğrenme – Eğitimde Teknolojinin Önemi

Eğitim teknolojileri denildiğinde şüphesiz ki ilk akla gelen bilgisayar teknolojileridir. Bununla beraber, akıllı tahtalar, projeksiyonlar gibi teknolojik araçlar da eğitim öğretim ortamlarında yerlerini almaktadırlar. Teknoloji, geniş anlamda kazanılmış beceri ve davranışların kullanılmasıyla doğaya hakim olmak için gereken yapıları meydana getirmektir (Alkan, 1998). Teknoloji insanların eğitim aracılığıyla edindikleri bilgi ve becerilerinden daha etkili, daha nitelikli bir şekilde faydalanabilmesinde, onları daha düzenli ve aktif bir şekilde hayata aktarımında destek olur (Alkan, 1997). Ders kazanımlarında yer alan ancak her zaman sınıf ortamına taşınamayacak ve ulaşılamayacak birçok çalışmanın bilgisayar ortamında öğrencilere sunulması sonucu, daha çok duyu organına hitap edilecek ve öğrenmenin kalıcılığı ve devamlılığı sağlanacaktır.

Elbette ki teknolojinin öğrenmede kullanılmasının avantajlarının yanında bazı dezavantajları da bulunmaktadır. Öğrenciler ekrana uzun süre maruz kaldıklarında dikkat süreleri azalabilmektedir ve ayrıca sağlığa zararlı ışıklara maruz kalabilmektedirler. Buna ek olarak, online derslerde ve online aktivitelerde chat kullanımı, öğrencilerin ne yaptıklarının öğretmenler tarafından bilinmemesi ve öğrencilerin dikkatini dağıtan site reklamları, pop-uplar ve diğer etkenler olduğundan teknolojinin eğitimde kullanılmasının bu gibi değerlendirilmesi gereken negatif etkileri de olabilir.

Ertürk (1988), milli eğitim felsefesini gerçekleştirmek istiyorsak, gelişmiş ülkelerde yapılanları alıp taklit etmenin zekice olmadığını, ancak bu hatanın uzun yıllardır devam ettiğini (s. 16) ve bu durumun olduğunu belirtmiştir. Bilim öncülüğünde araştırma yapılarak, ülkemizin ihtiyaçları doğru analiz edilmeli ve imkanlardan tam olarak yararlanılarak bu alanda çaba gösterilmelidir.

2.15 TPAB, PAB

TPAB, PAB kavramına TB'nin anlamlı bir şekilde entegre edildiği veya PAB'in TB açısından ele alındığı bir "öğretmen bilgi modeli" olarak tanımlanabilir. Pierson (1999) doktora tez çalışmasında teknoloji entegrasyonunu Teknoloji-pedagoji alan bilgisinin birleşimi veya teknolojinin pedagoji ve alana entegrasyonu olarak yorumlayan ilk bilim insanıdır. PAB'in içinde teknolojik bilginin olmasının gerekliliğini vurgulayan Pierson'a göre, öğretmenin teknolojiyi etkin bir şekilde dersine entegre edebilmesi için öğretmenin teknolojiyle bütünleşen geniş bir alan bilgisi ve pedagojik bilgiye sahip olması gerekmektedir. Pierson aynı zamanda, Mishra ve Koehler (2006) tarafından daha sonra geliştirilen TPAB modelindeki bilgi türleri arasındaki ilişki ve kesişimleri de, etkili teknoloji entegrasyonu açısından ilk tanımlayan araştırmacıdır.(Kaya ve Yılayaz, 2013)

3. BULGULAR

Kara (2011)'ye göre;

Öğretmenlerin yaşlarına göre BİT yeterliliklerine bakıldığında 30 yaş altı öğretmenlerin BİT kullanım yeterlilikleri en yüksek olduğu görülmüştür.

Eğitim düzeylerine bakıldığında ön lisans mezunu öğretmenlerin BİT kullanım yeterliliği, lisans ve yüksek lisans mezun öğretmenlerden daha düşüktür.

Öğretmenlerin branşlarına bakıldığında diğer branş öğretmenlerin BİT kullanım yeterliliği sınıf öğretmenlerinden daha yüksektir.

Durmaz (2017)'a göre;

Araştırmada elde edilen bulgular sınıf öğretmenlerinin sınıfta problem davranışın oluşmasını anlayabilme ve etkili başa çıkabilme bakımından öz yeterliliklerinin yüksek olduğunu gösterirken, teknolojiden yararlanabilme konusunda öz yeterliliklerinin düşük olduğunu göstermektedir. Bu durum sınıf öğretmenlerinin sınıf yönetiminde ortaya çıkan sorunları çözmede kendilerini oldukça yeterli gördüklerini gösterirken mesleki yeterlilikleri konusunda derslerde teknolojiden yararlanma ve teknolojiyi kullanma konusunda sıkıntı duyduklarını göstermektedir.

11-20 yıl arası görev yapmış öğretmenlerin yapılandırmacı yaklaşıma ilişkin herhangi bir eğitim almadıklarını, böylelikle de gerçekleşen program değişikliği konusunda kendilerini yetersiz gördüklerine işaret etmektedir.

Öğretmenlerin sınıf düzeyi değişkenine göre öz yeterlik inancının değişmediği gözlemlenmiştir.

Sınıf öğretmenlerinin teknopedagojik eğitim yeterliliklerine ilişkin öğrenme öğretme sürecinde teknoloji destekli iletişim ortamlarından yararlanabilme konusunda kendilerini yeterli gördüklerini söylemişlerdir.

Kıdem yılı az olan öğretmenlerin teknopedagojik olarak kendilerini daha yeterli gördüklerini söylemişlerdir. Genç öğretmenlerin teknolojinin derslere entegre edilmesinde kendilerini daha yeterli gördükleri söylenmiştir.

Öztürk (2019)'a göre;

İlkokul birinci ve ikinci sınıf öğretmenlerin dersinde dijital içeriklerden eğitsel açıdan yararlanma durumuna bakıldığında sınıf ortamlarının öğretim teknolojilerini etkin kullanım için genel olarak uygun olmasına karşın öğretmenlerden yarıdan fazlasının dijital içeriklerden eğitsel amaçlı yararlanmadıkları görülmektedir.

Dijital içeriklerin akademik başarı ve motivasyon üzerindeki pozitif etkilerinin varlığı genel olarak alan araştırma sonuçlarıyla ortaya konmuş olmasına karşılık, öğretmene ciddi bir sorumluluk ve öğretmenlik rolünde değişim yaşatmış olmasından kaynaklı sınırlı kullanım söz konusu olabilir.

İlkokul birinci ve ikinci sınıf öğretmenlerin dijital içeriklerden yararlanma yeterliliklerinin yüksek olduğu sonucuna ulaşılmıştır. Bu bağlamda öğretmenler en yüksek düzeyde dijital içeriği kullanma, hazır hale getirme yeterliliğine sahiptirler. Ancak dijital içerikleri kullanım sonrasında içerikle ilgili öğrencilere görev verme konusunda istenen yeterlik düzeyi düşüktür.

Öğretmenlerin kademelerine göre bakıldığında ikinci kademe öğretmenlerin BİT kullanım yeterlilikleri birinci kademe öğretmenlerden daha yüksektir

Demiraslan ve Koçak Usluel (2005)'e göre;

Öğretmenlerin %95'i bilgisayar kullandığını %5'i ise bilgisayar kullanmadığını belirtmiştir.

Öğretmenlerin büyük bir kısmı (%95.6) bilgisayar kullandığı, bilgisayar kullanım süresi 4-7 yıl arasında %43.5 olduğu dikkat çekmektedir.

Araştırma sonuçlarına göre öğretmenlerin çoğunluğunun BİT entegrasyonu konusunda herhangi bir bilgilerinin olmadığı için alışageldikleri yöntemleri kullandıkları, öğretimde kullanmak için internet kaynaklarını periyodik olarak gözden geçirme düzeylerinin orta düzeyde olduğu, öğrencilerle birlikte hiçbir çevrimiçi projeye katılmadıkları, sınıftaki öğretim etkinlikleri için bilişim teknolojilerini kullanarak dersler tasarlamadıklarını, sınıftaki öğretim etkinliklerinde bilişim teknolojilerini kullandığı derslerin sonuçlarını değerlendirmedikleri; öğrencileri iletişim, problem çözme ve veri analizlerinde BİT'i kullanmaları konusunda cesaretlendirmedikleri, öğrenci başarısını artırmak için bilişim teknolojilerini öğretime nasıl entegre edeceklerini bilmediklerini ve öğrencilere model olmadıklarını söylemişlerdir.

Yalçın İncik'e göre;

Öğretmenlerin teknopedagojik eğitim yeterlilikleri erkek öğretmenlerde daha fazladır.

Öğretmenler teknolojiye genellikle iletişim ve bilgi transferi gibi nedenlerle kullandıkları, öğrenme öğretme sürecini desteklemek için kullanımlarının daha sınırlı olduğunu göstermektedir. Aynı zamanda teknoloji kullanımını bir ihtiyaç ve gereklilik olarak kabul edip bu konuda sürekli gelişimin gerekliliğine inanılmaktadır. Öğretmenler teknopedagojik eğitim yeterliliği açısından kendilerini orta düzeyde görmelerinin nedenleri, mevcut öğretim programının teknopedagojik eğitime uygun olarak hazırlanmamış olması, öğretmenlerin teknolojiyi sadece derslerinde bilgi aktarma ya da iletişim sürecinde kullanıyor olması, öğrenme öğretme sürecinde teknolojiyi etkin olarak kullanabilme konusunda sahip oldukları bilgilerin ve hizmet öncesi ve hizmet içi aldıkları eğitimlerin yetersizliği olabilir. Bandura'ya göre; agılanan öz yeterlik bireyin belli bir performans göstermek için gerekli etkinlikleri ve eylemleri organize edip başarılı olarak yapma kapasitesine ilişkin kendi inançlarına denir. Bu nedenle öğrenme öğretme sürecinde teknolojiyi yeterli kullanabilmek için öz yeterlik algısının yüksek olması gerekir.

Bu araştırmanın bulguları öğretmenlerin bilgisayara ilişkin öz yeterlik algılarının olumlu olduğunu göstermektedir.

Öğretmenlerin bilgisayara ilişkin öz yeterlik algıları arttıkça, teknopedagojik eğitime yönelik yeterlik düzeylerinin de arttığı söylenebilir.

Burmabıyık (2014)'a göre;

Araştırmada farklı branşlarda görev yapan öğretmenlerin teknopedagojik içerik bilgisi çerçevesi boyutlarındaki öz yeterlik algıları bakımından farklılık olmaması sonucu, teknopedagojik içerik bilgisi çerçevesinin branşlarda benzer şekilde oluştuğu ve bu öz yeterlilik algısının branştan etkilenmediği şeklinde yorumlanabilir.

Çalışmada öğretmenlerin mezun oldukları fakültenin eğitim fakültesi olup olmadığına göre teknopedagojik içerik bilgisi çerçevesinin boyutları bakımından farklılık olmadığı sonucuna ulaşılmıştır. Bu sonuç farklı fakültelerden mezun olan öğretmenlerin de eğitim fakültesi mezunları gibi teknopedagojik içerik bilgisi çerçevesinin boyutlarında benzer öz yeterlik algısına sahip olduğu şeklinde yorumlanır. Bu durum hangi fakülteden mezun olursa olsun tüm öğretmenlerin belli bir pedagojik formasyondan geçtiği ve görev süreleri içerisinde farklı zamanlarda meslekte ilgili hizmet içi eğitimlere katılarak benzer düzeyde öz yeterlik algısına sahip olacağı düşüncesi ile açıklanabilir.

Görev yaptığı okulda ihtiyaç duyduğu teknolojiye erişme değişkenin, İB, PB, PİB ve TPB yönelik öz yeterlik algıları arasında anlamlı olarak bir farklılaşma olmadığı sonucu elde edilmiştir. Ayrıca görev yaptıkları okullarda teknolojiye erişebilen öğretmenlerin erişemeyen öğretmenlere göre TBT TİB TPİB yönelik öz yeterlik algılarının olumlu yönde yüksek olduğu sonucu elde edilmiştir.

Literatürde, teknoloji kullanma olanağı bulunmanın öz yeterliliği artırdığına yönelik araştırmalar bulunmaktadır. Mutluoğlu'nun (2012) çalışmasında bilgisayara sahip olan öğretmenlerin lehinde TB, AB ve TPB seviyelerinde farklılık olduğunun, internete erişimi olan öğretmenlerin ortalama puanların daha yüksek olduğunu ve teknolojik bilgiye göre okulda bilişim teknolojileri sınıfını kullanıyorum sorusuna "her zaman" cevabı veren öğretmenlerin daha yüksek puan elde ettiği sonucuna ulaşılmıştır.

Safa (2019)'a göre;

Araştırmaya katılan sınıf öğretmenlerinin eğitim teknolojileri kullanım düzeyleri üst düzeyde bulunduğu görülmüştür.

Eğitim Teknolojilerini derse entegre etme durumu incelendiğinde erkek öğretmenlerin puanının daha yüksek olduğu görülmektedir.

Araştırmaya katılan sınıf öğretmenlerin kıdem değişkeni incelendiğinde, sınıf öğretmenlerin teknoloji okur-yazarlığını yönelik yapılan test sonucunda 11-15 yıl kıdeme sahip sınıf öğretmenlerinin teknoloji okur-yazarlığının en üst seviyede olduğu söylenebilir. 20 yıllık kıdemden sonra teknoloji okur-yazarlığın düşüş gösterdiği görülmektedir.

Eğitim teknolojileri kullanım düzeylerinin diğer bir alt boyutu olan derse teknoloji entegre etmesi ise incelendiğinde Kıdem arasında anlamlı bir farklılığın olmadığı görülmektedir deneyimi az olan öğretmenlerin teknolojiyi eğitim sürecinde daha az kullandıkları, deneyim arttıkça teknolojinin öğretimi sürecinde daha az kullanıldığını ifade etmektedir.

Araştırmaya katılan sınıf öğretmenlerin cinsiyet ile bireysel yenilikçilik kategorileri incelendiğinde, en çok öğretmen sayısına sahip olan öncü kategorisinde bulunan öğretmenlerin toplum içinde daha saygın olan kişiler olduğu söylenebilir. Ayrıca bu kişilerin yeniliklere olumlu baktıklarını ve bu yenilikleri benimsemeye fikirleri önemsenen model olan liderler oldukları ifade edilmektedir. Bu kişiler teknoloji odaklı, denemeye istekli, risk almaya açık ve değişime yatkındırlar. İkinci en yüksek öğretmen sayısına sahip olan sorgulayıcı kategorideki öğretmenlerin özelliklerini incelediğimizde yenilikleri kabullenmeden önce uzun süre o yenilik hakkında düşündükleri görülmektedir.

Karadeniz (2015)'e göre;

Araştırmada sınıf öğretmenlerinin teknopedagojik alan bilgisi çerçevesinde kendilerini yeterli buldukları, öğretmenlerin eğitim durumları ile teknopedagojik alan bilgisi faktörleri arasında bir farklılığın olmadığı, ancak diğer değişkenler için belirli faktörler de farklılık olduğu bulunmuştur.

Öğretmenlerin teknoloji bilgilerinin cinsiyete göre farklılık gösterdiği, erkek öğretmenlerin teknoloji bilgisine ilişkin algılarının kadın öğretmenlere göre daha yüksek olduğu belirlenmiştir.

Alan bilgisinde kendilerini daha yeterli ama teknoloji bilgisinde daha az özgüvenli buldukları, erkek öğretmenlerin kadın öğretmenlere göre teknoloji bilgisinde kendilerini daha yeterli gördükleri tespit edilmiştir.

Öğretmenlikteki kıdeme göre alan bilgisi ve pedagojik içerik bilgisi açısından da anlamlı farklılık bulunmuştur. 16 yıl ve üzeri kıdemi bulunan öğretmenlerin alan bilgisi ve pedagojik alan bilgisi faktörlerin de 1-5 yıl arası kıdemi bulunan öğretmenlere göre kendilerini daha yeterli bulmaktadır. Bu araştırmada pedagojik bilgi düzeyi düşük olan mesleğe yeni başlamış öğretmenlerin teknoloji, pedagoji ve içerik arasında bağlantı kurma konusunda daha zayıf oldukları belirtilmiştir. Lee ve Tsai'nin 2010 yılında yaptığı çalışmada, deneyimsiz öğretmenlerin pedagojik bilgi ve pedagojik alan bilgisi arasında ayırım yapamadıkları tespit edilmiştir.

Bu araştırmada teknolojiye ilişkin hizmet içi eğitim almanın öğretmenlerin teknoloji bilgileri ve alan bilgileri üzerinde de anlamlı etkisi olduğu belirtilmiştir. Teknoloji kullanımına ilişkin hizmet içi eğitim alan öğretmenler, teknoloji bilgisi ve alan bilgisi konusunda kendilerini daha yeterli bulmaktadırlar. Öğretmenlerin teknolojiye ilişkin algıladıkları yeterlik seviyeleri, onların pedagojik bilgi dışındaki diğer tüm alandaki bilgileri üzerinde anlamlı etkisi olduğunu belirlemiştir. Kendilerini teknoloji konusunda yeterli seviyelerini çok iyi bulan öğretmenlerin teknoloji alan, pedagojik alan, teknopedagojik ve son olarak da teknolojik pedagojik alan bilgileri konusunda da daha yeterli buldukları belirtilmiştir. Bu nedenle hizmet içi eğitimlerin tasarımında da hizmet öncesi eğitimlerden farklı olunması hizmetlerde teknopedagojik alan bilgisi bileşenleri arasındaki ilişkinin gözlemlenmesi önerilmektedir.

Güneş (2017)'e göre;

Araştırmanın birinci alt probleminde elde edilen sonuçlara göre sınıf öğretmenlerinin teknolojik materyallerin etkinliği farkındalar ve bu farkındalık algısı ise oldukça yüksektir. Ancak bu durumun aksine, sınıf öğretmenleri bu teknolojik materyallerin derste kullanımına yönelik planlamanın vakit aldığı ve derse entegre edilen teknolojiyle birlikte dersin belirtilen sürede bitmeyeceği algısına sahip olduklarını belirtmişlerdir.

Araştırmanın ikinci alt problemin de elde edilen sonuçlara göre, öğretmenlerin öğretim stratejilerini etkili kullanabilme, öğrencileri dersin hedefine güdüleyebilme, başarılı ya da başarısız öğrencileri derse katabilmeye yönelik öz yeterlik inançlarının yüksek seviyede olduğudur.

Araştırmanın üçüncü alt probleminde erkek öğretmenlerin derslerinde eğitim teknolojilerini kullanmada, eğitim yazılımlarını kullanmada ve yeni teknolojiler hakkında bilgi sahibi olmada kadın öğretmenlere nazaran daha etkin oldukları gözlemlenmiştir.

Araştırmanın dördüncü alt probleminde, diğer alanlardan ya da lisansüstü alanlardan mezun olan öğretmenlerin derslerinde eğitim teknolojilerini kullanmada sınıf öğretmenliği alanından mezun olan öğretmenlere nazaran daha etkili oldukları, lisansüstü eğitim alan öğretmenlerin eğitim yazılımlarını daha etkili kullandıkları, sınıf öğretmenliği alanından mezun olan öğretmenlerin de derse teknoloji kullanımının daha çok zaman aldığını, dersi bitirmede daha çok sıkıntı yaşadıkları sonucuna ulaşmıştır.

Sınıf öğretmenliği alanında mezun olan öğretmenlerin eğitim teknolojilerini kullanmalarına yönelik olumsuz tutum sergilemelerinin hem teknolojik okuryazarlığı hem de teknolojik yazılımlar hakkında yeteri kadar bilgi sahibi olmamalarından kaynaklandığı düşünülmektedir.

Sonuçlara öz yeterlik inancı açısından bakıldığında, öğrencilerin eleştirel ve yaratıcı düşüncelerini sağlamada ve başarılı-başarısız öğrencilere yönelik etkili öğretim geliştirerek bütün öğrencilerin katılımını sağlamada sınıf öğretmenliği alanından mezun olan öğretmenlerin lisansüstü eğitim alan ve diğer alanlardan mezun olan öğretmenlere nazaran daha etkisiz oldukları görülmektedir. Lisansüstü eğitim alan öğretmenlerin kendilerini bu konuda geliştirmeleri ve bu noktada kendilerini daha yeterli hissetmeleri beklenen bir sonuç olarak düşünülebilir.

Elde edilen sonuçlara göre eğitim teknolojilerini kullanmada ve yeni teknolojileri hakkında bilgi sahibi olma açısından kıdem yılı yüksek olan öğretmenlerin daha etkili oldukları görülmektedir.

Öğretim stratejilerini kullanma açısından öğrencileri güdülemekte, sınıf yönetimi ve öğrencilerin derse katılımlarını sağlamada, öz yeterlik inançları açısından kıdem yılı yüksek olan öğretmenlerin daha etkili oldukları söylenebilir. Bu durum öğretmenlerin öğretmenlikte geçirdikleri sürenin öz yeterlik inançlarının artmasına doğrudan etki ettiği şeklinde yorumlanabilir.

Elde edilen sonuçlara göre sınıf öğretmenlerinin öz yeterlik inançlarıyla teknoloji kullanımları arasında orta düzeyde anlamlı ve pozitif yönde ilişki olduğu görülmektedir. Bu sonuca göre öğretmenlerin teknoloji kullanımındaki etkililikleri öğretimsel hedeflere ulaşmalarına katkı sağlayacaktır. Bu durumu öğretmenlerin kendilerine olan güvenlerinin öz yeterlik inançlarının artmasına etki edecektir.

Öğretmenlerin teknolojiyi kullanım noktasında sahip oldukları öz yeterlik inanç düzeylerinin sınıf yönetimi becerilerine etki edeceği düşünülmektedir. Bu açıdan bakıldığında bu iki değişkenin eğitsel başarıların yakalanması, olumlu bir sınıf ikliminin oluşması, etkili bir öğretim sürecinde sağlanması ve öğretmenlerin mesleki doyuma ulaşmasına oldukça katkı sağlayacağı düşünülmektedir.

Bu Sonuçlara bağlı olarak teknolojik kullanımının etkili bir şekilde kullanımının sağlanabilmesi için hem bakanlık hem de üniversiteler tarafından yeni çıkan teknolojik uygulamaların kullanımına yönelik tanıtım faaliyetleri yapılması öğretmenlere lisansüstü eğitim alanları sağlayacak yönlendirmeler yapılması okullarda teknolojik materyallerin Temini ve kullanımını noktasında öğretmenlerin teşvik edilmesi önerilmektedir.

4. TARTIŞMA VE SONUÇ

Öğretmenlerin pedagojik yeterliliklerinin teknopedagojik yeterlilikleri ile ilişkisi incelenmesi amacıyla yapılan bu araştırmada elde edilen bulgular doğrultusunda, öğretmenlerin iyi bir PAB sahip olmalarının gerekliliği kadar, nasıl öğretecekleri hakkında planlamalar yaparken büyük bir öğretim metodu kaynak bilgisine de sahip olmaları gerektiği sonucuna ulaşıyoruz. Öğretmen, MEB ÖYGM'nin yayımladığı “Öğretmenlik Mesleği Genel Yeterlilikleri” adlı kılavuzda belirtildiği gibi öğretmenler öz değerlendirme yaparak değişim ve sürekli gelişim için çaba harcamak zorundadırlar. Yeni bilgi ve fikirlere açık olarak kendisini, kurumunu ve dolayısıyla da öğrencilerini geliştirmede önemli adımlar atmalıdırlar.

Çağdaş eğitim anlayışına göre, öğrenme sürecinin ana elemanı öğretmen değil, öğrencidir. Öğretmenin görevi, öğrencilerin bilişsel aktivitelerini artırmada onlara rehberlik etmektir. Öğretmenin bunu yapabilmesi için, öğrenme süreci hakkında, yani öğrenmenin nasıl gerçekleştiği konusunda bilgi sahibi olması gerekmektedir (Taşkesenliğil ve ark., 2008). Öğretmen artık her şeyi bilen, bu bildiklerini öğrencilerine aktaran bir anlayış içerisinden çıkıp, bilgisini paylaşan ve karşısındaki ile paylaşma isteği uyandıran, bilmediğinin farkında olan ve bu bilgi eksikliğini kapatma yollarını araştıran kişi olmalıdır.

Hakkari (2015)'e göre; araştırmalara göre, öğretmenlerin BİT'i öğretimde kullanmamalarının sebeplerinin, çeşitli altyapı eksiklikleri, diğer öğretmenlerin bilgisayarlara yönelik olumsuz tutumları, eğitimde bilgisayar kullanımına mesafeli duran veli ve yöneticilerin baskısı, öğretim programının buna uygun bir şekilde hazırlanmamış olması, internet bağlantısının yavaş olması, eğitim sürecinde kullanılabilir uygun içerikli web sayfalarının bulunmaması, eğitimsel yazılımların yeterli sayıda olmaması, eğitimsel yazılımların alınması için yeterli maddi kaynağın bulunmaması, öğretmenlerin bilgisayar ve İnternet teknolojileri konusunda temel bilgi ve beceriye sahip olmamaları, bilgisayar ve İnternet teknolojileri konusunda temel bilgi ve beceriye sahip olmamaları, bilgisayar ve İnternet teknolojileri konusunda temel bilgi ve beceriye sahip olmamaları, bilgisayar ve İnternet teknolojileri konusunda temel bilgi ve beceriye sahip olmamaları (Hızal, 1989; Bauer ve Kenton, 2005; Aypay ve Özbaşı, 2008; Kayaduman ve ark., 2011; Gülcü ve ark., 2013; Hışmanoğlu, 2015; Gebremedhin ve Fenta, 2015).

5. ÖNERİLER:

Öğretmenlerin pedagojik yeterliliklerinin teknopedagojik yeterlilikleri ile ilişkisi incelenmesi amacıyla yapılan bu araştırmada elde edilen bulgular doğrultusunda derlenen öneriler; “Öğretmenlere Öneriler”, Milli Eğitim Bakanlığı'na Öneriler” ve “Akademisyenlere Öneriler” başlıkları altında toplanmıştır.

5.1 Öğretmenlere Öneriler:

1. Öğretmenler BİT'lerin eğitim-öğretim sürecine entegrasyonu konusunda rehberliğe açık olmaları
2. Mesleğin ilk yıllarında temel teknolojik bilgiler ve mesleki adaptasyon sağlama konusunda daha fazla hizmet içi eğitime gitmeleri

3. Hem pedagojik hem de teknolojik alan bilgilerini günden güne geliştirme konusunu idealize etmeli ve sürekli gelişime açık olmalıdırlar

5.2 Milli Eğitim Bakanlığı'na Öneriler

1. MEB bünyesinde gerçekleştirilen eğitimler geliştirilmeli ve artırılmalıdır.
2. MEB bünyesinde gerçekleştirilen hizmet içi eğitimler, devam zorunluğuna dayalı mecburi etkinliklerden çıkarılarak; gerekliliğinin ve öğretmenlere benimsetildiği pratik, etkili ve işlevsel hale getirilmelidir.
3. Özellikle öğretmenlerin meslekteki ilk yıllarında BİT kullanım becerilerini sınıf ortamlarına entegre etme konusunda daha fazla hizmet içi eğitim verilmelidir.
4. Kadın öğretmenler TAB açısından daha fazla desteklenmelidir.
5. MEB, çeşitli fakülteler ve sivil toplum kuruluşları ile işbirliği yaparak, pratik, etkili ve kolaylıkla ulaşılabilen zenginleştirilmiş dijital içerikler hazırlamalıdır.
6. Şartları elverişsiz okullar kaynak planlamasında öncelikli hâle getirilmelidir.
7. Eğitim fakülteleri, hizmet içi eğitimlerin niteliğini ve kalitesi arttırmaya yönelik içerik geliştirmesine yardımcı olmalı, bu konuda MEB da üniversitelerden destek almalıdır.
8. BİT teknolojileri kullanma motivasyonu düşük öğretmenleri de işe koşabilmek için bakanlığın farklı sınıf ve seviyelerdeki kazanımlar doğrultusunda kullanıma hazır ve kolay ulaşılabilen dijital içerik hazırlaması uygun olacaktır.
9. Okul binalarında uygun alan oluşturulup, “Dijital Tasarım-Beceri Atölyeleri” olarak yeniden tasarlanıp teknolojik yaşam alanlarına dönüştürülmesi sağlanmalıdır.
10. İlkokul müfredatları çocukların ilgi, yetenek ve mizaçlarına uygun olarak dijital içeriklerle zenginleştirilerek iyileştirilmelidir.
11. Bakanlık ve çeşitli sivil toplum kuruluşları işbirliği ile okullardaki teknolojik donanımın sağlanması ve yenilenmesi sağlanmalıdır.

5.3 Fakülteler ve Akademisyenlere Öneriler

1. Öğretmen yetiştiren fakültelerin ders içerikleri; PAB yeterlilikleriyle birlikte, çoklu eğitim ortamı oluşturmaların ı sağlayacak PAB'a, TAB'ı entegre edebilecek yeterlilikler verilecek şekilde düzenlenmelidir.
2. Öğretmen yetiştiren fakültelerin öğretmen adaylarının mezuniyetinde BİT kullanım becerileri ve yeterliliklerini de önemsemeleri gerekmektedir.
3. Fakülteler ve Bakanlık işbirliği içinde hareket ederek, öncelikle öğretmenleri eğitim öğretim sürecinde teknolojinin etkililiğine inandırıcı tanıtımlar yapılmalıdır. Bu çalışmalarla eş zamanlı şekilde pratik ve yeni teknolojik uygulamaları tanıtılmalıdırlar.

5.4 Araştırmacılara Yönelik Öneriler:

1. Teknolojik içerik üretme motivasyonu konusunda farklı branş öğretmenlerini karşılaştırmalı araştırmalar yapılması
 2. Eğitim ortamlarında teknoloji kullanımının öğrenci başarısı üzerindeki etkisinin güdüleyici bir etken olacağı fikrinden yola çıkılarak, dijital içerik üretme motivasyonu ve öz yeterliliği düşük öğretmenler için, teknoloji kullanımının öğrenci başarısına etkisi konulu alandaki çalışmaların niteliğinin artırılması
 3. Kullanılan teknolojik araç, gereç ve platformların kazanımlar doğrultusunda ders ya da ünite sonu değerlendirme çalışmalarının önemi ve öğrenci başarısı üzerindeki etkisi ile ilgili nitelikli çalışmalar yapılması
 4. Öğretmenlerin teknolojik içerikler ve materyal geliştirme konusunda öz yeterliliklerini ve özgüvenlerini nasıl arttıracaklarına dair araştırmalar yapılması
 5. Hızla değişen 21.yy ihtiyaç ve yeterlilikleri göz önüne alındığında öğretmenlerin teknolojik içerikler ve materyal geliştirme konusunda öz yeterliliklerinin öğrenci başarısı üzerindeki etkilerinin araştırıldığı çalışmaların devamlılığının sağlanması
- alana çok önemli katkılar sağlayacaktır.

KAYNAKÇA

Akkoyunlu, B., 2006. Öğretim teknolojileri ve materyal geliştirme. Ferhan Odabağ (Ed.). Eskişehir: Anadolu Üniversitesi Yayını.

Aksoy, H. H. (2005). Medya ve bilgisayar teknolojisinin eğitimde kullanımının etkileri üzerine eleştirel görüşler. Eğitim Bilim Toplum, ss. 54-67.
http://80.251.40.59/education.ankara.edu.tr/aksoy/yayinlar/aksoy_dystopias.pdf, 15/1/2019 tarihinde alındı.

Akyüz, A. (2015). Teknoloji kabul modeline göre öğretim teknolojilerinin eğitim kalitesine katkısına yönelik öğretmen görüşleri, Yüksek Lisans Tezi, Yakın Doğu Üniversitesi Eğitim Bilimleri Enstitüsü, Lefkoşa.

Akyüz, D. (2016). Farklı öğretim yöntemleri ve sınıf seviyesine göre öğretmen adaylarının TPAB analizi. Türk Bilgisayar ve Matematik Eğitimi Dergisi, 7(1), 89-111.

Akyüz, Y. (2010). Türk Eğitim Tarihi (Onyedinci Baskı) Ankara: Pegem Akademi. Akyüz, Y., 1997. Türk eğitim tarihi (Başlangıcından 1997'e). İstanbul: İstanbul Kültür Üniversitesi Yayınları.

Alkan, C. (1997). Eğitim Teknolojisi. Ankara: Anı Yayıncılık.

Alkan, C., 2005. Eğitim teknolojisi. 7. Baskı. Ankara: Anı Yayıncılık.

Avrupa Komisyonu. (2011). Avrupa’da Okullarda BIT Aracılığıyla Öğrenme ve Yenilik Üzerine Temel Veriler, Eğitim

Bandura, A. (1994). Self-efficacy. In V. S. Ramachandran (Ed.), Encyclopedia of human behavior (Vol. 4, pp. 71-81). New York: Academic Press. (Reprinted in H. Friedman [Ed.], Encyclopedia of mental health. San Diego: Academic Press, 1998). Bandura A. (1998). In J. G. Adair, D. Belanger & K.L. Dion (Eds.), Advances in psychological science; Vol.1. Personal, social and cultural aspects. Hove, UK: Psychology Press. Personal and Collective Efficacy in Human Adaptation and Change. California. USA.

Bilişim gurusu (2002). Eğitim Grubu Okulöncesi Eğitim, İlköğretim ve Ortaöğretim Alt Komisyonu Raporu, Ankara

Burmabıyık, Ö. (2014). Öğretmenlerin Teknolojik Pedagojik İçerik Bilgilerine Yönelik Öz Yeterlilik Algılarının Çeşitli Değişkenler Açısından İncelenmesi

Bursalıoğlu, Z. (2002). Okul Yönetiminde Yeni Yapı ve Davranış (On yedinci baskı). Ankara: Pegem Akademi.

Canbazoğlu Bilici, S. (2012). Fen Bilgisi Öğretmen Adaylarının Teknolojik Pedagojik Alan Bilgisi ve Özyeterlilikleri. Doktora tezi, Gazi Üniversitesi, Ankara.

Çelen F. K, Öğretmenlerin Eğitimde Bilgi Ve İletişim Teknolojilerini Kullanma Konusundaki Yeterlilik Algılarına İlişkin Bir Değerlendirme

Çiltaş, A (2015). Öğretmenlerin Pedagojik Yeterlilikleri

Demir Aslan, Y. (2005). Bilgi Ve İletişim Teknolojilerinin Öğrenme Öğretme Sürecine Entegrasyonunda Öğretmenlerin Durumu

Demirel, Ö. , Seferoğlu, S. ve Yağcı, E., 2002. Öğretim teknolojileri ve materyal geliştirme. Ankara: Pegem A yayıncılık.

Doç. Dr. Cevat Alkan, Öğrenme Öğretme Süreçleri, İlkeler Kitabında

Durmaz, Y. (2017). Sınıf Öğretmenlerinin Teknopedagojik Eğitim Yeterlilikleri Mesleki Öz Yetkinlikleri Ve Teknolojik Kullanım Düzeyleri Arasındaki İlişkinin İncelenmesi

Ekmen, C. (2019). Milli Eğitim Dergisi

Ertürk, S. (1972). Eğitimde "Program" Geliştirme. Ankara: Yelkentepe Yayınları.

EğimGek, N., 2002. Öğretmen ve öğretmen adayları için derste eğitim teknolojisi kullanımı. 2. Baskı. Ankara: Nobel Yayın Dağıtım.

Gediklioğlu, 2005, Avrupa Birlii Sürecinde Türk Eğitim Sistemi: Sorunlar ve Çözüm Önerileri

GENÇ, Murat ve GENÇ, Tülin (2013). “Öğretmenlerin Mesleki Gelişmeleri Takip Etme Durumları: Fatih Projesi Örneği”, Ahi Evran Üniversitesi Kırşehir Eğitim Fakültesi Dergisi (KEFAD), 14(2), 61-78

Given, Barbara K. (1996). Learning Styles; A Synthesized Model. Journal of Accelerated

Learning and Teaching,

Glasser, W. (2000). Kaliteli Eğitimde Öğretmen. (U. Kaplan, Çev.) İstanbul: Beyaz Yayınları.

Gökkurt, B., Şahin, Ö., & Soylu, Y. (2016). Öğretmen adaylarının değişken kavramına yönelik pedagojik alan bilgilerinin öğrenci hataları bağlamında incelenmesi. Pamukkale Üniversitesi Eğitim Fakültesi Dergisi, 39, 17-31.

Güneş, A.M. (2017). Sınıf Öğretmenlerinin Teknolojik Kullanımları Ve Öz Yeterlilik İnançları Arasındaki İlişki

Hakkari, F. (2015). Öğretmenlerin Bilgisayar Yeterlilikleri Ve Öğretimde Teknoloji Kullanımına İlişkin Algılarının Çeşitli Değişkenler Bakımından İncelenmesi

İncik, E. (2017). Öğretmenlerin Tekno Pedagojik Eğitim Yeterliliklerinin Bilgisayara İlişkin Öz Yeterlilik Algıları İle İlişkisi Ve Fatih Projesine Yönelik Görüşleri

Kara, S. (2011). İlköğretim Okullarında Görev Yapan Öğretmenlerin Bilgi Ve İletişim Teknolojileri Yeterliliklerinin Belirlenmesi

Karadeniz, Ş. (2015). Sınıf Öğretmenlerinin Teknolojik Pedagojik Alan Bilgilerinin İncelenmesi Şirin Karadeniz Sinem Vatan Artıran

Kaya Z., Yılayaz Ö. (2013). Öğretmen Eğitimine Teknoloji Entegrasyonu Modelleri ve Teknolojik Pedagojik Alan Bilgisi. Batı Anadolu Eğitim Bilimleri Dergisi. Cilt:04, sayı:08, ss: 57-83. Fırat Üniversitesi.

Kaya, M. (2020). Meb Öğretmen Yetiştirme Genel Müdürlüğü'nün Hizmet İçi Eğitim Faaliyetleri: Katılımcılar, Eğitim Durumları, Eğitim Konuları,

Kaya, Z., Kaya, O. N. ve Emre, İ. (2013). Teknolojik pedagojik alan bilgisi (TPAB) ölçeği'nin Türkçeye uyarlanması. Kuram ve Uygulamada Eğitim Bilimleri, 13(4), 2355-2377. Kaya, Z. ve Yılayaz, Ö. (2013). Öğretmen eğitimine teknoloji entegrasyonu modelleri ve teknolojik pedagojik alan bilgisi. Batı Anadolu Eğitim Bilimleri Dergisi, 4(8), 57-83.

KAYADUMAN, Halil, SIRAKAYA, Mustafa ve SEFEROĞLU, S. Sadi (2011). Eğitimde FATİH Projesinin Öğretmenlerin Yeterlilik Durumları Açısından İncelenmesi. Akademik Bilişim, İnönü Üniversitesi, Malatya.

Koehler ve Mishra, 2005a; Koehler ve Mishra, 2005b; Koehler ve Mishra, 2009; Mishra ve Koehler, 2006; Mishra ve Koehler, 2007; Niess, 2005).

Koehler, M. & Mishra, P. (2009). What is technological pedagogical content knowledge (TPACK) Contemporary Issues in Technology and Teacher Education, vol. 9, no.1, pp. 60-70.

Koops, W. (1996). Historical Developmental Psychology: The sample case of paintings. International Journal of Behavioral Development, 19 (2), 393-413.

Koops, W. (2004). Imagining childhood in European history and developmental psychology. European Journal of Developmental Psychology, 1 (1), 1-18. Koops, W., Elder, G.H. (1996). Historical developmental psychology: Some introductory remarks. International Journal of

Behavioral Development, 19 (2), 369-371.

Kotaman, Hüseyin (2008). Özyeterlilik inancı ve öğrenme performansının geliştirilmesine ilişkin yazın taraması. Atatürk Üniversitesi Kazım Karabekir Eğitim Fakültesi Dergisi XXI (1), s. 111-133

Lukow, J.E. (2002). Learning style as predictors of student attitudes toward the use of technology in recreation courses. (Doctoral Thesis, Indiana University)More, 1987;17-29).

MEB. (2006). Temel eğitime destek projesi “öğretmen eğitimi bileşeni” öğretmenlik mesleği genel yeterlikleri. Tebliğler Dergisi. S.2590, 1491-1540.

Miller & Olson (1999). Research agendas and computer technolog

Milli Eğitim Bakanlığı (MEB) (2017). Eğitimde Fatih Projesi Hakkında. <http://fatihprojesi.meb.gov.tr/proje-hakkinda/> adresinden erişildi.

Mishra P., Koehler M. J. (2006). Technological Pedagogical Content Knowledge: A Framework for Teacher Knowledge. Teachers College Record volume 108, number 6, pp. 1017-1054. Columbia University. Michigan State University.

Mishra, P. & Koehler, M. J. (2006). Technological pedagogical content knowledge: A framework for teacher knowledge. Teachers College Record, 108(6), 1017–1054. Niess, M. L. (2008). Guiding Pre

More, A.J. (1987). Native indian learning styles: A review for researchers and teachers” Journal of American Indian Education, 27 (1), 17-29.

Öğretmen Yetiştirme ve Geliştirme Genel Müdürlüğü, Ankara,2017

Öğretmenlerin Pedagojik Yeterlilikleri Alper ÇILTAŞ, Mustafa AKILLI, 2011)

Özbay, Yağar (2003). Gelişim ve Öğrenme Psikolojisi: Araştırma, Kuram, Uygulama. (4. Baskı). Trabzon: ĞBER Matbaacılık.

Özden, Y. (2005). Eğitimde Yeni Değerler: Eğitimde Dönüşüm. Ankara: Pagem-A Yayıncılık, 6. baskı. Özen, R. (2006). İlköğretim Okulu Öğretmenlerinin Hizmet İçi Eğitim Programlarının Etkilerine İlişkin Görüşleri. Abant İzzet Baysal Üniversitesi Eğitim Fakültesi Dergisi, 6(2),141–160.

Öztürk, E. (2019). İlkokul Öğretmenlerinin Derslerinde Dijital İçeriklerden Yararlanma

Öztürk, M. F. (2017). Sınıf Öğretmenlerinin Öz Yeterlik Algıları İle Öğretim Teknolojileri Ve Materyal Tasarım Becerileri Arasındaki İlişki Mehmet Fatih Özkurt

Safa, B.S. (2019). Sınıf Öğretmenlerinin Eğitim Teknolojileri Kullanım Düzeylerinin Bireysel Yenilikçilik Özellikleri Açısından İncelenmesi Berna Sultan Safa

Thomas, G. P. (2001). Toward Effective Computer Use in High School Science Education: Where to from Here?. Education and Information Technologies, 6(1), 29-41

Tor, H. (2004). İlköğretim öğretmenlerinin bilgi teknolojilerinden yararlanma düzeyleri üzerine bir

araştırma. The Turkish Online Journal Of Educational Technology – TOJET, 3(1). 120-130.

Ülgen, G. (1997) Eğitim Psikoloji, İstanbul: Alkım Yayınevi

Vygotsky, L.S. (1987a). The genetic roots of thinking and speech. İçinde R.Rieber, A.Carton (Düz.) The collected works of L.S.Vygotsky (Cilt 1). New York: Plenum Press.)

Watson, D. M. (2001). Pedagogy before Technology: Re-thinking the Relationship between ICT and Teaching. Education and Information Technologies, 6(4), 251-266. Wilson, B. G. & Peterson, K. (1995). Successful Technology Integration in an Elementary School: A Case Study. What Works in Educational Technology (pp. 201-267). Denton TX: Texas Center for Educational Technology

Yurdakul, I. (2011). Bir Öğretmen Adaylarının Teknopedagojik Eğitim Yeterliliklerinin Bilgi Ve İletişim Teknolojileri Ne Kullanmaları Açısından İncelenmesi

Yurdakul, K. I. (2011). Öğretmen adaylarının teknopedagojik eğitim yeterliliklerinin bilgi ve iletişim teknolojilerini kullanımları açısından incelenmesi. Hacettepe Üniversitesi Eğitim Fakültesi Dergisi, 40, 397-408.

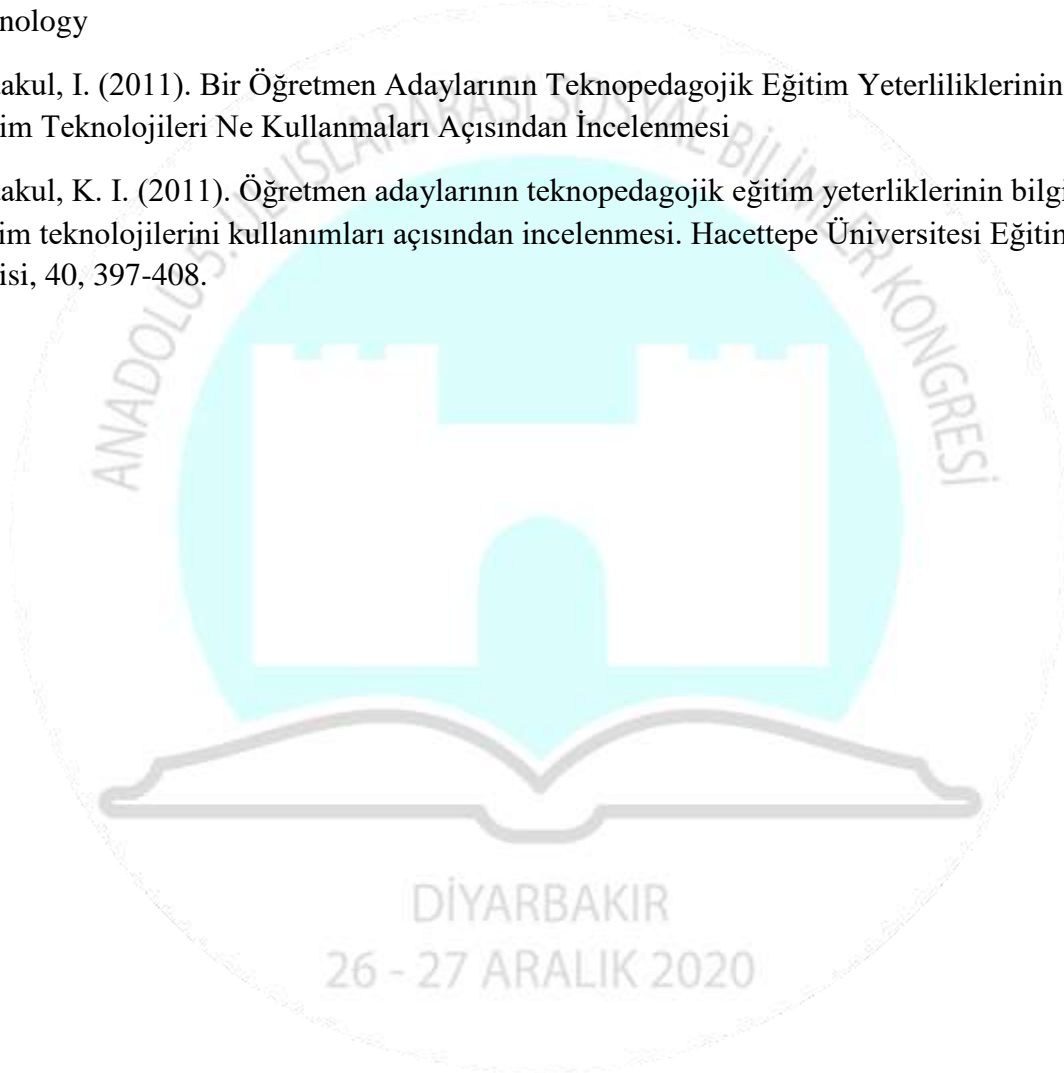

TÜRKİYE’DE EĞİTİM, COVID VE KÜRESELLEŞME ÜZERİNE BİR İNCELEME

Çağla Güz ÇAĞILTI¹, Doç. Dr. Mustafa Yeşilyurt²

¹Yıldız Teknik Üniversitesi, Sosyal Bilimler Enstitüsü. 0000-0003-4991-7613

²Yıldız Teknik Üniversitesi, Sosyal Bilimler Enstitüsü. 0000-0003-4108-7467

ÖZET

İnsan hayatı boyunca salgınlar, depremler, seller gibi doğal afetler her zaman süregelmiştir. İnsan zekası sayesinde bu olayların üstesinden gelebilmiştir. Bu mücadele sonucunda da her kayıplar da olsa her zaman galip çıkmıştır. Bu olağanüstü süreçlerde her ne kadar zorlayıcı koşullar da yaşansa hayat devam etmiştir. Bu noktada da sürekliliğini koruyan şey eğitim olmuştur. İnsanoğlu ilk çağlardan beri buna önem vermiş formal bir eğitim içerisinde olmasa da gelişimine ve öğrenime önem vermiştir. İçinde bulunduğumuz 21. yüzyılda tüm dünyada Covid-19 salgını cereyan etmiş ve bu salgın ile tüm dünya bir seferberlik haline geçerek hem virüsle mücadele etmeye çalışmış, hem de normal yaşam arasında bir denge kurmaya çalışmıştır. Bu denge durumu içerisinde en çok üzerinde durulan unsur eğitim olmuştur. Pandemi öncesinde de bir takım uzaktan kursların, uzaktan eğitimle devam eden üniversitelerin yanı sıra tüm eğitim kademeleri uzaktan eğitime geçmiş ve bundan en üst verimi almaya amaçlamıştır.

İçerisinde yaşadığımız bilgi ve teknoloji çağında küreselleşen dünyada teknolojik gelişmeleri takip edebilmek ve kendini değişime adapte edebilmek ön plandadır. Bu farkındalık içerisinde çağı yakalayan ülkeler yüzde yüz olmasa da süreçten verim almayı başarmıştır. Ancak bölgesel eşitsizlik, sosyo-ekonomik eşitsizliklerin görüldüğü ülkelerde eğitimde eşitsizlikler olduğu görülmüştür.

Bu çalışmada Türkiye’nin durumu üzerinde durulmuş, dünyadaki yerinin nerede olduğu veri analizi yoluyla saptanmaya çalışılmıştır.

Çalışma sonucunda eğitimi oluşturan etmenlerin ülkemizde daha da iyileştirilmesi ve olağan dışı durumlar için tedbirlerin daha kapsamlı olması gerektiği sonucu çıkarılmıştır

Anahtar Kelimeler : Türkiye, eğitim , küreselleşme, Covid , uzaktan eğitim

ABSTRACT

Throughout human life, natural disasters such as epidemics, earthquakes and floods have always continued. Thanks to human intelligence, he was able to overcome these events. As a result of this struggle, it has always been victorious, even if there are losses. During these extraordinary processes, life continued, even though challenging conditions were experienced. At this point, it has been education that maintains its continuity. Mankind has attached importance to this since the early ages, although it is not in a formal education, it has given importance to development and education. In the 21st century we are in, the Covid-19 epidemic has occurred all over the world, and with this epidemic, the whole world has gone into a mobilization, trying to fight the virus and to establish a balance between normal life. In this balance, the most emphasized element has been education. Before the pandemic, a number of distance courses, as well as universities continuing with distance education, all education levels switched to distance education and aimed to get the highest efficiency from it.

In the age of information and technology we live in, it is in the foreground to be able to follow technological developments and to adapt to change in the globalizing world.

With this awareness, countries that have caught up with the era have managed to get efficiency from the process, although not 100 percent. However, it has been observed that there are inequalities in education in countries with regional and socio-economic inequalities.

This study has focused on Turkey's position in the world through data analysis is to determine the location of where it was.

As a result of the study, it was concluded that the factors that make up the education should be improved further in our country and the measures for extraordinary situations should be more comprehensive.

Key Words: Turkey, education, liberalization, Covid, distance learning

1. GİRİŞ

Bu bölümde, araştırmanın gerekçesini oluşturan problem durumu, araştırmanın amacı, önemi, sayıtları, sınırlılıkları ve araştırmada kullanılan bazı kavramların tanımları yer almaktadır.

İnsanın bilme, öğrenme, analiz etme ihtiyacı ilk insandan günümüze kadar gelmiştir. İnsan ancak eğitimle insan olmakta ve diğer canlılardan farkını bu şekilde ortaya koymaktadır. İnsanın doğuştan hammadde öğrenme yetisi olduğundan bu yeteneğin gelişmesi, verimlilişmesi, sonuç vermesi eğitime bağlıdır.(Tuncel,İcel,2018)

Bu verimin sağlanabilmesi sadece bireyin kendisine değil aynı zamanda başka kişi ve kurumların da varlığına bağlıdır. Dolayısıyla bu da, eğitimin gerçekleştirilmesinde bu öğelerin varlığını zorunlu kılmaktadır. Bu zorunluluktan yola çıkarak çevre şartları, insan durumu vb. unsurların olumsuz etkilendiği zamanlarda dahi devam edilmiş ve olumlu yansısın yansımaların bir takım önlemlere başvurulmuştur. Söz konusu çevresel şartlara en aşına olduğumuz örnek yakın tarihte görülen ve hala devam etmekte olan 1 Aralık 2019 yılında Çin’de ortaya çıkan Coronavirüs (Covid-19) pandemisidir.

Bu ciddi durum küresel düzeyde başta sağlık olmak üzere; ekonomi , sosyal yaşam ve eğitim uygulamaları üzerinde çok önemli değişikliklere neden olmuş ve Dünya Sağlık Örgütü (WHO) tarafından 11 Mart 2020’de küresel bir pandemi olarak ilan edilmiştir. (Can, 2020) Birleşmiş Milletler Milletler Eğitim, Bilim ve Kültür Örgütü (UNESCO) verilerine göre 07 Nisan 2020 tarihi itibariyle, Coronavirüs (Covid-19) pandemisiyle birlikte 188 ülkede okullar kapatılmış ve bu durum ile dünya çapında öğrenci nüfusunun yaklaşık olarak %92’si (1,576,021,818 öğrenci) etkilenmiştir.

1.1. Problem Durumu

İçerisinde bulunduğumuz 21. yüzyılda bilgi çağı, bilişim çağı, dijital çağ, ağ toplumu gibi kavramlar hayatımıza girmiştir. Tarihe bakıldığında bilgisayarın icadı , internetin kullanılması bu durumda etkili olmuştur.

İlerleyen zamanlarda sadece yazılı materyaller ve sözlü materyaller kullanan insan için bu durum bir devrim niteliği taşımaktadır. Öyle ki insan artık tek tuşla bilgiyi elinde tutabildiği gibi aynı birikimi de kitlelere saniyeler içerisinde paylaşmaktadır.

Hala süregelen bu teknolojik devrim sosyal ilişkiler, siyaset, ulaşım gibi alanlarla birlikte eğitimi de oldukça etkilemiştir. Bu noktada ülkeler arasındaki rekabet , birbirine yetişme vb etkenlerle teknolojiyle birlikte küreselleşmenin de hız kazandığını söyleyebiliriz.

İlgili çalışmada eğitim, küreselleşme, teknoloji ve eğitim gibi tamamlayıcı unsurlarla birlikte son zamanda yaşadığımız Coronavirüs pandemisiyle ilişkileri irdelenmiş, günümüze kadar ki eğitimdeki durumumuz ve günümüz arasındaki bağlantı incelenerek, olumsuz noktalar saptanmak istenmiştir.

1.2. Yöntem

Bu bölümde çalışmanın desenine, örnekleme, veri toplama yöntemine ve verilerin çözümlenmesine örnek verilmiştir.

1.2.1. Araştırmanın Deseni

Bu araştırma Covid-19 pandemisi döneminden yola çıkarak uzaktan eğitim, teknoloji, küreselleşme ve eşitlik gibi unsurlarla bağ kurarak Türkiye'deki mevcut eğitim durumunun analizini yapmayı amaçlamıştır.

İçerisinde bulunduğumuz süreç içerisinde verimin sağlanması, sağlanması adına yapılabilecekleri ve içerisinde bulunduğumuz durumu saptamak amacıyla içerik analizi yöntemi kullanılmıştır.

İçerik analizi, bir gözlem yöntemi olarak kabul edilmeyip bir çözümlene yöntemi olarak adlandırılır. Bu yöntemde asıl amaç, incelenmek istenen durum için izlemek ve yönlendirmek yerine; araştırmacıların ortaya koyduğu veriyi incelemektir.

1.2.2. Evren ve Örneklem

Bu çalışmada incelenen çalışmaların bulunabilmesi için, çeşitli üniversitelerin verileri, konuyla ilgili bir kitap, Dergipark, Google Scholar ve Google Akademik veri tabanları uygulanmıştır. Bu veri tabanlarının arama bölümüne eğitim ve küreselleşme, Türkiye'de eğitim, eğitim ve çevre, uzaktan eğitim, eğitim ve pandemi gibi anahtar kelimeler yazılarak çok sayıda akademik çalışmaya ulaşılmıştır. Ele alınan bu çalışmalar içerik analizi yöntemi ile incelenerek 10 adet çalışma kullanılmıştır.

1.2.3. Verilerin Toplanması ve Çözümlenmesi

İncelenen başlıkların içerikleri kapsamlarına göre başlıklandırılarak sunulmuştur. Aynı zamanda konuyla ilgili tablolara yer verilerek bulguların analizleri yapılmıştır. Analizler neticesinde sonuç bölümüne varılmıştır.

Elde edilen sonuçların ilgili araştırmaya genel bir bakış sağlaması, bulguların karşılaştırılması, olumlu ya da olumsuz farkındalık kazandırması açısından faydalı olacağı düşünülmektedir. Araştırmanın güvenilirliğini sağlamak için ele alınan tablolar, analizler, konusunda uzman kişilere danışılarak onay alınmıştır.

2. LİTERATÜR TARAMASI

2.1. Eğitim, Öğrenme, Öğretme

En genel tanımıyla eğitim, belli amaçlara göre davranış değiştirme süreci olarak tanımlanmaktadır. En temel amaç varlığını sürdürmektedir. Bunu sağlamanın en geçerli yolu davranışımızı dünden daha iyi bir duruma getirmektir. Aslan da ceylan da varlığını sürdürebilmek için bir önceki günden daha hızlı olmak zorundadır.

Bu süreli değişim birbirini izler ve bir şekilde sonsuz bir süre. görünümündedir.(Sözmez, 2012, s.3)

Elbette eğitim ile ilişkili olarak öğrenme ve öğretme kavramları da karşımıza çıkar. Eğitimin en temel amacı öğrenmeyi desteklemektir. (Sönmez,2012,s. 18) Söz konusu kurumlara kreş,

bir devlet okulu, halk eğitim merkezi gibi birimler örnek verilebilir. Bu kurumların yöntemleri, atmosferleri farklı olsa da amaç aynıdır.

Öğrenmenin yanında eğitim süresince öğretme de oldukça önemli bir kavramdır. Çünkü süreç içerisinde öğrencinin yanı sıra öğretmen de oldukça önemlidir.

Glasser (1992, s.174) ise öğretmeyi; açıklama, model olma gibi yöntemler yoluyla bilgiyi yaşamlarına şimdi ya da ileride kalite katması için edinmek isteyen kişilere verme süreci olarak tanımlamaktadır.

2.2. Eğitim, Şimdi ve Gelecek

Aslan ve ceylan örneğinden yola çıkılarak bu hızlanma sürecinin bir takım etkenlere bağlı olduğunu söyleyebilir. Bu noktada en başta çevresel koşul çok önemlidir. Eğitimi de bir aslan ya da ceylan olarak görürsek; onun da içinde bulunduğu çağın şartlarından, mevcut koşullarından yoğrulduğunu ve şimdinin aksine gelecekte de bambaşka şekiller alacağını söylemek mümkündür. Nasıl ki şu an pandemi sürecinde eğitim değiştiyse, ileri ki dönemlerde yaşanacak koşullar da eğitimi bambaşka bir yola sokabilir. Bu noktada amaç maksimum verimi sağlamaktır.

Eğitim yoluyla bu amacın gerçekleşmesi için sosyal, ekonomik ve politik alanlarda meydana gelen değişme ve gelişmelerin eğitime yansması, bu değişme ve gelişmeler doğrultusunda eğitimin kendini yenilemesi gerekmektedir. (Gültekin, 2019)

Ertürk bu konuyla ilgili olarak şunları söylemektedir: “Toplumlar hızla değişmektedir. Hızla değişmekte olan topluma üye hazırlarken, onu sadece çevresine uymaktan çok çevresi ile dengeli yaşayabilen bir birey olması gereklidir. Çünkü bugünkü şartlara uyma gücünü kazanan birey yarın bu şartlar değişince yeni şartlar içinde uyumsuz bir insan olarak algılanacaktır.

Ertürk’ün konuyla ilgili görüşlerini eğitim ile bağdaştıracak olursak böyle bir bağlamda geleceğe dönük bir eğitim anlayışı en az dün ve bugün üzerinde duran eğitim kurumları kadar önem taşıyacaktır. (Gültekin, 2019)

Eğitimi şekillendiren her ne kadar ekonomi, din, siyaset gibi unsurlar olsa da 2020 dünyasında küresel bir salgının tüm sistemi ne kadar değiştirebileceği görülmüştür.

Eğitimin şimdisi ve gelecek durumunun analizinde durduğumuzda o güne uyum sağlamanın ve bu uyumla geleceğe hazır olmanın önemli olduğu görülmektedir. Büyük oranda teknoloji temelli yaşadığımız bu yılda, bu değişime uyum ile birlikte; küreselleşen dünyada eğitiminde önemli bir nokta olduğu yorumunu yapabiliriz.

2.3. Küreselleşme ve Eğitim

Dünyadaki ülkelerle birlikte ortak hareket etme ve dünyadaki eğilimlere uygun davranma zorunluluğu küreselleşmenin bir sonucu olarak ortaya çıkmıştır.

Power’a göre küreselleşme, yeni bilgi teknolojilerinin ortaya çıkmasıyla birlikte oluşan değişmelerin yer aldığı çok yönlü bir işlevler topluluğu ya da insan yaşamlarını daha derinden, daha yoğun şekilde ve daha hızlı birleştiren, “daralan mekan, kısalan zaman ve yok olan sınırlar anlamına gelen konseptler topluluğu olarak tanımlanabilir. (Yurdabakan,2002:61)

Bu konuda olumsuz düşünenlere göre ise küreselleşme sınır ötesi şirketlerin denetlediği, yönlendirdiği bir dünya pazarıdır. Devletlerin kendi sınırları içerisinde egemenliklerinin giderek azaldığı ifade edilmektedir. Bu süreçte de eşitsizlik, güvensizlik ve zengin-fakir arasındaki farkların giderek büyüyeceği düşünülmektedir. (Doğan,2002:88)

Küreselleşme süreci eğitim ile desteklenmelidir. Gelecek için eğitim insanlar arasındaki ilişkilerde uyumu amaçlamaktadır.

Gelecek için eğitim insanlar arasındaki ilişkilerde uyumu amaçlamaktadır. Bu uyum yerellikten çok küreselleşme çabalarını içermelidir. Eğitimde küreselleşmede dört ilkeden bahsedilmektedir. Bu ilkeler: öğrenmeyi bilmek, öğrenmeyi öğrenmek, birlikte yaşamayı öğrenmektir. (Doğan,2002:91)

İçerisinde olduğumuz pandemi döneminde bahsedilen dört ilkenin eğitimdeki önemi göze çarpmaktadır. İçerisinde bulunduğumuz uzaktan eğitim süreçleri içerisinde bu dört temel ilkenin öğrenciye verilmiş olması ve öğretmenlerin, kurumların bu ilkeler çerçevesinde kazanım sağlaması öğrenci üzerinde önem arz etmektedir.

Küreselleşme ile ön plana çıkan bilgi, bilgiyi kullanacak bireylerin yetiştirilmesi ve her gün kendini yenileyen bilişim teknolojilerine ayak uydurmak toplum için zorunlu hale gelmiştir. Bu zorunluluk devletlere yeni görevler yüklemektedir.(Dağlı, 2007)

Küreselleşme bizlere interneti sunarak eğitimimizde çağ açmıştır. Bu olanak hayatımızdaki olağan dışı dönemlerde bizlere fayda sağlamaktadır. Bu nedenle, bilgisayar kullanıp internette doğru yönden yararlanmayı temel eğitim görme hakkı kadar önemli görmeli, ve bilgi toplumu olma yolunda adım atmamızdır.

2.4. Küreselleşme ve Türkiye’de Eğitimde Eşitsizlik

Küreselleşen günümüz dünyasında ekonomik büyümenin önemi üzerinde durulmaktadır. Bu ekonomik büyümenin temel anahtarlarından birini eğitim oluşturmaktadır. Eğitimin gelişmekte olan ülkelerin ekonomik büyümesinde, sosyal eşitsizlikleri ve adaletsizlikleri ortadan kaldırmada önemli bir rolü vardır.

Artan ekonomik küreselleşme sürecinde kentlerin en az ülkeler ve bölgeler kadar küresel düzeyde yarışabilirliğinin olduğu düşünüldüğünde, eğitim meselesinin hem ekonomik anlamda , hem de uluslar arası düzeyde kabul gören kalifiye elemanlara sahip olmasının kentler için de kilit meselelerden biri olduğu söylenebilir. (Ataç,2017)

Türkiye bu kapsamda ele alındığında , eğitim alanında ülkenin kentleri, bölgeleri arasında ya da farklı sosyal gruplar için hem sunum biçimleri, hem de standart ve performans bakımından ciddi hataları olduğu söylenebilir. (Tomul,2011;Doğrul,2009;Duman 2008)

Hükümet politikalarında yer alan ekonomik büyüme oranlarına ulaşılmasında iktisadi politikalar kendi başına yeterli olmamakta, büyümeyi kalkınmaya dönüştürecek ve kalkınmanın uzun dönem sürdürülebilirliğini sağlayacak sosyal ve siyasal politika ve reformların geliştirilmesi gereklidir.

Kişilerin eğitim, sağlık, güvenlik gibi temel ihtiyaçlara erişiminde fırsat eşitliğinin sağlanması bu kapsamdaki temelleri oluşturur.

Bununla birlikte Türkiye’de eğitim , gelir eşitsizliğinden yoksulluğa, sosyal sermayeden, ekonomik büyümeye kadar pek çok alanda belirleyici durumdadır. Ancak yapışan araştırmalar, ülkede eğitim alanında önemli eşitsizlik alanlarının olduğunu ve bunun büyük

ölçüde sınıfsal, aile temelli, cinsiyete dayalı ve bölgesel farklardan kaynaklandığını göstermektedir. (Ataç,2017)

Gelir dağılımı ülkelere, kentlere , bölgelere ve hatta farklı sosyal gruplara göre eşit dağılmadığı gibi eğitim de eşit dağılım göstermemektedir. Bir yaklaşıma göre bunun nedeni eğitimin doğası gereği sınıfsal bir olgu olması ve nu sınıfsallığın süreç içinde yeniden üretilmesinden ileri gelir. (Göker,2007)

İçinde bulunduğumuz pandemi dönemi içerisinde Türkiye’deki bu eşitsizlik gerek kentlerdeki okullar arasında gerek bölgeler arasında eşitsizlik ortamı yaratmıştır.

Çizelge 1. Dünyanın En Büyük 20 Ekonomisinin ve Türkiye’nin Kalkınma Göstergeleri

Öğretmen Başına Düşen Öğrenci Sayısı	İleri Teknoloji Kullanımı
Japonya ..	Kore 27,1
İspanya ..	Çin 26,97
Rusya ..	İsviçre
Meksika ..	26,51
Avustralya ..	Fransa
Kanada ..	25,9
İsviçre ..	İngiltere
Polonya 9,53	21,86
İtalya 11,38	Hollanda
Almanya 12,56	20,41
Fransa 12,94	ABD 17,82
Hollanda 14,11	Japonya
ABD 14,7	16,8
Çin 15,14	Almanya
Endonezya 15,38	16,02
İngiltere 15,87	Meksika
Kore 15,94	15,92
Brezilya 17,26	Kanada
Türkiye 20,13	14,09
Hindistan 30,78	Avustralya
	12,91
	Rusya
	10,01
	Brezilya
	9,63
	Hindistan
	8,07
	Polonya
	7,81
	İspanya
	7,67
	İtalya
	7,24
	Endonezya

7,05
Türkiye
1,88

Dünya Bankası Kalkınma Göstergeleri'ne (2013) göre oluşturulmuş bu tabloda öğretmen başına düşen öğrenci ve ileri teknoloji kullanımına ait veriler gösterilmiştir. Veriler neticesinde öğretmen başına düşen öğrenci sayısı yüksek düzeyde görülmektedir ve konuyla ilişkili olarak teknoloji kullanım değeri oldukça düşüktür. Anlaşıldığı üzere Türkiye hem yüksek öğrenci hem de düşük teknolojik değerler ile olumlu bir seviyede değildir.

Yine ülkemizdeki eğitim durumunu daha iyi anlayabilmek adına uluslar arası bir sınav olan PISA 2012 sınavı üzerinden de bakabiliriz. Verilen bulgulara göre Türkiye'de okullar arası başarı farkı %60 iken (OECD ortalama %25), okul içi başarı farklılığı %40'tır (OECD ortalama %60'tır). Bu durumda bizlere ülkemizdeki eğitim kurumlarının bölgesel farkları ile birlikte özel okullar ve devlet okulları arasında bir ayrım olduğunu göstermektedir.

Bu noktada eğitimin toplumsal sürdürülebilirliği, bir diğer deyişle toplumu oluşturan bireylerin ahenk ve huzur içinde birlikte yaşayabilmelerinin temelindeki rolü bununla da ilişkili olarak sosyal refah için belirlenen hedeflere uğraşma, kaliteli bir yaşam düzeyi sağlama gücü de yadsınamaz bir önem teşkil etmektedir. Bu sebeple belirli bir sistem içinde kurgulanan eğitimin toplumun tüm kesimlerinin erişimine açık olması gereklidir. Ancak eğitim sistemi politikalarının kurgulanış şekli her zaman eşitlikçi ve hak merkezli olmayabilmekte ve eğitime erişim, bir diğer deyişle eğitimin toplumun farklı kesimlerine dağılım sorunsalı ortaya çıkmaktadır.

Eğitim sistemi ile toplumsal katmanlaşma ve eşitsizlikler arasındaki ilişkinin incelenmesi, eğitim sistemi ve politikalarına sosyal eşitlik hedefine ulaşma yolunda nasıl bir şekil verileceğinin belirlenmesi açısından yaşamsaldır. (Yıldız, Karakaş, 2019)

2.5 Uzaktan Eğitim

Uzaktan eğitim ilk olarak 1700'lerde Amerika'da mektup yoluyla yapılan, sonrasında yazılı ders materyallerinin posta ile gönderilmesiyle çeşitlenen, radyo-televizyon ve sinemanın da dahil olmasıyla multi-medya çağına giren ve sonuç olarak bilgisayar ve internet teknolojileriyle daha elverişli koşullara ulaşan süreç uzaktan eğitim sürecinin gelişimidir. (Ergüney, 2015)

İnternet aracılığıyla eğitim yani uzaktan eğitimin e-öğrenme biçiminde gerçekleşmesi öğrencilerin, öğrencilerden ve öğretmenlerinden uzakta olmalarına rağmen eş zamanlı ya da ayrı zamanlı olarak internet üzerinden iletişim kurdukları ve bilgilerin internet vasıtasıyla aktarıldığı bir eğitim sistemi olarak aktarılabilir. (Gökdaş ve Kayrı, 2005)

Uzaktan eğitimin kullanılması ülkelerin, kurumların ve hatta kişilerin içinde buldukları çağa ve erişilmiş teknolojiye uyum sağlayabilme göstergelerinden biri olarak değerlendirilebilir.

Söz konusu şartlar gereğince gerçekleşen uzaktan eğitimin verimi için gerekli olan ortam şartlarının sağlanması oldukça önemlidir. Bu noktada 2018 Pisa verilerinden yola çıkarak bu durumla ilgili bir takım çıkarımlar yapılabilir.

Çizge 2 : PISA-18 Sonuçlarına Göre Türkiye’de 15 Yaşındaki Öğrencilerin Evlerinde Bulunan İmkanlar (TEDMEM)

	Evinde Bulunan Öğrenci Oranı	Soruya Yanıt Veren Öğrenci Sayısı
Çalışma Masası	89,6	6807
Kendinize Ait Bir Oda	74,6	6798
Çalışmak İçin Sessiz Bir Yer	87,0	6792
Okul Çalışmaları İçin Bilgisayar	66,7	6795
Eğitim Yazılımı	45,5	6581
İnternet Bağlantısı	75,9	6800
Okul İçin Kaynak Kitaplar	88,1	6776
Televizyon	99,2	6830
İnternet Erişimi İçin Telefon	97,1	6783
Bilgisayar	71,1	6815
Tablet Bilgisayar	53,7	6814

Söz konusu tabloya göre 6890 öğrencinin katılımıyla yapılan analizde, Türkiye’de evinde internet bağlantısı bulunmayan öğrenci oranı %24,1 , okul çalışmaları için kullanabileceği bir bilgisayar olmayan öğrenci oranı %33,3’tür. Ayrıca araştırmaya katılan öğrencilerin %13’ü evlerinde ders çalışmak için kullanacakları sessiz bir alan olmadığını ifade etmiştir. Evinde hiç televizyon olmayan öğrenci oranı ise %0,8’dir.

TÜİK’in yaptığı bilişim analizine göre ise, Türkiye’de hanelerde:

- İnternet erişimi bulunma oranı %88,3
- Masaüstü bilgisayar bulunma oranı %17,6
- Taşınabilir bilgisayar bulunma oranı %37,9
- Tablet bilgisayar bulunma oranı %26,7
- Cep telefonu (akıllı telefon dahil) bulunma oranı %98,7’dir.

Bu verilere göre her 10 haneden 1’inde internete erişim bulunmamaktadır. Bulunduğu halde de imkanları verimli kullanabilmek adına önemli araçlar bulunmayabilir. Sadece cep telefonu kullanılıyorsa dahi sınırlı batarya , sınırlı internet gibi kısıtlılıklardan dolayı tam verim alınmayabilir. Değişik kaynaklardan toplanan veriler net konuşabilmek için yeterli olmasa da her öğrencinin eğitim hakları kapsamında derslerden verimlilik alabildiğini söylemek güçtür. Pandemi dönemi online eğitimin ardından yaz dönemindeki öğrenme kayıplarına ilişkin yapılan 39 çalışmanın incelendiği bir meta analiz araştırması öğrenme kayıplarına ilişkin muhtemel üç sonucun olduğunu ortaya koymuştur;

- Yaz aylarında gerçekleşen öğrenme kayıpları öğrencilerin ortalama olarak bir aylık öğretim süresi kadar geriye düşmesine sebep olmaktadır.
- Yaz aylarında matematik becerilerindeki öğrenme kaybı okumadan daha fazladır.
- Öğrenme kayıpları genel olarak sınıf seviyesi yükseldikçe artmaktadır.

Çizelge 3 :Farklı Sınıf Düzeyleri İçin Okuma Kaybı Grafiği

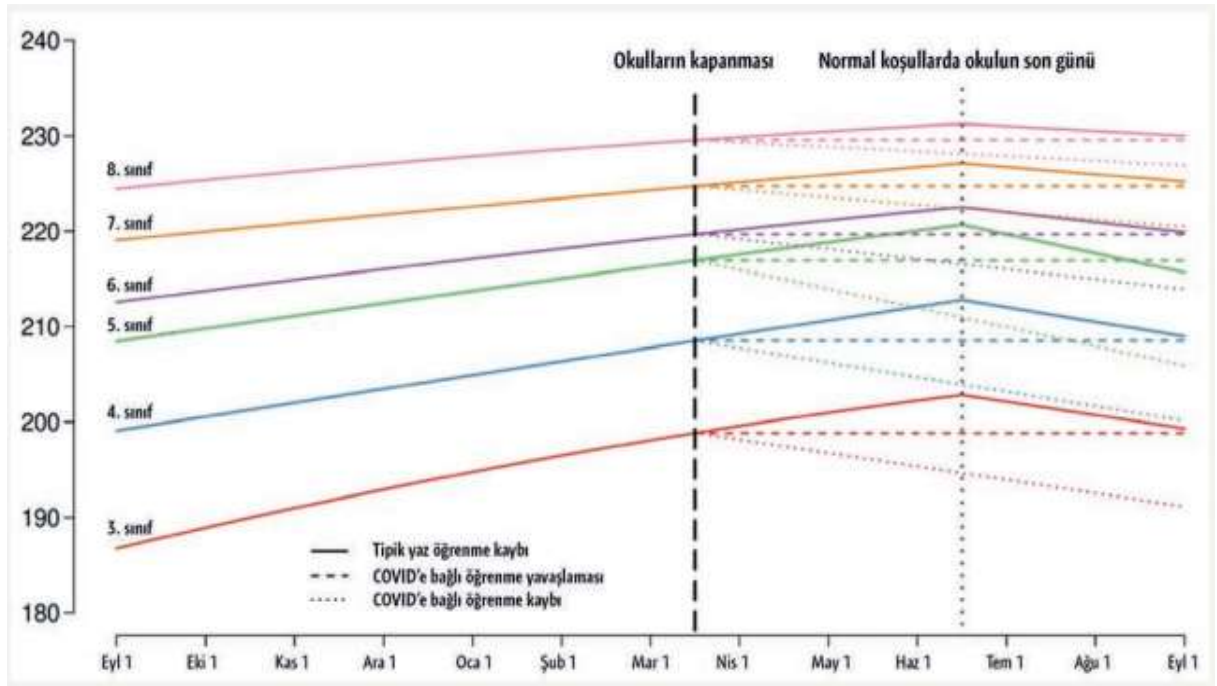

Çizelge 4 : Farklı Sınıf Düzeyleri İçin Matematik Kaybı Grafiği

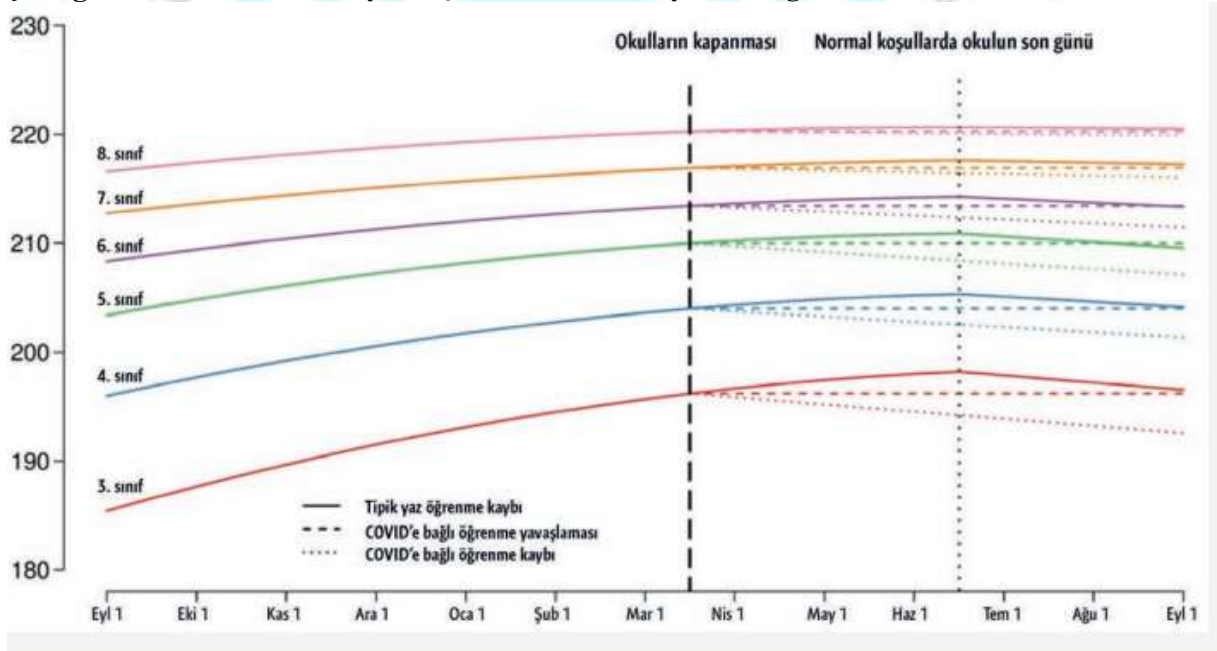

Bu kayıplar sosyo-ekonomik açıdan dezavantajlı çocuklarda daha büyük risk taşımaktadır. Bu noktada da öğrenme kayıplarının en aza indirilmesi amacıyla yüz yüze eğitime geçişte telafi derslerinin yapılması kaçınılmaz olmuştur.

Türkiye’de uzaktan eğitimin gelişimine bakıldığında dört döneme ayrıldığı görülmektedir.(Bozkurt,2017)

1. Dönem- Tartışma ve Öneriler: Kavramsal (1923-1955)
2. Dönem-Yazışarak: Mektupla (1956-1975)
- 3.Dönem-Görsel-İşitsel Araçlarla: Radyo-Televizyon (1976-1995)

4.Dönem-Bilişim Tabanlı: İnternet-Web (1996-.....)

Coronavirüs tedbirleri nedeniyle eğitime ara verilen bu dönemde, öğrencilerin öğrenme süreçlerinin kesintiye uğramasının önüne geçmek için gerçekleştirilecek uzaktan öğretim faaliyetleri için bir çerçeve sunan bu yol haritasında aşağıdaki 5 temel alanda çalışma yapılmıştır.(Yamamoto ve Altun,2020)

- Mevzuat
- Altyapı
- İnsan Kaynakları
- İçerik
- Uygulama

Bugün dünyanın yaşadığı Covid-19 salgını göstermiştir ki depremler, erozyonlar, tsunamiler, hortumlar, sel baskını veya yangınlar ve bulaşıcı hastalık salgınları (pandemi) sonrasında Acil Durum Eylem Planı (ADEP) kapsamına uzaktan eğitimin öncelikli olarak alınması gereklidir. Buna karşın ilk ve ortaöğretim için bu konuya baktığımızda, sadece deprem tehlikesi göz önüne alındığında bile, eğitim kurumları ile ilgili afet ve acil durum planlarının hazırlanması, etkili bir şekilde kullanılması, etkin bir şekilde uygulanması ve bu durumlara karşı bütün önlemlerin alınması ile ilgili yasal düzenlemeler ve zorunluluklar hayata geçirilememiştir.(Özmen,Gerdan & Ergünay,2015)

Pandemi sürecinden önce de üniversiteler kapsamında uzaktan eğitim ve açık öğretim fakültelerinde internet/web tabanlı öğretim kullanılmıştır. İçerisinde bulunduğumuz Covid-19 pandemisinde EBA TV ile birlikte eğitim içerikli kanallar ve internet tabanlı video görüşme uygulamalarından (Google Meeting, Google Hangout, Zoom, Cisco Websesk, Bigbluebutton vb.) diğer kademeler tarafından faydalanılmaktadır.

Devlet okullarınca daha ağırlıklı kullanılan EBA programı ders saatleri şu şekildedir:

Çizelge 5 : EBA'ya Sınıfların Giriş Saatleri

	Pazartesi	Salı	Çarşamba	Perşembe	Cuma	Cumartesi	Pazar
00.00-09.00	Öğretmen Kullanımı	Öğretmen Kullanımı	Öğretmen Kullanımı	Öğretmen Kullanımı	Öğretmen Kullanımı	Öğretmen Kullanımı	Serbest
09.00-11.00	5.Sınıf	6.Sınıf	5.Sınıf	9. Sınıf	10.Sınıf	8. Sınıf	Serbest
11.00-13.00	7. Sınıf	8. Sınıf	7.Sınıf	10.Sınıf	9.Sınıf	6.Sınıf	Serbest
13.00-15.00	6. Sınıf	5.Sınıf	6. Sınıf	6.Sınıf	5.Sınıf	7.Sınıf	Serbest
15.00-17.00	8.Sınıf	7.Sınıf	8.Sınıf	8.Sınıf	7.Sınıf	9.Sınıf	Serbest
17.00-19.00	9.Sınıf	10.Sınıf	9.Sınıf	9.Sınıf	10.Sınıf	10.Sınıf	Serbest
19.00-21.00	8.Sınıf	8.Sınıf	8.Sınıf	8.Sınıf	8.Sınıf	8.Sınıf	Serbest
21.00-00.00	Öğretmen/Veli Kullanımı	Öğretmen/Veli Kullanımı	Öğretmen/Veli Kullanımı	Öğretmen/Veli Kullanımı	Öğretmen/Veli Kullanımı	Öğretmen/Veli Kullanımı	Serbest

Verilen EBA saatlerinde ortaokul kademelerinin saatleri gösterilmiştir. Ortaokulun yanı sıra ilkokul kademesi derslerine de 20'şer dakika yer verilmiştir. Aynı zamanda lise kademesi derslerine de yer verilmiştir. Anlaşılacağı üzere TRT aracılığıyla ilkokul, ortaokul ve lise için 3 ayrı kanal kullanılmıştır. Önceki bölümde de bahsedildiği üzere EBA TV'nin yanı sıra devlet okullarında dileyen öğretmenler video konferans uygulamaları kullanmış ve özel okullarda da ağırlıklı olarak bu uygulamalarla derslerin yapıldığı görülmüştür.

MEB tarafından EBA kullanımına dair bazı istatistikler şu şekildeydi: (MEB,2020)

- EBA, Türkiye'deki kamu internet siteleri arasında birinci sırada yer aldı.
- EBA mobil uygulaması 10 milyonun üzerinde indirildi.
- EBA'yı 30 gün içerisinde tüm öğretmenlerin %69'u okul öncesinde 12. sınıfa kadar olan tüm öğrencilerin ise %44'ü kullandı. (10 Nisan 2020)
- EBA'ya 300.000 kullanıcı eş zamanlı olarak bağlanabiliyor.
- EBA'nın canlı sınıf uygulamasında aynı anda 50.000 sınıf açılabilir.
- EBA'da günlük tekil kullanıcı sayısı 2 milyonun üzerinde oldu.
- İlk bir ay içinde 1 milyonun üzerinde tıklanma sayısı gerçekleşti, dünyadaki tüm eğitim siteleri içinde 6. sırada yer aldı. (30 Nisan 2020)
- EBA asistan uygulamasıyla 13-27 Mayıs tarihleri arasında 2.684.390 kullanıcının 9.801.240 mesajı yanıtlandı.
- EBA asistan uygulamasına kullanıcıların %87,7'si EBA mobil, %17,3'ü web üzerinden ulaştı.
- Uygulamaya 81 ilin tamamından giriş yapıldı.(27 Mayıs 2020)
- 2019-20 eğitim-öğretim yılında 1,176,128 öğretmen, 9,663,033 öğrenci EBA'ya giriş yaptı.
- 2019-20 eğitim-öğretim yılında EBA'da aktif öğretmen oranı %96,1, aktif öğrenci sayısı %61,0'dır.
- 2019-20 eğitim-öğretim yılında öğretmenlerin ortalama EBA kullanım süresi ortalama 27,3 dakika; öğrencilerin ise ortalama kullanım süresi 29,5 dakikadır.
- 23 Mart 2020-19 Haziran 2020 tarihleri arasında 976,695 öğretmen EBA'ya 88,620,015 defa giriş yaptı.
- 23 Mart 2020-19 Haziran 2020 tarihleri arasında 8,867,106 öğrenci EBA'ya 243,696,703 defa giriş yaptı.

EBA kullanım noktasında öğretmenlere verilen bir puan sistemi olduğundan, öğretmenlerin uygulamaları birden fazla yüklemesi gibi sorunlar görülmüştür. Yine yapılan araştırmalar neticesinde öğrencilerin bazı içerikleri eğlenceli bulduklarını ancak sınava hazırlık noktasında öğretimin yetersiz ve sıkıcı görüldüğü ortaya konmuştur.(ERG,2020)

Coronavirüs tedbirleri nedeniyle eğitime ara verilen bu dönemde, öğrencilerin öğrenme süreçlerinin kesintiye uğraması ve dijital platformlar ile TV aracılığıyla eğitim sürecine devam edilmesi öğrencilerin bu kaynaklara ulaşımı, öğretmenlerin dijital süreci kullanımları ile ilgili bir takım sorunları akıllara getirmektedir.

OECD raporlarına göre Türkiye internet bağlantısına erişimi olan öğrenciler listesinde 70'inci oldu. Avantajlı okullarda okuyan öğrencilerde ise bu oran %90'a yaklaşıyor.

Uluslararası Öğretme ve Öğrenme Araştırması (TALIS) 2018'e göre ise OECD genelinde okul yöneticilerinin yaklaşık %25'i, Türkiye'de ise %22'si okullarında öğretimde dijital teknoloji kullanımına yönelik eksiklik ya da yetersizlik olduğunu; öğretmenlerin %35'i bilgi ve iletişim teknolojilerine (BİT) yapılacak yatırımların yüksek önemde olması gerektiğini,

Türkiye'deki öğretmenler ileri düzey BİT becerileri alanında daha fazla eğitime ihtiyaç duyduklarını ifade ediyorlar. (Arık,2020)

Türkiye İstatistik Kurumu'nun (TÜİK) 2018 yılında gerçekleştiği çalışmaya göre Türkiye genelinde internete erişim imkanı olan hane oranı %88,3 'e çıktığı görülmektedir. Aktif internet kullanımı en çok Marmara Bölgesi'nde iken, en düşük Güneydoğu Anadolu Bölgesi'ndedir.

Dünya'nın en büyük öğretmen konferanslarından biri olan T4 konferansında öğretmenler tarafından aşağıdaki öneriler sunulmuştur: (Torun,2020)

- Daha az sayıda öğrencinin olduğu sınıflar oluşturulmalı,
- Daha kısa ders saatleri planlanmalı,
- Okulun fiziki yapısı düzenlenmeli,
- Öğretmenlerin maaş gibi özlük haklarına tam ve zamanında ulaşarak ekonomik olarak güvende olmaları sağlanmalı,
- Öğretmenlerin uzaktan eğitim sürecinde ihtiyaç duydukları eğitimi almaları,
- Travma yaşayan öğrencilerin olması durumunda normalleşmelerine yardım etmek için meditasyon, resim, müzik dersleri ön plana çıkarılmalı,
- Pandemi sonrası iyileşme kavramı sadece rehberlik saati ve PDR alanına sıkıştırılmayıp tüm müfredata yayılmalı,
- Eğitim programlarını tasarlarken sadece akademik değil, sosyal ve duygusal iyi olma hali de mutlaka düşünülmelidir.

İlgili konferansın ardından gerçekleşen kademeli olarak öğrencilerin dönüşü, hibrit sisteminin uygulanması noktasında söz konusu önerilerin uygulanması tartışmalıdır. Toplumsal normalleşmeye katkı sağlayacak işlevinden ziyade , eğitim kurumlarında ön planda olan müfredat yetiştirmektir.

İnternet kullanımı ve internetin yanı sıra öğrencilerin kullandığı materyaller/ders kaynakları da oldukça önemlidir. Fatih projesi kapsamında öğrencilere ücretsiz kitapların dağıtılıyor olması eğitim eşitliği açısından önemli olsa da içerik ve pedagojik bir takım kriterleri karşılamalıdır.

MEB ders kitapları öğretim programlarıyla uyumlu ancak ulusal ve uluslararası genel değerlendirme sınavları öğretim programlarıyla uyumlu değildir. (Şirin, 2019)

Öğretmenler çoğu zaman bu kitapların dışında kaynaklarla öğrencileri desteklemek zorunda kaldıklarını ifade etmişlerdir. (Şimşek,2010)

Kaynak-sınav arasındaki uyumsuzluğu çözebilmek adına aileler özel derslere yönelecek ve eğitimdeki fırsat eşitliği zedeleneyecektir. Bu durumda ders kitaplarının ihtiyaçlara cevap verecek ve uzaktan eğitim vb. durumlarda dijital ortama uygun olacak şekilde düzenlenmelidir. Tabii ki bu düzenleme yapılırken program geliştirme konusunda uzman kişilerce yapılmalıdır ve söz konusu eksikliklere cevap verebilecek şekilde olmalıdır.

Pandemi sürecinde tüm kademeleri kapsayan uzaktan eğitim sürecinin kapsamı da oldukça önemli bir konudur. Bu süreç içerisinde özel gereksinimli aileler ve çocukları zorluklarla karşılaşmıştır.

Engelli Çocuk Hakları Ağı (EÇHA) tarafından yayınlanan Covid-19 (Pandemi) Sürecinde Özel Gereksinimli Çocukların ve Ailelerinin İhtiyaçlarını Belirlemeye Yönelik Eğitim Analiz Raporu'nda bu konuyla ilgili olarak ankete cevap veren ailelerin %61'i çocukların örgün eğitime erişebilme olanaklarının ve erişebildikleri kaynakların olmadığını belirtmiştir.(Engelli Çocuk Hakları Ağı,2020)

Bu durumun fark edilmesiyle beraber MEB Özel Eğitimdeyim mobil uygulamasını geliştirdi. İlgili programdan işitme ve görme yetersizliği; hafif, orta ya da ağır düzeyde zihinsel yetersizliği veya otizm spektrum bozukluğu ile öğrenme güçlüğü olan öğrenciler ve aileleri ücretsiz olarak yararlanmaktadır. (MEB,2020)

Mobil uygulamaya yönelik raporlamada aileler çabayı olumlu bulduklarını ancak niteliğin ve aile eğitimlerinin artırılması gerektiği yönündedir.

3. SONUÇ VE ÖNERİLER

Küreselleşme sürecinde dünya hızla değişip gelişirken bu durum bir takım olumsuzluklara yol açmaktadır. Geçtiğimiz on yılda özel okul sayısının giderek artması , devletin eğitimden yavaş yavaş çekilmesi bu durumun göstergelerindedir. Bu da eğitim ve öğretimin satın alınabilen bir meta haline gelmesine sebep olmuş ve kurumlar arasında bir takım eşitsizlikler görülmeye başlanmıştır. Bu da öğrenciler arasında adil olmayan bir yarışa sebep olmuştur.

Yine küreselleşme ile değişen eğitim ile birlikte , eğitimin de küreselleşmeyi etkilediğini söylemek mümkündür. Çünkü eğitim ve nitelik arttıkça bölgelerin sosyo-ekonomik düzeyleri değişkenlik göstermektedir.

Birbirini tamamlayan bu iki unsur için, eğitim-öğretim faaliyetlerine daha fazla özen gösterilmesi gerektiğini söyleyebiliriz.

Bu yarış içerisinde, içinde bulunduğumuz bilgi ve teknoloji çağına da ayak uydurabilmek oldukça önemlidir. Dünya'da zaman zaman meydana gelen küresel krizlerde bu uyumsama ile daha rahat mücadele edebileceğizdir.

İçerisinde bulunduğumuz 21. yüzyıla karşımıza çıkan pandemi dönemi hayatlarımızı değiştirmiş ve çoğu alanda bizi teknolojiye itmiştir. Bu alanlardan biri de hiç kuşkusuz eğitimidir. Bu eğitim yeniliği de tüm dünyada yaygınlaşan uzaktan eğitimidir.

Uzaktan eğitimden verim alabilmek için devlete, kurumlara, öğretmen ,aile ve öğrencilere büyük görevler düşmektedir. Bu uyum sürecinde de en başta önemli olan durum teknolojiye ulaşılabilirlik ve kullanım yeteneğidir.

Süreç içerisinde tarafların teknolojiyi benimsemeleri ve uygulamayı kullanmaları noktasında bir takım eksikler görülmüştür. Bu eksikğin giderilmesi adına öğrenciye rehberlik edecek öğretmen ve aile için bu eğitimin içeriği ile ilgili sağlıklı bilgilendirmeler yapılması gerekmektedir. Ki bu süreç ailelerin eğitim , sosyo-ekonomik durumu ile olumlu ya da olumsuz oldukça etkilenmiştir.

Uzaktan eğitim sürecinde görülen sorunlardan bir diğeri ise internete ulaşım dır. Bölgesel eşitsizliğin oldukça fazla olduğu ülkemizde doğu-batı kıyaslaması yapıldığında; ki bunu metropol bir şehirdeki iki semt de örnek verilebilir. Öğrenciler bilgisayar ve internete ulaşamamaktadır.

Kullanılan EBA TV ise öğrencilerin sınavlar için gereksinimlerine cevap verememekle birlikte verim sağlayamamıştır. Bu noktada da özel okullar video konferans yoluyla ilerlemiş ve devlet- özel arasındaki farklar daha da belirginleştirmiştir.

Aynı durum sınav hazırlık sürecinde aileleri özel derslere, kurslara yönlendirirken bu gibi takviyelere ulaşamayan öğrencilerle de eşitsizlik yine kendini göstermiştir. Bu noktada ilgili kurumların ; okulların da öğretmen denetimini arttırması, ders planları ve kitapları üzerinde değişiklik yapması gerekli ve kaynaklara ulaşamayan öğrencilere el uzatması gereklidir.

İçerisinde bulunduğumuz bu dijital öğrenme her yön önemsenererek yaygınlaştırılmalıdır. Öğretmen, öğrenci ve ailelerin bu değişim durumuna daha kolay adapte olmaları sağlanmalıdır. Bu adaptasyon sürecinde veli, öğretmen, öğrenci üçgeni aktif kullanılmalı ve tarafların motivasyonu sağlanmalıdır. Bu konuda hizmet içi eğitimler ülkede yaygınlaştırılmalı ve kurumlarda öğrenci motivasyonunu arttırıcı etkinlikler ders programlarında yaygınlaştırılmalıdır.

Gelecek nesillerin yetenekleri doğrultusunda ve bilimin ışığında bu gibi olağanüstü durumlarda da önünü açan bir eğitim planı yapılandırılmalı; kaliteli bir eğitimin toplumun tüm kesimlerine ulaşabileceği bir hale getirilmesi temel politikalardan biri olmalıdır.

Yeni dünya düzeni bizlere interneti sunarak eğitimimizde yeni bir çağ açmıştır. Bizler de bu çağda yaşayan bireyler olarak hayatımızın her alanında merkeze bu olguyu almış durumdayız. İçinde bulunduğumuz dönem itibariyle bu kullanım daha da merkezi bir hal almıştır. Bu nedenle bu duruma uyum sağlamalı ve maksimum derecede verim alabilmek adına uyum sağlamaya çalışmalı, taraflar olarak durumu anlama ve geliştirmeye yönelik bir tutum sergilemeliyiz.

4. KAYNAKÇA

- Sönmez, Veysel (ed.).(2012).Eğitim Bilimine Giriş
- Özer, Mahmut (2020).Türkiye’de COVID-19 Salgını Sürecinde Milli Eğitim Bakanlığı Tarafından Atılan Politika Adımları. Kastamonu Education Journal
- Dağlı, Abidin (2007). Küreselleşme Karşısında Türk Eğitim Sistemi. D.Ü Ziya Gökalp Eğitim Fakültesi Dergisi 9, 1-13
- Korlu, Özgenur (2019). Bir Bakışta Eğitim 2019’a Göre Türkiye’de Eğitimin Durumu. Eğitim Reformu Girişimi
- Eğitim Reformu Girişimi. Eğitim İzleme Raporu 2020
- Can, Ertuğ (2020). Coronavirüs (Covid-19) Pandemisi ve Pedagojik Yansımaları: Türkiye’de Açık ve Uzaktan Eğitim Uygulamaları. Anadolu Üniversitesi Açıköğretim Uygulamaları ve Araştırma Dergisi
- Ataç, Ela (2017). Türkiye’de Eğitim Eşitsizliğini Okumak: İstatistikler ve Coğrafi Dağılımlar. TEDMEM Eğitim ve Bilim, Cilt 42

- Yıldız, Seda ; Karakaş, Derya (2019) Türkiye’de Eğitim Eşitsizliğinin Farklı Yüzleri, Anadolu Üniversitesi Sosyal Bilimler Dergisi
- Gültekin, Mehmet (1990) Eğitim ve Gelecek Zaman . Ankara Üniversitesi Eğitim Fakültesi Dergisi. Cilt 23, Sayı 2
- Yamamoto, Gonca; Altun, Deniz (2020). Coronavirüs ve Çevrimiçi (Online) Eğitimin Önlenemeyen Yükselişi
- Doğan, E. (2002). Eğitimde Küreselleşme, Eğitim Araştırmaları. Ankara: Anı Yayıncılık, 87-98
- Tuncel, Gül; İçen, Mustafa (2018). Eğitim Felsefesinde İnsan Doğasının Rolü. Uluslararası Sosyal Bilimlerde Yeni Yaklaşımlar Dergisi. 62-69



DİKİŞ MAKİNESİNİN DÜNÜ BUGÜNÜ

Dr. Öğr. Üyesi A. Ash İLLEEZ¹

¹ Ege Üniversitesi, Emel Akın Meslek Yüksekokulu, 0000-0001-9760-246X

ÖZET

Bu çalışmada dikiş makinelerinin ilk icadından itibaren geçen yaklaşık 300 yıllık tarihsel gelişim süreci incelenmiştir. Yapılan literatür incelemesinde çeşitli yayınlar ve patent çalışmaları incelenerek kronolojik sıralamaya göre gelişim süreçleri, mucitleri ve örnekler ortaya konmuştur.

Anahtar Kelimeler: Dikiş Makinesini, Singer, Konfeksiyon, Endüstri 4.0

1. GİRİŞ

İlk insandan günümüze dek giyim ihtiyacı daima sürmüştür. Tarihin başlangıcında vücutlarını dış etkenlerden korumak için hayvan postu kullanılmıştır. Onları daha konforlu bir şekilde kullanabilmek için postlara karşılıklı açılan deliklerin bağlanmasıyla ilk dikiş ortaya çıkmıştır. İnsanlar binlerce yıl dikiş dikmek için parmaklarını kullanmıştır. Zorlamaların ardından bu işi daha kolay yapabilmek için kemiklerden iğne yapmışlardır. Kullanılan ilk iğnenin yaklaşık olarak altmış bin yıl önce kemikten yapıldığı, Güney Afrika'da Sibudu Mağarası'nda yapılan kazılarda ortaya çıkan buluntularda ortaya çıkmıştır [1].



Görsel 1. Taş Devri'nden Kalan Kemik Dikiş İğneleri [1]

Demir Çağı'nda, demirden veya bronzdan yapılan dikiş iğneleri kullanıldı. İlk çelik dikiş iğneleri, Çin'de ortaya çıktı ve oradan Orta Doğu ülkelerine yayıldı. Abbasi ve Emevi dönemlerinde çelik iğne yapımı çok gelişti. Emeviler 2 İspanya'nın güneyine yerleşince, Emevi iğne ustaları Avrupa'yı çelik iğneyle tanıştırdı. Çelik iğne, 1370'te Almanya'ya ve

1560'ta İngiltere'ye ulaştı. Avrupa ülkelerinde bu çelik iğneler, İspanya iğnesi olarak anılırdı ve çok değer verilirdi. İngilizler zamanla çelik iğne yapma tekniğini öğrendi ve ilk kez 1650'de, kendi çelik dikiş iğnelerini ürettiler [1].

2. DİKİŞ İĞNESİNDEN MAKİNELEŞMEYE

18. asrın başlarında, henüz terzilik aşamasında olan dikim işleminde el dikişi kullanılmaktaydı. Nüfusla birlikte giysi ihtiyacı da artınca, araştırmacılar el dikişini yapabilecek makineyi geliştirmeye yöneldiler

Endüstri Devrimi ile geleneksel zanaat düzeninde görülen köklü değişiklikler, birçok alanda olduğu gibi, giyim alanında da görülmüştür. Bu yeniliklerin en önemlisi olan ve giyimi endüstriyel sektöre taşıyan ilk makine İngiltere'de yaşayan Alman asıllı Charles F. Weisenthal'ın icat ettiği dikiş makinesidir. 24 Temmuz 1755 yılında 701 patent numarası ile kayda geçen makinede o döneme göre bir ilk olan makinede kullanılan ortası delik iki ucu sivri olan makine iğnesi kullanılmıştır [2-3].



Görsel 2. Charles F. Weisenthal'ın 24 Temmuz 1755 yılında aldığı patent [2]

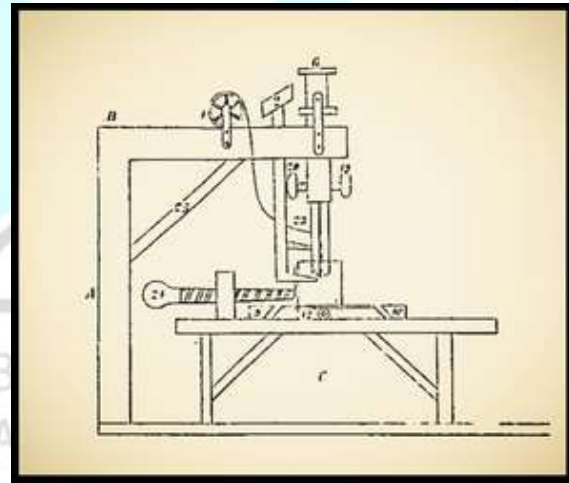

Görsel 3. Thomas Saint'in 17 Temmuz 1790 yılında aldığı patent [4]

17 Temmuz 1790 yılında 40 Thomas Saint, esnek zincir dikişi yapan ucu çengelli makine iğnesini geliştirerek bir makine yapmıştır. Bu makineyi deri üzerine delik açmak ve bunlardan sürekli iplik geçişini sağlamak için yapmıştır [3-4] Fikir bir patente dahil edilmiş olsa da,

patentin kendisi giyim eşyası olarak sınıflandırıldığı için makine neredeyse bir asır boyunca tamamen göz ardı edilmiştir.

1800 yılında mucit Baithasar Krems tek iplikle çalışan ve zincir dikiş yapan bir makine icat etmiştir. 1804, yılında İngiliz James Henderson and Thomas Stone başarısız bir girişimle el dikişini taklit edebilen bir makine icat ettiler ve Fransa'dan patent aldılar. Aynı yıl John Duncan İngiltere'de aynı anda birkaç iğnesi çalışabilen bir nakış makinesi icat etti. Fakat çok kullanışlı değildi [3, 5].

1810 yılında Balthazar Krems şapka dikmek için bir otomatik dikiş makinesi icat etti ama hiçbir zaman patentini almadı. Bu süreçte bazı başarısız girişimler de oldu. Bunlardan biri de 1814 yılında Josef Madersperger'in girişimiydi. O da çok geliştiremediği makinesi için patent almadı [6].

1830 yılında Fransa'da 2. makine patentini alan mucit Barthlomaus Thimmonler tamamen tahtadan yapılmış, iğnesi sağa sola hareket eden ilk gerçek makineyi icat etmiştir. Makine tek bir iplik kullanıyordu ve iğnesi kancalıydı. Patent aldıktan sonra 80 adet ürettiği bu makineler ile ordu kıyafetlerinin üretimini yaptı. Fakat bu gelişmeler terzilik yapan kişilerin işlerini kaybedeceklerini düşünmelerine sebep oldu ve dükkanını basarak onu öldürdüler, makinelerini ise parçaladılar [6-8].

Bu sıralarda Amerikalı Walter Hunt 1833 yılında çift dikiş yapabilen bir makine geliştirdi. Başka alanlarda pek çok patenti olmasına rağmen icadı yüzünden insanların işsiz kalabileceğini düşündüğü için o dönemde almayıp 1854 yılında aldı [9-10].

Şubat 1849 yılında Charles Morey ve Joseph B. Johnson tarafından kıvrık iğne ve mekik kullanılan bir zincir dikiş mekanizması patentlendi. Arkasından John Bachelder bu zincir dikiş makinesinin kumaş besleme kısmı ile ilgili geliştirmeleri yapıp patent aldı. Geliştirdiği aksam ile sürekli besleme sistemini bulmuş oldu [11-12].

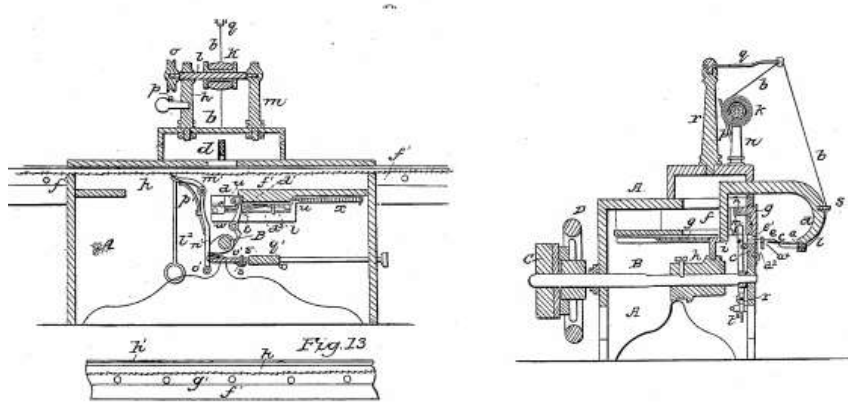

Görsel 4. Charles Morey & Joseph Johnson, Patent No: 6099, 6 Şubat 1849 [12]

Bu aşamalar adım adım bugünkü dikiş makinesinin şeklini almasını sağlamıştır. Bütün dünyada günümüzdeki dikiş makinesinin mucidi Isaac Singer olarak algılansa da aslında ilk mucit Amerikalı Elias Howe'dur. Elias Howe eşinin dikiş dikmesini uzunca süre seyrederek bu makineyi geliştirmiştir. Bugünkü kilit dikiş ya da düz dikiş olarak isimlendirdiğimiz makinelerin atası sayılabilecek pek çok gelişme bu makine üzerinde yer almaktaydı [3,7-8, 13].



Görsel 5. Elias Howe [13]

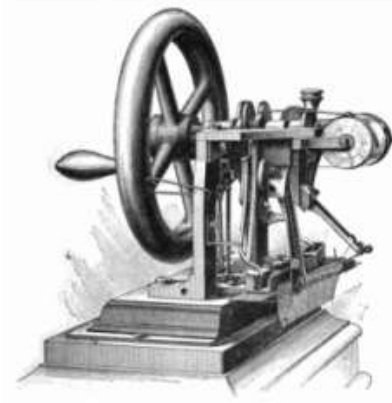

Görsel 6. Elias Howe'un İcadı Olan Dikiş Makinesi [13]

Singer, Howe'un makinesinden esinlenerek bir dikiş makinesinin patentini almaya çalıştı. Howe hakkını savunarak Singer' karşı açtığı davayı kazandı. Bu dava sonucunda Howe, Singer'den telif ücreti aldı. Buna rağmen Singer kurduğu fabrika ile makinenin çoklu üretimini yapan ve neredeyse her eve girmesini sağlayan kişi oldu [14].



Görsel 7. Isaac Singer'in Kurduğu Fabrika ve Ürünleri [14]

3. SANAYİ DEVRİMİYLE ÜRETİLEN YENİ MAKİNELER

Giyim sanayine olan talep artışı makine teknolojisinin gelişmesine imkân sağlamıştır. Sanayi tipi makiner ile üretimlerin artması sağlanmıştır. 1877'de dünyanın ilk kroşe makinesi, 1840'larda örme operasyonları için özel makineler geliştirmek üzere bir makine atölyesi olarak başlayan o zamanların başkanı olan Joseph M. Merrow tarafından icat edildi ve patenti alındı . Bu kroşe makinesi, ilk üretilen overlok dikiş makinesidir [15] .

Teknoloji ile yeniliklerde gelişerek bir çok ihtiyaca cevap veren dikiş ve spesiyal makineler hazırlanmıştır. Daha hızlı ve fonksiyonlu dikiş ve nakış makinelerin ilik açan, düğme diken ve ütüleme işlemini kolaylaştıran ürünlerin gelişmesi ile giyim sanayii daha rasyonel çalışmaya başlamıştır.

Dikiş otomatları, pedal veya düğme hareketlerinden sonra programlanmış bir dikiş işlemini gerçekleştiren kendi kendine çalışan makine sistemidir. Hazır giyim firmaları yüksek hız ve kalite avantajları nedeniyle dikiş otomatlarını tercih etmektedir.

Sektör sürekli hız istedikçe gelişmeler de karşımıza farklı alternatifler de çıkarmaktadır. Özellikle sentetik içeriklerin artması ile imalat endüstrilerinde yeni yöntemlerin uygulama alanı bulmasını sağlamaktadır. Bu yöntemlerden bir tanesi de ultrasonik enerjinin konfeksiyon sanayiinde kullanılmasıdır. bu tip makinelerin kullanımını artmıştır. [17].



Görsel 8. Ultrasonik Dikiş Makinesi [17]

4. ENDÜSTRİ 4.0 VE SON GELİŞMELER

Hazır giyim endüstrisi de diğer endüstrilerde olduğu gibi genellikle iş gücünün daha ucuz olduğu yerlerde üretim tesislerini konumlandırmış ve maliyetleri aşağıya çekmenin yolu aranmıştır. Bu konumlandırmalar sonucunda Çin, Hindistan, Tayvan, Bangladeş gibi doğu ülkeleri üretim alanında liderliği yakalamışlardır. Bu durum özellikle gelişmiş batı ülkeleri için doğu ülkelerine üretim alanında bağımlılığın yolunu açmıştır. Özellikle gelişmiş batı ülkelerinin rekabet üstünlüğünü yeniden kazanma ihtiyacı endüstri 4.0 sürecinin ortaya çıkmasında etkili olduğu söylenebilir. Endüstri 4.0 terimi daha net bir ifadeyle, nesnelerin interneti, siber fiziksel sistemler (Gabriel ve Pessl, 2016), bulut teknolojileri, büyük veri ve analitiği (Schrauf, 2016) gibi internet veya yerel ağ ile etkileşime girebilen teknolojilerin endüstriye girmesi ve bu sayede yaşanan dönüşüm olarak tarif edilebilir [18].

Endüstri 4.0 sürecinin ülkemizde ve dünyada yeni bir kavram olmasından dolayı çalışma yapılabilecek işletme sayısının az olduğu görülmektedir fakat zamanla daha çok yayılacağı açıktır.



Görsel 9. Hugo Boss Türkiye Fabrikasındaki Endüstri 4.0 Uygulamaları [19]

5. SONUÇLAR VE DEĞERLENDİRME

Yaklaşık 275 yıldır süren dikişin makineleşme süreci git gide artan bir ivme ile devam etmektedir. Hazır giyim sektörü insan emeğinin en yoğun olduğu sektörlerden biridir. Endüstri 4.0 uygulamaları için insanların işlerini elinden alacağı tereddütleri olmasına karşılık 1830 yılında mucit Barthlomaus Thimmonler'in de başına gelen olaylardaki gibi mücadele edilse de bu sürecin gelmesi engellenemeyecektir. Fakat kısa süreli sorunlardan sonra sürecin insanoğlunun lehine döneceğine inanmalıyız. Süreç yeni iş kolları ve kolaylaşan işlem basamakları olarak karşımıza gelecektir.

KAYNAKÇA

- [1] www.uralakbulut.com.tr/wp-content/uploads/2014/10/DIKIŞ-DİKİM-60-BİN-YIL-ÖNCE-GELİŞTİ-6EKİM-2014.pdf (Erişim tarihi: 14.12.2020)
- [2] <https://www.fiddlebase.com/biographical-sketches/weisenthal-charles-frederick/> (Erişim tarihi: 15.12.2020)
- [3] Ak C., Bayraktar T., *Çalışanların Demografik Özelliklerine Göre Hazır Giyim Sektöründe İş Değiştirme Alışkanlığının Ölçülmesine Yönelik Nitel Bir Çalışma*, I. Uluslararası Sosyal ve Ekonomik Araştırmalar Öğrenci Kongresi, 12-13 Ekim, Konya, 2017
- [4] <https://www.fiddlebase.com/patents-1/british-patents-1617-1852-old-serie/gb-1-764-1790/> (Erişim tarihi: 15.12.2020)
- [5] Hasnat A., Hasan M., Study on Different Types of Sewing Faults and Their Remedies in Knit Garment Production, Daffodil International University, Faculty of Engineering Department of Textile Engineering, Degree of Bachelor of Science in Textile Engineering, 2019
- [6] Hocaoglu A., *Kriz Dönemlerinin Yardımcısı, Olağan Günlerin Hobi Aracı: Singer Dikiş Makinesi*, Tasarım veya Kriz, 4. Ulusal Tasarım Kongresi, İstanbul, 8-9 Ekim 2009
- [7] Lampe R., Moser P., Patent Pools and Innovation in Substitute Technologies – Evidence From The 19th-Century Sewing Machine Industry, RAND Journal of Economics, Vol 44, No:4, pp 757-778, Winter 2013
- [8] Gregory J.M., A History Of The Sewing Machines to 1880, Transactions Of The Newcomen Society, 76:1, 127-144, 2013
- [9] Conces A.L., The Diffusion Of The Sewing Machine In The Women's Clothing Industry From 1860 To 1875, Degree of Master Ball State University, Muncie, Indiana, 2010

- [10] [https://en.wikipedia.org/wiki/Walter_Hunt_\(inventor\)](https://en.wikipedia.org/wiki/Walter_Hunt_(inventor)) (Erişim tarihi:17.12.2020)
- [11] https://americanhistory.si.edu/collections/search/object/nmah_1071137 (Erişim tarihi: 17.12.2020)
- [12] <https://patentimages.storage.googleapis.com/67/1b/68/adac9ae7d1e994/US6099.pdf> (Erişim tarihi: 18.12.2020)
- [13] https://en.wikipedia.org/wiki/Elias_Howe (Erişim tarihi: 13.12.2020)
- [14] Genius Rewarded, or the History of the Singer Sewing Machine, 1880 (Yazarı bilinmiyor)
- [15] https://en.wikipedia.org/wiki/Joseph_M._Morrow (Erişim tarihi: 18.12.2020)
- [16] Boz S., Evaluating The Automat Usage For Bottom Hemming Operation In Terms Of Process Time And Quality, Süleyman Demirel Üniversitesi Fen Bilimleri Enstitüsü Dergisi, Cilt 23, Sayı1, 185-190, 2019
- [17] Boz S., Erdoğan M.Ç. Ultrasonik Enerjinin Konfeksiyon Sanayiinde Kullanımı, Tekstil ve Konfeksiyon, 1, 91-96, 2011
- [18] Yoşumaz İ., Özkara B., Endüstri 4.0 Sürecinin Hazır Giyim İşletmeleri Üzerindeki Etkileri: Hugo Boss Türkiye Örneği, İşletme Araştırmaları Dergisi, 11(4), 2587-2600, 2019
- [19] <https://apparelresources.com/technology-news/manufacturing-tech/look-inside-hugo-boss-smart-factory/> [Erişim tarihi : 20.12.2020)

DIYARBAKIR
26 - 27 ARALIK 2020

PANDEMİ DÖNEMİ HAZIR GİYİM SEKTÖRÜNDE DİJİTALLEŞME- 3 BOYUTLU TASARIM SİSTEMLERİ

Dr. Öğr. Üyesi A. Ash İLLEEZ¹, Arş. Gör Esra YARAR²

¹ Ege Üniversitesi, Emel Akın Meslek Yüksekokulu, 0000-0001-9760-246X

² Ege Üniversitesi, Emel Akın Meslek Yüksekokulu, 0000-0001-8103-4656

ÖZET

Dünya Sağlık Örgütü tarafından Covid-19'un bütün dünya çapında bir salgın hastalık olarak ilan edilmesi hayatımızda pek çok şeyi değiştirdi. Bu değişiklik insanların hem güncel yaşamlarını hem de iş yaşamlarını etkiledi. Bütün dünyada neredeyse sağlık sektöründeki tüm sektörler iş durdurmaya gitti. Türkiye için önemli bir sektör olan konfeksiyon (hazır giyim) sektörü de bu durumdan oldukça etkilendi. Özellikle yeni model geliştirme sürecinde yaşanan sorunları aşip yeni siparişler alabilmek için uluslararası markaların ve üreticilerin benimsediği 3 boyutlu tasarım programları ile sektör hızla dijitalleşmeye başlamıştır. Bu çalışmada pandemi dönemi tüm dünyadaki hazır giyim üreticilerinin bildiği ama bu sürece kadar çok yoğun kullanmadığı 3 boyutlu tasarım programlarının Türkiye'deki kullanımı değerlendirilecektir. 3 boyutlu tasarım programlarının genel özellikleri, bu 3 markadan örnekler verilerek anlatılacaktır.

Anahtar Kelimeler: Numune Üretimi, 3 Boyutlu Tasarım Programı, Pandemi, V-sticher, Vidya, Clo

1. PANDEMİ DÖNEMİ HAZIR GİYİM SEKTÖRÜ

Covid-19, Dünya Sağlık Örgütü tarafından pandemi olarak ilan edilen ve tüm dünyayı etkileyen bulaşıcı bir hastalıktır. Kişiden kişiye damlacık yoluyla bulaşan hastalığı yavaşlatmak için kişilerin bir araya geldiği ortamların azaltılması gerekti. İnsanların hayatlarında çok önemli değişiklikler gerçekleşti. Özellikle sokağa çıkma yasağı, karantinalar, çalışma saatlerindeki esneklikler, işyerlerinin geçici olarak kapanması... gibi gelişmeler bu değişimlere örnek olarak gösterilebilir [1-5].

Pandemi öncesi dönemde, konfeksiyon sektöründe uluslararası markalar Türkiye gibi pek çok ülkede üretimlerini yaptırmakta ve mağazalarında satmaktaydı. Fakat pandemi döneminde bütün dünyada mağazalar kapandı ve üreticilerdeki mamul veya mamullerin hepsi onların

ellerinde kaldı. Özellikle uluslararası nakliye ve uçuşların kapanması ile satışa hazır haldeki ürünlerin bile nakli mümkün olmadı.

Konfeksiyon sektörü, Türkiye için lokomotif sektörlerden biridir, fakat pandemi nedeniyle neredeyse durma noktasına geldi. Oluşan etkileri rakamlarla ifade edecek olursak İTKİB'in Ocak- Ağustos 2020 dönemi verilerine göre Türkiye'nin hazır giyim ve konfeksiyon ihracatı rakamları 2019 yılının aynı dönemine göre %12,3 oranında düşüş ile 10,3 milyar dolar olmuştur. Türkiye'nin genel ihracatı, 2020 yılının Ocak-Ağustos döneminde 2019 yılının aynı dönemine kıyasla %12,8 oranında azalarak 117,5 milyar dolardan 102,5 milyar dolara gerilemiştir [6].

Genel İhracat Performansı İçinde Hazırgiyim ve Konfeksiyon İhracatının Payı						
	2018	2019	2018/19 Değişim %	2019 Ocak-Ağustos	2020 Ocak-Ağustos	2019/20 Değişim %
<i>Birim: 1000 \$</i>						
Türkiye Özel İhracatı	167.920.613	171.578.847	2,2	107.745.189	94.129.581	-12,6%
Türkiye Genel İhracatı*	176.860.826	180.468.488	2,0	117.518.991	102.478.277	-12,8%
Hazırgiyim ve Konfeksiyon İhracatı	17.628.348	17.700.869	0,4	11.776.268	10.330.733	-12,3%
Haz. ve Konf. İhracatının Payı %	10,0	9,8		10,0	10,1	
Sanayi İhracatı	136.205.716	138.253.659	1,5	90.630.735	76.668.148	-15,4%
Haz. ve Konf. İhracatının Sanayi Ürünleri İhracatındaki Payı %	12,9	12,8		13,0	13,5	
<i>Kaynak: İhracatçı Birlikleri Kayıtları</i>						
<i>*Türkiye Genel İhracatı : Türkiye Özel İhracatı ile Antrepo ve Serbest Bölgeler Farkının birlikte hesaplanması ile elde edilmiştir.</i>						

Görsel 1. 2018-2020 Yılları Arasında Genel İhracat Performansı İçinde Hazır Giyim ve Konfeksiyon İhracatının Payı [6]

2020 Ağustos ayından itibaren sektör yine ivme kazanmıştır. Ağustos ayında 1,5 milyar dolarlık hazır giyim ve konfeksiyon ihracatı gerçekleştirilmiş olup, bu değer 2020 yılı ilk sekiz ayı için hesaplanan 1,3 milyar dolarlık aylık ortalama ihracat değerinin üzerinde bir değer olarak kayıtlara geçmiştir. Ağustos ayındaki ihracat rakamı ile hazır giyim ve konfeksiyon sektörü, beş yıl aradan sonra Türkiye ihracatında birinci sektör konumunda olmuştur [6].

Aylar İtibariyle Hazır Giyim ve Konfeksiyon İhracatının Seyri 2018 - 2019 ve 2020 Ocak-Ağustos										
Aylar	Hazır Giyim ve Konfeksiyon İhracatı					Türkiye Genel İhracatı				
	2018	2019	2018/19 Değişim %	2020	2019/20 Değişim %	2018	2019*	2018/19 Değişim %	2020*	2019/20 Değişim %
Ocak	1.427.624	1.414.001	-1,0	1.495.475	5,8	12.434.230	13.916.233	11,9	14.764.795	6,1
Şubat	1.405.097	1.413.374	0,6	1.523.425	7,8	13.148.170	14.323.198	8,9	14.654.680	2,3
Mart	1.678.469	1.674.074	-0,3	1.214.608	-27,4	16.252.321	16.335.908	0,5	13.426.245	-17,8
Nisan	1.464.979	1.502.301	2,5	575.846	-61,7	14.493.345	15.340.875	5,8	8.992.577	-41,4
Mayıs	1.481.006	1.621.098	9,5	840.203	-48,2	15.083.718	16.855.112	11,7	9.963.919	-40,9
Haziran	1.354.507	1.085.765	-19,8	1.357.842	25,0	13.621.091	11.634.682	-14,6	13.469.013	15,8
Temmuz	1.580.513	1.671.899	5,8	1.812.845	8,4	14.732.886	15.932.005	8,1	15.011.889	-5,8
Ağustos	1.385.410	1.394.152	0,6	1.545.731	10,9	12.931.913	13.222.876	2,2	12.463.361	-5,7
Eylül	1.459.270	1.505.402	3,2		-100,0	14.476.054	13.293.318	-8,2		-100,0
Ekim	1.560.769	1.554.885	-0,4		-100,0	16.589.577	16.335.611	-1,5		-100,0
Kasım	1.525.089	1.543.191	1,2		-100,0	16.400.827	16.213.648	-1,1		-100,0
Aralık	1.305.927	1.331.673	2,0		-100,0	14.670.854	15.385.060	4,9		-100,0
Toplam	17.628.348	17.700.869	0,4	10.330.733	-41,6	176.860.826	180.468.488	2,0	90.032.482	-50,1

Kaynak: İhracatçı Birlikleri Kayıtları
*2019 Mart Döneminden itibaren Türkiye Genel İhracatı Antrepo ve Serbest Bölgeler Farklı da dikkate alınarak hesaplanmıştır.

Görsel 2. Aylar İtibariyle Hazır Giyim ve Konfeksiyon İhracatının Seyri 2018-2019 ve 2020 Ocak-Ağustos [6]

Mayıs aylarından sonrası ülkelerin pandemi tablolarındaki sayıların sabitlenerek düşüşe geçmesi nedeniyle pandemi tedbirlerinin gevşetilmesi ve ticari hayattaki etkileşimler yeniden normale dönmeye başlamıştı. Bu aylarda konfeksiyon üretimi yapan firmalarda numune üretimleri hızlandı, fakat sektörde bazı işleyiş değişiklikleri olmaya başlamıştı. Üreticiler çalışma hayatına dönseler bile müşteriler evden çalışmaya devam etmekteydi. Üreticilerden gelen numunelerin hijyen koşulları nedeniyle bekletilmesi veya eskisi gibi rahat bir şekilde kontrol edilememekteydi. Ayrıca üreticilerden gelen numunelerin boş ofislerde kaybolması veya müşteri temsilcisine ulaşma sürecinin uzaması, hijyen koşulları nedeniyle kontrollerinin geciktirilmesi veya müşterilerin sadece bazı sertifikasyona sahip üreticilerin numunelerini kabul etmesi.... gibi olaylar bu süreçte oluşan olumsuz durumlardan bazılarıdır. Bu tip sorunları aşabilmek aralarında Inditex Grup, H&M, Marks and Spencer, Levi's, Primark, Best Seller'in da bulunduğu küresel markalar artık işleyişlerini değiştirmeye başlamıştır. Özellikle numune süreçleri rahatlatmak ve kaybolan süreçleri geri kazanabilmek için müşteri ve üretici grupları ortak bir karar alıp numune süreçlerini dijitalleştirebilecek 3 boyutlu tasarım programlarına yatırım yapmaya başladılar.

2. 3D GİYSİ TASARIM PROGRAMI

Günümüzde hazır giyim sektöründe kullanılan 3 boyutlu tasarım programlarının temelleri 1980 yıllarında kumaşların dökümlülüklerini simule eden programlarla başlamış ve bu günkü örneklerine benzeyen ilk çalışmalar 1990'lı yılların ortalarında yapılmıştır. Programın amacı,

bir ürün için bilgisayar ortamında hazırlanan iki boyutlu kalıpların yine o müşteri için hazırlanan ve avatar adı verilen mankene giydirilmesi ve uygunluk kontrolünün yapılmasıdır.

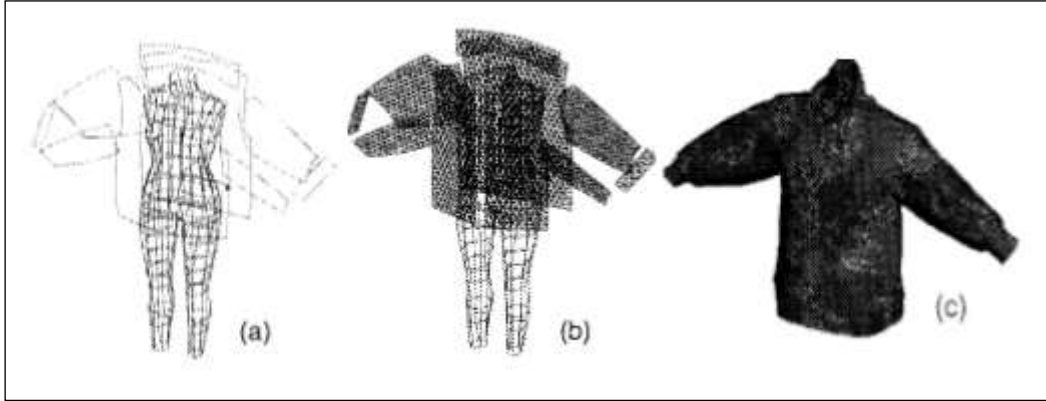

Görsel 3. 2 D (boyutlu) kalıpların 3D (boyutlu) dönüşümü [7]

Zamanla yazılım sektöründeki gelişmeler ışığında yapılan pek çok çalışma ile 3 boyutlu tasarım programları, hazır giyim sektörleri için de vazgeçilmez hale gelmiştir. Programın sahip olduğu bazı temel özellikler vardır. 2D giysi kalıpları oluşturulmakta ve 3D simülasyon programına aktarılarak oluşturulan insan silüeti yani vücudu çevresine 3D olarak yerleştirilebilen poligon al ağa çevrilmektedir. Böylece oluşturulan kalıpların “sanal duruşu” değerlendirilmekte, duruşun iyileştirilmesi için modifiye edilebilmekte ve tekrar değerlendirmeye göre simülasyon değiştirilebilmektedir. Oluşturulan simülasyona materyal özellikleri ve dış etkenler de eklenerek, giysinin şekli doğru bir şekilde tahmin edilmektedir [8].

Türkiye’de hazır giyim sektörüne özel üretilmiş adet marka tespit edilmiştir. Bunlar;

- CLO- CLO Virtual Fashion (Masterkey)
- V-Stitcher- Browzwear (Polytropon)
- Vidya-Assyst (Astaş)
- Odlo-Lectra
- Optitex (Konsan)

Üç boyutlu tasarım programlarının genel özelliklerini yukarıdaki ilk 3 sistemin özellikleri üzerinden kısaca şu şekilde anlatabiliriz.

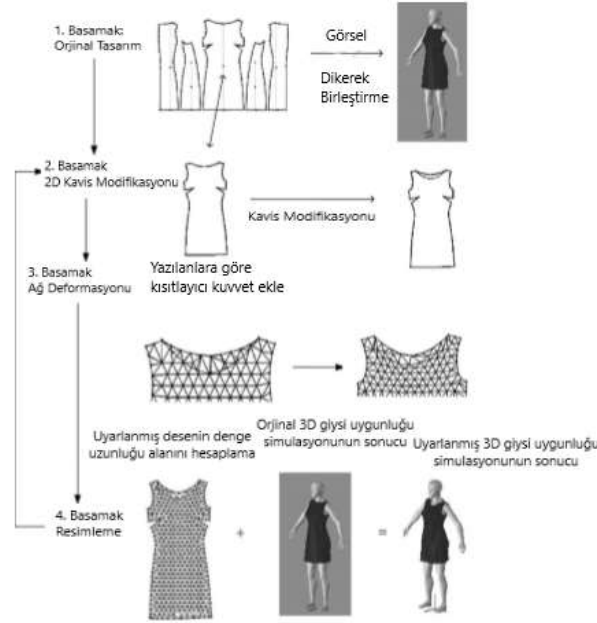

Görsel 4. Elbisenin Yaka Modifikasyonu için Akış Şeması [9]

2.1. CLO

Clo, “Clo Virtual Fashion” firması tarafından geliştirilen tekstil, moda ve hazır giyim sektöründe kullanılan 3 boyutlu moda tasarım yazılımıdır. Bir ürün için çalışmaya başlanacağı zaman ilk önce sistemde onunla ilgili bir avatar – örnek manken- hazırlanır. Bu müşterinin istediği ölçülere uygun olarak sanal ortamda hazırlanır. Şirketin başka bir CAD sistemi olan kalıp hazırlama programında hazırlanan 2D kalıpları sisteme aktarılır ve hangi parçaların hangi kenarlardan birbirine dikileceği bilgisi tanımlanarak avatara giydirilebilecek hale getirilir. Model tanımlamasının arkasından kumaş ile ilgili desen ve teknik özelliklerinin tanımlamaları yapılır. Bu tanımlamadan sonra artık giysinin model üzerinde duruş ve uygunluk kontrolü yapılabilir [10].



Görsel 5. Clo 3D Programının İş Akışı [10]

Özellikle Clo markası pek çok marka tarafından da onay görmüştür. Bu da sistemin hazır giyim üreticileri tarafından kabul görmesini sağlamaktadır.

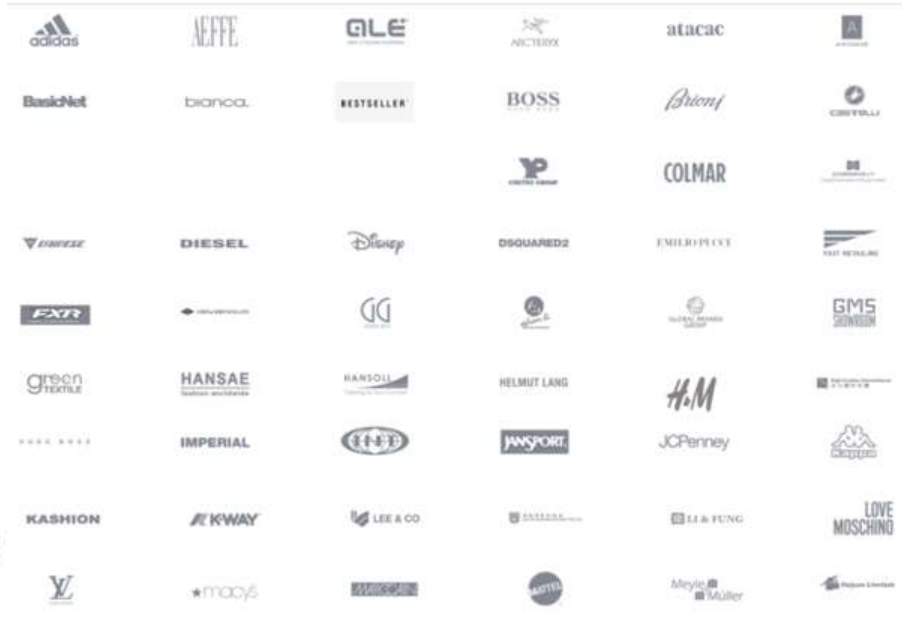

Görsel 6. Clo 3D Programının Referansları [10]

Sistem ayrıca giysilerin hareketli sanal mankenler ile duruşlarının kontrolünü de izin vermektedir. Bu da koleksiyon sunumlarında defileler yapılabilmesine olanak vermektedir.

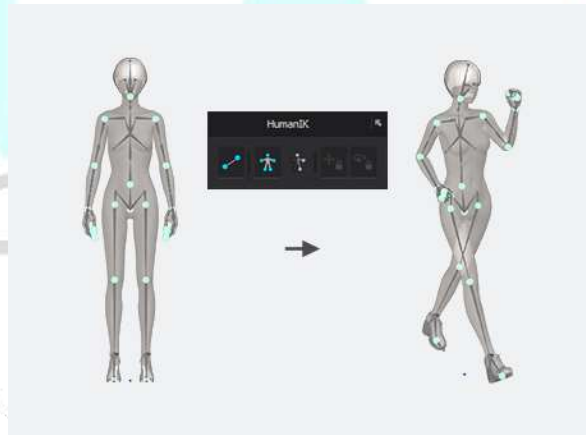

Görsel 7. Clo 3D Programında Sanal Manken [10]

2.2. V-STICHER

V-Stitcher güçlü ve gerçekçi 3D model tasarım uygulaması ile ürün geliştirme süresini kısaltır ve maliyetleri düşürmektedir. Son derece ayrıntılı 3 boyutlu modeller yaş, cinsiyet, beden ölçüleri, postür, ten rengi ve saç modeli gibi geniş parametre imkanları sayesinde özelleştirilebilir [11].

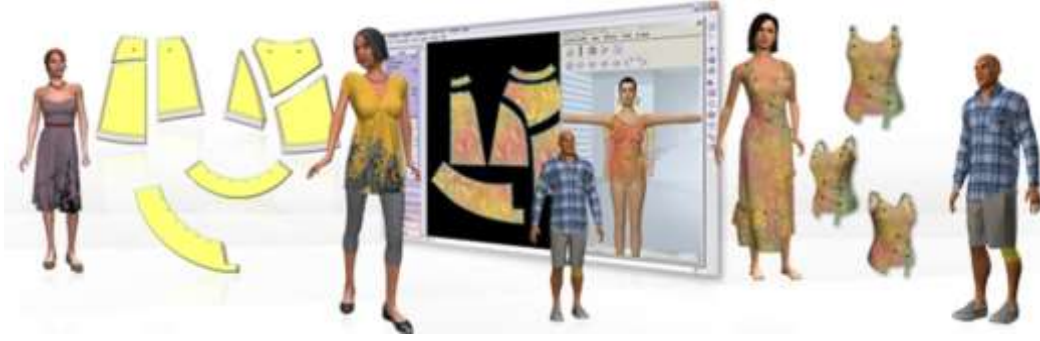

Görsel 8. V-Stitcher Programındaki Avatarlar Sanal Manken [11]

Bu program ile fotoğraf kalitesinde kumaş detayları benzersiz doku eşleme özelliği kumaş, dikiş ve aksesuarların fotoğraf kalitesinde görsel sunumunu sağlamaktadır.



Görsel 9. V-Stitcher Programındakinden Elde Edilen Fotoğraflar [11]

Tasarımcılar modeli avatara giydirdiklerinde rahatsız edici olan bölümleri basınç haritalaması ile algılayabilmektedirler. Gerçek bir kişinin deneyiminde olduğu gibi “kolu geriyor”, “göğsü sıkıyor”.... gibi eleştiriler bu sistem üzerinde de basınç şiddetine göre beyaz en az, kırmızıyı en gergin durum olacak şekilde ifade edilebilmektedir.

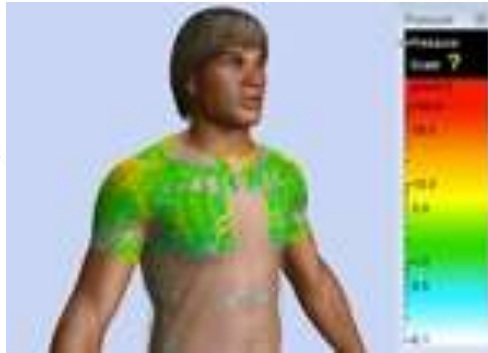

Görsel 11. V-Stitcher Programındaki Model Fit İşlemi Sırasında Basınç Haritalandırma [11]

Hazır giyim üretiminde uluslararası markaların en çok numune istedikleri durum serilendirme ve farklı bedenler üzerinde farklı işlemlerin duruşunun kontrolüdür. Örneğin bu sistemlerle tasarlanan baskının her bedendeki yerleşimini alıcıya iletme çok kolay ve hızlıdır.

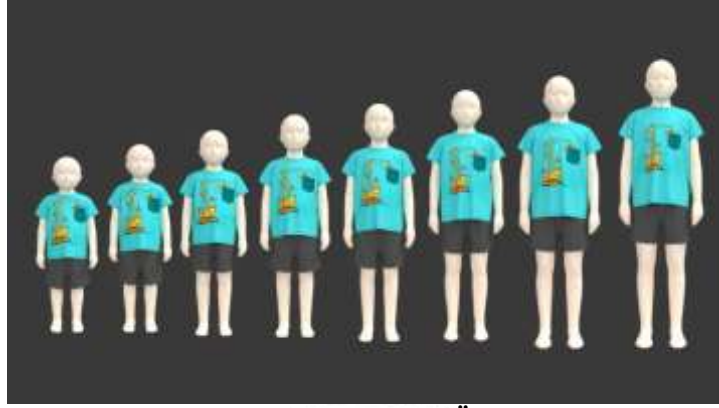

Görsel 11. V-Stitcher Programında Geliştirilen Ürünün Serili Avatarlar Üzerinde Sergilenmesi[11]

2.3. VIDYA

3D tasarım programlarında önceden yükleyebileceğiniz kumaş bilgileri ile ekranda onların gerçeğe çok yakın bir şekilde görülebilmesi sağlanabilmektedir. Kumaşlar için hayati öneme sahip olan renk, parlaklık ve şeffaflık gibi birçok parametre istenildiği gibi özelleştirilebilmektedir.



Görsel 12. Vidya Gerçekçi Kumaş Görünümleri [12]

Sistemlerde 3D kombinasyonlar yapılabilmektedir. Böylece tasarımlar sadece doğru kombinlerle hazırlanan koleksiyonların satış rakamları daha yüksek olabilir. Sistemler içerisinde bulunan kombin özelliği sayesinde giysiler hızlı bir şekilde birbirleri ile ve/veya aksesuarlar ile kombin yapılabilmektedir.



Görsel 13. Vidya 3D Kombin [12]

Bu sistemler tasarımda çeşitlilik sağlamaktadır. Sistemde yıkama, eskitme özel dikiş efektleri dahil yeni fikirlerin hepsi hızlıca denenebilir ve değerlendirmeye alabilir.



Görsel 14. Vidya Tasarım Olanakları [12]

3. SONUÇLAR VE DEĞERLENDİRME

Pandemi bir çok sektörde olduğu gibi hazır giyim sektöründe de değişiklikler meydana geldi. Bunlardan biri de uluslararası markalar ile onların ürünlerini üreten hazır giyim işletmelerinin arasındaki numune süreçleri değişmiştir. Clo, Browzwear, Assyst, Optitex, Lectra vd. gibi firmalar hazır giyim sektörü için CAD sistemleri geliştirmişler ve bu sistemlerden biri de 3 boyutlu ürün tasarımı sistemidir. Bu sistemler önceden de bilinmesine rağmen bu süreçteki dijital dönüşüm pandemi süreciyle hızlanmıştır. Dijitalleşme insanlığın yararına olduğu yönde ilerlemelidir. Bu tip sistemler firmalara hem zaman kazandırmalıdır hem de numune üretimleri ve iletilmeleri nedeniyle oluşan karbon ayak izini de azaltmaktadır.

KAYNAKÇA

- [1] Kayış F., Koronavirüs (Covid-19) Salgınının Konut Ve Çatılı İş Yerleri Kiralarına Etkileri Üzerine Düşünceleri, Avrasya Sosyal ve Ekonomi Araştırmaları Dergisi, Cilt 7, Sayı 4, 65-84, 2020
- [2] Bakker A., Wagner D., Pandemic: Lessons For Today and Tomorrow?, Educational Studies in Mathematics, 104, 1-4, 2020
- [3] Pastor C.K.L., Sentiment Analysis on Synchronous Online Delivery of Instruction due to Extreme Community Quarantine in the Philippines caused by COVID-19 Pandemic, Asian Journal of Multidisciplinary Studies, Vol. 3, No. 1, 1-6, 2020
- [4] Longhurst G.J, Stone D.M., Duloherly K., Scully D., Campbell T., Smith C.F., Strength, Weakness, Opportunity, Threat (SWOT) Analysis of the Adaptations to Anatomical Education in the United Kingdom and Republic of Ireland in Response to the Covid-19 Pandemic, Anatomical Sciences Education, 1-11, 2020

- [5] Meng, L., Hua, F., & Bian, Z., Coronavirus Disease 2019 (COVID-19): Emerging and Future Challenges for Dental and Oral Medicine, *Journal of Dental Research*, Vol 99 (5), 481-487, 2020
- [6] İtkib Genel Sekreterliği Hazır Giyim Ve Konfeksiyon Ar-Ge Şubesi, Hazır Giyim ve Konfeksiyon Sektörü 2020 Ağustos Aylık İhracat Bilgi Notu, Eylül 2020
- [7] Fan J., Wang Q., Chen S., Yuen M.M.F., Chan C.C., A Spring-Mass Model-based Approach for Wrapping Cloth Patterns on 3D Objects, *The Journal of Visualization and Computer Animation*, 9, 215-227, 1998
- [8] Tama D., Encan C. B., Öndoğan Z., *Konfeksiyon Sektöründe CAD Sistemlerindeki Yenilikler*, XIII Uluslararası İzmir Tekstil ve Hazır Giyim Sempozyumu, 118-122, 2-5 Nisan 2014
- [9] Luo Z.G., Yuen M.M.F., Reactive 2D/3D Garment Pattern Design Modification, *Computer-Aided Design*, 37, 623-630, 2005
- [10] <https://www.masterkey.com.tr>
- [11] <http://polypattern.com/tr/News/vstitcher-3D-garments.html>
- [12] <https://www.assyst.de/en/products/3d-vidya/index.html>

DIYARBAKIR
26 - 27 ARALIK 2020

FAITH WILDING'İN "RAHİM ODASI" ADLI ENSTALASYONU İLE SANATTA KADIN İMGESİNE POSTMODERN BİR YAKLAŞIM

Şengül ACİL

Diyarbakır Güzel Sanatlar Lisesi, 0000-0002-8843-2179

ÖZET

Kadın imgesine, geçmişten bugüne sanatın içinde bazen esin kaynağı bazen meta olarak rastlanmaktadır. Ataerkil sisteme ait görsel kültürün ve toplumsal cinsiyet kalıplarının belirlediği kadınlık tanımı, geçmişten günümüze plastik sanatlar geleneğinin nesneleştirdiği bir arzu nesnesi olarak kadınlık tanımının doğmasını beraberinde getirmiştir. İçine doğduğu toplumun belirlediği cinsiyet rollerinin yaptırımlarıyla birlikte kadın, modernizm, post modernizm ve bireyselliği öne çıkaran post feminizmin hakim olduğu anlayışla sanat ortamında varlık göstermiştir. Geleneksel kadın kavramını yıkmaya çalışan kadın sanatçılar; Feminizm ile birlikte eril söylem tarafından görünmez olarak algılandığı toplumda olduğu gibi kurallarını erkeklerin koyduğu sanat alanında varlık gösterebilmek için tüm olumsuzluklara rağmen sanatsal üretimlerine devam etmişlerdir. Bu çalışmada post modernizm çatısı altında incelenen kadın imgesinin algılanışına, feminizmin sanattaki etkilerine yer verilmiş ve bu bağlamda kadın olma edimine farklı bir açıdan bakan, kadına özgü üretim pratiklerine farklı bir okuma getiren feminist sanatçı Faith Wilding'in "Rahim Odası" adlı eseri ele alınmıştır. Öyle ki geleneksel bir üretim şekli olan örgü edimi, lif sanatı adıyla yeni bir temsil biçimine dönüşerek sanat, zanaat ve kadın kavramları ile birlikte kadın öznesini, yeni bir sanatsal imge haline getirmiştir. Kısacası sanatçının, sanat ve zanaat kavramları ile birlikte yeni bir çağdaş sanat formu olan lif sanatını, sanatsal bir ifade aracı olarak nasıl kullandığı bu çalışmanın öznesi niteliğindedir.

Anahtar Kelimeler: postmodernizm, lif sanatı, feminist sanat

1. GİRİŞ

Geleneksel tarih süreci, eril güçlerin elinde ve eril bir bakış açısıyla değerlendirildiği için feminist sanat bu tek yanlı değerlendirmenin yanlışlığına dikkati çekmektedir. Dolayısıyla da feminist sanatçılar erkek sanatçı ile kadın sanatçıyı ayıran özellikleri çözmeye çalışmış, her ne kadar aynı şartlar altında üretmeleri beklense de ortaya çıkan sonuçlar aynı şartlar altında değerlendirilmemiştir.

Kadın deneyimini içeren geleneksel kadın yaratıcılığı ürünlerinin büyük bir bölümü sanat eseri sayılmamış niteliksel olarak 'yüksek' ve 'düşük' sanat ayırımına dayalı bir estetik hiyerarşisi oluşturularak söz konusu ürünler 'zanaat' kategorisinde değerlendirilmiştir... Bunun üzerine Judy Chicago, Miriam Schapiro ve Faith Ringgold gibi kadın sanatçılar kadına özgü kabul edilen malzemeler ve yorganlardan oluşan 'zanaat' ürünlerini 'yüksek' sanat kategorisine

yerleştirerek sözü edilen hiyerarşik bu oluşuma meydan okumuşlardır (Şahmaran Can, 2015, s.84-85). Bu tür çalışmaların Türkiye'deki öncülleri arasında Füsün Onur, Nur Koçak, Gülsün Karamustafa, güncel olarak da Suhandan Özay Demirkan, Fırat Neziroğlu gibi isimler örnek olarak gösterilebilir.

2. MODERNİZM, POSTMODERNİZM VE FEMİNİST SANAT

Bireyin kendini ortaya koyma sürecindeki önemli parametrelerden biri de toplumsal cinsiyet olgusu, cinsel kimliğin oluşum süreçlerini bireyin içine doğduğu toplumun sosyal psikolojisini de içine alan tüm rolleri barındırır. Aynı sosyal psikoloji, sanatçılar için de eril normların dayattığı rollerle söz konusu olmuştur. Ataerkil toplumda oluşturulan normlar ve roller arasında kalan kadın, feminizmle birlikte gündelik hayatında kendini gerçekleştirecek alanı açmaya başlamıştır. Böylece kadın, kendisi için oluşturulan dini, kültürel, siyasal, toplumsal söylemlere, göstergelere, simgelere ve nesne olma durumuna karşı ördüğü duvarlarla kendi mahremiyet alanını yıkmaya ve karşı koymaya başlamıştır. Kadını özel alanla erkeği ise kamusal alanla sınırlayan normları tarih de işaret etmiştir. Kadın, özel alanla erkek ise kamusal alanla özdeşleştirilmekte ve tarih ağırlıklı olarak dışarıyı, iş yaşamını işaret eden kamusal alan anlatılarını içermektedir. 1960'lardan başlayarak sadece sosyal ve siyasal yaşamı değil bireysel yaşamı sorgulayan feminist hareket ayrımcılığa dair tüm yaptırımlara karşı savaş açmıştır. Feminizm ile birlikte eril söylem tarafından görünmez olarak algılandığı toplumda olduğu gibi yine kurallarını erkeklerin koyduğu sanat alanında varlık gösterebilmek için tüm olumsuzluklara rağmen sanatsal üretimlerine devam etmişlerdir. Bu bağlamda kadın sanatçılar, sanat nesnesi-sanatsal bir meta olmaktan çıkmak için ve sanatçı olarak varlıklarını sürdürürebilmek adına savaş vermişlerdir.

Batı kültür tarihine bakıldığında başlangıcından beri kadını ikincil planda tutmuştur. Buna dair Paglia (2004), toprak kültüründen, gök kültürüne doğru evrimleşme süresince kadının aşağıya çekildiğini ifade etmiştir. Kadının gizemli yaratıcı güçleri, göğüsleri, kalçalarının toprağın dış hatları ile olan benzerliğini erken dönem sembolizminin merkezine yerleştirmiştir. O dönemde kadının dinin doğuşunu sağlayan "Yüce Ana" figürünün modeli olduğuna aynı zamanda ana kültürünün, kadının toplumsal özgürlüğü anlamına gelmediğini dile getirmiştir. (Paglia, 2004, s.21) Buradan anlaşıldığı gibi kadını özgürleştirmekten ziyade sembolik yüce kült, aslında kadından korkulması bir anlam çıkararak ikincil planda yer edinmesini normalize bir hale getiren bir referanstır.

Nochlin (1988), kadınlar sanat alanında her zaman var olmak istemişler ve vardılar, fakat çoğunlukla görmezden gelindiklerini, önemsenmediklerini ya da bireysel, toplumsal baskılara maruz kaldıklarını ifade etmiştir. Dünyanın pek çok yerinde yükselmeye başlayan feminist söylem, izleyicileri üzerinde özgürleştirici bir bilinç yaratmış olmakla birlikte, esas etkiyi; tarih, felsefe, sosyoloji, psikoloji, gibi çeşitli entelektüel ya da akademik disiplinlerin entelektüel-ideolojik temellerinin toplumsal cinsiyet rollerinin kurgulanması bağlamında yeniden tartışmaya açarak gerçekleştirmiştir. Bu yaklaşımın sanat alanında ateşli tartışmalar

haline dönmesi Linda Nochlin' in kaleme almış olduğu “Neden Büyük Kadın Sanatçı Yok” adlı makalesi sayesinde olmuştur. (Nochlin, 1988, s. 147-158),

Postmodern düşüncenin hareket noktasını özcülüğün reddi oluşturmuştur. Postmodern düşüncede; toplumsal cinsiyet, ırk, sınıf gibi toplumsal kategorilerin belirleyiciliğine karşı çıktığı için kadın, toplumdaki ırk, sınıf, cinsel kimlik, cinsel eğilim, kişilik gibi kategorilerden istediğine dâhil olabilmelidir düşüncesi hakimdir...Postmodern feministler, “nerede toplum varsa orada toplumsal cinsiyet vardır” varsayımından hareketle toplumsal cinsiyeti, toplumsal eşitsizliğin meşrulaştırıcı bir ayağı olarak görmüşlerdir. Kadın ve erkek arasındaki ilişki oldukça karmaşık olduğundan ilişkiyi “toplumsal cinsiyet” kategorisine indirgenerek açıklanamayacağını savunmuşlardır (Demir, 2014, s.111). Bu anlamda eril yaklaşımın sanat dünyasında kadınların sadece sanat nesnesi olarak görülmesine dair kadınların öznelliğinin engellenmiş olduğu da düşünülürse erkeğe bağımlı bir hale gelmekte, bu nedenle erkeklerin iktidarını onaylayarak devamlılığını desteklemiş olmaktadır.



Görsel 1: Cindy Sherman İsimli Film Kareleri

Postmodernizme geçişin önemli göstergelerinden biri modernizm ve gelenek ilişkisidir. Modernizm gelenek ve şimdi arasındaki karşıtlık ile geleneğe sırtını dönmüştür. Çünkü gelenek gerici olarak nitelendirilebilecekken, buna karşılık modernizm yenilikçi kabul edilmiştir. Bu bakış açısıyla bakılınca, Postmodern sanatçılar dönemin tüm göstergelerinden beslenerek kendi üretim süreçlerinde toplumun var olan değer yargılarını bir anlamda anipule edip eserler üretmişlerdir. Örneğin Cindy Sherman (Görsel 1), erkek egemen medya kültürünün yarattığı kadın imgesini tüketim kültürüyle birleştirerek manipule ettiği eserleriyle içinde yaşadığı tüketim toplumunun yarattığı kadın imgesini sert bir dille eleştirmiştir. Sherman'ın seçtiği kadın tipleri, ortalama Amerikan kadınının rol model olarak benimsediği sinema, televizyon ve magazin basınında sunulan kadın prototiplerinin sanat-haz nesnesi bağlamında değerlendirildiği tiplerdir. Aynı zamanda Judy Chicago'nun tasarladığı sanat ve tarihte otuz dokuz kadını temsil eden The Dinner Party (Görsel 2) adlı eseri, kadınların el becerisinden öteye bir şey yapamayacaklarını savunan görüşü övücü bir tutumla sergilerken eleştirmiştir.



Görsel 2: Judy Chicago The Dinner Party

3. FAITH WALDING VE RAHİM ODASI ADLI ESERİ

Sanat tarihinde, kitaplarda ve müzelerdeki erkek sanatçıların ezici üstünlüğü, kadın sanatçıların yeteneklerinin yetersiz veya kadınların yeterince eser ortaya çıkartamamış olmalarından dolayı olmadığı feminist sanat hareketi sayesinde irdelenmeye başlanmıştır. Bu anlamda 1970'lerde bir takım alternatif sanat etkinlikleri ile seslerin duyurmaya başlayan sanatçılar ortaya çıkmaya başlamıştır. Feminizm ile birlikte erkeğin gölgesinde kalan kadın sanatçılar da kendilerini gösterme, var etme ve ispat etme şansı yıllar sonra yakalamışlardır. Bu durumdaki diğer sanatçıları birkaç örnekle ifade etmek gerekirse Käthe Kollwitz, Angelica Kauffmann, Berthe Morisot's, Georgia O'keeffe, Carolee Shneeman, Judy Chicago, Frida Kahlo gibi isimler yerinde olacaktır.

Modernizmin erkek kadın eşitliği savunusunda, kadınların ikincil konumdan kurtulamadığını belirleyen postmodern feministler, ikilik yaratacak bu söylem yerine, herkes için eşitliği savunarak feminist anlatıma farklı bir açıdan bakılmasını sağlamışlardır. Bu anlamda Postmodern feminizm kadın-erkek eşitliğini ortadan kaldırmalı, kadın ve erkeği ayrı ayrı değerlendirmelidir. Bu anlamda bazı sanatçılar yapıtlarıyla bu ayrımı ortadan kaldırmışlardır. Bu sanatçılardan; yaptığı çalışmalarla erkek sanatçılara ait çalışmaları yapı-bozuma uğratıp kendi anlamından uzaklaştıran Sherrie Levine, gösteri kültürünün şekillendirdiği yapay kimlikleri ve bu kültürün toplumsal cinsiyet rollerini belirleyen etkisini eserlerinde kullanan Cindy Sherman, Carolee Shneeman sadece birkaçıdır..

Bu bağlamda 1960'ların sonları feminist sanat için yeni bir güç olarak kendini göstermeye başlamış; kadın sanatçıların, kendi çalışmalarlarıyla erkek sanatçıların çalışma ve ürünleri arasındaki temel karakteristik farkların ortaya konulması için çalışmalar yapılmıştır. Böylelikle yerleştirme, performans, lif sanatı, tapestry, body art gibi çağdaş anlatım dilleriyle hem çağdaş hem geleneksel pratiklerle kadın sanatçıları literatürde görmek mümkün olmaya başlamıştır.

Feminist hareketi postmodernist bir bağlamda inceleyen nokta, farklı yaşam biçimlerinin meşruluğunu ve özgürlüğünü savunan kimlik politikası ve prototip değil çoğulcu anlayıştır.

Postmodernizm, içinde bu çoğulculuğun varlığı, postmodern çağa “Seçim” olanağını da tanımaktadır. Yani bireylerin tercihleri meşrulaştıkça kadın sanatçıların tercihleri de sanatsal üretim noktasında özgün olmalı ve meşrulaşmalıdır. Postmodernizmin en temel amaçlarından biri modernizmin yarattığı bu ayrımı kaldırarak her türlü farklılığı eşitleyerek çok kültürlülüğü savunmaktır. Böylelikle doğal olarak modernizmin evrenselcilik ve tektiplilik ilkesini yıkar.

19. yüzyıl başında İngiltere’de yaşanan Endüstri Devrimi, tapestry dâhil olmak üzere tüm el sanatlarını yok etme noktasına gelmiştir. Makineleşme ile değişen üretim şekli insanların davranış ve tüketim biçimlerini de oldukça etkilemiş hem ekonomik hem de sosyal açıdan büyük bir kırılma yaşanmıştır. Makineleşmenin sonucunda el sanatları-zanaat ve sanat alanında estetik değeri düşük üretimlerin artmasına tepki olarak William Morris önderliğinde Arts and Crafts hareketi ile başlamıştır. El sanatlarının yeniden canlandırılması gerektiğini savunan Morris ve arkadaşları, gerileme gösteren tapestry dokumacılığı da dâhil olmak üzere, zanaat ürünlerine dikkat çekmek için atölyelerde üretime geçmişlerdir. Sanatçının ve zanaatkârın birlikteliğini savunan Arts and Crafts, 1919 yılında Almanya’da açılan Bauhaus Okulunun temel felsefesini oluşturmuştur (Üstüner, 2018)

Whitham ve Pooke, çağdaş sanatın, birçoğu daha önce sanatın kapsamının dışında olan ortam ve disiplinleri kucakladığından ve bazı çağdaş sanat eserlerinin, farklı ortam ve sanatsal disiplinlerin birleştirildiği bir karma disiplini kullandıklarından bahsetmektedirler. (Whitham ve Pooke, 2013, s.93). Çağdaş sanat, yaşadığı çağın sanat anlayışı ve sanat alanı dışındaki tüm disiplinlerle etkileşim içerisinde olurken, lif sanatı da çağın gerisinde kalmayarak, bu disiplinler arası iç içelikle kendi gelişimine devam etmiştir. 1960 sonrası lif sanatı ve diğer sanat disiplinleri arasındaki katı sınırlar ortadan kalkmaya başlarken, özellikle resim, heykel, mimari gibi disiplinlerin lif sanatındaki etkileşimleri güçlenerek gerek malzeme gerekse de disiplinler arası teknik alışverişleriyle bir alanın diğer alandan beslenerek değişim gösterdiği bir sanatsal ortam oluşmaya başlamıştır. Dokuma resimlerle (tapestry) başlayan resim-tekstil etkileşimi, modernleşme sürecinde tekstilin yeni bir ifade aracı olarak resimde yer almaya başlamasıyla hız kazanmış ve modern sanatçılar üzerindeki etkisini hızla göstermiştir. 20. yüzyılın ikinci yarısından itibaren, güzel sanatlar ile dekoratif sanatlar arasında var olduğu kabul edilen ince çizgi belirsizleşmeye başlamıştır. Yeni bir anlayışın hâkim olduğu böyle bir sanat ortamında tekstil malzemeleri ve teknikleri de yeni sanattaki yerini almış ve sanatsal anlatım unsurları olarak kullanılmaya başlanmıştır. Bu gelişmeler ışığında tekstil ve lif sanatının, günümüz plastik sanatlarında etkisi yadsınamaz derecededir. (Arabalı Koşar, 2017).

Tasarımcılar geleneksel üretim biçimlerini kullanırken yeni yorumlar getirerek klasik tapestry, lif-örgü-dantel uygulamalarından kopan, güncel sanat içinde konumlanan eserler ortaya konmaya başlanmıştır. Örneklerine bakıldığında, geleneksel anlatım biçiminin kullanımı dışında, sanatçıların kendine özgü geliştirdikleri uygulamalarıyla danetl-lif sanatına dair örnekleri güncel sanat içerisinde oldukça sık görmek mümkündür.



Görsel 3: Faith Wilding-Rahim Odası Enstalasyonu 1972

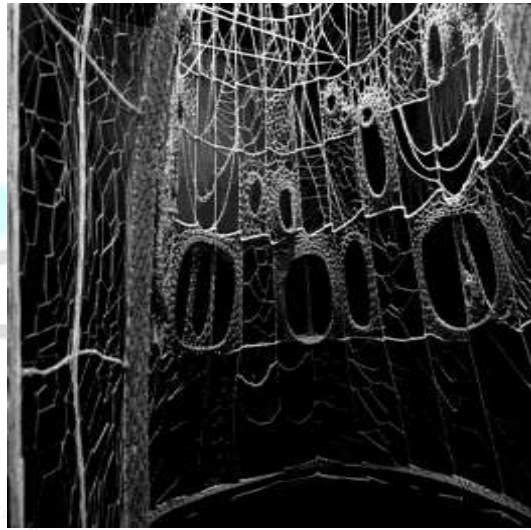

Görsel 4: Detay

Feminist performans sanatçısı Faith Wilding, “Rahim Odası” (Görsel 3-4) isimli yerleştirmesinde halatları adeta bir dantel gibi öreerek bireysel barınak olarak adlandırdığı kubbeli bir form oluşturmuştur. Mekânın duvarlarının siyaha boyayarak eseri daha da ön plana çıkarmayı hedeflediği çalışmasının sergilendiği oda, Judy Chicago ve Miriam Schapiro tarafından kurulan California Institute of the Arts’ın 1972’de gerçekleştirdiği “Kadın Evi” projesinin bir parçasıdır. II. Dalga Feminizmin önemli projelerinden biri olarak kabul edilen bu proje adını, yüzyıllardır kadınların ev ve ev içi işleri ile özdeşleştirilmesi ile ilişkilendirilerek verilmiştir. Çünkü ev kadının kendisi ve çevresi ile mücadelesinin de başladığı bir mekândır. Bu mekanda Wilding,

kadın işi olarak görülen örme işi ile kadınlar için adeta koruyucu bir ağ örerek odayı bir sığınma alanına dönüştürmüştür (Demir, Ceranoğlu, 2019).

Postmodern teorilerin yaygınlaştığı 1980’li yıllarda çalışan anneler ve çocukları üzerinde yapılan pek çok araştırma anne ve çocuk arasındaki ilişkinin yeniden sorgulanmasına neden olurken, feminist teoriler içindeki bölünmeler anneliği kültürel platformda yeniden gözden geçirilen bir kavram haline getirmiştir (Öztan, 2015, s. 81-82). Sanatçının kadına ve anneye ait bir edim olan örme eylemini geleneksel bir zanaat ürünü olmaktan çıkarıp çağdaş ve özgün temsil biçimine dönüştürdüğü için güçlü bir anlatım dili sanatsaldır. Örgü, dantel ,dikiş, nakış gibi geleneksel edimlerin yeniden sorgulanmasını sağlamaktadır. Wilding, döneminin göstergelerinden beslendiği, kendi üretim süreçlerinde toplumun var olan değer yargılarını, beslendiği kültürel değerlerini bir anlamda manipule ederek, kendi anlamından uzaklaştırarak ürettiği bu eseriyle izleyiciyi farklı bir sorgulama içine çekmeyi başarmıştır. Feminist sanatın en çarpıcı eserlerine verilebilecek güçlü örneklerden biri olan Rahim Odası, kadının yetiştirilişi üzerine anlamlı bir eser olan Kadın Evi projesinin oluşum sürecindeki odalarının her biri kadın olma deneyimlerinde ev işleri, menstruasyon, evlilik vb. dair dramatik bir temsildir.

4. SONUÇ VE DEĞERLENDİRME

Çağdaş sanat pratikleri içerisinde yer edinen lif sanatı geleneksel anlayıştan farklı düşünceleri bir araya getirerek yeni bir ifade gücüne ulaşarak, diğer disiplinlerle olan ilişkileri ile ve gelişen teknolojiye bağlı sanat yapma olanaklarını geliştirmiştir. Bu çalışma ile Akay (2013)’ın Hume’un Deleuze yorumunda olduğu gibi her bir alanın tekrarının aynı şeyi ileri sürmediğinin göstergesi olduğu ifadesi Faith Wilding için yeni yorumla açıklanma imkanı sağlamaktadır. Şöyle ki; örgü edimi yine el işi olarak aynı pratik olsa da sanatçının ona yüklediği anlam ile kendi anlamını yapı sökümü uğratmıştır. Böylelikle sanatçı, eski bir disipline kattığı dil ev anlam ile kendini yeni bir form alanı bulmuştur. Hem plastik sanatlara, hem de çağdaş sanata sunduğu katkı ile sanat tarihinde önemli bir yerdedir. (Akay, 2013, s.124).

‘Rahim Odası’ adlı eseriyle Faith Wilding, feminist bir söylemin bir parçası olmakla kalmayıp sanat, zanaat, el işini nasıl bir sanatsal imgeye-yeni bir temsil biçimine dönüştürdüğünü gözler önüne sermiştir. Birçok feminist sanatçı gibi kadına dair bir edim ile hayata dair ilk mücadelenin başladığı ana rahmine dikkatleri çektiği eseri Rahim Odası, güçlü dili, mahremiyeti sığınağa dönüştürmesi ile erk algısının kadına dayattığı annelik, ev kadınlığı öğretilerine yaptığı göndermeyle aynı zamanda otobiyografik yaklaşımı ile dikkatlerden kaçmamaktadır.

Bu ve benzer feminist söyle barındıran eserler ve sanatçıların çağdaş sanat ve feminist aktivizmin içinde çağdaş bir edim olarak sürdürülmesine olanak sağlanması geleneksel daha birçok üretim biçimiyle izleyic akrışına çıkacağından şüphe duyulamaz. Bu el işlerinin-zanaat ürünlerinin kültürel bir değer olarak kabul görmesi, etnografik özelliklerinin incelenmesi, sınıflandırılması, tanımlanması aynı zamanda sanatsal ve akademik çalışmalarla daha fazla kayıt altına alınması bu anlamda faydalı olabileceği vurgulanmıştır. Aynı zamanda

bu çalışma ile faydalı bir aktivite olarak görülen, sanatta meta değeri taşıyan örgünün, fiziksel bir tasarım/üretim biçimi olarak geniş bağlamda kendi söylemini oluşturabildiğine, güncel bir sanat pratiği haline gelerek yeniden anlam kazandığına dikkat çekilmiştir.

KAYNAKÇA

Akay, A. *Postmodernizmin ABC'si*, Say Yayınları, İstanbul, 2013.

Arabalı Koşar, S.T. *Çağdaş Sanat Disiplinleri Arası Etkileşimlerde Lif Sanatı*, İdil dergisi, 6 (35), s.2035-2059, 2017.

Demir, R. Ceranoğlu, M., *Herşey ve Sonrası*, 3. Uluslararası Sanat Sempozyumu, 2019.

Demir, Z. *Modern ve Portmodern Feminizm*, Sentez Yayınları. İstanbul, 2014.

Gür Üstüner, S., *Türkiye'de Tekstil Sanatının Bugünü*, Uluslararası Kültür, Sanat ve Toplum Sempozyumu, 18– 20 Ekim, Van, 2018,

McDowell, L. *Gender, Identity and Place: Understanding Feminist Geographies*, Minnesota, 2013.

Nochlin, L. *Women, Art and Power and Other Essays*. WestPress, New York, 1988.

Paglia, C. *Cinsel Kimlikler*. (D. Atay, Çev.) Apos Yayınları, Ankara, 2004.

Öztaş, E. Annelik, *Söylem ve Siyaset. Cogito*, 81, s. 91-107. 2015.

Şahmaran Can, G. *Kadının Sosyo-Kültürel Mücadele Sürecinde Sanata Müdahalesi ve Günümüz Sanatına Yansımaları*. Türk & İslam Dünyası Sosyal Araştırmalar Dergisi. Sayı:3.s .96-115. 2015.

Whitham, G. , Pooke, G., *Çağdaş Sanatı Anlamak*, Optimist Kitap, İstanbul, 2013.

TÜRKİYE'DE ÖRME SANATININ GELİŞİMİ

Arş. Gör. Esra YARAR¹, Prof. Dr. M. Biret TAVMAN²

¹ Ege Üniversitesi, EAMYO, 0000-0001-8103-4656

² Marmara Üniversitesi, Güzel Sanatlar Fakültesi, 0000-0001-8103-4656

ÖZET

1950 'ler günümüze kadar plastik sanatlar ve tekstil sanatı alanlarında görülmeye başlanan köklü değişim yeni açılımlarla, bir ifade aracı olarak tekstil de sanat alanında yerini almıştır. 20. yüzyıl da yeni malzeme ve teknik olanaklarla biçimlenen plastik sanatlarda sadece üslup olarak değil, kullanılan malzeme ve teknik açısından da temel bir değişiklik söz konusudur. 20. yüzyılın ikinci yarısında disiplinler arası sınırların ortadan kalktığı bir dönem söz konusudur.

Günümüze yaklaşıkça sanata tekstilinde girmesi ile eserlerini oluşturmada sanatçılar tarafından anlatım yöntemi ve üslup olarak tercih edilen tekniklerden biride örme tekniğidir. Sanatçılar, örmeyi ayrıca yapısal desenlendirme içinde kullanmışlar, rölyef etkisi oluşturma gibi özelliklerini özgün ifade şekilleriyle birleştirerek sanat çalışmalarında yer vermişlerdir. Örme tekniğinde oluşum yöntemleri geleneksel el de şiş örme tekniği olabileceği gibi el makinesinde ve bilgisayarlı makinede de olabilmektedir. Kullanılan malzemelerde de çeşitlilik görülmüştür.

Örme sektörünün ülkemizde gelişimi, 70'li yıllarda mekanik makine ile başlamasına rağmen Türkiye'de sanatsal alanlarda tekstil sanatında örme tekniğinin kullanımı 1998 yılında başlamıştır. Tekstil sanatında örme tekniğinin kullanımı son birkaç yıldır daha da yaygınlaşmasına rağmen Türkiye'de örme sanatıyla ilgilenen az sayıda sanatçı vardır.

Bu çalışma ile dünya da ve Türkiye'de örme tekniğini kullanan sanatçılar incelenerek yapılan çalışmalar ve eserler hakkında bilgi verilmek istenmiştir.

Çalışmada Dünya'da örme sanatıyla ilgilenen sanatçıların çalışmaları teknik ve sunum şekillerine göre kategorize edilerek değerlendirilmiştir. Türkiye'de örme sanatının başlaması ve sanatçılar ve çalışmaları hakkında bilgi verilmiş, güncel çalışmalarından örnekler sunulmuştur. Bildirinin amacı genel olarak Dünya'da örme sanatının başlangıcı hakkında bilgi vererek, günümüzde örme tekniğini kullanan sanatçılar ve çalışma örneklerini sunmaktır. Ayrıca Türkiye'de örme sanatının başlaması ve çalışmalar hakkında bilgi verilerek, günümüze kadar yapılan sergi örnekleri derlenmiştir.

Anahtar Kelimeler: Tasarım, Tekstil, Örme, Örme Tasarım, Sergi Alanı,

1. GİRİŞ

Sanat alanında tekstil ifade aracı olarak kullanılmasına 1950 yılından itibaren rastlanılmaktadır. Günümüze kadar plastik sanatlar ve tekstil sanatı alanlarında görülmeye başlanan köklü değişim yeni açılımlarla, bir ifade aracı olarak tekstil de sanat alanında yerini alarak. 20. yüzyıl da yeni malzeme ve teknik olanaklarla biçimlenen plastik sanatlarda sadece üslup olarak değil, kullanılan malzeme ve teknik açısından da temel bir değişiklik söz konusudur.

1950 'ler günümüze kadar plastik sanatlar ve tekstil sanatı alanlarında görülmeye başlanan köklü değişim yeni açılımlarla, bir ifade aracı olarak tekstil de sanat alanında yerini almıştır. 20. yüzyıl da yeni malzeme ve teknik olanaklarla biçimlenen plastik sanatlarda sadece üslup olarak değil, kullanılan malzeme ve teknik açısından da temel bir değişiklik söz konusudur. Tapestrylerle başlayan resim-tekstil etkileşimi, modernleşme sürecinde tekstilin yeni bir ifade aracı olarak resimde yer almaya başlamasıyla hız kazanmış ve modern sanatçılar üzerindeki etkisini hızla göstermiştir. 20. yüzyılın ikinci yarısında disiplinler arası sınırların ortadan kalktığı bir dönem söz konusudur. "Resim, heykel, mimari, yazı gibi çeşitli sanat araçları arasında belirleyici sınırlar kalkmış, resim üç boyutlu olabildiği gibi, mimari duvarlar resimli, heykeller ise boyanmış olabilmektedir. Bu sınır ve ayırım aynı zamanda sanatçının esinlendiği konu, üslup ve teknik arasında da yok olmuştur. Bir sanatçı sergisinde farklı üslupları kullanabildiği gibi tek bir resim içinde birbiri ile görünüşte bağıntısız, ancak serbest bir düş ilişkisi içinde bütünleşebilecek imgeler de kullanabilmektedir[7].

Ana malzemesi bez olan tuval'in yüzeyinde, üçüncü boyutu, salt resimdeki görsel öğelerin, insanda uyandırdığı derinlik hissi ile kavrarken; bu defa direkt tuval'in niteliksel yapısından oluşturulan ve resimsel olmayan üç boyutlu görünümü ile karşılaşıyoruz. Burada tekstil malzemesi öncelikli olarak algılanıyor ve fiziksel bir nesne olarak kendi varlığını hissettirmektedir[9].

Günümüze yaklaştıkça sanata tekstilinde girmesi ile eserlerini oluşturmada sanatçılar tarafından anlatım yöntemi ve üslup olarak tercih edilen tekniklerden biride örme tekniğidir. Sanatçılar, örmeyi ayrıca yapısal desenlendirme içinde kullanmışlar, rölyef etkisi oluşturma gibi özelliklerini özgün ifade şekilleriyle birleştirerek sanat çalışmalarında yer vermişlerdir. Örme tekniğinde oluşum yöntemleri geleneksel el de şiş örme tekniği olabileceği gibi el

makinesinde ve bilgisayarlı makinede de olabilmektedir. Kullanılan malzemelerde de çeşitlilik görülmüştür.

2. ÖRME SANATINA GENEL BAKIŞ

Tapestrylerle başlayan resim-tekstil etkileşimi, modernleşme sürecinde tekstilin yeni bir ifade aracı olarak resimde yer almaya başlamasıyla hız kazanmış ve modern sanatçılar üzerindeki etkisini hızla göstermiştir. Alberto Burri, Robert Rauschenberg, Andy Warhol, Claes Oldenburg, Carl Plackmen, Barry Flanegen, Christo, Robert Morris, Joseph Beuys gibi çağdaş sanatçılar teknolojik oluşum süreci içerisinde bireysel sanat anlayışları ile tekstil olanaklarından yararlanıp tekstil kullanan sanatçılar arasında yer almışlardır. 1960'lara gelindiğinde Andy Warhol ve Robert Rauschenberg yeni malzeme ve tekniklerin resimsel bir ifade aracı olarak kullanımının yolunu açmışlar ve malzeme olarak tekstil kolajdan sonra onların sanatında yeni bir anlam kazanmıştır[9].

20. yüzyıl ortalarında gelişen teknolojiye paralel elektrik, elektronik, bilgisayar, iletişim gibi birçok alanda yaşanan yeniliğin sanata yansımaları birçok sanatçıyı etkilemiştir. Örneğin: “Moholy Nagy, yeni teknikleri çok boyutlu kullanan ilk sanatçıdır. A. Calder doğa güçlerini ele veren kinetik heykeller yapar. Le Pare gerçek hareketli objelerle çalışır. 1957’de Gyula Kosice Hidrolik kinetiklerini yapar, sergiler. 1964’te Marcello Salvadori teknolojik fenomenleri mimariye katar. 1966’da EAT (Experiment in Art and Technologie) kurulur. Amaç teknolojiyle geleneksel estetik kavramlarını yeni biçimlere aktarmak değil, yeni estetiğin temelini çağdaş dünya ile organik bağlar kurarak oluşturmaktır. 1965’te Nam June Paik motor sinyali robotunu gerçekleştirir[1].

2.1.Dünyada Örme Sanatı

Bir ifade aracı olarak tekstil tapestrylerle resimlerde yer almaya başlamış, modernleşme sürecinde sanatçılar tarafından kullanılarak başlanmış ve hızla yaygınlaşmıştır. Alberto Burri, Robert Rauschenberg, Andy Warhol, Claes Oldenburg, Carl Plackmen, Barry Flanegen, Christo, Robert Morris, Joseph Beuys gibi çağdaş sanatçılar teknolojik oluşum süreci içerisinde bireysel sanat anlayışları ile tekstil olanaklarından yararlanıp tekstil kullanan sanatçılar arasında yer almışlardır. 1960'lara gelindiğinde Andy Warhol ve Robert Rauschenberg yeni malzeme ve tekniklerin resimsel bir ifade aracı olarak kullanımının yolunu açmışlar ve malzeme olarak tekstil kolajdan sonra onların sanatında yeni bir anlam kazanmıştır[9] [7].

Bir sanatçı sergisinde farklı üslupları kullanabildiği gibi tek bir resim içinde birbiri ile görünüşte bağıntısız, ancak serbest bir düş ilişkisi içinde bütünleşebilecek imgeler de kullanabilmektedir[13]. Üç boyutlu formun elde edilebileceği tekniklerden biride örme tekniğidir ve birçok sanat alanında kullanılmaktadır.

2.2.Dünyada Örme Sanatçıları

Çağdaş sanatlarda tekstil, geniş olanaklarıyla sanatsal üretimlerde en çok kullanılan tekniklerden biri haline gelmiştir. Tekstil tekniklerinden örme ise son yıllarda sanatçılar tarafından tercih edilir olmuştur. Bazı sanatçılar heykel formu üç boyutlu çalışmalar yaparken bazıları ise örme tekniğiyle desen oluşturma yöntemlerini seçmişlerdir[4] [5].

Sanatçılar tarafından tercih edilen örme teknikleri, geleneksel el de şiş örme tekniği olabileceği gibi el makinesinde ve bilgisayarlı makinede de olabilmektedir. Örme çalışmalarında kimi sanatçı ip kullanırken bazı sanatçılar tel, plastik gibi tekstil olmayan malzemelerde kullanmaktadırlar[6].

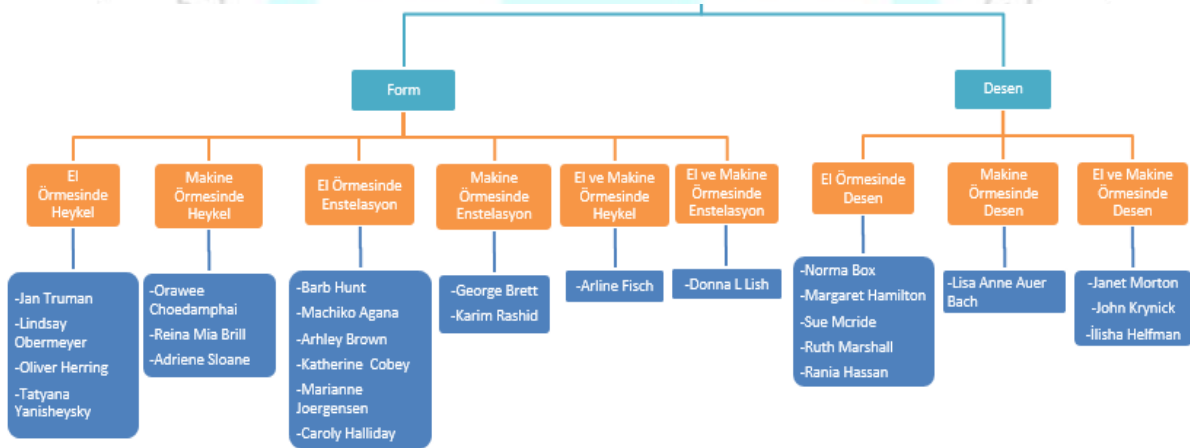

Kaynak: E.Y (5 Nisan2016)

Görsel 1. Üretim Tekniğine Göre Sanatçılar., 2015

Sanatçılar malzemenin elle manipülasyona uygunluğu ve hafifliği gibi daha birçok nedenle örme tekniğini çalışmalarında kullanmışlardır[2].

3. TÜRKİYE'DE ÖRME SANATI

Örme sektörünün ülkemizde gelişimi, 70'li yıllarda mekanik makine ile başlayarak, 80'li yıllarda otomatik makinelerin sanayiye katılması ile endüstriyel olarak hızlanmıştır. 2000'li yıllarda bilgisayarlı elektronik örmeye geçilerek en parlak dönemini yaşayan örme, ihracat getirisi açısından birinci sıraya yükselmiş, 2010 yılında örmeden 7.7 milyar dolar gelir elde edilmiştir[11].

Türkiye’de sanatsal alanlarda örme tekniğinin kullanımı 1990’ların sonunda başlamıştır. Tekstil sanatında örme tekniğinin kullanımı son birkaç yıldır daha da yaygınlaşmıştır. Türkiye’de örme sanatıyla ilgilenen az sayıda sanatçı vardır. Sanatçılar sadece Türkiye’de değil, yurtdışında da çalışmalarlarıyla yer almaktadırlar

Türkiye’de Örme tekniğinin tekstil sanatında kullanımı, 1998 yılında başlamıştır. Son birkaç yılda çağdaş tekstil sanatçıları tarafından keşfedilen örme tekniği, sanat alanında daha çok kullanılmaya başlanmıştır.

3.1.Örme Tekniğini Kullanılan Sanatçılar

Türkiye’de örmenin geliştirilmesi, tanıtılarak yaygınlaştırılması için akademik ve sanatsal alanda çalışmalar yürüten sanatçı, her çalışmasında farklı bir teknik kullanarak örmenin sınırsız teknik imkânlarını göstermek istemektedir. Türkiye’de örme alanında ilk defa yapılan ve sadece örme eserlerden oluşan sergisi 1998 yılında gerçekleşmiştir[17].

			
Görsel 2. M. Biret Tavman, "İsimsiz" Örme, 70x120 cm, İstanbul, 1998	Görsel 3. M. Biret Tavman, "Analitik", 30x30 cm, Pamuk/Akrilik İplik, 2010	Görsel 4. M. Biret Tavman, "Döngü", Örme, 50 x 50cm, İstanbul, 2008	Görsel 5. M. Biret Tavman, "Döngü", Örme, 50 x 50cm, İstanbul, 2008

Türkiye’de örmenin geliştirilmesi, tanıtılarak yaygınlaştırılması için akademik ve sanatsal alanda çalışmalar yürüten sanatçı (Biret Tavman), her çalışmasında farklı bir teknik kullanarak örmenin sınırsız teknik imkanlarını göstermek istemektedir. Türkiye’de örme alanında ilk defa yapılan ve sadece örme eserlerden oluşan sergisi 1998 yılında gerçekleşmiştir[17].

			
Görsel 6. "Jury" ve Detayı, Yün iplik, Elde Örme, El Boyama, 80 x 80 x 15 cm, 2005	Görsel 7. "Last Party", Pamuk İpliği, Elde Örme, El Boyama, 80x160x30 cm, 2009	Görsel 8. "Genesis", Pamuk İpliği, Misina Elde Örme, El Boyama, 180x120x60 cm, 2001	Görsel 9. "Suyla Gelen Dikişsiz Form Arayışları Örme" Örme, 2018

Sedef Acar Türkiye'de örme alanında çalışan sanatçı ve akademisyenlerdendir. Sanatçı görsel 6-7-8-9' da görülen çalışmaları yapmaktadır. Dokuz Eylül Üniversitesi. Güzel Sanatlar Fakültesi, Tekstil Bölümünde öğretim üyesi olan, örme dersleri veren sanatçı çalışmalarında örme tekniğini kullanarak birçok kişisel ve karma sergiye örme tekniğiyle yaptığı çalışmalarla katılmıştır.

				
Görsel 10. "Deney 5", MSGSÜ Sarnıç Galerileri, Deneysel Adlı Kişisel Sergiden Bir Çalışma, 2009	Görsel 11. Artvin ve Karadeniz Teknik Üniversitesinde Sergilenen Bir Çalışma 2015	Görsel 12., MSGSÜ Osman Hamdi Bey Salonu Tekstil ve Moda Tasarımı Bölümü 75. Yıl Öğretim Elemanları Sergisinden Çalışma, 2015	Görsel 13. Deney 1, The Marmara Pera Wrt And Life Galerisi Lif Sanatı Karma Sergisinden Çalışma, 2008	Görsel 14. Ters-Yüz Örme Sergisinden Bir Çalışma ve Detayı, 2014

Tuna Karayaka-2011 yılında “deneysel” adını verdiği ilk kişisel lif sanatı sergisini açan sanatçı, 2002 yılından beri çeşitli yurtiçi ve yurtdışı karma sergilerde çalışmaları ile yer almıştır. 1998 yılından beri MSGSÜ Güzel Sanatlar Fakültesi Tekstil ve Moda Tasarımı Bölümünde Araştırma Görevlisi kadrosunda çalışmalarına devam etmektedir[15].

			
Görsel 15. "Sınır - Sız" El Örgüsü, Batik Boyama, Pamuk İplik, Kumaş boyası 160 x 69 x 3,5 cm. 2009	Görsel 16. Ters-Yüz I", El örgüsü, Ham Pamuk İpliği 16 x11 x 11cm, 2009	Görsel 17. "Ters-Yüz II", El Örgüsü, Ham Pamuk İpliği, 6 X 11 X 11cm, 2011	Görsel 18. "Ağ", Kağıt İplik, Misina, Ahşap El Örgüsü Tekniği, 40x40x5cm, 2011

Selda Kozbekçi Dokuz Eylül Üniversitesi, Güzel Sanatlar Fakültesi, Tekstil Bölümünde öğretim üyesi olarak görev yapmaktadır. Sanatçı örme tekniğini kullanarak sanat adına birçok değişik çalışma yapmaya ve halen aynı üniversitede öğretim üyeliğine devam etmektedir. Görsel 15-16 17-18' de görüldüğü gibi formlu yapılar çalışmaktadır[14].

3.2.Örme Tekniğini Kullanılan Grup Sergileri

Geleneksel örme sanatı köklü bir geçmişe sahip olmasına rağmen tekstil sanatının gelişim sürecinde çağdaş örme sanatının çok geriden geldiği görülmektedir. Örme eserler karma tekstil sanatı sergilerinde münferit olarak sergilenmekte ayrıca örme sanatçıları kişisel sergilerde de açmaktadırlar[16].

			
Görsel 19. Ters-Yüz 1 Örme Sergisi Afişi, 2011	Görsel 20. Ters-Yüz II, 18-31 Ekim, Sergi Afişi 2012	Görsel 21. Ters-Yüz 3 Örme Sergisi Afişi, 2014	Görsel 22. Ters-Yüz 4 Örme Sergisi Afişi, 2015
			
Görsel 23. Ayşe Takı Sanat Galerisi'nde Gerçekleşen Sergiden Görüntüler, 2011	Görsel 24. Ters Yüz 6 Örme Grup Sergisi, 13-30 Kasım 2017	Görsel 25. İngiltere'de gerçekleştirilen Face and Reverse Grup Sergi Afişi, 4-26 Ekim 2018	Görsel 26. İspanya'da WTA-VII. Bienal ile eş zamanlı gerçekleştirilen Face and Reverse 8-Grup Sergi Afişi, 17Eylül-13 Ekim 2019

2.2.1.Örme Tekniğini Kullanılan “Ters-Yüz” Grup Sergileri

Türkiye'de örme alanında yapılan grup sergiler 2011 yılında Ters-Yüz örme sergileri ile başlamaktadır. Sergi Prof. Biret Tavman koordinatörlüğünde "Ters- Yüz" adı altında başlamıştır. Hocalar ve öğrencilerden oluşan bir grup tekstil sanatçısının bir araya gelmesiyle grup oluşmuştur. Sergi gelenekselleşerek farklı sanatçıların katılımıyla devam etmektedir.

2.2.1.1. “Ters-Yüz 1” Grup Sergileri

İlki 2011 yılında sonuncusu 2020 yılında olmak üzere yabancı örme sanatçıların da katılımıyla 8'kez olmak üzere pandemiye kadar her yıl aynı zamanlarda gerçekleştirilmiştir. Sergi ilk olarak 11 akademisyen ve sanatçının katılımıyla 2011 yılında düzenlenmiştir.

2.2.1.2. “Ters-Yüz 2” Grup Sergileri

17-21 Ekim 2012 yılında ikincisi yapılan “Ters -Yüz 2” Örne sergisi, 1. Uluslararası İstanbul Tekstil Sanatı-Tasarımı Sempozyumu kapsamında gerçekleşmiştir. Örne tekniğinin tekstil sanatında pek sık kullanılmaması nedeniyle sanatsal anlamda örme tekniğini gündeme taşımamanın amaçlandığı Ters-Yüz 2 Örne sergisi, 2011 yılında ilk defa gerçekleşmesinin ardından geleneksel olarak 2012 yılında da yapılmıştır. Marmara Üniversitesi Güzel Sanatlar Fakültesi Tekstil Bölümü tarafından organize edilen ve bölümün ilk Uluslararası Sempozyumu olan 1. Uluslararası İstanbul Tekstil Sanatı-Tasarımı Sempozyumu ile eş zamanlı olarak Nakkaş Han Galeride uluslararası örme alanında tanınmış ve örme sanat literatüründe yer alan sanatçı Adrienne Sloane'nin de katılımıyla gerçekleşmiştir. Katılımcılar Sedef Acar, Selda Kozbekçi, Nesrin Önlü, Vildan Tok, Başak Özdemir, İrem Sabanuç, Adrienne Sloane ve Biret Tavman'dır.

2.2.1.3. “Ters-Yüz 3” Grup Sergileri

13-31 Ekim 2014 tarihleri arasında Nişantaşı Ayşe Takı Galerisi'nde gerçekleşen “Ters-Yüz 3” sergisine, Türkiye’den birçok sanatçı katılmıştır. Bunlar; Irmak Bayburtlu, Mine Beşen Sinem Budun, Ece Çebi, Ebru Dikmen, İrem Sabanuç Gönül, Semra Gür, Özlem Erzurumlu Jorayev, Tuna Karayaka, Gülay Kaygusuz, Nazan Oskay, Başak Özdemir, Yüksel Şahin, Biret Tavman, Vildan Tok, Dilek Tüm, Özge Usluca ve Esra Yayar'dır. Ayrıca, Norveç'ten Kari Steihaug, İsveç'ten Marie Sundberg ve Emelie Andersson gibi yabancı sanatçılarda sergiye katılmışlardır.

		
<p>Görsel 27. Marie Sundberg, "The Bear", El Örme, Yün İplik, 70x80 cm, 2014</p>	<p>Görsel 28. Ters- Yüz 3 Örne Sergisi Genel Görünüm, 2014</p>	<p>Görsel 29. Sergi Ortamında Emelie Andersson Tarafından Gerçekleştirilen Canlı Performans, 2014</p>

2.2.1.4. “Ters-Yüz 4” Grup Sergileri

2-20 Kasım 2015 yılında 4. s.ü düzenlenen “Ters-Yüz 4” Örne Sergisi ülkemizde örme sanatını tanıtmayı, teşvik etmeyi ayrıca bu alanda ilgilenen sanatçıları bir araya getirmeyi ve diğer ülkelerden örme sanatıyla ilgilenen sanatçıları davet ederek, uluslararası bağlamda da sanatçıların arasında ki birliktelik ve etkileşimi sağlamayı amaçlamıştır.

		
<p>Görsel 30. Amerikan Lif Sanatı Dergilerinden Olan, Fibre Art Now Dergisinde Ters-Yüz 4 Örme Sergisi Hakkında Çıkan Yazı, 2015</p>		<p>Görsel 31. Ters-Yüz 4 Örme Sergisinden Adrienne Sloane'ye Ait Çalışma, 2015</p>

2.2.1.5. “Ters-Yüz 5” Grup Sergileri

Beşincisi 9-27 Ocak 2017 tarihleri arasında Nişantaşı Ayşe Takı Galerisi'nde gerçekleşen “Ters-Yüz 5” sergisine, Türkiye’den birçok sanatçı katılmıştır. Bunlar; İrmak Bayburtlu, Mine Beşen, Sinem Budun, Ece Çebi, Ebru Dikmen, İrem Sabanuç Gönül, Semra Gür, Özlem Erzurumlu Jorayev, Tuna Karayaka, Gülay Kaygusuz, Nazan Oskay, Başak Özdemir, Yüksel Şahin, Biret Tavman, Vildan Tok, Dilek Tüm, Özge Usluca ve Esra Yayar'dır.

2.2.1.6. “Ters-Yüz 6” Grup Sergileri

13-30 Kasım 2017 yılında 6. sı düzenlenen “Ters-Yüz 6” Örme Sergisi ülkemizde örme sanatını tanıtmayı, teşvik etmeyi ayrıca bu alanda ilgilenen sanatçıları bir araya getirmeyi ve diğer ülkelerden örme sanatıyla ilgilenen sanatçıları davet ederek, uluslararası bağlamda da sanatçıların arasında ki birliktelik ve etkileşimi sağlamayı amaçlamıştır.

2.2.1.7. “Ters-Yüz 7” Grup Sergileri

“Ters-Yüz 7” Örme Grup Sergisi 11-30 Mart 2019 tarihlerinde 21 tasarımcı, sanatçı ve akademisyenin katılımıyla gerçekleşmiştir.

2.2.2.Örme Tekniğini Kullanılan “Ters-Yüz” Uluslararası Grup Sergileri

Ters-yüz İngiltere- 4-26 Ekim 2018 tarihleri arasında İngiltere Teesside Üniversitesinde gerçekleştirilen serginin konusu mitolojiden «Altın Post» (Golden Fleece-Argonauts) Türkiyeden sanatçı ve akademisyen 25 kişinin katılımıyla gerçekleşmiştir.Görsel 25'te serginin afişinde görüldüğü gibi katılımcılar; Çiğdem Ergüzel, İrmak Bayburtlu, Esen Baydemir, Alev Çırpıcı, Binnur Çutsay, Vildan Tok, Ayşe Dizman, Şenel Genç, Fatma Gençoğlu, İrem Sabanuç, Feriha Işıldar, Filiz Metolar, Duygu Onur, Refika O. Mikar, Nazan

Oskay, Yüksel Şahin, Biret Tavman, Suzan Tokgöz, Senem Uğurlu, Başak Özdemir, Ebru Dikmen, Mine Beşen, Esra Yazar'dır.

Ters-yüz İspanya- İspanya'da WTA-8th. Bienal of Contemporary Textile Art of Knitting -8. Tekstil Bienali Çağdaş Türk Örmeye Sanatı Altın Boynuz Haliç Sergisi ile İspanya Madrid'te yer alan Cesta Republica galerisinde 17 Eylül-13 Ekim 2019 tarihleri arasında 9 akademisyenin katılımıyla gerçekleştirilmiştir. İlk defa Türkiye'den tekstil sanatçıları bianele davet edilmiş ve "Altın Boynuz Haliç" konulu grup sergi gerçekleştirmişlerdir. Katılan sanatçılar; Biret Tavman, İrem Sabanuç, Refika O. Mikar, Nazan Oskay, Senem Uğurlu, Esra Yazar, Neslihan Öpöz Gökoğlan, Vildan Tok, Reyhan Polat'tır. Görsel 26'da afişi görülmektedir.

<p>Görsel 32. İspanya'da WTA-VII. Bienal ile eş zamanlı gerçekleştirilen Face and Reverse 8-Grup Sergi Alanı, 17 Eylül-13 Ekim 2019</p>	<p>Görsel 33. İspanya'da WTA-VII. Bienalinden Biret Tavman'a ait Örmeye çalışma, 2019</p>

2.2.3.Örmeye Tekniğini Kullanılan "Loop-İlmek" Grup Sergileri

"İlmek 1 loop" 3-26 Haziran 2016 tarihlerinde 22 akademisyen ve genç sanatçının katılımıyla Antik Cisterna Sergi Salonunda gerçekleştirilmiştir.

"İlmek 2-Ego" konusuyla, 18 akademisyen ve genç sanatçının katılımıyla 20 Mayıs 6 Haziran 2017 tarihlerinde Antik Cisterna Sergi Salonu Beyazıd İstanbul'da gerçekleştirilmiştir.

"İlmek 3-İletişimsiz-non-communication" konusuyla 21 sanatçı ve akademisyenin katılımıyla 24 Mart 2018-11 Nisan 2018 tarihleri arasında Antik Cisterna Sergi Salonu Beyazıd İstanbul'da gerçekleştirilmiştir.

"İlmek 4-Thanos&Hypnos" 15-30 Haziran 2019 tarihleri arasında Antik Cisterna Sergi Salonu Beyazıd İstanbul' gerçekleştirilmiştir.

		
<p>Görsel 34. İlmek Örme Grup Sergisi 1 Afişi, 2016</p>	<p>Görsel 35. İlmek Örme Grup Sergisi 2 Afişi, 2017</p>	<p>Görsel 36. İlmek Örme Grup Sergisi 1 Afişi, 2018</p>

2.2.4.Örme Tekniğini Kullanılan “Sökük Loop-İlmek” Grup Sergisi

“Sökük 1 Loop-İlmek” sergilerinin 1. si «Su» konusu ile 18-30 Haziran 2017 tarihinde Adalar Kent Konseyinde, 20 kişinin katılımıyla gerçekleştirilmiştir.

“Sökük 2 Yansıtmalı” İlmek sergilerinin 2. si «Yansıtmalı» konusu ile 4-18 Haziran 2018 yılları arasında Tasarım Park Etkinlik Merkezinde 21 akademisyen, usta ve genç isimlerin katılımıyla kişi gerçekleştirilmiştir. 20 Sanatçı ve Akademisyenin katılımıyla gerçekleşen sergiye Esra Yarar, Çiğdem Ergüzel Acartekin, dilara Gülşen Ateş, Mine Beşen, Gül Bolulu, Fatma Büyüksofuoğlu, Nilüfer Ünay Çubukçu, Binnur Karatimur Çutsay, Ayşe Dizman, İrem Sabanuç Gönül, Sinem Budun Gülas, Feriha Işıldar, Filiz Metolar, Refika Onur Mikar, Biret Tavman, Duygu Tong, Servet senem Uğurlu, Başak Özdemir Uysal, Ebru dikmen Varol, Nurten Yüksel katılmışlardır.

	
<p>Görsel 37. İlmek Örme Grup Sergisi 1 Afişi, 2017</p>	<p>Görsel 38. İlmek Örme Grup Sergisi 2 Afişi, 2018</p>

4. SONUÇ

1950 ‘ler günümüze kadar plastik sanatlar ve tekstil sanatı alanlarında görülmeye başlanan köklü değişim yeni açılımlarla, bir ifade aracı olarak tekstil de sanat alanında yerini aldığını görüyoruz. 20. yüzyıl da yeni malzeme ve teknik olanaklarla biçimlenen plastik sanatlarda sadece üslup olarak değil, kullanılan malzeme ve teknik açısından da temel bir değişikliklerin olduğunu görmekteyiz

Günümüze yaklaştıkça örmenin sanata tekstilinde girmesi ile eserlerini oluşturmada sanatçılar tarafından anlatım yöntemi ve üslup olarak tercih edilen tekniklerden biri olmuştur. Sanatçılar, örmeyi ayrıca yapısal hacim içinde kullanmışlar, rölyef etkisi oluşturma gibi özelliklerini özgün ifade şekilleriyle birleştirerek sanat çalışmalarında yer vermişlerdir. Örme tekniğinde oluşum yöntemleri geleneksel el de şiş örme tekniği olabileceği gibi el makinesinde ve bilgisayarlı makinede de olabilmektedir. Kullanılan malzemelerde de çeşitlilik görülmüştür.

Türkiye’de örme sektörünün gelişimi, 70’li yıllarda mekanik makine ile başlamasına rağmen sanatsal alanlarda tekstil sanatında örme tekniğinin kullanımı 1998 yılında başlamıştır. Tekstil sanatında örme tekniğinin kullanımı son birkaç yıldır daha da yaygınlaşmasına rağmen Türkiye’de örme sanatıyla ilgilenen az sayıda sanatçı olduğu görülmüştür.

Bu çalışma ile Türkiye’de örme tekniğini kullanan sanatçılar incelenerek yapılan sergiler ve eserler hakkında bilgi verilmek istenmiştir. Çalışmada Türkiye’de örme sanatının başlaması ve sergiler hakkında bilgi verilerek, günümüze kadar yapılan sergi örnekleri derlenmiştir.

Son yıllarda tekstil sanatıyla ilgilenen sanatçıların çabalarıyla örmenin teknik olarak kullanılabilirliği artırılmak istenmektedir. Sanatçıların kendi çabalarıyla Ulusal ve uluslararası alanlarda örme sanatının tanınırlık ve bilinirliğini artırmaya çalıştıkları anlaşılmıştır. Yurtiçi ve yurt dışı örme grup sergilerler yapılarak yaygınlaşması sağlanmaktadır. Son dönem Pandemi ve kısıtlamalar ile sergi sayılarında düşüş olduğu ve online sergi platformlarında sergiler yapılma gerekliliği olduğu görülmüştür, ileriki yıllarda gerçekleştirilmesi planlanmaktadır.

KAYNAKÇA

(Kitap Örneği)

- [1] Özgültekin, B., *Sanat Formunun Potansiyel Karakterine Medyen Teknolojik Etkiler Çağdaş Teknoloji ve Sanat*, Ankara: Hacettepe Üniversitesi Güzel Sanatlar Fakültesi Yayınları 8, Ankara.1998
- [2] Brown, C., *Knitwear Designs*, England: Laurence King Publishing,2013
- [3] Read, H., *Sanat ve Toplum*, Ankara: Umran Yayınları.1981
- [4] Searle, K.,*Knitting Art 150 Innovative Works From 18 Contemporary Artists*, USA: Voyageur Press, 2008

- [5] Sissons, J., *Basic Fashion Design 6 Knitwear*, Switzerland: Ava Academia Yayınları 2010
- [6] *Surface Design*, Creative Exploration of Fiber and Fabric, 2009
- [7] Yaman, İ. Ş., Ekim, T., Sungur, S., Özer, C., *Güzel Sanatlar ve Spor Liseleri Çağdaş*
- [8] *Dünya Sanatı, 12*, Devlet Kitapları, (1.Baskı), Ankara: Millî Eğitim Bakanlığı Yayınları, Yardımcı Ve Kaynak Kitaplar Dizisi. 2012

(Tez Örneği)

- [9] Kaygusuz, G., "*Tekstil Malzemesinin Sanatsal İçerik Açısından Dili*". (Yayınlanmamış Yüksek Lisans Tezi Eser Çalışması), Danışmanı: Prof. Sümer Saldıray, İstanbul. 1989
- [10] Oskay, N., "*Örmenin Sanattaki Yeri*", (Yüksek Lisans Tezi), Marmara Üniversitesi, Güzel Sanatlar Enstitüsü, Tekstil Ana Sanat Dalı, Nazan Oskay, İstanbul. 2012
- [11] Dere, M. D., (2013). "*Lisans Eğitimi veren Sanat ve Tasarım Okullarında Örne Tasarımı Eğitimi*", MÜ, Güzel Sanatlar Enstitüsü, Tekstil Anasanat Dalı, (Yüksek Lisans Tezi), İstanbul. 2013
- [12] Yarar, E., 2016, "*Örme Tasarımında Form ve Desen*", MÜ, Güzel Sanatlar Enstitüsü, Tekstil Anasanat Dalı, (Yüksek Lisans Tezi), İstanbul, 2016

(Makale Örneği)

- [13] Erzen, J. N., (1991). *Modemizm Sonrası Sanat*, Ankara: Çağdaş Düşünce ve Sanat, Plastik Sanatlar Derneği Yayını.

(Görüşmeler)

- [14] Kozbekçi, S., (2014, Temmuz). Görüşme ve Görsellerin Alınması.
- [15] Karayaka, T., (2015, Ekim). Görüşme ve Görsellerin Alınması.
- [16] Tavman, B., -(2014, Kasım) MÜGSF, Tekstil Anasanat Dalı Öğretim Üyesi- "Örme ve Örme Sanatı " konulu Kişisel Görüşme. İstanbul.
- [17] Tavman, B., -(2015, Eylül) Marmara Üniversitesi, Güzel Sanatlar Fakültesi, Tekstil Anasanat Dalı Öğretim Üyesi, "Türkiye'de Örme Tasarımı" konulu Görüşme. İstanbul.

(Yalnızca İnternet Ortamında Yer Alan Kaynaklar)

- [18] Brown, A., "*Untitled*" (2014, Mart). https://www.copleysociety.org/exhibitions/view/1202/18th_annual_student_show.html (Erişim tarihi: 21.Mart.2014)

PANDEMİ DÖNEMİ SÜRDÜRÜLEBİLİRLİK PERSFEKTİFİNE BAĞLI OLARAK İLERİ DÖNÜŞÜM VE MODA

Arş.Gör.Esra YARAR ¹, Dr.Öğr.Üyesi A.Aslı İLLEEZ ²

¹ Ege Üniversitesi, Emel Akın Meslek Yüksekokulu, 0000-0001-8103-4656

² Ege Üniversitesi, Emel Akın Meslek Yüksekokulu, 0000-0001-9760-246X

ÖZET

Covid-19, 2019 yılsonu itibariyle ortaya çıkmış ve 2020 yılının ilk çeyreğinde tüm dünyayı etkisi altına alarak, toplumsal yaşam biçimlerinin her an değişebileceğini gözler önüne sermiştir. Salgınla birlikte hayatımıza giren “sosyal mesafe”, “kişisel izolasyon”, “karantina”, “dezenfeksiyon” kavramları gündelik yaşam rutinlerini büyük ölçüde değiştirmiştir. Özellikle sokağa çıkma yasağı, karantinalar, çalışma saatlerindeki esneklikler, işyerlerinin geçici olarak kapanması... gibi gelişmeler bu değişimlere örnek olarak gösterilebilir.

Bu salgın, yalnızca sağlık alanında değil, sosyal ve ekonomik alanlarda da olumsuz pek çok sonuca sebep olmuştur. Bu dönüşüm ve yaşam alışkanlıklarının değişimi, salgın süreci sonrasında da şimdiki dek süregelen bir takım kalıplaşmış kabullerin yıkılmasına, yeni koşullara uygun standartların belirlenerek tasarımda farklı arayışlara neden oldu. Ayrıca Pandemi dönemi yaşam kaynaklarını etkileyerek, toplumları kalıcı olacak değiştirdi ve dünya çapında ulusal, uluslararası endüstrileri etkiledi. Bu süreçte moda sektöründe de genel olarak etkiler görüldü ve satışlarında düşme yaşandı, siparişleri iptal edildi, birçok firma mağazasını kapatma kararı aldı. İşsizlik ve bunun sonucunda hazır giyim tedarikçileri bu süreçten olumsuz etkilendi.

Tasarım disiplinlerinde sürdürülebilirlik konusu; yaklaşık otuzbeş yıl önce Papanek tarafından gündeme getirilmiş; tasarımcıların sorumluluklarının temel sosyal ve çevresel ihtiyaçlara saygı göstermek olduğuna vurgu yapılmıştır. Covid-19 sürecinde yaşananlar ile tüketicilerin tekstil ve hazır giyim ürünlerinde sürdürülebilirlik konularına yöneldikleri görülmüştür. Tüketici davranışlarında değişiklikler gözlenerek; tüketicilerin temel ihtiyaçlara yöneldikleri, çevrimiçi alışverişin arttığı, dijital platformları daha fazla kullandıkları, firmaların kurumsal sosyal sorumluluk projelerine önem verdikleri... gibi gelişmeler yaşanmıştır.

Sürdürülebilirlik; tekstil ve moda endüstrisi ile tasarım arasında ki bağın düğüm noktasında yer alır. 21. yüzyıl başlarına kadar üreticilerin ve tasarımcıların ihtiyaçlara yönelik olarak

sağladığı ürünlerde, tasarım ve inovasyon birlikte çok yer almamış, pandemi ile tercih edilir olmuştur.

Bu makale kapsamında ulusal ve uluslararası pandemi sürecinde sürdürülebilirlik perspektifine bağlı olarak ileri dönüşüm ve moda konusu ele alınarak, sürdürülebilirliğin, tekstil ve moda tasarımına yansımaları araştırılarak uygulama örnekleri ve markalar üzerinden çok yönlü olarak incelenecektir.

Anahtar Kelimeler: Sürdürülebilirlik, Pandemi, İleri Dönüşüm, Tekstil, Moda, Tasarım.

1. GİRİŞ

Covid-19 salgını ile bilinen şey, dünyanın değişmiş olmasıdır. Dünya genelinde etkisi olan diğer global olaylar gibi, Covid-19 da bireylerin / tüketicilerin dünyayı görme şeklini, düşünme şeklini ve yaşamlarını sürdürme şekillerini değiştirebilir. Kayıp yaşamların, dağılan ailelerin ve yaralı toplumların insanlık trajedisine bağlı olmaksızın, pandemi odaklı bir karantinanın neden olduğu ekonomik ve sosyal değişimler, bireylerin hatıralarında ve gelecek nesillerde uzun süre yaşayacak kültürel bir miras oluşturacaktır. Covid-19'un kısa vadeli etkisi, global olarak yaygın karantina ve sosyal mesafe önlemleri nedeniyle hissedilmektedir. Pandemi sona erecek olsa da uzun ömürlü, derin ekonomik, sosyal, politik ve kültürel etkilere sahip olacaktır[13]. Mart ve Nisan 2020 başı arasında, Covid-19 Amerika Birleşik Devletleri'ne yayılırken, virüsün ekonomi üzerindeki etkileri hakkında tüketicilerin inançlarında belirgin bir değişiklik olduğunu ileri sürmektedirler Bu süreç içerisinde tüketicilerin satın alma alışkanlıklarının gıda ve tıbbi malzeme stoklarına yönelik olduğu belirtilmektedir[13]. Diğer bir ifade ile tüketicilerin temel ihtiyaçlarını karşılayan (gıda, sağlık) ürünlere yöneldikleri söylenebilir Pandemi sürecinde tüketicilerin temel ihtiyaçlara yöneldiğine dair bulgu Nielsen Araştırma Şirketi tarafından yapılan araştırma bulgusu ile desteklenmektedir[4]. Karantinalar uygulandıkça ve seyahat kısıtlandıkça, alıcılar ve tedarikçiler arasındaki iletişim araçları da değişmiştir. Skype, WhatsApp ve Zoom (ve diğerlerinin birçoğu) kullanımları artmıştır ve çevrimiçi, mobil ve sosyal medya pazarlamasının dijital çağı haftalar içerisinde hızlı bir ilerleme / gelişim göstermiştir [13].

Sanayi devriminden sonra endüstriyel ve teknolojik gelişmeler yaşanmıştır. Giysi endüstrisinde de teknolojik gelişmeler ve makineleşme ile üretim maliyetleri düşürülerek seri üretimdeki hızı ve miktarı küresel çapta artmıştır. Üretimde yaşanan hız tüketime de yansımış bunun sonucunda giysiler, kolay ulaşılabilir sık sık yenilenebilir bir ürün haline gelerek toplumda tüketim alışkanlıklarının değişmesine neden olmuştur. Üretimde ve tüketimde

yaşanan artış doğal kaynakların etkilenmesine ve tekstil atıklarının oluşmasının başlıca nedenlerinden biri haline gelmiştir.

World Wide Fund for Nature'ın (WWF) ekolojik ayak izi raporlarına göre “Türkiye, kişi başına küresel biyolojik kapasitenin %50 üzerindedir. Bu durum, dünya genelinde olduğu gibi, Türkiye’de de sürdürülebilir olmayan bir yaşam biçiminin işaretidir” [32].

Kaypak,[18] ekolojik ayak izini belirli bir toplumun tükettiği kaynakların üretimi ve atıklarının yok edilmesi için gereken, kara ve su alanlarının büyüklüğünü gösteren ölçüm olarak tanımlamıştır. Ekolojik ayak izi, hızlı nüfus artışı ve gelişen sanayiye bağlı olarak büyümektedir. Çünkü sanayileşme ve nüfus artışı, dünyanın en eski ve en büyük sektörlerinden birisi olan tekstil ve giyim sektöründe hızlı tüketimi körüklemektedir.

İnternet: World Wide Fund for Nature [28]. Türkiye'nin Ekolojik Ayak İzi Raporu,

2.1. Araştırmanın Amacı

Bu çalışmanın amacı; pandemi öncesi ve sonrası sürdürülebilirlik kavramı altında yer alan ileri dönüşüm yaklaşımı hakkında bilgi vermek ve pandemi öncesi ve sonrası dönemde yapılmış en iyi uygulama örneklerini sunmaktır.

2.2. Araştırmanın Önemi

Türkiye İstatistik Kurumu 2018 yılı verilerine göre Türkiye’deki belediyelerde toplanan kişi başı günlük ortalama atık miktarı 1,16 kg olarak hesaplanmıştır. Toplanan atık miktarı 32,2 milyon tondur. Görsel 1 ‘de görüldüğü gibi sadece %12,3’ü geri kazanım tesislerine gönderilmektedir. (TUİK, 2019). Bu durumda atıkların bertaraf edilmesini en aza indirmek ve yeniden kazanılması için yapılan çalışmaları arttırarak ürünlerden daha uzun süreli ve daha geniş oranlarda fayda sağlamak, kısacası sürdürülebilir bir tasarım stratejisi izlemek gerekmektedir.

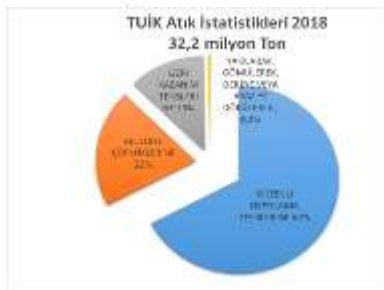

Görsel 1. TUİK Atık İstatistikleri 2018



Görsel 2. Atık hiyerarşisi (Ercan, Çevre ve Şehircilik Bakanlığı, 2017'den uyarlanmıştır)

Tüketimden kaçınma, sürdürülebilirlik konusunda en hassas olan davranıştır. Yapılan çalışmalar, herhangi bir ürünün satın almadan ya da kullanmadan, gereksinimleri tatmin

etmenin çevresel bağlamda en esaslı eylem olduğunu göstermektedir. Aşırı kaynak tüketiminin ve çevre kirliliklerinin yaşamı nasıl tehdit etmekte olduğu ve çevre sorunlarının daha fazla göz ardı edilemeyeceği ve artık çözümlenmesi konusunun ertelenemeyeceği açıkça görülmektedir[26]. Çevreye verilen zararları en aza indirmek için bireylerin sürdürülebilir tüketimi benimseyerek daha duyarlı olması beklenmektedir.

Kurumsal sektörlere göre toplam çevre koruma harcamaları, 2018, 2019

Kurumsal Sektörler	2018	Pay(%)	2019	(Milyon TL)	
				Bir önceki yıla Pay(%) göre değişim (%)	
Toplam	37 922	100,0	38 377	100,0	1,2
Genel devlet ve hanehalkına hizmet eden kar amacı olmayan kuruluşlar	13 863	36,6	13 124	34,2	-5,3
Mali ve mali olmayan şirketler	21 186	55,9	22 109	57,8	4,7
Hanehalkları	2 873	7,6	3 064	8,0	6,7

Görsel 3. Kurumsal sektöre göre çevre koruma harcamaları 2018,2019

Çevre koruma harcamaları 38,4 milyar TL olarak gerçekleşti
Çevre koruma harcamalarının %46,3'ü atık yönetimi hizmetlerinden oluştu
Çevre koruma yatırım harcamaları 6,4 milyar TL olarak gerçekleşti

Konulara göre çevre koruma harcamaları (%), 2019

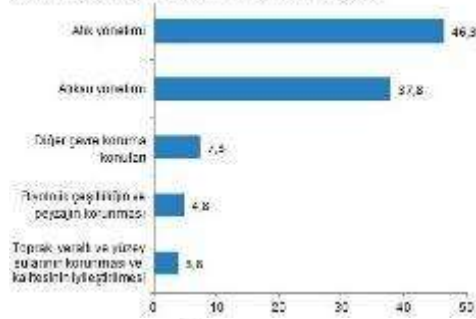

İmalat sanayi su, atıksu ve atık istatistikleri, 2016, 2018

	2016	2018
İşyeri sayısı ⁽¹⁾	11 011	13 025
Çıkarılan su miktarı (Bin m ³)	2 306 646	2 898 246
Deşarj edilen atıksu miktarı (Bin m ³)	1 900 356	2 431 855
Deşarj edilen soğutma suyu miktarı (Bin m ³)	1 507 292	1 955 507
Artarak deşarj edilen soğutma suyu oranı (%)	2,1	1,1
Soğutma suyu harcı deşarj edilen atıksu miktarı (Bin m ³)	303 064	456 348
Soğutma suyu harcı artarak deşarj edilen atıksu oranı (%)	58,5	54,5
Toplam atık miktarı (Bin ton)	16 267	22 881
Tarıhtaki atık oranı (%)	7,3	16,1
Tarıhtan atık oranı (%)	92,7	83,9

(1) Yıllık ortalamada 50 ve üzeri çalışan olan mali kazanç işletmeleri gösterilmiştir.

Görsel 4. Konulara göre çevre koruma harcamaları(%),2019

Çevre koruma harcamalarının gayrisafi yurtiçi hasıla içindeki oranı 2018 yılında %1,0 iken, 2019 yılında %0,9 olarak gerçekleşti.

Resmi gazetede yayımlanan Bilim Sanayi ve Teknoloji Bakanlığının 2014- 2017 Ulusal Geri Dönüşüm Strateji Belgesi ve Eylem Planı, atığı toplumdaki değersiz olarak görme, çöp olarak nitelendirme yaklaşımından çıkarılarak yeniden değerlendirilebilir hale getirilmesi gerektiğine dikkat çekmektedir. Böylece atığın hem ekonomik kazanım hem de çevresel ve ekonomik iyileştirme araçlarından birisi olarak kabul edilmesi (BSTB, 2014, s. 16) yolunun açılacağı savunulmaktadır. Çevre ve Şehircilik Bakanlığı tarafından yayınlanan Ulusal Atık Yönetimi ve Eylem Planı 2023 yayınlanmıştır.

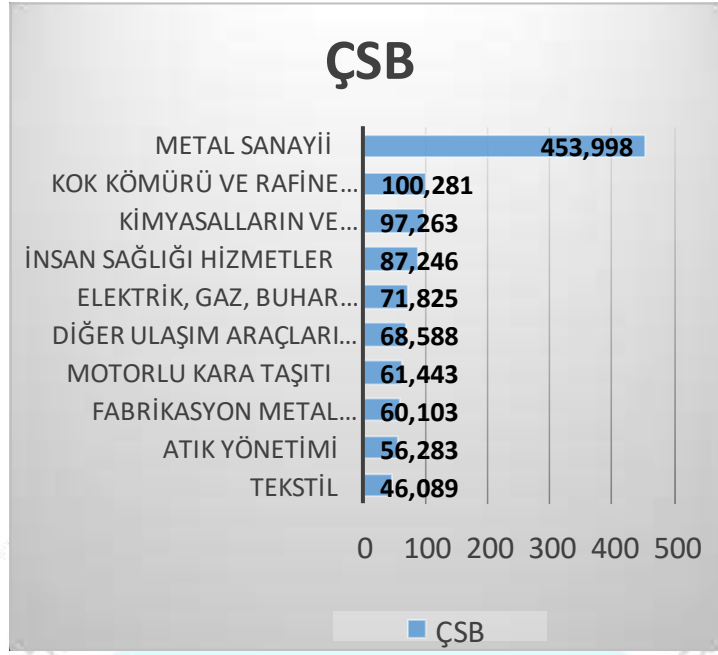

Görsel 6. TABS (Tehlikeli atık Beyan Sistemi) atık üretimi en fazla olan 8 sektör

Moda endüstrisi küresel olarak en büyük kirleticilerden biri olarak anılmakta ayrıca israf sorunuyla da kaşı karşıya kalmaktadır. The Newyork Time'a göre, tüm giysilerin yaklaşık beşte üçünün sonu, üretildikten sonraki bir yıl içinde çöp yakma fırınlarında veya çöplüklerde bitiyor. Çevre Koruma Ajansının verilerine göre 15,1 milyon ton tekstil atığının bulunduğunu tespit etti.ve 12,8 milyonu tamamen atıldı. Ortalama bir Amerikalının ise her yıl 70 kilo giyim ve diğer tekstil ürünü attı. Dönüştürülmüş giysiler sürdürülebilir alışverişe bir bütün olarak katkıda bulunmakla birlikte aynı zamanda sanat eseri, kültürel yorum ve bağlantı duygusu olarak da hizmet eder.

2. SÜRDÜRÜLEBİLİRLİK VE İLERİ DÖNÜŞÜM

2.1. Sürdürülebilirlik Tanımı

Sürdürülebilir tüketim, üretimi de yansıtan bir kavramdır. Sürdürülebilir üretim, ilgili faaliyetleri daha sürdürülebilir bir yönde değiştirme fırsatlarını ararken, sürdürülebilir tüketim mal ve hizmetlerin nasıl ve neden talep edildiğine, kullanıldığına ve tüketildiğine yöneliktir. Yani tüketim, ihtiyaçlara yöneliktir ve üretim tarafından yerine getirmesi beklenen durumu tanımlamaktadır[3].

2007'de Yeni Zelanda'da düzenlenen 2. Uluslararası Sürdürülebilirlik Mühendislik ve Bilim Konferansı'nda, sürdürülebilir tüketim ile ilgili iki tema ele alınmıştır. Bunlardan ilki tüketici davranışlarını değiştirme, ürün ve hizmet alımı noktasında sürdürülebilir yöntemlerle tüketicilerin davranış değişikliğini kolaylaştırmak, ikincisi ise daha sürdürülebilir ürün ve

hizmet üretmektir. Konferansın sonuç bildirgesinde; temiz üretim, eko-yenilik, eko-verimlilik ve eko tasarımlar önerilmektedir [5].

Çevreden ekonomiye, finanstan kamu maliyesine, sivil toplum kuruluşlarından özel şirketlere kadar gündelik hayatın her alanında karşımıza çıkan nadir kavramlardan biri olan sürdürülebilirlik, daimi olma yeteneği olarak adlandırılan ve farklı alanlardaki ilişkileri birbiri ile uyumlu kılmak zorunluluğuna işaret eden bir kavramdır (Şen, Kaya ve Alparslan, 2018, s. 3). Sürdürülebilirlik, insanların geçim kaynaklarını ve refahını etkileyen hem küresel hem yerel olarak ekonomik ve sosyo-politik boyutları kesişen çevresel dinamikleri içerir [36]. Doğayla insan arasında denge kurmayı hedefleyen sürdürülebilirlik, giysilerin, tasarım sürecindeki çalışma koşullarını en iyi duruma getirmeyi böylece çevreye en az zararla üretilmesini amaçlamaktadır [1].

Sürdürülebilirlik temel olarak iki başlık açısından önemlidir: Bunlardan ilki sosyal, çevresel ve ekonomik bozulma maliyetlerinden kaçınmak için bir gereklilik; ikincisi sürdürülebilirlik sürecini devam ettirmek ve sürekli kılmak için yeni fırsat kaynağı olarak görülebilmesidir [12].

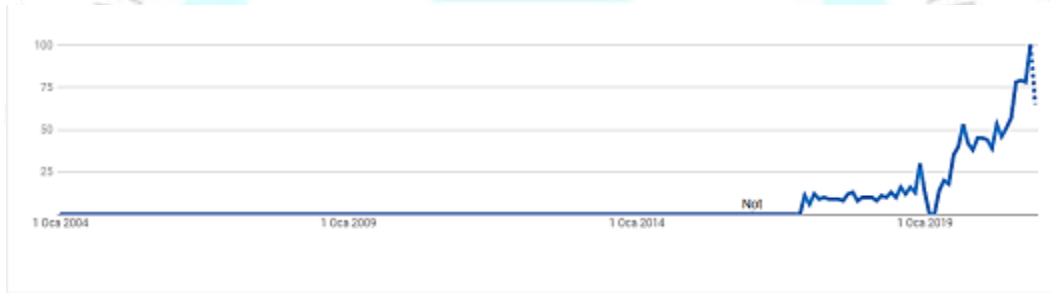

Görsel 7. Google Trends'de, "sürdürülebilirlik" kelimesinin popülerlik düzeyini

Google Trends'de, "sürdürülebilirlik" kelimesinin popülerlik düzeyini zaman süreçleri seçerek dünya genelinde ve tüm kategorilerde (bilim, insan ve toplum, sanat vb.) aradığımızda zaman içinde gösterilen ilgi Görsel 7'da görüldüğü gibi önceki yıllarda az iken günümüze doğru popülerliğini artırmıştır. Kelimenin bölgelere göre aranma oranlarına baktığımızda, Japonya'da popüler iken (Görsel 7'de) Türkiye en son sırada yer almaktadır.

2.2. Sürdürülebilirliğin Ekonomik, Sosyal ve Çevresel Boyutu

Ekonomik Boyut: Yetersiz kaynakların verimli kullanımına programlı, mal ve hizmetlerin devamlılığı esaslarına odaklı, tarımsal ve endüstriyel üretime zarar veren dengesizliklerden sakınan ekonomikliği sağlayan sistemdir[7].

Sosyal Boyut: Kişiler arasında yoksulluk ve işsizliğin azaltılması, eşit yaşama koşullarının sağlanması, gelir dağılımının adaletli yapılması, kaliteli eğitim ve temel sağlık hizmetlerine ulaşımın sağlanmasını gerçekleştirebilen sistemdir.

Çevresel Boyut: Yenilenebilir kaynaklı sistemlerin aşırı kullanımından sakınan, yerine ikamelerinin yapılması şartıyla yenilenemeyen kaynakları tüketerek istikrarlı kaynak yapısını sürdürebilen bir sistemdir[27].

2.3.Sürdürülebilir Bir Tasarım Anlayışı

Tasarım, tarihsel sürecinde, sosyal, ekonomik, çevresel ve politik konuları sorgulayan, eleştiren yapısıyla birçok yaklaşımı, söylemi ve tasarım eylemini içermektedir. 1990'lardan beri yaygınlaşan sürdürülebilir tasarım anlayışı sosyal, ekonomik ve ekolojik prensiplerin devamlılığını sağlamaya dayalı olan fiziksel objeler ya da mekanlar tasarlama düşüncesidir. Nitelikli ve duyarlı tasarımlar yaparak çevre üzerindeki olumsuz etkileri ortadan kaldırmak sürdürülebilir tasarımın temel amaçlarından biridir. Küresel çapta çevresel sorunlar, ekonomik faaliyetlerin ve insan nüfusunun hızlı büyümesi, doğal kaynakların giderek tükenmesi, ekosistemlerin zarar görmesi ve doğal çeşitliliğin yok olması karşısında oluşan genel bir tepkidir[33].

Sürdürülebilir tasarımda doğal yenilenebilir ve geri dönüştürülebilir malzemelerle yapılan tasarım ve üretim esastır. İkinci olarak, çevre toplum, ekonomi üçlemesindeki dengeyi koruyarak çevre dostu işlevsel ürünler tasarlanmalıdır. Üçüncü olarak geri kazanımla atık malzemeleri değerlendirerek uzun süreli dayanıklı ürünler ve yenilikçi tasarımlar yapmaktır [34]. Yaşadığımız dünya gün geçtikçe artan atık sorunuyla karşı karşıyadır. Tasarım yoluyla kimi sorunların önüne geçmek mümkündür. Çünkü tasarım ucu açık ve güçlü bir ifade şeklidir.

Çoğu zaman gereksiz bulup, bu işe yaramaz deyip çöpe atılan ya da boş yere telef edilen kimi malzemelerle, el emeği, tevazu ve sağduyulu bir yaklaşımla kullanılabilir çeşitli ürünler yapılabilir ve görsel etkiler yaratacak yeni dokular ve yüzeyler tasarlanabilir. Sürdürülebilir ve sağduyulu tasarıma yönelik çalışmaları ile bilinen endüstriyel tasarımcı Mine Ovacık, "Sağduyulu Dişil Yaratıcılık; Zanaat, Onarım ve Dönüşüm" adlı makalesinde bozulan ekolojik dengeyi sağduyulu yaklaşım ve duyarlı tasarım anlayışının yanı sıra zanaat odaklı tasarımla iyileştirilebileceğini tartışmaktadır (Ovacık, 2015. s. 43). Tekstil uzmanları ve tasarımcılar giyim üretim metodlarını geliştirip, çevreyle uyumlu materyallerin kullanımı konusunda üreticileri cesaretlendirmek durumundadır. Zira bugünün teknolojisi mısır, şeker pancarı vb. gibi yenilenebilir zirai kaynaklardan elyaf yapmayı mümkün kılmıştır. Örneğin;

Görsel 10'da Carole Callet kenevir (jute), muz keneviri (abaca), sisal ve naylon lifinden yapılmış, uzun ve kalın tüylü (shaggy) makrome puf tasarlamıştır [39].



Görsel 8. Carole Callet tasarımı makrome puf

2.4. Pandemi Sürecinde Tüketicilerin Sürdürülebilirliğe Olan İlgisi

COVID-19 sürecinde tüketicilerin tekstil ve hazır giyim ürünlerinde sürdürülebilirlik konularına daha sıkı şekilde entegre olduğu görülmüştür. McKinsey & Company tarafından 2.000'den fazla kişiyle gerçekleştirilen araştırmada tüketicilerin COVID-19 sürecindeki duygu ve düşünceleri anlaşılmaya çalışılmıştır.

Yapılan araştırma tüketicilerin tekstil ve hazır giyim üreticilerinin sorumlu şekilde davranarak işlerinin sosyal ve çevreye olan etkilerini de dikkate almalarını beklediklerini göstermiştir. Araştırma aynı zamanda, moda sektöründeki sezon sayısının azaltılması yönünde bir eğilimi de ortaya çıkarmaktadır.

2.5. Pandemi Sürecinde Tüketicilerin Moda Hakkındaki Düşünceleri

Hızlı tüketim, üretim kaynaklarının sınırlı olması, olumsuz etkiyi daha da arttırmakta [16] tekstil ve hazır giyim üretimindeki atık miktarına zemin hazırlamaktadır.

Tekstil atıkları, “Fabrika üretim sürecinde veya tüketicilerin tüketimi sonrası çıkan atıklardır”[17]. Bu tür atıkların oluşum nedenleri arasında, bireylerde yaygınlaşan ve gittikçe artan ürün çeşitliliği ve bilinçsiz tüketim [22]; gelir düzeyinin artmasına rağmen, tüketicilerin “düşük kaliteli ürünleri daha fazla kullanmak istemesi, ürün değerinin azalması, ömrünün kısalması [6]; gibi sebepler yer almaktadır. Buğday ve Babaoğlu'na göre “Tüketim için tüketmek anlayışının benimsendiği ve bireyci ideolojinin ön plana çıktığı tüketim toplumunda, bireylerin sorumsuzca ve düşünmeden tüketmesi insanları çevresel, toplumsal ve etik açıdan birçok risk ile karşı karşıya getirmektedir

McKinsey & Company anketine göre ;

Ankete katılanların %65'i COVID-19 nedeniyle moda markalarının yeni koleksiyonlarında yaşanacak gecikmeleri destekleyeceklerini belirtmiştir.

Buna ek olarak, katılımcıların %58'i kriz başlangıcından itibaren moda dışında başka konularla ilgilendiklerini ve alışveriş tercihlerinde “yenilik” kavramının en az önemli unsurlardan biri olduğunu belirtmiştir.

Anketi yanıtlayanların %65'i daha dayanıklı moda ürünlerine yöneldiklerini belirtirken %71'i sahip oldukları ürünleri muhafaza etmeye devam edeceklerini belirtmiştir. Ayrıca %58'i kullanım ömürlerini artırabilmek üzere ürünleri tamir etmek istediklerini aktarmıştır.

Bununla birlikte COVID-19 ile özellikle genç tüketiciler arasında ikinci el ürünlere ilginin fark edilir bir şekilde arttığı görülmektedir. Ankete katılan Z Jenerasyonu ve Milenyum Kuşağı'nın %50'si daha çok ikinci el ürün alacaklarını belirtmiştir.

2.6. Pandemi Sürecinde Moda

Fashion Practise 'in korona virüsten sonra çıkan ilk sayısında Pandemi Döneminde moda sektörünün de ciddi şekilde etkilendiği görülmüştür. Sektör satış kaybından etkilenmiş siparişi iptal edilmiş ve mağazaları kapanmış bunun sonucunda iş kayıpları yaşanmıştır. (Fashion Practice, 12:3, 327-330) Derginin Sürdürülebilirlik özel sayısında ana akım moda endüstrisinin sistemik değişim ihtiyacını tartıştığı görüldü. Örneğin sürdürülebilirlik nedeniyle Stokholm Moda Haftası Temmuz 2019'da iptal edildi. Fashion Bussines Model, Ocak 2020 de acil öncelikleri Sürdürülebilirlik ve iklimle ilgili eylemler olarak vurguladı. Lüks marka lideri Gucci son koleksiyonların sayısını yılda 5'ten 2'ye sayısında azaltmayı taahhüt etti. Tasarım evleri etkilendiği için örneğin Marc Jacobs 2020 sonbahar koleksiyonunu üretmedi ve Haziran 2020'ye kadar diğer markalar şirket personelini işten çıkardı. .Dijital ortamda Londra ve Milano haftası sahnelendi ve fizikleri katılım aktiviteleri iptal edildi. Covid-19 ve moda endüstri aslında iklim değişikliği, üretim, aşırı tüketim ve israfın egemen olduğu paradigmalarda uzaklaşarak rejeneratif bir sisteme geçiş için fırsat oldu. Bu arada İngiltere ileri dönüşüm uygulamalarını, pazarlama stratejilerini ABD küçük elyaf çiftliklerinin sayısını artırdı. Birleşik Arap Emirlikleri ve Kolombiya'da ayakkabı endüstrisi unisex ayakkabı ve giysiler tasarlamayı artırdı.

2.7. UP Cycle “İleri Dönüşüm”

Upcycling kelime anlamının en kısa karşılığı olarak değerini yükseltme, değer katarak dönüştürme, ileri dönüşüm, yenileme gibi kısa tanımlar yapılmaktadır. Kullanılmayan bir malzemeye tasarım yoluyla daha yüksek bir değer kazandırılması, ortaya yeni bir ürün çıkması nedeni ileri dönüşüm olarak yorumlanmaktadır. İleri dönüşüm; artık işe yaramaz olan bir şeyi, işe yarar bir hale getirmektir. Bir anlamda, ileri dönüşüm, ürünlere ölümden sonra yeni bir yaşam sunar ve bu nedenle ürünü “yeşilleştirme” yöntemidir. İleri dönüşüm

sayesinde bir tüketici bir ürün için alternatif bir kullanım bulduğunda, gerekli işlevi yerine getirmek için alternatif bir ürün tüketmekten de kaçınması yanında tüketiciler bir ürünün potansiyel alternatif kullanımlarına dayanarak satın alma kararları verebilmektedir [11].

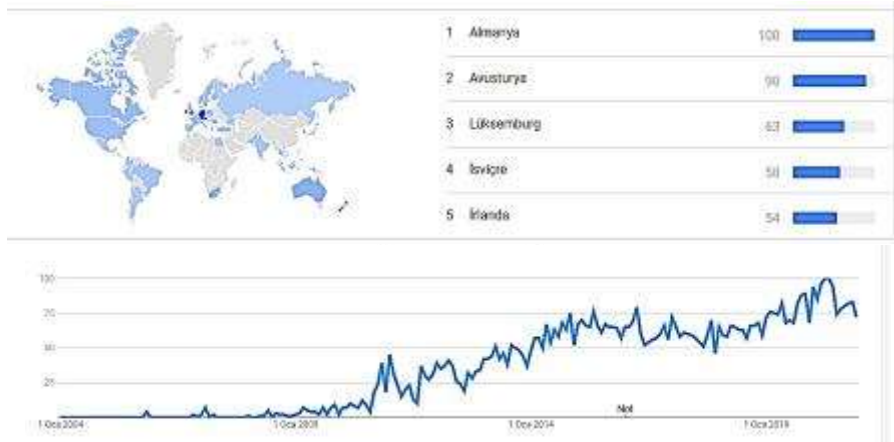

Görsel 9. Google Trends'de, "upcycling" kelimesinin popülerlik düzeyini

Google Trends'de, "upcycling" kelimesinin popülerlik düzeyini zaman süreçleri seçerek dünya genelinde ve tüm kategorilerde (bilim, insan ve toplum, sanat vb.) aradığımızda zaman içinde gösterilen ilgi Görsel 9'da görüldüğü gibi önceki yıllarda az iken 1 Ocak 2009'dan günümüze doğru popülerliğini artırmıştır. Kelimenin bölgelere göre aranma oranlarına baktığımızda, Almanya'da popüler iken (Görsel 9'da) Türkiye en son sırada yer almaktadır. BSTB (**Bilim, Sanayi ve Teknoloji Bakanlığı**) Ulusal Geri Dönüşüm ve Eylem Planında (2014, s. 67), toplumdaki değişim, adil rekabet, çevreye duyarlılık ve sosyal sorumluluk gibi kavramların öne çıkmasında ve geri dönüşüm bilinç düzeyinin artırılmasında eğitimin önemine vurgu yapılmıştır. Toplumun her kesiminde bilinç düzeyini artırmayı sağlayan programlar, projeler, seminerler ve kampanyaların gerekliliğine dikkat çekilmiştir.

DIYARBAKIR
26 - 27 ARALIK 2020

Estetik Cazibe	Tüketici, ileri dönüşümlü ürünlerin nostaljik, antik ya da retro görünümlerinden keyif alır.
Ekonomik Tasarruf	Tüketici, yeni bir ürün satın almak yerine, ürünün atığını başka bir kullanım amacına uygun olacak şekilde dönüştürmenin ekonomik avantajından faydalanır
Çevresel Faydalar	Tüketici, bir ürünü atık sınıfına sokmak yerine ürünü başka bir amaç için kullanarak çevreci bir fayda sağlar.
Gerçek Zevk	Tüketici, atıkları dönüştürme, değiştirme ve uyumlulaştırma süreçlerinden keyif alır.

Görsel 10. İleri Dönüşümün Tüketicie Sağladığı Yararlar



Görsel 11. Dolce Gabbana Spring Summer 2019. From Blackburn

«İleri dönüşüm» ve «Geri dönüşüm» kullanılmış tekstillerin veya giysilerin anneannelerimiz tarafından tekrar farklı şekilde kullanılmasıyla hatırladığımız kültürümüzde olan bir gelenek aslında. Çeşitli ülkelerde farklı isimlerle karşımıza çıkmakta fakat temelinde yüksek düzeydeki zanaatıyla sanatsal özellik ve mükemmellik taşımaktadır. Bu fikirler gibi bazı moda trendlerine daha sonra entegre edilmiştir.



Görsel 12. Farm labourers work pants patched several times, ca 18th cc. From Socarras.

Görsel 13. Dior: Autumn-Winter 2018-2019 Ready-to-Wear Show



Görsel 14. Hollandalı tasarımcı Piet Hein Eek'in Milano'daki eski kravat fabrikasından tasarımı. Spazio Rosanna

İleri dönüşüm süreci sırasında, yaratıcılık ve yenilik yoluyla yeniden düşünmek kilit konulardır çünkü bir ürünü daha iyi bir değere yeniden kullanmak yaratıcı bir zihin, estetik bilinç, yenilikçi bir görünüm, bilgi ve normalden oldukça farklı tasarım prosedürü gerektirir [7].

		
Görsel 15- Camila Labra tarafından tasarlanan plastik torbalardan botlar	Görsel 16- Min-Ji-Cho tarafından tasarlanan Lastik eldivenlerden bilezik. Kath Libbert Jewellery Gallery'den. (2008).	Görsel 17- Freitag tarafından tasarlanan çanta
		
Görsel 18- Elvis & Kresse el yapımı bir debriyaj çantası	Görsel 19- Sashiko inspired denim detail. From Lamitechcom. (2017).	



Görsel 20'de Marmara Üniversitesi Güzel Sanatlar Fakültesi Öğrencileri tarafından İleri Dönüşüm Proje kapsamında yapılan çalışmalar. Dikiş, kesme, yaratıcı desen kesme, kolaj, yapısızlaştırma, kumaş işleme, tamir, boyama, ısı uygulaması, tabakalama, keçeleme, kumaş kolaj, dokuma, tığ işi ve örgü de tasarımcıya geri dönüşümde yardımcı olan teknikler kullanılarak üretilmiştir.

2020 Sonbahar/Kış Londra Erkek Moda Haftasında İleri Dönüşümü Kullanan 5 Marka Görsel 21-22-23-24-25-26'da görülmektedir. Sürdürülebilir moda hem büyük hem de küçük markaların geri dönüştürülmüş plastikler veya diğer malzemeler kullanarak koleksiyonlarını

duyurmasıyla ana akım haline geldi. Bazı markalar son koleksiyonlarında ileri dönüşümü tercih etti. Kar amacı gütmeyen İngiltere kuruluşu WRAP'a göre barınma, nakliye ve yemekte sonra giyim en büyük çevresel etkiye sahiptir. Yılda 300.000 ton dan fazla giysi İngiltere'deki atık depo alanlarına gönderilmektedir.

İleri dönüşüm günümüzde günümüzde hızla popülerlik kazanmasına rağmen yeni bir kavram değil. Ursula de Castro ve eşi Filippo Ricci 1997 yılında ilk defa Somewhere etiketiyle ürünler piyasaya sürdü.

Christopher Raeburn, E.Tauttz, Vinti Andrews, Studio ALCH, Bethany Williams ve Patrick McDowell yer alıyor.

		
Görsel 21. Bethany Williams	Görsel 22. Studio ALCH Fall/Winter 2020	Görsel 23. The E. Tautz
		
Görsel 24. Vinti Andrews	Görsel 25. Studio ALCH	Görsel 26. Patrick McDowell

ABD ve KANADA'da İleri Dönüşüm Markaları[40]

		
Görsel 27. Chrity Dawn	Görsel 28. The Upcycled Closet	Görsel 29. Zero Waste Daniel

		
Görsel 30. Fanfare	Görsel 31. Picture Organic	Görsel 32. Beyond Retro

Görsel 27' Christy Dawn ileri dönüşümlü vintage giysiler konusunda uzmanlaşmıştır The Upcycled Closet Görsel 28'de Tekstil sanatçısı Paulette'ni sahibi olduğu markadır. Giysileri farklı yamalarla yeniden kullanıma hazırlanmaktadır. Zero Waste Daniel Görsel 29'da görüldüğü gibi firmaların pastal artıklarını toplayarak kullanılmayan kıyafetleri yeniden yorumluyor veya atık parçalardan giyilebilir tablo gibi koleksiyonlar üretiyor.

Fanfare: 2018' de Fabric For Freedom adıyla tekrar lanse edilen marka sürdürülebilir geri dönüşüm kumaş atıklarını kullanıyor ve cinsiyetsiz ileri dönüşüm kıyafetler üretiyor. Picture Organic: Fransız şirketi ve geri dönüştürülmüş malzemelerle dış mekan kıyafetleri tasarlıyor. %20 yenilenebilir enerjiyle çalışıyor 2030 kadar bunu %100 e çıkarmayı planlıyor. Beyond Retro: %100 özenle ve kategorize edilmiş ikinci el kumaşlardan üretiyor. Bu kumaşların arasında döşemelere rastlamak bile mümkün[41].



Görsel 33. Femail markasına ait tasarımlar

Görsel 33'de Camilla Carper ve Janelle Abrott tarafından kurulan moda tasarımı ile tekstil sanatı arasındaki sınırı kaldıran giyim ürünleri üreten bir markadır. Posta yoluyla yönlendirerek «reaktif işbirliği» adını verdikleri yönlendirmeli ileri dönüşüm yapıyorlar. Süreç bir moda tasarım ekibinin e-posta üzerinden eskizler veya teknik bilgilerle desteklemesi ve yönlendirmesiyle ürünün tamamen bittiğini hissettiği ana kadar devam etmektedir[40].

Common Objective (Co) İleri Dönüşüm Moda Tasarım Yarışması kurucu üyeleri;
Roland Mouret, Vivienne Westwood, Amber Valletta, Orsola de Castro, Marci Zaroff, Prama
Bhardwaj, Jennifer Ewah, Brigitte Stepputtis, Paige Earlam, Sreeranga Rajan, Candice Fragis,
Christopher Raeburn'dır.



141 Ülkenin katılımına açık olan İngiltere'de düzenlenen yarışmanın amacı sürdürülebilir tasarım için ileri dönüşümü kullanarak yeni giyilebilir giysiler tasarlamak ve yarışmaktır

2.8. UP Cycle “İleri Dönüşüm” Projeleri

Worn Again projesi, Proje, Tekrar Aşınmış: Geri Dönüştürülmüş Tekstilleri Yeniden Düşünmek (2005-2009) Chelsea'deki TED grubu için tasarlandı ve hem bireyi hem de işbirlikçi eylem ve tekstil personeli ve öğrencileri için araştırma uzmanlığı ve kültürü oluşturmak amaçlandı.

GAP UK KTP Project-Gap UK KTP Projesi- (TFRG için Earley, [16], AHRC onaylı 2008). Buproje, Gap UK için yeni bir tasarım ve üretim şablonu geliştirmeyi amaçladı.

The SIFO Project-SIFO Projesi - Mezardan Beşiğe Perspektifte Atıktan Malzeme Kaynaklarına: a tekstil değer zinciri içerisinde paydaş yaklaşımı(TED için Goldsworthy, 2009-2011) [16].

Cultural Collage Project Kültürel Kolaj Projesi - (O'Mahony ve Politowicz, TED 2008-2009). Bu, geri dönüşüm, çok disiplinli uygulama ve kültürel içerik temalarını araştıran kültürler arası bir tasarım projesiydi.



Görsel 35. Hollandalı denim markası Kuyichi

Örnek olarak, Hollandalı denim markası Kuyichi organik pamuk, geri dönüştürülmüş PET şişeler, hurda malzemeler ve geri dönüştürülmüş pamuk kullanan gençleri hedefleyen sofistike tasarımlara sahip başarılı ve sürdürülebilir bir moda markasıdır (13 ülkede 650 Mağaza).

Sıra dışı bir yıl oldu. Bu yüzden ilham almak için geçmişe bakmak yerine hayalini kurduğumuz dögüsel moda geleceđi için bir şeyler tasarlamak istedik. Etrafımızdaki şeylerin değerini bilmekten doğan yaratıcılıktan ilham aldık. Bu da “çöp” oldu. Bu karanlık ve şairane havaya sahip koleksiyondaki göz alıcı gece kıyafetlerinden sade silüetlere kadar her bir parça atıktan üretildi. Conscious Exclusive Sonbahar-Kış 2020, tarım atığı, tüketici sonrası halılar, endüstri sonrası plastik ambalajlar ve atmosferik karbondan üretilen inovatif kumaşlar içeriyor.



Görsel 36. H&M Web sitesinden İleri dönüşümle ilgili görsel Conscious Exclusive Sonbahar-Kış 2020 “Atık giyelim”

Çöpe Atma, Dolabına Koy- Hoşça kal, artık merhaba demek – Kıyafetleri çöpe atılmasını önlemek için geri dönüşüm şansı sunan Loop geri dönüşüm sistemi oluşturdu. ski kıyafetlerini yenilere dönüştüren bu deđişim yaratıcıları, geri dönüşüm devrimini başlatıyorlar. Kıyafetlere çöp deđil, kaynak gözüyle bakmaya yönelik bir hareket. Durumu, rengi ve tarzı ne olursa olsun, hiçbir kıyafetin yeri çöp deđil.

Stella McCartney Sonbahar /Kıy 2019 Paris Moda Haftası'nda «dönüştürülmüş» malzemeden yapılmış yeni bir koleksiyon sundu. Geri dönüşüm sürecinde, atılmış ürünlerin daha yüksek kalitede yeni bir ürün oluşturmak için yeniden kullanıyor tasarımcı. Guardian'a « Atılacak, yakılacak veya depolanacak ikinci el tişörtler vardı, bunları şeritler halinde kestik ve triko yaptık» diye ediyor.

3. SONUÇLAR

İnsanları ve çevreyi dikkate alan iyi bir tasarımlar üretmenin dünyayı değiştirebileceği, tasarımın nihai amacının ise, insan çevresini ve kullandığı araçları ve hatta insanların kendilerini dönüştürmek olduğu anlaşılmıştır. Tüketim odaklı yaşamlarımızın değişmesi gerektiği ve sürdürülebilir tasarımların toplumu değiştiren eylemler sunduğu görüldü. Sürdürülebilir kalkınma, gelecek nesiller için kaynak kapasitesini korurken mevcut nesillerin ihtiyaçlarını karşılayan kalkınma anlamına gelir. Ülkeler, şirketler ve tüketiciler tarafından üretim ve tüketim kavramlarını değiştirirken, çevre sorunlarını tanıyan ve sürdürülebilir bir gelecek için özen gösteren çevre dostu kavramları toplumda, ekonomide ve kültürde önemli konular olarak büyüyor. Süreçte, “çevre dostu” kaynaklara bağlı kalmanın ağır ekonomik ve kaynak yükü, kurumsal kar arama araçları, azalan estetik tatmin, kısa vadeli olaylarla ilgili sorunlar ve sürekli iş geliştirme eksikliği gibi sorunlar tespit edildi.

Upcycled moda tasarımı, mevcut geri dönüştürülmüş tasarımdan farklılaşmayı vurgulayan bir kavram iken, moda endüstrisinin sürdürülebilirliği açısından pazarlanabilirlik ve estetik ile olumlu bir yöne dönüşebilen önemli bir itici güç olduğu görüldü. Malzeme kullanımının en üst düzeye çıkarılması giyim ürünleri, üretim, tüketim ve bertaraf sürecinde yalnızca çeşitli malzeme fazlalıkları ve giysi atıkları oluşma özelliğine sahiptir. Bu atıklar yakma, depolama ve bertaraf etme yoluyla çevre kirliliğinin zararlı etkilerini artırmaktadır. Bu bağlamda, yaratıcı fikirler geliştirme ileri döngü tasarım yöntemlerini kullanarak israfı en aza indirebilecektir.

Pandemi döneminde moda sektörü ve tasarımcıların da çevre kirliliğine duyarlı yaklaşarak, tekstil atıklarını yeniden kullanma ve sezonları azaltma yoluna gittikleri görüldü.

KAYNAKÇA

- [1] Fogg, M., *Modanın Tüm Öyküsü*. (çev. E. Gözgül). İstanbul: Hayalperest Yayınları, 486.2014
- [2] Knotek II, E.S., Schoenle, R., Dietrich, A., Kuester, K., Müller, G., Myrseth, K.O.R., ve Weber, M., (2020), “Consumers and COVID-19: A Real-Time Survey”, *Economic Commentary*, (2020-08), s.1-6.
- [3] Thidell, A., *Nordic Workshop On Sustainable Consumption And Green Lifestyles – Report And Recommendations - Sustainable Consumption And Green Lifestyles – Definitions And Concepts*. 1-18, 2011.
- [39] Quinn, B. (2010). *Textile Futures*. New York: Oxford, 109– 111- 128- 139- 143- 144- 150- 172- 184- 185
- [4] Stanciu, S., Radu, R.I., Sapira, V., ve Dumitrache, B., “Consumer Behavior in Crisis Situations- Research on the Effects of COVID-19 in Romania”, *Annals of Dunarea de Jos University of Galati*, s.5-13, 2020.
- [5] McLaren, S. J. *Defining a Role for Sustainable Consumption Initiatives in New Zealand*. 2nd International Conference on Sustainability Engineering and Science, Auckland, NZ, 2007.
- [6] Kılıç, S., *Giyim Sektöründe Üretim Artıklarının Sürdürülebilir Moda Yaklaşımıyla Değerlendirilmesi ve Örnek Bir Uygulama*, Yayınlanmamış Yüksek Lisans Tezi, Gazi Üniversitesi Güzel Sanatlar Enstitüsü, Ankara, 2013.
- [7] (Gwilt, Tıraş, H., *Sürdürülebilir Kalkınma ve Çevre: Teorik Bir İncileme*. Erciyes Üniversitesi Sosyal Bilimler Enstitüsü, İktisat Anabilim Dalı, s. 57-73, 2012.
- [8] Tokgöz, M., *Tekstil Sektöründe Sürdürülebilirlik Kavramı ve Yaşam Döngüsü Analizi*. Çukurova Üniversitesi Fen Bilimleri Enstitüsü, Yayınlanmamış Yüksek Lisans Tezi.,Adana, 2018.
- [9] Sandra I. R., Matthew S. R., Samantha C. S., and Elizabeth H. T., *Sustainability Assessment and Reporting for the University of Michigan's Ann Arbor Campus* University of Michigan, Ann Arbor, A project submitted in partial fulfillment of requirements for the degree of Master of Science (Natural Resources and Environment) Michigan, 2002
- [33] Purde, Ö. (2009). *Endüstri Ürünleri Tasarımında Kullanılan Çevre Dostu Plastik Malzemeler ve Plastiğin Geri Kazanımı*. Yüksek lisans tezi, Marmara Üniversitesi, İstanbul, 2- 13- 14- 24- 109
- [10] Barilaro, D., Barone, G.,Crupi, V., Majolino D.Characterization of Archeological Findings by FT-IR Spectroscopy, *Spectroscopy*, April, 20,4, 2005.
- [11] Wilson, M., *When Creative Consumers Go Green: Understanding Consumer Upcycling*. *Journal of Product & Brand Management*, 25(4), 394-399, 2016.
- [12] Arslan, H. Barutçu, S., *İleri Dönüşümlü Ambalaj Tasarımlı Ürünlere Yönelik Tüketici Tutumu ve Satın Alma Niyeti İlişkisi*, *Pamukkale Journal Of Eurasian Socioeconomic Studies*,6(2), 92-110., 2019.
- [13] He, H., ve Harris, L., “The Impact of Covid-19 Pandemic on Corporate Social Responsibility and Marketing Philosophy”, *Journal of Business Research* 116, s.176-182., 2020.

- [14] Kaypak, Ş., Küreselleşme Sürecinde Sürdürülebilir Bir Kalkınma İçin Sürdürülebilir Bir Çevre .Sosyal ve Ekonomik Araştırmalar Dergisi, 13(20), 19-33., 2011.
- [15] Kaypak, Ş., Ekolojik Ayak İzinden Çevre Barışına Bakmak. Türk Bilimsel Derlemeler Dergisi, 6(1), 155. 2012.
- [16] Mangır, A.F., Sürdürülebilir Kalkınma İçin Yavaş ve Hızlı Moda. Selçuk Üniversitesi Sosyal Bilimler Meslek Yüksekokulu Dergisi, 19(41), 146-152, 2016.
- [17] Üçgül, İ., Turak, B. Tekstil Katı Atıkları Geri Dönüşümü ve Yalıtım Malzemesi Olarak Değerlendirilmesi. Akademik Platform Mühendislik ve Fen Bilimleri Dergisi, Isparta, 40, 2015.
- [18] Hayta, A. Sürdürülebilir Tüketim Davranışının Kazanılmasında Tüketici Eğitimin Rolü. Ahi Evran Üniversitesi Eğitim Fakültesi Dergisi, 10 (3), 145, 2009.
- [19] Karalar, R. ve Kiracı, H., Çevresel Sorunlara Karşı Bir Çözüm Önerisi Olarak Sürdürülebilir Tüketim Düşüncesi. Dumlupınar Üniversitesi, Sosyal Bilimler Dergisi, (30) 63,76. 2011
- [20] Kaypak, Ş., Ekolojik Ayak İzinden Çevre Barışına Bakmak. Türk Bilimsel Derlemeler Dergisi, 6(1), 155, 2012.
- [21] Üçgül, İ., Turak, B., Tekstil Katı Atıkları Geri Dönüşümü ve Yalıtım Malzemesi Olarak Değerlendirilmesi. Akademik Platform Mühendislik ve Fen Bilimleri Dergisi, Isparta, 40, 2015.
- [22] Hayta, A., Sürdürülebilir Tüketim Davranışının Kazanılmasında Tüketici Eğitimin Rolü. Ahi Evran Üniversitesi Eğitim Fakültesi Dergisi, 10 (3), 145, 2009.
- [23] Buğday, E. B. ve Babaoğul, M., Bilinçli Tüketim Kavramının Boyutları: Bilinçli Tüketim Davranışının Yeniden Tanımlanması, Sosyoekonomi Dergisi, 24(30), 187-206, 2016.
- [24] Karalar, R. ve Kiracı, H., Çevresel Sorunlara Karşı Bir Çözüm Önerisi Olarak Sürdürülebilir Tüketim Düşüncesi. Dumlupınar Üniversitesi, Sosyal Bilimler Dergisi, (30) 63,76. 2011.
- [25] Sarıkaya, M., ve Kara, F. Z. Sürdürülebilir Kalkınmada İşletmenin Rolü: Kurumsal Vatandaşlık. Yönetim ve Ekonomi, 14(2), 222-233, 2007.
- [26] Kaypak, Ş., Küreselleşme Sürecinde Sürdürülebilir Bir Kalkınma İçin Sürdürülebilir Bir Çevre .Sosyal ve Ekonomik Araştırmalar Dergisi, 13(20), 19-33,2012.
- [27] Report And Recommendations - Sustainable Consumption And Green Lifestyles – Definitions And Concepts. 1-18, 2011
- [34] Önlü, N. (2015, Ekim). Tasarım Yoluyla Sürdürülebilirlik. Home Textile 8, 60- 62-64
- [28] İnternet: World Wide Fund for Nature. (2012). Türkiyenin Ekolojik Ayak İzi Raporu, http://www.footprintnetwork.org/content/images/article_uploads/Turkey_Ecological_Footprint_Report_Turkish.pdf (Erişim tarihi: 18.12.2020)
- [29] http://www.footprintnetwork.org/content/images/article_uploads/Turkey_Ecological_Footprint_Report_Turkish.pdf (Erişim tarihi: 18.12.2020)
- [30] https://webdosya.csb.gov.tr/db/cygm/haberler/ulusal_at-k_yonet-m--eylem_plan--20180328154824.pdf
- [31] [https://data.tuik.gov.tr/Bulten/Index?p=Belediye-Atik-Istatistikleri-2018-\(Erişim_tarihi:_01.12.2020\)](https://data.tuik.gov.tr/Bulten/Index?p=Belediye-Atik-Istatistikleri-2018-(Erişim_tarihi:_01.12.2020))

- [32] <https://data.tuik.gov.tr/Bulten/Index?p=Belediye-Atik-Istatistikleri-2018-30666>
(Erişim tarihi: 10.12.2020)
- [39] <https://www.forbes.com/sites/joanneshurvell/2020/01/08/the-rise-of-upcycling-five-brands-leading-the-way-at-london-mens-fashion-week-2020/?sh=624687207478>
(Erişim tarihi: 10.12.2020)
- [40] <https://www.commonobjective.co/> (Erişim tarihi: 10.12.2020)
- [41] <https://fashionista.com/2019/01/upcycled-clothing-sustainable-fashion-trend> (Erişim tarihi: 10.12.2020)
- [35] Sustainability, and the Ethical Appeal of Luxury Brands 16(3), 273-295, DOI: 10.2752/175174112X13340749707123. (Erişim tarihi: 10.11.2020)
- [36] Joy, A., Sherry, J.F., Venkatesh, A., Wang, J., and Chan, R. (2015). Fast Fashion, Sustainability, and the Ethical Appeal of Luxury Brands 16(3), 273-295, DOI: 10.2752/175174112X13340749707123. (Erişim tarihi: 18.12.2020)
- [37] Gibson, R. B., Beyond The Pillars: Sustainability Assessment As A Framework For Effective Integration Of Social, Economic And Ecological Considerations In Significant Decision-Making Kainan University www.worldscientific.com. s. 389-410, . 2009.
- [38] Meditex “Pandemi Sonrası Dönemde Tekstil Sektörü İçin Oluşan Fırsatlar, Zorluklar Ve Beklentiler” Webinarı, 3 Eylül 2020. (Erişim tarihi: 10.12.2020)
- [42] Fashion Practice, 12:3, 327-330

DIYARBAKIR
26 - 27 ARALIK 2020

GÜNCEL SANAT PRATIĞI BAĞLAMINDA VIDEO SANATI

Ali Ertuğrul KÜPELİ¹

¹ Gazi Üniversitesi, Gazi Eğitim Fakültesi, 0000-0003-3485-8489

ÖZET

Sanat günümüz dünyasında bir iletişim ortamı haline gelmiştir. Bu, sanat eserlerinin türevleri için de aynı şekilde geçerlidir. Çünkü (görsel olarak) sanat eserinin, teknolojik araçlar gibi iletişim araçlarının ilk örneklerini verdiği andan itibaren günümüz ile iletişim kurması bunun önemli noktalarıdır. İnsanoğlu sadece mağara duvarlarına resmetmiş oldukları ile sınırlı kalmayıp diğer ifade biçimlerini oluşturabilecek araçları ve gereçleri üreterek kullanmıştır. Kullanılan araç-gereçlerle sanat eserleri üretilerek günümüzle bağ kurulmuş ve iletişim ortamı olarak sanat eserleri varlıklarını korumuştur. Bundan dolayı her çağın teknolojik imkânlarıyla sanata biçimsel temel oluşturulmuştur. Günümüzde sanatçıların ifade alanı ve iletişim ortamı buldukları bölüm, çağdaş sanat alanlarından biri olan kavramsal sanat olmuştur. Burada gösterge olarak dil kullanılıyor olsa bile asıl amaç düşüncenin ifade edilmesidir. Bununla postmodern bir olgu olarak güncel sanatın kendini hissettirmiş olması önemlidir. Çünkü her konu hakkında her türlü şeyi araçsallaştıran bir dönem kendini göstermeye başlamıştır. Teknolojik gelişmelerin hızlı yaşandığı 20. yüzyılda sanat ve tekniğin üretimdeki işbirliği daha belirgin olmaya başladı. Teknolojik imkân olarak kendini gösteren video kullanımıyla birlikte deneysel çalışmalarla görsel elektronik teknolojisi sanatçının üretim süreçleri içinde yer almaya başlamıştır. Teknoloji ve sanatın işbirliği bu dönemde sıkılaşıyor ve seri üretim ve buna bağlı bir şekilde video sanatı üretimi için gerekli araçların sağlanmasında hızı katlamaya başlamıştır. Sanata yeni bir bakış açısı kazandırılmaya başlanarak günümüz teknoloji ve internet çağında doruğa ulaşmıştır. Dinamik sanat eserlerin ortaya koyulmasıyla yenilikçi sanat anlayışı kendini göstermiştir. Daha önce denenmemiş olanın yapıt olarak sunulduğu bir dönemde video sanatı, gerçekçi ve gerçeküstü bir üretimi sağlamaktadır. Bu nedenle video sanatı, özel üretim tarzıyla olduğu kadar iletişimde araya giren psikolojik ve fizyolojik etmenlerin ortaya çıkarılmasıyla kendi gösterir. Çağdaş sanatın tanımlanmasıyla ve günümüz sanatını kapsayan alan olarak çağdaş sanatın temelleri 1960'larda ortaya çıkan sanat anlayışlarıyla atılmıştır. Postmodern süreçlerin yaşandığı bu dönemde hızla gelişen teknolojiyle görsel iletişim türleri artmıştır. Enerjisini insandan ve dinamiğini teknolojiden alan sanatın alanlarından biri de video sanatı olmuştur.

Anahtar Kelimeler: Estetik, Sanat, Teknoloji, Video, Video Sanatı.

VIDEO ART IN THE CONTEXT OF CURRENT ART PRACTICE

ABSTRACT

The art has become a communication media in today's world. This is current in a similar way for variants of works of art. Because work of art in the visual sense is an important point communicating with today from the moment arised of the first examples of communication tools such as technological tools. Mankind were not only confined by their engraved to the cave wall, but also used producing tools and materials that created other forms of expression.

It is connected with today producing artworks with equipments used and artworks have preserved their existence as a communication media. Therefore it has been established formel basis to the art with the technological possibilities of every age. Today, the category where artists find expression and communication environment has been the conceptual art which is one of the fields of contemporary art. Even though language is used as an indicator, the main purpose is expressed the idea. As a postmodern phenomenon, it is important that current art makes itself felt. Because it has begun to manifest itself in a period that instrumentalizes everything about every subject. In the 20th century, when technological developments were experienced rapidly, the cooperation between art and technique in production began to become more apparent. Coupled with the use of video showing itself as a technological possibility, visual electronic technology with experimental studies has begun to take place in the artist's production processes. Tightening in this period cooperation between technology and art, has begun to increase the speed in providing the necessary tools for mass production and video art production connectedly to this. Starting to gained a new perspective to the art, it has arrived to peak in nowadays technology and internet age. With the introduction of dynamic art works, the concept of innovative art has manifested itself. In a time when the untried one was presented as a work, video art provides a realistic and surreal production. For this reason, video art, as well as the special production style distinguish itself with revealing psychological and physiological factors in communication. With the definition of contemporary art and the foundations of contemporary art as a field covering contemporary art were laid with the understandings of art that emerged in the 1960s. In this period the occuring of postmodern processes has increased visual communication types with fast moving technology. Video art has been one of the fields of art getting from man energy and from technology dynamism.

Key Words: Aesthetic, Art, Technology, Video, Video Art.

1. GİRİŞ

1. Problem Durumu

Sanatı bir iletişim ortamı olarak kabul ettiğimizde; ki bu tartışılmaz bir gerçektir, aynı bakış açısını sanat yapıtları için de geliştirmek mümkündür. Tıpkı kitle iletişiminde olduğu gibi sanat yapıtının gerek üretim gerekse izleyicisiyle buluşması süreçlerinde kendine özgü bir iletisi, kodlayıcı ve kod açıcı vardır. Her sanat yapıtı kendi iletisini üzerinde taşır ve izleyicisi tarafından bu iletinin açılmasını bekler. Bu yüzdendir ki, 30.000 yıl öncesine dayandığı söylenen Altamira mağarasındaki bizon resimleri, birçok sanat tarihi kitabının ilk paragraflarına konu olur. Bu mağara resimleri ise sanatın ilk örnekleri olmasıyla birlikte, aynı zamanda görsel iletişim örnekleri olarak da önem taşır (Altunay, 2006: 234). Mağaradan çıkarak yüzünü güneşe dönen insanoğlunun becerebildikleri, av çizimleriyle sınırlı değildir elbet. Tuvalden kilise duvarlarına, çamurdan mermere, fotoğraftan filme ve elektronik görüntüye kadar süregelen bu tarihsel süreçte, sanat yapıtları sadece birer yapıt olmamakla birlikte, aynı zamanda birer iletişim ortamı olarak da varlıklarını sürdürmüşlerdir. Birçoğu tarihe tanıklık ederek bizlere birer belge olarak bilgiler sunmuş, üretildikleri dönemden günümüze dek kendine özgü iletilerini üzerlerinde barındırmışlardır (Altunay, 2006: 235).



Görsel 1, Altamira Mağarası, M.Ö. 16.000-11.000, İtalya

Her çağın teknolojik olanakları o çağın sanatıyla paralellik taşımış, sanatın anlatım biçimi çağının teknolojik olanaklarıyla şekillenmiştir. Daha ilginç olan ise, zorluklar karşısında üretilen teknolojiler sanatsal anlatımı belirlerken, sanatın kendisi de bu teknolojik gelişim sürecindeki çarpıklıkları eleştirerek karşılıklı ve paradoksal bir ilişki sergilemişlerdir. Aslında sanatın tarihi, bir açıdan, trajik sayılabilecek bu ilişkinin tarihidir (Görenek, 2016: 2).

Günümüzde sanatçıların özgür bir ifade alanı buldukları çağdaş sanat alanlarının başında kavramsal sanat gelmektedir. Kavramsal Sanat ile sanat kuramsal düzlemde çözümlenmeye başlamış, yapısı araştırılarak yeniden tanımlanması amaçlanmıştır. Sanat bilimle özdeş konuma getirilerek herhangi bir sanat dalının kapsamıyla sınırlı tutulmamıştır. Kavramsal sanat çalışmalarında düşünceyi, kavramı iletmede gösterge olarak dil, çeşitli nesnelere, insanın kendisi ya da doğa kullanılmasına karşın, bu göstergelerin hiçbir zaman sanat yapıtı olarak algılanmamasının gerektiği savunulmaktadır. Bu sanatlarda eğer bir yapıt aranıyorsa bu ancak sanatçının iletmek istediği düşünce ve kavramdır (Özayten, 1997: 971). Breitweiser, kavramsal sanat her daim görsel sanatları fiziksel objelere eşdeğer anlamlar olarak atfetmemiştir, aksine imgenin sürekli bir biçimde değişmekte olup kültürel anlamları doğurduğu, dil ve sunumun bir arada kodlandığı ortak bir platform oluşturduğunu savunmuştur (Aktaran: Bulut, 2014: 119).

Kavram itibariyle birbiriyle büyük ölçüde çağdaş sanat ile örtüşen güncel sanat, ülkemizde 1990'lı yılların başında kendini hissettirmeye başlamıştır. Nedir güncel sanat? Çağdaş sanat mıdır, modern sanatın farklı bir türü müdür, yeni bir eğilim midir, sanatın günceli olur mu, güncelliğini yitirirse sanat olur mu? şeklinde tartışmalar günümüzde sürmektedir. Güncel sanat, genel olarak görmeye alıştığımız, bilinen plastik öğeler-değerler kullanılarak gerçekleştirilen yapıtlardan öte; küreselleşme, demokratikleşme, tabuların kırılması, sosyolojik olguların(özgürlük, kimlik ve bazı değerler) vurgulanması, tartışma yaratması hiciv-yergi türü temalar (multimedya-bilgisayar, fotoğraf, kısa metrajlı film-video, enstalasyon öğeler v.b.) kullanılarak gerçekleştirilen artistik etkinlikler olarak tanımlanmaktadır... Her ne kadar sanat çevresinde ciddi tartışmalara neden olsa da toplumsal ve sanatsal sorunları irdeleyen, günümüzde kavramsal içerikli (concept) yapıtlar üretilmekte ve bu yapıtlar, ulusal ve uluslar arası sanat fuarlarında etkili olabilmektedir. 1960 ve 1970'li yıllarda etkili olan kavramsal sanat, iki ve üç boyutlu alışılmış plastik yapıtların dışında düşüncelerin kendine özgü farklı malzemeler (dil, zihinsel imgeleri fotoğraf, filmi video v.b.) ile artistik ifade biçimi olarak algılanmaktadır. (Artut, 2009: 87-88).



Görsel 2, Marcel Duchamp, Pisuvan -Fountain (1917)

Makine süreci, insanın kendi dünyasında kurduğu tutarlı ve ussal düzene karşı olan bir düzen getirmiştir. Çünkü makinenin üretimi, rasyonel bulunan bir sıralamanın çok dışında kalan bir sıralamayı sunabilir. Demek ki makinenin düzeni, süreci ve üretim şekli, betimlemeyi yok ettiği gibi tekniğin ötesindeki düzeni de ortadan kaldırdı. Bu tür bir düzenin yok olmasıyla da, kompozisyon ortadan kalktı. Başka bir deyişle, 20. yüzyıla kadar önemli olan, bir resmin içindeki bütün biçimsel öğelerin birbirine olan ilişkisi, aynı düzensel dünyayı paylaşması fikri ve buna verilen değer ortadan kalktı. Bunun yerine yeni düzenlerden biri, makine estetiğidir. Makine ve medyanın sanat ortamına hâkimiyeti, geleneksel düzen ve kompozisyon anlayışının yok olmasıyla sonuçlanmıştır. Mekanik teknikler ya da medya, -üretim şekillerinden dolayı insanın anlamsal olarak kurduğu düzen ve kompozisyonu en fazla bir konstrüksiyon olarak sunabilirler (Küçükcan, 2002: 56-57).

1.2. Problem Cümlesi

Güncel sanat içerisinde video sanatının anlamı nedir?

1.3. Alt Problemler

Güncel sanat ile video sanatı arasında anlamlı bir ilişki var mıdır?

Güncel sanat ile video sanatı arasında bağ var mıdır?

Video sanatı nedir?

1.4. Araştırmanın Yöntemi ve Teknikleri

Araştırmada nitel araştırma yönteminden yararlanılmıştır. Çünkü nitel araştırma Glaser'e göre, kuram oluşturmayı temel alan bir anlayışla sosyal olguları bağlı buldukları çevre içerisinde araştırmayı ve anlamayı ön plana alan bir yaklaşımı amaçlamaktadır. Bu tanımda "kuram oluşturma" toplanan verilerden yola çıkarak daha önceden bilinmeyen birtakım sonuçları birbiri ile ilişkisi içinde açıklayan modelleme çalışması anlamına gelmektedir (Aktaran: Yıldırım ve Şimşek, 2005: 39-40).

Literatür araştırma tekniklerinden olan yazılı ve görsel materyallerin toplanıp incelenmesi şeklinde tanımlanan doküman analiz tekniği, hem nicel hem de nitel araştırmalarda kullanılabilir. Yazılı kaynaklar kitaplar, dergiler, fermanlar, anılar, makaleler, layihalar, romanlar, öyküler, şiirler, yazıtlar vb.; görsel malzemeler ise resimler, slaytlar, filmler, anıtlar, giyim-kuşam, araç gereçler, pullar, flamalar vb. olabilir. Burada önemli olan, araştırmacının neyi, neden, niçin ve nerede arayacağını bilmesi gerekebilir. Nitel araştırmada, dokümanların o kültürün yapısına, onlara yüklenen anlamlara göre değerlendirilmesi önemlidir (Sönmez ve Alacapınar, 2014: 95).

2. VIDEO SANATI GELİŞİMİ

Fotoğraf makinesinin gelişimi ve kullanımı 19. yüzyıl Avrupa'sını biçimlendiren önemli bir unsur olarak sanatın farklı bir boyuta taşınmasına neden olmuştur. Başlangıçta sanatçılar, portre, belgeci fotoğraf ve natüromort gibi daha durağan konuları işlerken fotoğraf teknolojisinin gelişimiyle yakalanan enstantane ve ışığın değişimiyle fark edilen anlık değişimler dönemin sanat yapısındaki görsel ve kavramsal dili değiştirmiştir. Unutulmamalı ki dönemde fotoğraf makinesinin sunduğu olanak, sanatın özü hakkında düşünceler geliştirilmesine katkı sağlamış böylece sanat denilen şeyin, eseri oluşturmadaki fiziksel süreçte değil, sanatçı sezgisindeki süreçte yattığı fikri değer kazanmıştır. Tüm bunlar olurken fotoğraf kullanımı, aynı zamanda elektronik sanatın temelini oluşturan zihinsel tasarım ve yaratıcılığın sanat kavramı içinde gereken yeri almasında önemli bir rol oynamıştır. Fotoğraf ve matbaanın yardımıyla çoğaltılabilen tıpkıbasım resimler, her kesimden insanın sanatsal üretime ulaşabileceği bir ortam sağlamıştır. Bu durum büyük bir sanatsever kitle yarattığı gibi sanat içinde farklı disiplinleri yeni arayışlara sevk etmiştir. Bu dönemde, sinemanın da dikkate değer katkısıyla zengin bir görsel dil oluşurken birçok akım ve eğilim ortaya çıkmıştır (Görenek, 2016: 2-3).

Film, videodan önce kullanılmaya başlanmış ve fotoğrafın bir uzantısı olarak görülmüştür. Film ve video, birbirinden bağımsız olarak gelişen bu iki teknoloji dil olarak benzerlikler taşısa da teknolojik olarak ayrı temellere dayanmaktadır. Çünkü film için tıpkı fotoğrafta olduğu gibi mekanik ve kimyasal bir süreç gerekmektedir. Yine filmde bir yüzeyde yalnızca bir defa elde edilen kimyasal görüntünün tekrar görülebilmesi için karanlık bir ortama, bir projeksiyon aygıtına ve nesnenin görüntüsüne ait ışığın yansıtılacağı beyaz bir zemine ihtiyaç duyulmaktadır. Oysa videoda bahsedilen mekanik ve kimyasal bir sürece ihtiyaç duyulmamaktadır. Burada elektrik sinyallerinin kablo aracılığıyla taşındığı yani telgraf ve telefon teknolojisi mantığıyla çalışan bir yapı mevcuttur (Görenek, 2016: 3).

İlk video yapıtlarında, eleştirinin odak noktasına televizyon alınarak video sanki onun bir aracıymış gibi yapılmaktaydı. 'Video'dan hem belgeleme işinde, hem land art, body art, performans ya da happening gibi gelip geçici sanat formlarının saptanmasında yararlanılmaktadır. Bunun için deneysel video olarak film yapımı için de kullanılmaktadır (Turani, 2018: 151).

Deneysel ve soyut sanatın arayışçı sanatçıları 1930'larda, sinemanın uzun soluklu anlatımıyla uğraşmak yerine birkaç dakika için başıboş, özgür bırakılmış görüntülerle oynuyorlardı. Buna gerçekten de oyun denebilir. Popüler kullanıma açılma gibi bir kaygıları olmadığı için deneysel sanatçılar, sinemanın ve daha sonraları videonun olanaklarını kullanarak bir takım soyutlamaların çekiciliğine kapılmışlardı (Küçükcan, 2002: 62). Video sanatında belki de son geçiş noktasını oluşturan Performance Art, bir topluluk önünde müzik, dans, şiir, tiyatro ve video ya da bütün bu unsurların bir kombinasyonu ile gerçekleştirilen tüm sanat etkinliklerini belirtir. Daha öncesindeki Gövdesele Sanat, Happening ve Fluxus anlatım biçimleriyle anılan kavram 1970'lerde dönemin en karakteristik formu olarak adlandırılır. Televizyon ile büyüyen sanatçılar Kavramsal Sanat'ın sıkı kuralcılığına ve popüler kültürü hor görmesine başkaldırarak Performance'ı başka yönlere çekerler ve video ya da sinemayla yayarlar (Küçükcan, 2002: 65). Performance, görsel iletişim içindeki lüks bir madde tarafından değiştirilen sanat için maksimum olasılık sunmak olarak görünür: düşünceler ve hareket için

bir araçtır. Lucy Lippard Performance'ı, “sanatın ve kendisinin izleyici/toplumla yüzleştiği estetik iletişimin ortaya çıktığı doğrudan bir sanat formu” olarak tanımlar (Aktaran: Amason, 1988: 566).

Araç mesajdır der McLuhan ve bu öngörünün kitle iletişim kuramlarında hatırı sayılır bir yeri vardır. Kitle iletişim sürecinde seçilen iletişim ortamının önemini vurgular ve seçilen aracın aslında sadece bir araç olmadığını, bir bakıma mesajın içeriğini de yönlendirdiğini betimler. Peki, aynı bakış açısı sanat yapıtları için de gerçekli olamaz mı? Yani seçilen malzeme, sanatçı için yapıtın içeriğini belirleyici bir öğesi olarak kullanılamaz mı? Seçilen malzeme sanat yapıtına özgü farklılıklar kazandıramaz mı? McLuhan bu savını televizyonu öncelik alarak geliştirmiş. O halde televizyonun kullandığı video teknolojisi, sanatın ortamında aynı işlevselliği gösterebilir mi? Bir başka deyişle, video aygıtı sanatsal olarak ürettiği metinlere aygıtın kendine özgü formlarını da ekleyerek, iletilerin içeriklerini biçimlendirir mi? (Altunay, 2006: 234).

Teknolojik gelişmelerin durdurulamaz ölçüde hızlandığı 20 yüzyılın sanatı olan video sanatının temellerinin 19 yüzyılda Kinetoskopun icadıyla ardından Auguste ve Louis Lumiere kardeşlerin sinematografi adlı aygıtı geliştirmesiyle birlikte atıldığını söyleyebiliriz, yani sinemanın gelişimin video sanatı üzerindeki etkisi göz ardı edilemez. Sinemanın toplumsal yaşama sızması ve insanların hayatında başköşeye oturmasıyla birlikte tele görsellik de önceleri kısmen olsa da şimdilerde çoğunlukla sanatla işbirliği yapar hale gelmiştir. Bu işbirliği seri üretimin artması ve buna bağlı olarak video üretmek için gerekli araçlara herkesin rahatlıkla ulaşabildiği günümüz teknoloji ve internet çağında doruk noktasına ulaşmıştır. Öyle ki videoyu üretmek için gereken araç gerece ulaşmanın yanı sıra, videoyu insanlarla paylaşmanın fazlasıyla kolaylaştığı günümüzde videolar yaratıcılığını yeni teknolojilerle harmanlamaktan kaçınmayan sanatçılar için önemli sanatsal imkânlar sunmaktadır (Ergin, 2011).

Video kullanımındaki ilk uygulama, 1952’de Ernie Kovacks’ın video sinyallerini bozarak yaptığı deneysel çalışmalardır. Buradaki ölçüt ilk kez, görsel elektronik teknolojisinin bir sanatçının yaratım sürecinde yer almasıdır. Elektronik teknolojisinin ses boyutu dikkate alındığında ise avangard müzisyen olan John Cage’in çalışmaları ilk denemeler olarak öne çıkmaktadır. Sanatçının, bir konser salonuna müzik dinlemek için gelen izleyicilerin, bir türlü başlamayan sunum karşısında, aralarındaki konuşmalarla yarattıkları uğultuyu kayda alarak gerçekleştirdiği “4’33” adlı ironik çalışma, onun: “Ses deneyimi yaşamak isteyenlere sessizliği dinlemelerini tavsiye ederim” sözleriyle örtüşmektedir (Görenek, 2016: 4).



Görsel 3, John Cage, Silent Piece (Sessiz Parça) 4'33,1952

60'lı ve 70'li yıllar sanatçıların video sanatı örneklerini galerilerde sergilemeye başladığı yıllar, yani başlangıç noktası diyebileceğimiz yıllardır. Nam June Paik video sanatı denildiğinde ilk akla gelen isimlerden biridir. 60'lı yıllarda John Cage'in gündelik hayattaki sesleri ve gürültüleri müziğinde kullanmasından ilham alan yeni-dada hareketinde yer aldı (Ergin, 2011). Performance Sanat içerisinde gösterilen Nam June Paik, Vito Acconci ve Bruce Nauman ile beraber bir çok Video sanatçısı bu harekette yer alır. Paik'in 1967' de New York'da ünlü çellist Charlotte Moorman ile gerçekleştirdiği Opera Sextronique performansı aynı zamanda bir Video Sanatı örneğidir. Enstrümanın üzerine yerleştirdiği iki minyatür televizyon ve Moorman'ın elbiselerini çıkarması “halkın terbiyesine tecavüz eden bir sanat” eleştirisini getirir (Amason, 1988: 567-569).



Görsel 4, Nam June Paik, “TV Bra for Living Sculpture”, 1969.

Nam June Paik müzik aletlerin tahribatına ve alışılmışın dışında olanı sanata aktarmaya ilgi duyan bir sanatçıydı. 1965 yılında Sony'nin ses kaydı yapan taşınabilir kamerası Portapak'ın piyasaya çıkmasıyla birlikte Paik'in eserlerinde hareketli ve sesli görüntüler yer almaya başlar. Böylece, televizyonu sanatın içine dâhil etmesinin yanı sıra görüntü, ses ve performansı birleştiren sergileriyle kısa sürede adını duyurmuştu. “TV CELLO” Sanatçının sesleri bozmaya ve enstrümanların tahribatına yönelik çalışmalarından biridir. Nam June Paik'in çalışmaları tele görselliğin sanatın içine katılabileceğini kanıtlamıştır. Video sanatı

aracılığıyla sanatçılar teknolojinin sağladığı imkânlarla birlikte edebiyat, film, müzik ve performansı bünyesinde barındıran dinamik sanat eserleri ortaya koyarak sürekli yeniliklerin peşinden gitmeye ve daha önce denenmemiş olanı bizlere sunmaya başladılar. Bu teknolojik zenginlik ortamında izlediğiniz videoların bazıları anlatmak istediği konuyu olduğu gibi tüm gerçekliği ile bize sunarken bazıları da Ryan Trecartin'in videolarında olduğu gibi gerçek üstü bir tele görsellik sunabilir (Ergin, 2011).

Video sanatının televizyonun yaygınlaşmaya başladığı, etkilerinin yavaş yavaş ortaya çıktığı ve henüz sosyal devlet ilkesinin tam yerleşmeden kapitalizmin acımasız dönemlerinin yaşandığı yıllarda, televizyona karşı bir duruş olarak ortaya çıktığının bilinmesi gerekir. Dönemin muhalif video sanatçıları için televizyon, toplumsal adaletsizliğin kaynağı ve kapitalizmin en tehlikeli silahı olarak görülmüş, bu duruma karşı videoyla mücadele etmenin yolları aranmıştır (Battcock, 1978: 1). Jameson bunun nedenini, videonun tüm geleneksel sınırlamalardan özgürleşmiş olmasına ve videonun deneyselci yaklaşımı sayesinde medyayla ilgili olanakları ve gizli güçleri gözlemleyebilmemize bağlar (Jameson, 1994: 112).

Video Sanatı özel bir üretim tarzıyla olduğu kadar iletişimde araya karışan psikolojik ve fizyolojik etmenlerin ortaya konulmasıyla ortaya çıkmaktadır. Video Sanatı'nın biçimlerinin çeşitliliği güncel sanatsal etkinliklerin çokluğunu yansıtır. Video sanatçısı temel malzeme olarak görüntü ve sesleri kaydetmeye yarayan manyetik bantlardan yararlanmaktadır. Elektronik bir kamera, video ve çekilen görüntüyü yansıtan bir televizyon ekranı bu iş için yeterli malzeme oluşturur (Germaner, 1997: 61).

Paik'in başlattığı bu yeni sanat biçiminde genel eğilim monitörlerin kullanımıdır. Bu eğilimin temelinde yatan düşünce çok da ironiktir aslında. Çünkü sanatçı, televizyonun günlük hayata girmesiyle toplumun yeni bir yaşam anlayışı içinde olduğunu biliyordur. Televizyonun temsili olan monitör, tüm yayın sistemin evlerdeki temsilinin son noktasıdır. Eğer bir eleştiri yapılacaksa başlanması gereken ideal nokta tüm bu yayın sisteminin evlerdeki simgesi bu monitörlerdir. Paik ilk olarak videonun elektronik yapısına mıknaatla müdahale ederek, monitördeki görüntülerin kaymasını ve bazı soyut ilişkilerin belirmesini sağlamıştır. Çünkü monitörün yapısına uygun olarak yüzeyi kaplayan pikseller, görüntü kaynağı kaybedilmeden yönlendirilebilir ve farklı olanaklara taşınabilir. Mıknaat sayesinde nesne, doku görüntülerinin piksel piksel kontrol edilebilirliği, Paik'e elektronik görüntüyü bir çamur gibi şekillendirme olanağı vermiştir (Görenek, 2016: 11).

Video teknolojisinin karakteristiklerini araştırmalarına taşıyan sanatçıların yaklaşımları oldukça farklıdır. Sanatçılar elektronik aracı, basit bir kayıt aracı olarak değil, resimsel (pictoral) ve heykelsi materyalleri dönüştürebilecekleri, karmaşık bir sanatsal yöntem olarak düşünmekteydiler. Böylece, örneğin aracın tüm olanaklarını (ve formlarını) araştırmaları boyunca kullanan Nam June Paik, video kameranın içeriğindeki elektronik özelliklerle oynayarak (ses ve görüntü kaydırma yöntemleri) ve kameranın çalışma biçimine müdahale edilmesi sonucu ortaya çıkan, siyah-beyaz 'soyut' kayıtlar yapabiliyordu (Şahiner, 2008: 69).

Çağdaş sanat olarak tanımlanan ve günümüz sanatını da kapsayan sanat, temelini 1960'larda ortaya çıkan sanat anlayışlarından alır. 1960'larda bambaşka görünümlere bürünen sanat hızla gelişen teknolojiyi kullanmaktan sakınmamış ve günümüzde izleyicinin karşısına olmadık şekillerde çıkarak adeta daha şaşırtıcı ve düşündürücü olmak için enerji harcayan bir dinamiğe dönüşmüştür (Bulut, 2014: 119).

3. SONUÇLAR VE DEĞERLENDİRME

Enformasyon çağına giriş ile birlikte kitle iletişim araçları büyük bir gelişim göstermiş ve bilişim teknolojisi ise büyük bir ivme ilerleyerek teknolojik pek çok araçları da (bilgisayar, video, televizyon) insanlığa sunmuştur. Bu yenilikler sadece teknoloji alanında sınırlı kalmamış video sanatı gibi yepyeni sanatsal oluşumlarda ortaya çıkmıştır.

Video Sanatının geleneksel anlayıştaki pek çok sanat hareketini ortadan kaldırmamış aksine pek çok yenilik getirmiştir. Fotoğraf makinesinin icadına benzer bir durum yaşanan bu süreçte resimler statik bir görüntüden hareketli birer görüntüye dönüşmüşlerdir. Video sanatı icra eden kişiler, teknik video olgusuna basit bir kayıt aracı olmaktan çok estetik ve plastik bir yaklaşımda bulunarak adeta bir resim yapma eylemini ya da üç boyutlu heykel üretimini gerçekleştirmişlerdir. Videonun güncel sanat pratiklerinde yerini alması ise toplumsal ve teknolojik gelişmelerin beraberinde sanat ortamındaki değişimler ile birlikte olmuştur.

Nam June Paik'in 1960'lı yıllarda ilk ürünlerini verdiği video sanatı örnekleri insanların zihninden çok farklı çağrışımlar oluşturmuş, ve yerleşik sanat anlayışını bir bakıma tersyüz etmiştir. Sanatçı bu bağlamda yeni bir sanat akımı oluşturmuş ve o güne değin denenmemiş farklı bir yolla yapmıştır. Video sanatının bu kadar hızlı benimsenip yayılmasının nedenlerinden biride kolay ulaşılabilir ve kolay yayımlanabilir oluşudur (Nevart Akademi, 2013). Sonuç olarak video sanatı, 1960 sonrası pek çok sanat hareketine etki etmiş ve bir çok sanatçının üretim tekniklileri içerisinde kendisine yer edinmiştir. Modern sanata ait düşüncelerin sanat alanında ki işlevsizliği tartışılırken, video sanatı ile birlikte pek çok disiplinin bir arada kullanıldığı Multi-disipliner bir yaklaşım ortaya çıkmıştır. Bu yaklaşım ile beraber zaman ve mekana aynı çatı altında ulaşılabilir olmaktadır. Bu bakımdan seyirciye sanatsal bir süreci farklı zamansal aralıklarda sunmaktadır, üstelik bunu defalarca tekrar edilebilir şekilde yapmaktadır. Bu doğrultuda video sanatı enerjisini insandan ve dinamiğini teknolojiden alan sanatın alanlarından biri olarak tarihte yerini almıştır.

KAYNAKÇA

Altunay, Alper. (2006). Video Sanatında Yapı Çözümü: Araç ve Mesaj Olarak Video. *Selçuk İletişim*, 4(2), 234-239.

Amason, H. H. (1998). *A History of Modern Art*. London: Thames & Hudson.

Artut, Kazım. (2009). *Sanat Eğitimi Kuramları ve Yöntemleri*. (6. Baskı). Ankara: Arı Yayıncılık.

Battcock, Gregory. (1978). *New Artists Video*. New York: Dutton Paperback.

Bulut, İ. (2014). 21. yüzyılda yeni teknolojilerin yarattığı sanat anlayışları ve görsel sanatlar öğretmeni yetiştiren kurumların eğitim programlarındaki yeri. *Eğitim Bilimleri Araştırmaları Dergisi*, Özel Sayı, 117-132. <https://dergipark.org.tr/tr/pub/ebader/issue/44670/554805> (Erişim tarihi: 18.11.2020)

Ergin, Demet. (2011). Video Sanatı: Görüntünün Ötesinde, Gerçeğin Peşinde. <https://www.martidergisi.com/video-sanati-goruntunun-otesinde-gercegin-pesinde/>. (Erişim Tarihi: 10.01.2019, 12.10)

Jameson, Fredric. (1994). *Postmodernizm ya da Geç Kapitalizmin Mantığı*. (Çeviren: Nuri Plümer). İstanbul: Yapı Kredi Yayınları.

- Germaner, Semra (1997). *1960 Sonrası Sanat*. İstanbul: Kabalcı Yayınları.
- Görenek Beyaz, Gülderen. (2016). Nam June Paik ve Onun Tabula Rasa'sı: Video. *İstanbul Aydın Üniversitesi Dergisi*, 29, 1-16.
- Küçükcan, Ufuk. (2002). Modernizm Sonrası 20. Yüzyıl Sanatında Video Sanatının Konumu. *Kurgu Dergisi*, 19, 53-66.
- Nevart Akademi. (2013). Video Sanatı. <https://nevert.net/video-sanati-4671/.pdf>. (Erişim Tarihi: 10.01.2019, 12:33).
- Özayten, Nilgün. (1997). *Kavramsal sanat*. Eczacıbaşı Sanat Ansiklopedisi. Cilt 2. İstanbul: Yem Yayınevi.
- Sönmez, Veysel ve Alacapınar, Füsün G. (2014). *Örneklendirilmiş Bilimsel Araştırma Yöntemleri*. (3. Baskı). Ankara: Anı Yayıncılık.
- Şahiner, Rıfat. (2008). *Sanatta Postmodern Kırılmalar ya da Modernin Yapıbozumu*. İstanbul: Yeni İnsan Yayınevi.
- Turani, Adnan. (2018). *Sanat Terimleri Sözlüğü*. (17. Basım). İstanbul: Remzi Kitabevi.
- Yıldırım, Ali ve Şimşek, Hasan (2005). *Sosyal Bilimlerde Nitel Araştırma Yöntemleri*. (5. Baskı). Ankara: Seçkin Yayıncılık.



VİYOLONSEL ALANINA İLİŞKİN YAZILMIŞ LİSANSÜSTÜ TEZ BİBLİYOGRAFYASI

Latife Ercan Ayhan¹, Prof.Dr.Şebnem Orhan²

¹Gazi Üniversitesi

latife_ercan@hotmail.com <https://orcid.org/0000-0002-1907-9113>

²Gazi Üniversitesi

s.y.orhan@hotmail.com <https://orcid.org/0000-0002-6181-9680>

Özet

Araştırma; Demirbatır (2001) , Orhan (2012), Yıldız-Orhan (2019) çalışmalarını takiben yapılmış bir derleme çalışmasıdır. Çalışma, 2018- 2020 yılları arasında viyolonsel alanında yazılmış 44 tez çalışması ile sınırlıdır. YÖK tez arama merkezi aracılığıyla “çello, viyolonsel, viyolonsel tarihçesi, viyolonsel eğitimi, Türk Müziği viyolonsel, viyolonsel teknikler” anahtar kelimeleri ile taranmış, tezlerin özetlerine ulaşılmıştır. Çalışma nitel veri analiz yöntemlerinden, içerik analizi uygulanarak incelemiş, Orhan (2012) çalışmasında temalaştırılmış başlıklar altında 2018-2020 yılları arasında yazılmış 44 çalışma “başlık ve özetleri incelenerek en uygun başlık altında sınıflandırılmıştır. Çalışmada, viyolonsel alanına ilişkin yapılmış tezlerin daha çok (% 55) 2019 yılında ve Yüksek Lisans Tezi (% 58) olarak yazıldığı, (% 46) Sosyal Bilimleri Enstitülerinde tamamlandığı, (%16) Gazi Üniversitesinde yapıldığı, 2012 ve 2019 çalışmalarında olduğu gibi “etüt eser inceleme analiz” başlığı altında daha çok (% 39) yapıldığı saptanmıştır.

Anahtar Kelimeler : Viyolonsel, çello,viyolonsel eğitimi, teknikler, lisans üstü tez

GİRİŞ

Lisansüstü eğitim kişilerin uzmanlaştığı “ileri eğitim seviyesidir” denilebilir. Ülkemizde sanat eğitimi kapsamında müzik eğitimi ve çalgı eğitiminde lisansüstü eğitim farklı amaçlara yönelik olarak farklı donanımlarla pek çok üniversitede sürdürülmektedir. Uzmanlaşma çok yönlü olabileceği gibi daha noktasal, daha spesifik konularda da olabilir. Genelde çalgı eğitiminde çalışmalar çalma yönünde olsa da lisansüstü eğitimin son basamağı olan tez yazma süreci özellikle çalgısıyla bağ kuran öğrencinin farklı bir açıdan çalgısına bakış açısı kazandırmayı hedefler. Çalgısı konusunda detaylı bir çalışma yapmak araştırmacının, lisansüstü öğrencinin ufkunu geliştirdiği gibi çalma boyutu dışında yazınsal beceri de kazandırır. Bibliyografya çalışmaları ya da bibliyografî, bir konu hakkındaki yayınların tamamını ifade eder. Sınıflama ise Aristo’dan günümüze, alanda çalışanlara kolaylık sağlamaktadır. Viyolonsel alanı ülkemizde farklı amaçlara hizmet eden müzik okullarında yer almaktadır. Özellikle son yıllarda daha popüler olan viyolonsel çalgısı lisansüstü eğitimde de

ilgi görmektedir. Bu ilginin sonucu olarak viyolonsel ana dal ile başlayan akademik eğitim, alana yönelik hazırlanmış tezlerle son bulur. Çalışmaların değerlendirilip sınıflandırılması, hem araştırmacıya hem de araştırma yapacak kişilere fayda sağlayacaktır.

Amaç

Bu araştırmanın amacı; Türkiye’de viyolonsel alanında yapılmış lisansüstü tezlerin sınıflandırılarak ortaya konmasıdır. Araştırma, viyolonsel ve diğer yaylı çalgılarla ilgili yapılacak araştırmalara kaynak oluşturması ve konu seçiminde referans olması bakımından önemli sayılmaktadır. Sınıflandırma çalışmaları Aristo’dan başlayıp günümüze kadar uzanmıştır.

Yöntem

Bu araştırma, Türkiye’de 2018-2020 yılları arasında viyolonsel alanında yapılan lisansüstü tezleri tespit etmeyi amaçlamıştır. Araştırma taşıdığı amaç ve bu amaca uygun olarak izlenen yöntem ve toplanan verilerin niteliği açısından durum saptamaya yönelik betimsel bir çalışmadır. Araştırmanın evrenini, viyolonsel alanında yapılmış bütün tezler, örneklemi ise 2018-2020 yılları arasında yapılan lisansüstü tezler oluşturmaktadır. Araştırma, viyolonsel alanıyla ve araştırmacının ulaşabildiği lisansüstü tezlerle sınırlıdır. Tezlerin özetlerinin tezi temsil ettiği düşüncesinden yola çıkılmıştır. Tez başlıkları birden fazla sınıflamaya ait gözükse de özet içerikleri nitel veri analizi yöntemlerinden içerik analizi yolu ile incelenmiş, temalaştırılmış, başlıklardan daha uygun olan başlık altına yazılmıştır.

VERİLERİN TOPLANMASI

2018-2020 yılları arasında, viyolonsel alanında yapılmış 38 Yüksek Lisans, 4 Sanatta Yeterlilik ve 2 Doktora olmak üzere toplam 44 teze ulaşılan bu çalışmada veriler, Yükseköğretim Kurulu Dökümantasyon Merkezinden (Ulusal Tez Merkezi) elde edilmiştir. Lisansüstü tezlere ilişkin veri toplarken YÖK tez arama merkezi internet aracılığıyla “çello, viyolonsel, viyolonsel tarihçesi, viyolonsel eğitimi” anahtar kelimeleri ile tarama yapılmıştır. Taramada tespit edilen üç tezin sadece anahtar kelimelerinde viyolonsel, çello yazması ancak içerik bakımından viyolonsel ile ilişkili olmamasından dolayı çalışma, 44 tez üzerinden değerlendirilmiştir. Tezler “Viyolonsel tarihçesi ve ekoller”, “Viyolonsel eğitiminde program inceleme”, “Viyolonsel eğitimi- Teknikler-Analiz”, “Türk Makam Müziği ve Viyolonsel Eğitimi”, “Eser-etüt inceleme/ analiz”, “Farklı Disiplinlerle İlişkilendirilerek Yazılmış Tezler” ve “Anahtar kelimelerinde Viyolonsel Olan Diğer Tezler (ancak içerikte farklılık gösteren tezler)” konularına göre 7 ana başlık altında sınıflandırılmıştır. Bazı tezlerin başlıkları farklı iki başlığa uysa da araştırmacılar tezlerin içeriklerini inceleyerek, 7 ana başlığa en yakın olanın altına yazmıştır. Ancak 7. Başlık altındaki tezler viyolonselle ilişkisi olmadığından tablolarda yer verilmemiştir. Tezin yazarı (soyadı-adı), tezin adı, tezin türü, tezin yapıldığı üniversite/enstitü, tezin yapıldığı yıl ve sayfa sayısına göre sıralanmıştır. Ayrıca tezler “tezin türü, yılı, üniversitesi ve enstitüsüne göre tablolar halinde verilmiştir.

Sınırlılık

Bu araştırma;

- 2018-2020 yılları arasında viyolonsel alanında yazılmış lisansüstü tezlerle,
- “Çello, viyolonsel, viyolonsel eğitimi, viyolonsel tarihçesi, program, anahtar kelimelerinin yok.gov.tr tez tarama motorunda taratılması ile sınırlıdır.

Araştırmanın Problemi

Türkiye’deki devlet ve özel üniversitelerin lisansüstü programlarında yazılmış “Viyolonsel” konulu tezlerin farklı değişkenlerine göre sınıflandırmaları nasıldır?

Araştırmanın Alt Problemleri

1-Tezlerin Künyeleri nasıldır?

a-Tezlerin türlerine göre dağılımı nasıldır?

b- Yapıldıkları yıllara göre dağılımı nasıldır?

c- Yapıldıkları enstitülere göre dağılımı nasıldır?

d- Yapıldıkları üniversitelere göre dağılımı nasıldır?

2- İçerik bakımından benzerlik gösteren tezlerin sınıflandırmaları nasıldır?

BULGULAR ve YORUM

Araştırmanın bu bölümünde, Türkiye’de 2018-2020 yılları arasında viyolonsel alanında yapılmış 44 lisansüstü tez ile ilgili bulgular toplanmış, tablolar halinde ortaya konarak yorumlanmıştır.

Tablo 1. Türkiye’de 2018-2020 Yılları Arasında Viyolonsel Alanında Yapılmış Lisansüstü Tezlerin Türlerine Göre Dağılımı

YIL	Yüksek Lisans		Sanatta Yeterlik		Doktora		Toplam	
	f	%	f	%	f	%	f	%
2018	11	28,94	1	25	1	50	13	54
2019	22	57,89	2	50	-	-	24	54,5
2020	5	13,15	1	25	1	50	7	16
Toplam	38	100	4	100	2	100	44	100

Tablo 1’ de 2018-2020 yılları arasında daha çok Yüksek Lisans Tezi yapıldığı görülmektedir. Yüksek Lisans Programlarının farklı üniversitelerde açılabilme durumu, açılma sıklığı ve kontenjanı bu durumu açıklayabilir. Viyolonsel alanına ilişkin yapılmış tezlerin daha çok 2019 yılında tamamlandığı, 2020 yılın ait tezlerin azlığına dikkat çekici olduğunu görebiliriz. Buna sebep olarak özellikle son yıllarda popüler olan viyolonsel alanına ilişkin yapılmış çalışmaların 2020 yılında az olması, 2020 mart ayından itibaren tüm dünyayı etkisi altına alan covid-19 etkisi sebebiyle araştırmacıların araştırmalarına devam edememesine sebep olarak gösterilebilir.

Tablo 2. Türkiye’de Viyolonsel Alanında Yapılmış Lisansüstü Tezlerin Yapıldığı Enstitülere Göre Dağılımı Tablosu

Enstitünün Adı	Yüksek Lisans		Sanatta Yeterlik		Doktora		Toplam	
	f	%	f	%	f	%	f	%
SBE	18	46,15	2	50	-	-	20	45,45
EBE	8	20,51	0	-	1	50	9	20,45
GSE	10	25,64	2	50	1	50	13	29,54
LEE	2	5,12	-	-	-	-	2	4,54
Toplam	39	100	4	100	2	100	44	100

SBE: Sosyal Bilimler Enstitüsü, EBE: Eğitim Bilimleri Enstitüsü, GSE: Güzel Sanatlar Enstitüsü

LEE: Lisansüstü Eğitim Enstitüsü

Tablo 2’de görüldüğü gibi tezlerin daha çok SBE’de yapıldığı söylenebilir. Konservatuvarların bağlı olduğu bu enstitüde, daha çok tezin yapıyor olması doğal bir görünümdür.

Tablo.3 Tezlerin Üniversitelere Göre Dağılımı Tablosu

Üniversite	Yüksek Lisans	Sanatta Yeterlilik	Doktora	Toplam	
				f	%
Gazi Üniversitesi	5	-	2	7	15,9
Okan Üniversitesi	3	-	-	3	6,81
Afyon Kocatepe Üniversitesi	-	1	-	1	2,27
Kırıkkale Üniversitesi	1	-	-	1	2,27
Dokuz Eylül Üniversitesi	2	-	-	2	4,54
Van Yüzüncü Yıl Üniversitesi	2	-	-	2	4,54
Bolu Abant İzzet Baysal Üniversitesi	1	-	-	1	2,27
Akdeniz Üniversitesi	2	-	-	2	4,54
Kocaeli Üniversitesi	1	-	-	1	2,27
Erciyes	1	-	-	1	2,27

Üniversitesi					
Selçuk Üniversitesi	1	-	-	1	2,27
On dokuz Mayıs Üniversitesi	2	-	-	2	4,54
Çukurova Üniversitesi	2	-	-	2	4,54
Mimar Sinan Güzel Sanatlar Üniversitesi	1	1	-	2	4,54
Anadolu Üniversitesi	3	1	-	4	9,09
İstanbul Üniversitesi	2	1	-	3	6,81
Başkent Üniversitesi	1	-	-	1	2,27
Trakya Üniversitesi	2	-	-	2	4,54
Mersin Üniversitesi	1	-	-	1	2,27
Pamukkale Üniversitesi	1	-	-	1	2,27
Hacettepe Üniversitesi	1	-	-	1	2,27
Yaşar Üniversitesi	1	-	-	1	2,27
Fırat Üniversitesi	1	-	-	1	2,27
Yıldız Teknik Üniversitesi	1	-	-	1	2,27
Toplam	38	4	2	44	100

Tablo 3'e göre tezler daha çok Yüksek lisans programında yapılmıştır. Tabloda görüldüğü gibi Yüksek Lisans ve Doktora üzerine yapılan çalışmalar daha çok Gazi Üniversitesinde yapılmıştır. Doktora Tezi çalışması yapılan tek üniversite Gazi Üniversitesidir. Buna sebep olarak Gazi Üniversitesinde Doktora programının açık olması, bazı üniversitelerde Doktora programının henüz açılmamış olması, kadro yetersizliği ve Gazi Üniversitesi bünyesinde iki farklı kurum (Eğitim Fakültesi ve Konservatuvar) olması buna sebep olarak gösterilebilir.

Tablo 4. Tezlerin Ana Başlıklar Altında Sınıflama Tablosu

Tez sınıflama	Yüksek Lisans	Sanatta Yeterlilik	Doktora	Toplam f %
Viyolonsel Tarihçesi ve Ekoller	1	-	-	1 2,27
Viyolonsel Eğitiminde Program İnceleme	4	1	-	5 11,36
Viyolonsel Eğitimi- Teknikler	5	-	1	6 13,63
Türk Makam Müziği ve Viyolonsel	7	-	1	8 18,18
Eser /Etüt İnceleme- Analiz	15	3	-	18 40,90
Farklı Disiplinlerle İlişkilendirilerek Yazılmış Tezler	4	-	-	4 9,09
Anahtar Kelimelerinde Viyolonsel Olan Diğer Tezler	2	-	-	2 4,54
Toplam	38	4	2	44 100

Tablo 4. 'de görüldüğü üzere tezler daha çok “Eser/ Etüt İnceleme-Analiz” başlığı altında toplanmıştır ve bu tezler daha çok Yüksek Lisans alanında yapılmış çalışmalardır. Sanatta Yeterlilik tezlerinde de bu konuya ilişkin çalışmalar yapıldığı gözlemlenmektedir. Özellikle Sanatta Yeterlilik yapılan bölümlerde “Eser İncelemesi” yapılmasının doğal olduğu söylenebilir. “Türk Makam Müziği ve Viyolonsel” başlığındaki yapılan tezlerin “Eser/ Etüt İnceleme-Analiz” başlığı altındaki tezleri takip ettiği gözlemlenmektedir. Son yıllarda Türk müziğinin, viyolonsel eğitimine dahil edilme çabası ve bu konuya duyulan ilgi, bu alandaki eksikliği vurgulayan makalelerle ortaya konulmasıyla doğal kabul edilmektedir.

Tablo 5. Eser-Etüt Analiz Konusuna İlişkin Tezlerin Dağılımı Tablosu

Analiz konusu	Yüksek Lisans	Sanatta Yeterlilik	Doktora	Toplam
Etüt (metod) Analiz	1	-	-	1
Eser Analiz	14	3	-	17
Toplam	15	3	-	18

Tablo 5 de görüldüğü üzere Eser-Etüt Analiz Konusuna İlişkin Tezlerin Dağılımında, Yüksek Lisans Tezlerin ve Sanatta Yeterlilik Tezlerin daha çok “Eser Analizi” kapsamında yapıldığı görülmektedir.

Tablo 6. Türk Makam Müziği –Viyolonsel İlişkili Tezlerin Dağılımı

Tez Konusu	Yüksek Lisans	Sanatta Yeterlilik	Doktora	Toplam
Viyolonsel Eğitimi	6	-	-	6
İcra	1	-	1	2
Toplam	7	-	1	8

Tablo 6. da Türk makam müziği ve viyolonsel ilişkili tezlerin, icra ve viyolonsel eğitimine ilişkin yapılabileceğini gösteren bir tablo çalışmasıdır.. Daha çok Türk makam müziği ve viyolonsel eğitimi üzerine yazılmış tez çalışmaları bulunmaktadır. Sanatta Yeterlilik Tezi bulunmamaktadır. İcra başlığı altında 1 Doktora tezi bulunmaktadır.

Tezlerin Başlıklar halinde sıralanışı aşağıdaki gibidir:

Viyolonsel Tarihçesi ve Ekoller

1. GÜMÜŞ, Gülsin; Viyolonselde Modern İcra Teknikleri ve Notasyonu, Okan Üniversitesi Sosyal Bilimler Enstitüsü, Müzik Anasanat Dalı Müzik Yüksek Lisans Programı, Yüksek Lisans Tezi, 2018.

Viyolonsel Eğitiminde Program İnceleme

1. KILIÇ, Adem; Lisans Düzeyi Türk Müziği Viyolonsel Eğitimi Programlarının Değerlendirilmesi Sonucu Elde Edilen Bulgulara Yönelik Eğitimci Görüşleri Üzerine Bir Araştırma, Afyon Kocatepe Üniversitesi, Sosyal Bilimler Enstitüsü Müzik Anasanat Dalı, Sanatta Yeterlilik Tezi, 2020.

2. COŞGUN, Yunus Emre, Viyolonsel Eğitimi Metotlarının Milli Eğitim Bakanlığı’nda Yer Alan Hedef ve Hedef Davranışlara Göre İncelenmesi, Kırıkkale Üniversitesi, Sosyal Bilimler Enstitüsü Müzik Anabilim Dalı Müzik Bilimleri Bilim Dalı, Yüksek Lisans Tezi, 2019.

3. BAL, Ece; Devlet Konservatuvarları Ortaokul Devresi Viyolonsel Dersi Müfredatlarının İncelenmesi ve Program Geliştirme Önerisi, Dokuz Eylül Üniversitesi, Güzel Sanatlar Enstitüsü Müzik Anasanat Dalı, Yüksek Lisans Tezi, 2019.

4. ONAT, Yiğit Alp; Güzel Sanatlar Lisesi Viyolonsel Öğretim Programlarının Karşılaştırılması, Gazi Üniversitesi, Eğitim Bilimleri Enstitüsü, Güzel Sanatlar Eğitimi Ana Bilim Dalı, Yüksek Lisans Tezi, 2018.

5. UĞRAŞ BİLİR, Funda; Güzel Sanatlar Lisesi Çello Dersi Öğretim Programına Dayalı Kullanılan Kitapların Türk Müziği Kazanımları Açısından Değerlendirilmesi, Van Yüzüncü

Yıl Üniversitesi, Sosyal Bilimler Enstitüsü Geleneksel Türk Müziği Anabilim Dalı, Yüksek Lisans Tezi, 2018.

Viyolonsel Eğitimi- Teknikler

1. ÖZDEMİR, Selin; Farklı Düzeylerdeki Viyolonsel Öğrencilerinin Teknik Problemleri; Akdeniz Üniversitesi, Antalya Devlet Konservatuvarı Örneği, Akdeniz Üniversitesi Güzel Sanatlar Enstitüsü Müzik Anasanat Dalı, Yüksek Lisans Tezi, 2018
2. EROĞLU, Özgün; Kangal ve Yöresi Türkülerinin Viyolonsel Eğitiminde Kullanılmasına İlişkin Bir Çalışma, Gazi Üniversitesi, Eğitim Bilimleri Enstitüsü, Güzel Sanatlar Eğitimi Ana Bilim Dalı, Yüksek Lisans Tezi, 2018.
3. URHAL, Necla; Viyolonsel Eğitiminde Başlangıç Yay Tekniklerinin Eğitimci Görüşleri Doğrultusunda İncelenmesi, Kocaeli Üniversitesi, Sosyal Bilimler Enstitüsü Müzikoloji Anasanat Dalı Performans Sanat Dalı, Yüksek Lisans Tezi, 2018.
4. ÇINAR, Çiğdem; Viyolonsel Eğitimi Sürecinde Karşılaşılan Entonasyon Problemine Yönelik Öğretmen ve Öğrenci Görüşlerinin Öğrenci Performansı İle Karşılaştırılması, Bolu Abant İzzet Baysal Üniversitesi, Eğitim Bilimleri Enstitüsü Güzel Sanatlar Eğitimi Anabilim Dalı Müzik Eğitimi Bilim Dalı, Yüksek Lisans Tezi, 2019.
5. ÇINARDAL, Levent; Viyolonsel Öğretiminde Kullanılan Yay Tekniklerinin Türk Müziğine Uyarlanması ve Değerlendirilmesi, Gazi Üniversitesi, Eğitim Bilimleri Enstitüsü, Doktora Tezi Güzel Sanatlar Eğitimi Anabilim Dalı, Müzik Eğitimi Bilim Dalı, 2020.
6. ELBEYİ, Gökçe, Viyolonsel Eğitimine 4. Pozisyondan Başlamak Üzerine Görüş ve Öneriler. Dokuz Eylül Üniversitesi, Eğitim Bilimleri Enstitüsü, Güzel Sanatlar Eğitimi Anabilim Dalı, Müzik Öğretmenliği Programı, Yüksek Lisans Tezi, 2020.

Türk Makam Müziği ve Viyolonsel Eğitimi

1. İLGAR, Koray, Türk Müziği Viyolonsel İcrâcılığında Mes'ud Cemil, Gazi Üniversitesi, Güzel Sanatlar Enstitüsü, Türk Müziği Anabilim Dalı, Doktora Tezi, 2018.
2. TURGAY AKDAĞOĞLU Türk ve batı müziği'nde viyolonsel icrası / Violoncello performance in Turkish and western music, Fırat Üniversitesi, Sosyal Bilimler Enstitüsü, Müzik Anabilim Dalı , Yüksek Lisans, 2018
3. TOPALOĞLU, Taner, Viyolonsel Eğitiminde Aksak Usûllü Eserlerin Seslendirilmesine Yönelik Uygulamaların Öğrenci Performansına Etkisi, Gazi Üniversitesi Eğitim Bilimleri Enstitüsü, Güzel Sanatlar Eğitimi Ana Bilim Dalı, Yüksek Lisans Tezi, 2019.
4. KAŞ, Mustafa, Viyolonsel Eğitiminde Kullanılmak Üzere Tasarlanan Sekiz Makamsal Etüt Çalışması, İstanbul Okan Üniversitesi, Sosyal Bilimler Enstitüsü, Yüksek Lisans, 2019.
5. SULUKAYA, Veysel; Türk Müziği Viyolonsel Eğitiminde Başlangıç Seviyesinde Karşılaşılan Sorunlar ve Çözüm Önerileri, Van Yüzüncü Yıl Üniversitesi, Sosyal Bilimler Enstitüsü Geleneksel Türk Müziği Abd, Yüksek Lisans Tezi, 2019.
6. İŞLER, Şeref; Kütahya Türkülerinin Viyolonsel Eğitiminde Kullanılması Üzerine Bir Çalışma, Gazi Üniversitesi, Eğitim Bilimleri Enstitüsü, Güzel Sanatlar Eğitimi Ana Bilim Dalı, Yüksek Lisans Tezi, 2019.

7. ANDAÇ, Hacı Mehmet; Türk Müziği Makamlarının Viyolonsel Tuşesi Üzerinde Konumlandırılmasına İlişkin Şematik Bir Yaklaşım, Erciyes Üniversitesi, Güzel Sanatlar Enstitüsü Müzik Anasanat Dalı, Yüksek Lisans Tezi, 2019.
8. AKPARA, Kamil, Türk Müziği Eğitimi Verilen Konservatuvarlarda Viyolonsel Eğitim Öğretiminin Yeri, Önemi ve Kullanım Durumu, Selçuk Üniversitesi, Sosyal Bilimler Enstitüsü Müzik Anabilim Dalı Türk Müziği Bilim Dalı, Yüksek Lisans Tezi, 2019.

Eser /Etüt İnceleme- Analiz

1. ALTINKAYNAK, Gökçe; Şostakoviç Op. 40 Viyolonsel ve Piyano Sonatının Teknik Açısından İncelenmesi, Eskişehir Anadolu Üniversitesi, Güzel Sanatlar Enstitüsü Müzik Anasanat Dalı, Yüksek Lisans Tezi, 2018.
2. YATKIN, Serçin; Günümüz Bestecilerinden Sofia Gubaidulina ve Ülkemizde Viyolonsel Müfredatına Girebilecek ‘Solo Viyolonsel İçin On Prelüd’ Eserinin Teknik Açısından İncelenmesi, Mersin Üniversitesi, Güzel Sanatlar Enstitüsü Müzik Anasanat Dalı Viyolonsel Sanat Dalı, Yüksek Lisans Tezi, 2018.
3. BELLER, Aslı; Ahmed Adnan Saygun’un Viyolonsel Eserlerinin Biçimsel ve Teknik İncelenmesi, Anadolu Üniversitesi Güzel Sanatlar Enstitüsü, Müzik Ana Sanat Dalı, Sanatta Yeterlik Tezi, 2018.
4. ÜNAL,Orkun; Romantik Dönem Viyolonsel Repertuarının Ekoller ve Örnekler Üzerinden Değerlendirilmesi, Akdeniz Üniversitesi Güzel Sanatlar Enstitüsü Müzik Anabilim Dalı, Yüksek Lisans Tezi, 2019.
5. AKINCIOĞLU, Ilgın Mustafa, Antonio Vivaldi’nin (Op.14) 6 Viyolonsel Sonatı’nın Form ve Viyolonsel İcra Teknikleri Bakımından İncelenmesi, Trakya Üniversitesi, Sosyal Bilimler Enstitüsü Müzik Ana Sanat Dalı ,Yüksek Lisans Tezi, 2019.
6. OYTUN, Gökçe Bahar; Dimitri Şostakoviç’in Op.40 Viyolonsel – Piyano Sonatı’nın Analizi, , Mimar Sinan Güzel Sanatlar Üniversitesi Güzel Sanatlar Enstitüsü Müzik Anasanat Dalı Yaylı Çalgılar Programı, Yüksek Lisans Eser Metni , 2019.
7. NECEF, Ferec; j. S. Bach Altı Viyolonsel Süiti Tema Sergileri Bağlamında Bwv 1011 Do Minör Beşinci Süit, Anadolu Üniversitesi Güzel Sanatlar Enstitüsü, Yüksek Lisans Tezi, 2019.
8. Öner, Bike, Viyolonsel Eğitiminde Kullanılan Başlangıç Metotlarının İncelenmesi ve Karşılaştırılması, İstanbul Üniversitesi Sosyal Bilimler Enstitüsü Müzik Anasanat Dalı, Yüksek Lisans Tezi, 2019.
9. BİLGİN, Ezgi Yağmur, 1950 Sonrası Seçilen Viyolonsel Eserlerinde Yeni Tekniklerin İncelenmesi, Eskişehir Anadolu Üniversitesi, Güzel Sanatlar Enstitüsü, Yüksek Lisans Tezi, 2019.
10. BAYRİ, Sercan, Johann Sebastian Bach’ın bwv 1009 Numaralı Viyolonsel Süitininanner Bylsma Ve Yo-Yo Ma Yorumlarının Karşılaştırılması, İstanbul Okan Üniversitesi, Sosyal Bilimler Enstitüsü, Yüksek Lisans Tezi, 2019.
11. ÖZKÖK SEZENER, Göknil, Luigi Boccherini No. 9 Si Bemol Majör Viyolonsel Konçertosu’nun Viyola Konçertosu Olarak Adaptasyonu ve İki Versiyon Arasındaki Teknik

- ve Müzikal Karşılaştırmalar, Mimar Sinan Güzel Sanatlar Üniversitesi, Güzel Sanatlar Enstitüsü Müzik Anasanat Dalı Yaylı Çalgılar Programı, Sanatta Yeterlilik Eser Metni, 2019.
12. PITLAK, Özlem; Beethoven Op.69 Piyano-Viyolonsel Sonatı Birinci Bölümünün Orijinal El Yazması İle Seçilmiş Edisyonlarının Karşılaştırılması, Başkent Üniversitesi, Sosyal Bilimler Enstitüsü Müzik Anasanat Dalı, Performans Tezli Yüksek Lisans Programı, Yüksek Lisans Tezi, 2019.
13. YÜCE, Aral; D. Shostakovich 1. Viyolonsel Konçertosu'nun Yapısal ve Yorumsal Olarak İncelenmesi, İstanbul Üniversitesi, Sosyal Bilimler Enstitüsü, Müzik Anasanat Dalı Yüksek Lisans Tezi, 2019.
14. ÖZKAN, Mert, Dmitry Shostakovich' İn Op. 40 Viyolonsel Sonatının Teknik ve Müzikal Açından İncelenmesi, Trakya Üniversitesi, Sosyal Bilimler Enstitüsü Müzik Ana Sanat Dalı Yüksek Lisans Tezi, 2019.
15. KARLIDAĞ, Mehmet Semih; Ludwig Van Beethoven'ın Op. 5 No. 1 ve Op. 102 No. 2 Viyolonsel - Piyano Sonatları'nın Sonat Formunun Gelişimi Bakımından Karşılaştırılarak Tarihsel, Teknik ve Yapısal Açılardan İncelenmesi, İstanbul Üniversitesi, Sosyal Bilimler Enstitüsü Müzik Anasanat Dalı, Sanatta Yeterlik Tezi, 2019.
16. ÇOŞKUN, Semih; Jean Baptiste Breval Op.40 No.1 C Majör Viyolonsel Sonatının Teknik ve Biçimsel Analizi, Gazi Üniversitesi, Eğitim Bilimleri Entitüsü, Güzel Sanatlar Eğitimi Anabilim Dalı, Müzik Eğitimi Bilim Dalı, Yüksek Lisans Tezi, 2020.
17. AYGÜN, ; İlhan Usmanbaş'ın Viyolonsel Eserlerinin Özellikleri, Ondokuz Mayıs Üniversitesi, Lisansüstü Eğitim Enstitüsü Müzik Anasanat Dalı, Yüksek Lisans Tezi, 2020.
18. ERDEVİREN, Gülin; Temsil Edilmiş Türk Operalarındaki Keman ve Viyolonsel Sololarının Yeri, Çukurova Üniversitesi, Sosyal Bilimler Enstitüsü Müzik Ana Sanat Dalı, Yüksek Lisans Tezi, 2020.

Farklı Disiplinlerle İlişkilendirilerek Yazılmış Tezler

1. GÖNDÜÇ, Gözde; Alexander Tekniği'nin Viyolonsel Çalarken Uygulanması, Yaşar Üniversitesi, Sosyal Bilimler Enstitüsü Sanat ve Tasarım Anasanat Dalı, Yüksek Lisans Tezi, 2018.
2. DEMİRBACAK, Neslihan Koğa; Viyolonsel Eğitiminin Başlangıç Aşamasında Tekerlemelerin ve Türk Çocuk Şarkılarının Kullanımına Yönelik Eğitimci Görüşleri, Pamukkale Üniversitesi, Eğitim Bilimleri Enstitüsü Güzel Sanatlar Eğitimi Anabilim Dalı Müzik Eğitimi Bilim Dalı, Yüksek Lisans Tezi, 2019.
3. BURSAL, Mehmet Berkem; Hacettepe Üniversitesi Ankara Devlet Konservatuvarı Örneğinde Viyolonsel İcra Tekniğine Bağlı Gelişebilecek Fizyolojik Rahatsızlıklar, Hacettepe Üniversitesi, Güzel Sanatlar Enstitüsü Yaylı Çalgılar Anasanat Dalı, Yüksek Lisans Tezi, 2019.
4. ALBAYRAK, Ceren, Güzel Sanatlar Lisesi Viyolonsel Öğrencilerinin Bireysel Çalgı Çalışma Alışkanlıklarının Çalgı Performansı Öz Yeterlik İnancına Etkisi, Ondokuz Mayıs Üniversitesi, Lisansüstü Eğitim Enstitüsü Güzel Sanatlar Eğitimi Ana Bilim Dalı, Yüksek Lisans Tezi, 2020.

Anahtar Kelimelerinde Viyolonsel Olan Diğer Tezler

1. HAKGÜDER, Alican; Johann Sebastian Bach'ın Solo Yaylı Çalgılar İçin Yazdığı Eserlerin Farklı Yöntemler İle Gitara Transkripsiyonlarına 1. Çello Süit Örneği İle Analitik Bir Yaklaşım, Yıldız Teknik Üniversitesi, Sosyal Bilimler Enstitüsü Sanat ve Tasarım Ana Sanat Dalı Müzik ve Sahne Sanatları Yüksek Lisans Programı, Yüksek Lisans Tezi, 2018.
2. BAYAZITOĞLU, Çağrı, J. S. Bach'ın Solo Viyolonsel İçin 1. Süitinin Kontrbas İçin Düzenlemelerinin İncelenmesi, Çukurova Üniversitesi, Sosyal Bilimler Enstitüsü Müzik Anasanat Dalı, Yüksek Lisans Tezi, 2019.

Sonuç, Tartışma ve Öneriler

2018-2020 yılları arasında yazılmış lisansüstü tezlerin “anahtar kelimeleri, başlık ve özet” taramalarıyla elde edilen verilere göre;

Alt Probleme Yönelik Sonuçlar

Türkiye’de 2018-2020 viyolonsel alanı ile ilişkili

- Toplamda 44 lisans üstü tez yapıldığı,
- % 86 Yüksek Lisans, %9 Sanatta Yeterlik, % 5 Doktora tezi olduğu,
- Daha çok Sosyal Bilimler Enstitülerinde (% 45,45) tez yapıldığı,
- Tezlerin daha çok 2019 yılında ve Gazi Üniversitesinde yazıldığı,

Alt Probleme Yönelik Sonuçlar

- Tezler diğer iki araştırmadan farklı olarak 7 ana başlıkta sınıflandırılmış ancak çalışmada 6 ana başlıktaki tezler incelenmiştir.
- Tezler diğer iki araştırmada olduğu gibi daha çok (% 41) “eser-etüt inceleme analiz” başlığı altında yazıldığı tespit edilmiştir.

• Orhan, 2012'nin 1992-2011 yılları arasında yaptığı çalışmada daha çok Yüksek Lisans Tezi (%80) yapıldığı, yapılan lisansüstü tezlerin çoğunluğunun Sosyal Bilimler Enstitüsünde (% 59) yapıldığı sonuçlarına ulaşılmıştır. 2012-2018 yılları arasında yapılan çalışmada da benzer bir sonuca ulaşılmış daha çok (%68) Yüksek Lisans Tezi yazılmış, özellikle viyolonsel konulu Sanatta Yeterlik Tezlerindeki artış dikkat çekmiştir. 2020 çalışmasında ise diğer iki çalışma ile benzer şekilde yüksek lisans tezi dikkat çekici bir oranda fazladır.

• 1992-2011 yılları arasında yapılan çalışmada tezlerin bir kısmının Fen Bilimleri Enstitüsünde yazıldığı ortaya konmuştur. Marmara, Gazi ve Anadolu Üniversiteleri Lisansüstü programlarını ilk yıllarda Fen Bilimleri Enstitüsüne bağlı olarak açmaktaydı. Ancak daha sonra Sosyal Bilimler ve Eğitim Bilimleri Enstitülerine geçmişlerdir. Bu durumda 2018 ve 2020’de güncellenen çalışmada Fen Bilimleri Enstitüsü yer almamaktadır. Ancak bu çalışmayla yeni olarak LLE (Lisansüstü Eğitim Enstitüsü) eklenmiştir.

• Orhan 2012'nin yaptığı çalışmada “Eser etüt inceleme analiz (%37), viyolonsel eğitimi-teknikler (%29) viyolonsel alanında en çok araştırılan konulardır. Program inceleme (%13), Tarihçe ve ekoller (% 11), Türk makam müziği ve viyolonsel eğitimi (%9)” iken güncellenen

çalışmada; “Eser etüt inceleme- analiz (% 50), viyolonsel eğitimi- teknikler (%20), Program inceleme (%2), Tarihçe ve ekoller (% 8), Türk makam müziği ve viyolonsel eğitimi (%16)” ile 2018 çalışmasının benzerlik ve farklılık gösterdiği görülmektedir. Yeni çalışmalarda “Eser etüt inceleme-analiz”, “Türk makam müziği ve viyolonsel eğitimi” konularında araştırmalar artarken diğer konularda özellikle program inceleme konusunda araştırma sayısı azalmıştır. 2020 çalışmasında da benzer şekilde daha çok (%41) “eser etüt inceleme-analiz” konularında çalışma yapılmıştır.

• Orhan (2012) nin yaptığı araştırmada 5 farklı sınıflama yer alırken, Yıldız,Orhan (2012) çalışmasında 6 farklı sınıflama olmuştur. 2020 çalışmamızda Yıldız, Orhan (2012) de kullanılan şablona ek olarak 7. bir başlık yer almaktadır. Yıldız, Orhan (2019) çalışmasında daha çok “eser etüt inceleme analiz “başlığı altında tez olduğu ortaya konulmuştur. Bu başlıktaki tezlerin daha çok eser inceleme analiz konusunda yazıldığını ifade etmişlerdir. Bu yönüyle bizim çalışmamızla paralellik göstermektedir. Orhan (2012) ve Yıldız Orhan (2019) çalışmalarıyla birlikte, 1992 den 2020 yılına kadar yapılmış çalışmaların tamamında Gazi Üniversitesinin alana yönelik çalışmalarının daha çok olduğu ve daha çok Yüksek Lisans çalışması yapıldığı sonucuna varılmıştır.

Yapılan bu çalışma ile diğer çalışmalarda da görüldüğü gibi tezler benzer bir sınıflandırma yapılarak (Demirbatır, R.E., (2001), Orhan, Ş., Tunca, B.E., (2014), Öztutgan, Z., (2016)) ortaya konulmuştur. Bu şekilde, araştırmacıların benzer konuda tezleri bir bütün halinde bulmasını kolaylaştıracak bibliyografya çalışmalarının, yapılış biçimi ve içerik olarak benzerlikler gösterdiği söylenebilir. Bu çalışmalarla araştırmacılar alanlarına ilişkin yapılmış bütün çalışmaların farkına varıp, alana hakim olup öncelikli olarak araştırmayı yapan kişilerin alan hakimiyetine, mesleki gelişimine katkıda bulunduğu düşünülmektedir.

Çalışmanın sonucunda öneriler;

- Viyolonsel alanına ilişkin uluslararası ve ulusal makalelerin de derlendiği temalı (Ör. Yay teknikleri, sol el teknikleri,metod inceleme,vb.) yeni çalışmalar yapılması,
- “Viyolonsel” alanında yazılmış ulusal araştırmalarla uluslararası araştırmaların çok yönlü olarak (yöntem, amaç) karşılaştırılması, “Viyolonsel” ile ilgili yapılmış tüm çalışmaların yer alacağı bir meta analiz çalışması yapılması,
- Farklı disiplinlerle ilişkili tezlerin içerik ve sonuçlarının sunulduğu yeni çalışmaların yapılması,
- Viyolonsel ile ilgili çalışmaların daha çok betimsel ve nitel çalışmalar olduğu tespit edilmiştir. Yeni yapılacak çalışmaların deneysel ve boylamsal çalışmalar olması,
- Özellikle araştırma, akademik yayın yaşamına yeni girecek olan genç akademisyenlerin alanı tanıma ile geçmiş ve güncel konulara hakim olmaları açısından bibliyografya, derleme çalışmaları yapmaları,
- Yapılmamış konuları tespit ederek alana yenilik getirecek yeni çalışmalar yapmaları,
- Daha sonraki yıllarda çalışmanın güncellenmesi önerilmektedir.

Kaynakça:

- [1] AKPARA, K., Türk Müziği Eğitimi Verilen Konservatuvarlarda Viyolonsel Eğitim Öğretiminin Yeri, Önemi ve Kullanım Durumu, Yüksek Lisans Tezi, Selçuk Üniversitesi, Sosyal Bilimler Enstitüsü, Müzik Anabilim Dalı Türk Müziği Bilim Dalı, Konya, 2019.
- [2] ALTINKAYNAK, G., Şostakoviç Op. 40 Viyolonsel ve Piyano Sonatının Teknik Açısından İncelenmesi, Yüksek Lisans Tezi, Anadolu Üniversitesi Güzel Sanatlar Enstitüsü Müzik Anasanat Dalı, Eskişehir, 2018.
- [3] ANDAÇ, H. M., Türk Müziği Makamlarının Viyolonsel Tuşesi Üzerinde Konumlandırılmasına İlişkin Şematik Bir Yaklaşım, Yüksek Lisans Tezi, Erciyes Üniversitesi, Güzel Sanatlar Enstitüsü Müzik Anasanat Dalı, Kayseri, 2019
- [4] ALBAYRAK, C., Güzel Sanatlar Lisesi Viyolonsel Öğrencilerinin Bireysel Çalgı Çalışma Alışkanlıklarının Çalgı Performansı Öz Yeterlik İnancına Etkisi, Yüksek Lisans Tezi, Ondokuz Mayıs Üniversitesi Lisansüstü Eğitim Enstitüsü, Güzel Sanatlar Eğitimi Ana Bilim Dalı, Samsun, 2020.
- [5] AKINCIOĞLU, I. M., Antonio vivaldi'nin (op.14) 6 viyolonsel sonati'nin form ve viyolonsel İcra teknikleri bakımından incelenmesi, Yüksek Lisans Tezi, Trakya Üniversitesi, Sosyal Bilimler Enstitüsü Müzik Ana Sanat Dalı, Edirne, 2019.
- [6] AYGÜN, B., İlhan Usmanbaş'ın Viyolonsel Eserlerinin Özellikleri, Yüksek Lisans Tezi, Ondokuz Mayıs Üniversitesi, Lisansüstü Eğitim Enstitüsü Müzik Anasanat Dalı, Samsun, 2020.
- [7] BAL, E., Devlet Konservatuvarları Ortaokul Devresi Viyolonsel Dersi Müfredatlarının İncelemesi vee Program Geliştirme Önerisi, Yüksek Lisans Tezi, Dokuz Eylül Üniversitesi, Güzel Sanatlar Enstitüsü Müzik Anasanat Dalı, İzmir, 2019.
- [8] BAYAZITOĞLU, Ç., J. S. Bach'in solo viyolonsel için 1. Süitinin Kontrbas için düzenlemelerinin incelenmesi, Yüksek Lisans Tezi, Çukurova Üniversitesi, Sosyal Bilimler Enstitüsü , Müzik Anasanat Dalı, Adana, 2019.
- [9] BAYRI, S., Johann Sebastian Bach'ın bww 1009 Numaralı Viyolonsel Süitininanner Bylsma ve Yo-Yo Ma Yorumlarının Karşılaştırılması, Yüksek Lisans Tezi, İstanbul Okan Üniversitesi, Sosyal Bilimler Enstitüsü, İstanbul, 2019
- [10] BELLER, A.; Ahmed Adnan Saygun'un Viyolonsel Eserlerinin Biçimsel ve Teknik İncelenmesi, Sanatta Yeterlik Tezi, Anadolu Üniversitesi Güzel Sanatlar Enstitüsü, Müzik Ana Sanat Dalı, Eskişehir , 2018.
- [11] BİLGİN, E. Y., 1950 Sonrası Seçilen Viyolonsel Eserlerinde Yeni Tekniklerin İncelenmesi, Yüksek Lisans Tezi, Eskişehir Anadolu Üniversitesi, Güzel Sanatlar Enstitüsü, Eskişehir, 2019.
- [12] BURSAL, M. B., Hacettepe Üniversitesi Ankara Devlet Konservatuvarı Örneğinde Viyolonsel İcra Tekniğine Bağlı Gelişebilecek Fizyolojik Rahatsızlıklar, Yüksek Lisans Tezi, Hacettepe Üniversitesi, Güzel Sanatlar Enstitüsü Yaylı Çalgılar Anasanat Dalı, Ankara, 2019.
- [13] COŞGUN, Y. E., Viyolonsel Eğitimi Metotlarının Milli Eğitim Bakanlığı'nda Yer Alan Hedef ve Hedef Davranışlara Göre İncelenmesi, Yüksek Lisans Tezi, Kırıkkale

Üniversitesi, Sosyal Bilimler Enstitüsü, Müzik Anabilim Dalı Müzik Bilimleri Bilim Dalı, Kırıkkale, 2019.

[14] ÇOŞKUN, S., Jean Baptiste Breval Op.40 No.1 C Majör Viyolonsel Sonatının Teknik ve Biçimsel Analizi, Yüksek Lisans Tezi , Gazi Üniversitesi, Eğitim Bilimleri Enstitüsü, Güzel Sanatlar Eğitimi Anabilim Dalı, Müzik Eğitimi Bilim Dalı, Ankara, 2020.

[15] ÇINAR, Ç., Viyolonsel Eğitimi Sürecinde Karşılaşılan Entonasyon Problemine Yönelik Öğretmen ve Öğrenci Görüşlerinin Öğrenci Performansı ile Karşılaştırılması, Yüksek Lisans Tezi, Bolu Abant İzzet Baysal Üniversitesi, Eğitim Bilimleri Enstitüsü, Güzel Sanatlar Eğitimi Anabilim Dalı Müzik Eğitimi Bilim Dalı, Bolu, 2019.

[16] ÇINARDAL, L., Viyolonsel Öğretiminde Kullanılan Yay Tekniklerinin Türk Müziğine Uyarlanması ve Değerlendirilmesi, Doktora Tezi, Gazi Üniversitesi, Eğitim Bilimleri Enstitüsü, Güzel Sanatlar Eğitimi Anabilim Dalı, Müzik Eğitimi Bilim Dalı, Ankara, 2020.

[17] DEMİRBACAK, N. K.; Viyolonsel Eğitiminin Başlangıç Aşamasında Tekerlemelerin ve Türk Çocuk Şarkılarının Kullanımına Yönelik Eğitimci Görüşleri, Yüksek Lisans Tezi, Pamukkale Üniversitesi, Eğitim Bilimleri Enstitüsü Güzel Sanatlar Eğitimi Anabilim Dalı Müzik Eğitimi Bilim Dalı, Denizli, 2019.

[18] DEMİRBATIR., R.E., Müzik Alanı Yüksek Lisans, Doktora ve Sanatta Yeterlik Tez Bibliyografyası, Uludağ Üniversitesi Eğitim Fakültesi Dergisi Cilt: XIV, Sayı: 1, 2001

[19] DEMİRBATIR, R.E., (2001). Yaylı Çalgılar Yüksek Lisans, Doktora ve Sanatta Yeterlik Tez Bibliyografyası, Uludağ Üniversitesi Eğitim Fakültesi Dergisi Cilt: XIV, Sayı: 1

[20] ERDEVİREN, G., Temsil Edilmiş Türk Operalarındaki Keman ve Viyolonsel Sololarının Yeri, Çukurova Üniversitesi, Sosyal Bilimler Enstitüsü Müzik Ana Sanat Dalı, Yüksek Lisans Tezi, Adana, 2020.

[21] EROĞLU, Ö., Kangal ve Yöresi Türkülerinin Viyolonsel Eğitiminde Kullanılmasına İlişkin Bir Çalışma, Yüksek Lisans Tezi, Gazi Üniversitesi, Eğitim Bilimleri Enstitüsü, Güzel Sanatlar Eğitimi Ana Bilim Dalı, Ankara, 2018.

[22] ELBEYİ, G., Viyolonsel Eğitimine 4. Pozisyondan Başlamak Üzerine Görüş ve Öneriler, Yüksek Lisans Tezi, Dokuz Eylül Üniversitesi, Eğitim Bilimleri Enstitüsü, Güzel Sanatlar Eğitimi Anabilim Dalı, Müzik Öğretmenliği Programı, İzmir, 2020.

[23] GÖNDÜÇ, G., Alexander Tekniği'nin Viyolonsel Çalarken Uygulanması, Yüksek Lisans Tezi, Yaşar Üniversitesi, Sosyal Bilimler Enstitüsü Sanat ve Tasarım Anasanat Dalı, İzmir, 2018.

[24] GÜMÜŞ, G., Viyolonselde Modern İcra Teknikleri ve Notasyonu, Yüksek Lisans Tezi, Okan Üniversitesi, Sosyal Bilimler Enstitüsü, Müzik Anasanat Dalı, İstanbul, 2018.

[25] HAKGÜDER, A., Johann Sebastian Bach'ın Solo Yaylı Çalgılar İçin Yazdığı Eserlerin Farklı Yöntemler İle Gitara Transkripsiyonlarına 1. Çello Süit Örneği İle Analitik Bir Yaklaşım, Yüksek Lisans Tezi ,Yıldız Teknik Üniversitesi, Sosyal Bilimler Enstitüsü Sanat ve Tasarım Ana Sanat Dalı Müzik, İstanbul, 2018.

[26] İLGAR, K., Türk Müziği Viyolonsel İcrâcılığında Mes'ud Cemil, Doktora Tezi, Gazi Üniversitesi, Güzel Sanatlar Enstitüsü, Türk Müziği Anabilim Dalı, Ankara ,2018.

- [27] İŞLER, Ş., Kütahya Türkülerinin Viyolonsel Eğitiminde Kullanılması Üzerine Bir Çalışma, Yüksek Lisans Tezi, Gazi Üniversitesi, Eğitim Bilimleri Enstitüsü, Güzel Sanatlar Eğitimi Ana Bilim Dalı, Ankara, 2019.
- [28] KARLIDAĞ, M. S., Ludwig Van Beethoven'ın Op. 5 No. 1 ve Op. 102 No. 2 Viyolonsel - Piyano Sonatları'nın Sonat Formunun Gelişimi Bakımından Karşılaştırılarak Tarihsel, Teknik ve Yapısal Açılardan İncelenmesi, Sanatta Yeterlik Tezi, İstanbul Üniversitesi, Sosyal Bilimler Enstitüsü Müzik Anasanat Dalı, İstanbul, 2019.
- [29] KAŞ, M., Viyolonsel Eğitiminde Kullanılmak Üzere Tasarlanan Sekiz Makamsal Etüt Çalışması, Yüksek Lisans Tezi, İstanbul Okan Üniversitesi, Sosyal Bilimler Enstitüsü, İstanbul, 2019.
- [30] KILIÇ, A.; Lisans Düzeyi Türk Müziği Viyolonsel Eğitimi Programlarının Değerlendirilmesi Sonucu Elde Edilen Bulgulara Yönelik Eğitimci Görüşleri Üzerine Bir Araştırma, Sanatta Yeterlik Tezi, Afyon Kocatepe Üniversitesi, Sosyal Bölümler Enstitüsü, Müzik Anasanat Dalı, Afyonkarahisar, 2020.
- [31] NECEF, F.; j. S. Bach Altı Viyolonsel Süiti Tema Sergileri Bağlamında Bwv 1011 Do Minör Beşinci Süit, Yüksek Lisans Tezi, Anadolu Üniversitesi Güzel Sanatlar Enstitüsü, Eskişehir, 2019.
- [32] ONAT, Y. A., Güzel Sanatlar Lisesi Viyolonsel Öğretim Programlarının Karşılaştırılması, Yüksek Lisans Tezi, Gazi Üniversitesi, Eğitim Bilimleri Enstitüsü, Güzel Sanatlar Eğitimi Ana Bilim Dalı, Ankara, 2018.
- [33] ORHAN. Ş., (2011). Türkiye'de Viyolonsel Alanında Yapılmış Yüksek Lisans, Doktora ve Sanatta Yeterlilik Tezleri, Kastamonu Eğitim Dergisi 12: 20: (2): 701-716
- [34] ORHAN, Ş., TUNCA, B.E., (2014). Türkiye'de Oda Müziği Alanında Yapılmış Yüksek Lisans, Doktora ve Sanatta Yeterlilik Tezleri, folklor/edebiyat, cilt:20, sayı:80, 2014/4
- [35] OYTUN, G. B., Dimitri Şostakoviç'in Op.40 Viyolonsel – Piyano Sonatı'nın Analizi, Yüksek Lisans Eser Metni, Mimar Sinan Güzel Sanatlar Üniversitesi, Güzel Sanatlar Enstitüsü Müzik Anasanat Dalı Yaylı Çalgılar Programı, İstanbul,2019.
- [36] Öner, B., Viyolonsel Eğitiminde Kullanılan Başlangıç Metotlarının İncelenmesi ve Karşılaştırılması, Yüksek Lisans Tezi, İstanbul Üniversitesi Sosyal Bilimler Enstitüsü, Müzik Anasanat Dalı, İstanbul, 2019.
- [37] ÖZDEMİR, S., Farklı Düzeylerdeki Viyolonsel Öğrencilerinin Teknik Problemleri; Akdeniz Üniversitesi Antalya Devlet Konservatuarı Örneği, Yüksek Lisans Tezi, Akdeniz Üniversitesi, Güzel Sanatlar Enstitüsü Müzik Anasanat Dalı, Antalya, 2018.
- [38] ÖZKAN, M., Dmitriy Shostakovich' İn Op. 40 Viyolonsel Sonatının Teknik ve Müzikal Açından İncelenmesi, Yüksek Lisans Tezi, Trakya Üniversitesi, Sosyal Bilimler Enstitüsü Müzik Ana Sanat Dalı, Edirne, 2019.
- [39] ÖZKÖK SEZENER, G., Luigi Boccherini No. 9 Si Bemol Majör Viyolonsel Konçertosu'nun Viyola Konçertosu Olarak Adaptasyonu ve İki Versiyon Arasındaki Teknik ve Müzikal Karşılaştırmalar, Sanatta Yeterlilik Eser Metni, Mimar Sinan Güzel Sanatlar Üniversitesi, Güzel Sanatlar Enstitüsü Müzik Anasanat Dalı Yaylı Çalgılar Programı, İstanbul, 2019.

- [40] ÖZTUTGAN, Z., (2016). Türkiye’de Gitar Alanında Yapılan Lisansüstü Tezlerin Analizi ve Değerlendirilmesi October Giresun University YYÜ Eğitim Fakültesi Dergisi, Cilt: XIII, Sayı: I,684-708.
- [41] PITLAK, Ö.; Beethoven Op.69 Piyano-Viyolonsel Sonatı Birinci Bölümünün Orijinal El Yazması İle Seçilmiş Edisyonlarının Karşılaştırılması, Yüksek Lisans Tezi, Başkent Üniversitesi Sosyal Bilimler Enstitüsü Müzik Anasanat Dalı, Ankara, 2019.
- [42] SULUKAYA, V., Türk Müziği Viyolonsel Eğitiminde Başlangıç Seviyesinde Karşılaşılan Sorunlar ve Çözüm Önerileri, Yüksek Lisans Tezi, Van Yüzüncü Yıl Üniversitesi Sosyal Bilimler Enstitüsü Geleneksel Türk Müziği Ana Bilim Dalı, Van, 2019.
- [43] TOPALOĞLU, T., Viyolonsel Eğitiminde Aksak Usüllü Eserlerin Seslendirilmesine Yönelik Uygulamaların Öğrenci Performansına Etkisi, Yüksek Lisans Tezi, Gazi Üniversitesi, Eğitim Bilimleri Enstitüsü, Güzel Sanatlar Eğitimi Ana Bilim Dalı, Ankara, 2019.
- [44] AKDAĞOĞLU T., Türk ve batı müziği'nde viyolonsel icrası / Violoncello performance in Turkish and western music, Yüksek Lisans Tezi, Fırat Üniversitesi , Sosyal Bilimler Enstitüsü, Müzik Anabilim Dalı , Elazığ, 2018.
- [45] UÇAN, A., (1994). Müzik Eğitimi Temel Kavramlar İlkeler ve Yaklaşımlar. Ankara, Türkiye: Müzik Ansiklopedisi Yayınları, ss.25
- [46] UĞRAŞ BİLİR, F., Güzel Sanatlar Lisesi Çello Dersi Öğretim Programına Dayalı Kullanılan Kitapların Türk Müziği Kazanımları Açısından Değerlendirilmesi, Yüksek Lisans Tezi, Van Yüzüncü Yıl Üniversitesi, Sosyal Bilimler Enstitüsü Geleneksel Türk Müziği Anabilim Dalı, Van, 2018.
- [47] URHAL,N., Viyolonsel Eğitiminde Başlangıç Yay Tekniklerinin Eğitimci Görüşleri Doğrultusunda İncelenmesi, Yüksek Lisans Tezi, Kocaeli Üniversitesi, Sosyal Bilimler Enstitüsü, Müzikoloji Anasanat Dalı Performans Sanat Dalı, Kocaeli, 2018.
- [48] ÜNAL,O.; Romantik Dönem Viyolonsel Repertuarının Ekoller ve Örnekler Üzerinden Değerlendirilmesi, Yüksek Lisans Tezi, Akdeniz Üniversitesi Güzel Sanatlar Enstitüsü Müzik Anabilim Dalı, Antalya, 2019.
- [49] YATKIN, S., Günümüz Bestecilerinden Sofia Gubaidulina ve Ülkemizde Viyolonsel Müfredatına Girebilecek ‘Solo Viyolonsel İçin On Prelüd’ Eserinin Teknik Açından İncelenmesi, Yüksek Lisans Tezi, Mersin Üniversitesi Güzel Sanatlar Enstitüsü Müzik Anasanat Dalı Viyolonsel Sanat Dalı, Mersin, 2018.
- [50] YILDIZ, E. C., ORHAN, Ş., (2019), Türkiyede Viyolonsel Alanında Yazılmış Lisansüstü Tezler, Düzce Üniversitesi, Sanat Tasarım ve Mimarlık Fakültesi, Uluslararası Aile Çocuk ve Eğitim Dergisi, Sayı: 17 Kış İlkbahar Dönemi
- [51] YÜCE, A., D. Shostakovich 1. Viyolonsel Konçertosu’nun Yapısal ve Yorumsal Olarak İncelenmesi, Yüksek Lisans Tezi, İstanbul Üniversitesi, Sosyal Bilimler Enstitüsü Müzik Anasanat Dalı, İstanbul, 2019.

İNTERNET KAYNAKLARI

- [52] <https://tez.yok.gov.tr/UlusalTezMerkezi/tez-SorguSonucYeni.jsp> (E.T. 5.11.2018)

TÜRK MÜZİĞİ VE VİYOLONSEL BAŞLIKLIL TEZLER

Latife Ercan Ayhan¹, Prof. Dr. Şebnem Orhan²

¹Gazi Üniversitesi

latife_ercan@hotmail.com <https://orcid.org/0000-0002-1907-9113>

²Gazi Üniversitesi

s.y.orhan@hotmail.com <https://orcid.org/0000-0002-6181-9680>

Özet

Çalışmada, 1992’den 2020 yılına kadar “Türk müziği -viyolonsel” alanına ilişkin yazılmış 15 teze ulaşılmıştır. Kethüda- Orhan’ın 2019’da yayınladığı “Türk makam müziğinde viyolonsel kullanımı ile ilgili yazılmış lisansüstü tezler” başlıklı çalışmadan farklı olarak “ tampere olmayan” daha çok Türk müziği konservatuvarlarında veya burada verilen viyolonsel eğitime yönelik yazılmış “Türk halk müziği” içermeyen lisansüstü tezler derlenmiştir. Tezlerin yapılış amacı, yöntemi ve alana katkısı ortaya konmuştur. Çalışmada tezler başlık ve özetleri incelenerek döküman incelemesi ve içerik analizi ile sınıflandırılmıştır. Bu amaçla, “Türk müziği- viyolonsel” ortak alanına ilişkin yapılmış olan lisansüstü tezlere ulaşmak için Yükseköğretim Kurulu Tez Dokümantasyon Merkezi’ne kayıtlı ve erişim izinleri olan “Türk makam müziği, Türk müziği, Türk sanat müziği, viyolonsel ve viyolonsel eğitimi” anahtar kelimeleri ile tarama yapılmıştır. Bu bağlamda 1992 yılından 2020 yılına kadar taranmış tezler; türleri, yılları, üniversiteleri, enstitüleri ve konularına göre tabloleştirilip kronolojik olarak sıralanmıştır. Çalışma sonucunda; lisansüstü tezler konularına göre sınıflanmış üç başlıkta toplanmıştır. İçerikleri ve başlıkları incelenen tezler konularına göre “ Türk müziğinde viyolonsel eğitimi, icra-analiz ve viyolonsel Türk müziğindeki tarihsel gelişimi” olmak üzere üç başlık altında toplanmıştır. Alana ilişkin yapılmış ilk tezin 2001 yılında tamamlandığı, 2016 (%13) yılından sonra özellikle 2019 (% 20) yılında konuya ilişkin çalışmalara ilginin arttığı söylenebilir. “Türk müziği ve viyolonsel” başlıklı lisansüstü tezlerin daha çok (% 67) Yüksek Lisans Tezi çalışmasının olduğu, lisansüstü tezlerin Gazi Üniversitesinde (% 20) yapıldığı ve tamamının Doktora Tezi olduğu, araştırmaların daha çok kaynak tarama yöntemiyle yapıldığı sonuçlarına ulaşılmıştır. Çalışmada tezlerin alana katkıları sunulmuş, öneriler getirilmiştir.

Anahtar kelimeler: Viyolonsel, çello, Türk müziği, viyolonsel eğitimi, Türk müziği konservatuvarı

1. GİRİŞ

Çalgı eğitimi müzik eğitiminin önemli bir boyutudur. Ülkemizde mesleki çalgı eğitimi, konservatuvarlar, güzel sanatlar fakülteleri, eğitim fakültelerinde verilmektedir. Bu kurumlarda verilen çalgı eğitimi farklı amaçlara hizmet etmektedir. Lisansüstü eğitim, çalgı eğitiminin devamlılığı, farklı bir boyut kazanması, uzmanlaşmak yönünde oldukça önemli bir süreçtir. Lisansüstü öğrencisi çalgısı ile kurduğu düşünsel ve işitsel bağı, yazınsal metine de

dönüştürerek akademik hayata giriş yaparlar. Lisansüstü eğitimin son basamağı olan tez aşaması genç araştırmacılar için oldukça zorlu ve bir o kadar da heyecanlı bir süreçtir. Yüksek Lisans Tezleri daha çok durum tespiti, analiz boyutlarında betimsel çalışmalar olurken Doktora çalışmalarında ise daha çok bilime katkı sağlayacak deneysel çalışmalar yapılması beklenir. Müzik eğitiminde Yüksek Lisans, Doktora programı dışında Sanatta Yeterlik Programında da tez çalışmaları yapılmaktadır. Yapılan son araştırmalara göre Türk müziği ürünlerinin çalgı eğitiminde kullanılmasına yönelik çalışmaların azlığı, bu alana hizmet etmek üzere yapılacak çalışmalara ihtiyaç olduğu araştırmaların sonuç ve önerilerinde vurgulanmıştır.

1.1 ARAŞTIRMANIN ve AMACI ÖNEMİ

Bu araştırmanın amacı; Türkiye’de Türk müziğinde viyolonsel kullanımına ilişkin yapılmış lisansüstü (Yüksek Lisans, Doktora, Sanatta Yeterlik) tezleri; üniversitelere, enstitülere, yıllarına, konularına, amaçlarına, izledikleri yöntemlere ve ulaştıkları sonuçlara göre sınıflandırmaktır. Bu sınıflama çalışması Türk müziğinde viyolonsel kullanımına ilişkin yapılan tezlerin bu konuda araştırma yapmak isteyen araştırmacılara kaynak oluşturması, çalışacağı konuyla ilgili önceden yapılmış araştırmaları görebilmesi, araştırma konusunu bu tez konularından referans alıp seçebilmesi açısından yararlı ve önemli görülmektedir.

1.2 EVREN ve ÖRNEKLEM

Araştırmanın evrenini Türkiye’de Türk müziği ve geleneksel Türk müziği konularında yapılmış tüm tezler, örneklemini ise Türk müziğinde viyolonsel kullanımına ilişkin yazılmış bütün lisansüstü tezler oluşturmaktadır. Araştırma, viyolonsel üzerine yapılmış ve Yükseköğretim Kurulu Dokümantasyon Merkezinden ulaşılabilen kayıtlı lisansüstü tezlerle sınırlıdır. Çalışmada, 1992’den 2020 yılına kadar “Türk müziği -viyolonsel” alanına ilişkin yazılmış 15 teze ulaşılmıştır. Kethüda- Orhan’ın 2019’da yayınladığı “Türk müziğinde viyolonsel kullanımına ilişkin yazılmış lisans üstü tezler” başlıklı çalışmadan farklı olarak “tamper olmayan” daha çok Türk müziği konservatuvarlarında veya burada verilen viyolonsel eğitimine yönelik yazılmış “Türk halk müziği” içermeyen lisansüstü tezler derlenmiştir.

1.3 VERİLERİN TOPLANMASI ve ANALİZİ

Çalışmada “Türk müziği- viyolonsel” ortak alanına ilişkin yapılmış olan lisansüstü tezlerle ulaşmak için Yükseköğretim Kurulu Tez Dokümantasyon Merkezi’ne kayıtlı ve erişim izinleri olan Türk müziği, Türk sanat müziği, viyolonsel ve viyolonsel eğitimi” anahtar kelimeleri ile tarama yapılmıştır. Bu bağlamda 1992 yılından 2020 yılına kadar taranmış tezler; türleri, yılları, üniversiteleri, enstitüleri ve konularına göre tabloleştirilip kronolojik olarak sıralanmıştır. Çalışmada Anahtar kelime ya da başlıkta Türk müziği ifadesi geçen ancak içerik olarak makamsal (tamper) olmayan çalışmaları kapsamamaktadır. Bu çalışmalar araştırmanın kapsamı dışında tutulmuştur.

2. YÖNTEM

Bu araştırma, Türkiye’de Türk müziğinde viyolonsel kullanımı ve Türk müziğinin ya da ürünlerinin viyolonsel eğitiminde kullanımına ilişkin yazılmış lisansüstü tezleri tespit etmeyi amaçlamıştır. Araştırma taşıdığı amaç ve bu amaca uygun olarak izlenen yöntem ve toplanan verilerin niteliği açısından durum saptamaya yönelik genel tarama modelinde betimsel bir çalışmadır. Araştırma nitel araştırma yöntemlerinden içerik analizi yoluyla yapılmıştır.

2.1 ALT PROBLEMLER

- Türk müziği ve viyolonsel ilişkisi hakkında yapılmış lisansüstü tezlerin genel görünümü nasıldır?
- Lisansüstü tezlerin konu, yöntem, amaç ve sonuçlarına göre sınıflandırılması nasıldır?

2.2 İLGİLİ ARAŞTIRMALAR

Ömür, Gültek (2011) “Türkiye’de 2000-2010 yılları arasında piyano üzerine yazılmış lisansüstü tezlerin analizi” adlı çalışmada, 2000-2010 yılları arasında Türkiye’de piyano üzerine yazılmış lisansüstü tezlerin analizi yapılmıştır. Çalışmada son 10 yıllık süreci kapsayan piyano ile ilgili 154 adet tez incelenmiş, bu tezler, yıllara ve konulara göre sınıflara ayrılmış, çıkan sonuçlar analiz edilerek, piyano tezlerinin genel bir profili elde edilmiştir.

Tebiş, Okay (2013) “Türkiye’de müzik sanatı ve eğitiminde keman ve viyola konulu lisansüstü tezlerin konu ve yöntem olarak incelenmesi” adlı çalışmada lisansüstü tezlerin YÖK tez veri tabanında “keman” ve “viyola” anahtar kelimeleri ile tarama gerçekleştirilmiş, tarama sonucunda 218 tez belirlenmiştir. Tespit edilen çalışmalar, konu ve yöntem olarak incelenmiştir. Çalışma alanlarının kapsadığı konular, 12 temel madde başlığı altında sınıflandırılarak, tablolandırılmış ve yığılma oranları, yorumlarıyla birlikte verilmiştir.

Demirbatır (2001), “Yaylı Çalgılar Yüksek Lisans, Doktora ve Sanatta Yeterlilik Tez Bibliyografyası” başlıklı çalışmada; 1987-1999 yılları arasında yaylı çalgılarla ilgili yapılmış lisansüstü tezler taranarak çalgı isimlerine göre sıralanmış ve üniversitelere göre gruplandırılmıştır. Bu doğrultuda 13 farklı üniversitede yapılmış 42 adet Yüksek Lisans, 4 adet Doktora ve 3 adet Sanatta Yeterlilik Tezi tespit edilmiştir.

Orhan (2012), “Türkiye’de Viyolonsel Alanında Yapılmış Yüksek Lisans, Doktora ve Sanatta Yeterlilik Tezleri” çalışmada; 1992-2011 yılları arasında 21 farklı üniversitede yapılmış 60 Yüksek Lisans, 10 Doktora, 5 Sanatta Yeterlilik olmak üzere toplamda 75 lisansüstü tezi tespit edilmiştir. 21 üniversite içinde sırasıyla Gazi Üniversitesi (% 20), Dokuz Eylül Üniversitesi (%16) ve Mimar Sinan Üniversitesi (%13) viyolonsel alanında yapılmış lisansüstü tezlerin en çok yapıldığı üniversiteler olduğu sonucuna ulaşılmıştır. Tezler içerik ve konu başlıklarına göre 5 alanda sınıflandırılmıştır. Eser-etüt analizleri (%37), viyolonsel eğitimi-teknikler (%29) viyolonsel alanında en çok araştırılan konulardır. Program inceleme (%13), tarihçe ve ekoller (% 11), geleneksel Türk müziği ve viyolonsel eğitimi (%9) oranlarıyla takip etmektedir. Viyolonsel tarihçesi ve ekoller içerikli tezlerin % 88’i konservatuvarlarda, Viyolonsel eğitiminde program inceleme başlığı ile uyumlu tezlerin % 30’u Gazi Üniversitesinde, Viyolonsel eğitimi, teknikler-analiz içerikli tezlerin çoğunluğunun Gazi Üniversitesinde (% 36) yapıldığı, Geleneksel Türk müziği ve viyolonsel konularına

uyumlu tezler daha çok Türk müziği konservatuvarlarında (%43) yapıldığı sonuçlarına ulaşılmıştır.

Toptaş (2013) “Türkiye’de Piyoano Üzerine Yapılmış Lisansüstü Çalışmalar” adlı çalışmasında; lisansüstü tezlerin çeşitli açılardan değerlendirmesi yapılmıştır. 1982 yılından bu yana müzik alanında lisansüstü programları bulunan ve bulunmayan üniversitelerde piyoano alanında çalışılan 202 Yüksek Lisans, 43 Doktora ve 31 Sanatta Yeterlik Tezlerinin, yapıldığı yıllara, üniversitelere, enstitülere ve konularına göre dağılımları saptanmıştır. Bu çalışmalar yıllara göre incelendiğinde, 2010 yılının lisansüstü çalışmalar açısından (30) en yoğun yıl olduğu tespit edilmiştir. Piyoano üzerine 28 farklı üniversitede lisansüstü çalışma yapılmıştır. Bu üniversiteler içerisinde Gazi Üniversitesi’nde 76 lisansüstü çalışma yapıldığı sonucuna ulaşılmıştır. Piyoano konusunda hazırlanan 276 lisansüstü çalışma 6 farklı enstitüde yapılmıştır. Lisansüstü çalışmalar konularına göre incelenmiştir. Bu alanda yapılan lisansüstü çalışmalar 16 farklı konu üzerine çalışılmıştır. Bu tez konularından eğitim-öğretim (36), besteciler (38) ve eser-etüt inceleme (38) konuları en çok çalışılan konulardır.

YILDIZ, E. C., ORHAN, Ş., “Türkiye’de Viyolonsel Alanında Yazılmış Lisansüstü Tezler” isimli çalışmada. Bu araştırma, Türkiye’de 2012-2018 yılları arasında viyolonsel alanında yapılan lisansüstü tezleri tespit etmeyi amaçlamıştır. YÖK tez arama merkezi aracılığıyla “çello, viyolonsel, viyolonsel tarihçesi, viyolonsel eğitimi” ifadeleri ile taranmış ve elde edilen tezler “Viyolonsel tarihçesi ve ekoller”, “Viyolonsel eğitiminde program inceleme”, “Viyolonsel eğitimi-Teknikler-Analiz”, “Türk Makam Müziği ve Viyolonsel Eğitimi”, “Eser-etüt inceleme/ analiz”, “Farklı disiplinlerle ilişkilendirilerek yazılmış viyolonsel konulu tezler” olmak üzere 6 ana başlık altında sınıflandırılmıştır. Taramada tespit edilen üç tezin sadece anahtar kelimelerinde viyolonsel, çello yazması ancak içerik bakımından viyolonsel ile ilişkili olmamasından dolayı çalışma 54 tez üzerinden değerlendirilmiştir. Tezler, tezin yazarı (soyadı-adı), tezin adı, tezin türü, tezin yapıldığı üniversite/enstitü, tezin yapıldığı yıla göre sıralanmıştır. Ayrıca tezler “tezin türü, yılı, üniversitesi ve enstitüsüne göre tablolar halinde verilmiştir. Sonuç: Bu çalışmada % 68.45 Yüksek Lisans, %16.65 Sanatta Yeterlik, % 14.8 Doktora tezi olduğu, Daha çok sosyal bilimler (% 40.5) ve eğitim bilimleri (% 35.1) enstitülerinde tez yapıldığı, tezlerin daha çok 2016-2017 yıllarında, Gazi Üniversitesinde yazıldığı tespit edilmiştir.

KETHÜDA, S., Orhan, Ş., (2019), “Türk Makam Müziğinde Viyolonsel Kullanımına İlişkin Yazılmış Lisansüstü Tezler” isimli çalışmada ülkemizde 2001-2019 yılları arasında Türk makam müziğinde viyolonsel kullanımına ilişkin yapılan lisansüstü tezler Yükseköğretim Kurulu Dokümantasyon Merkezinden elde edilmiştir. Verilere YÖK tez arama sayfasındaki arama motoruna “Geleneksel Türk Müziği, Türk Makam Müziği, Türk Müziği, viyolonsel ve viyolonsel eğitimi” anahtar kelimeler yazılarak ulaşılmıştır. Elde edilen veriler içerik analizi yoluyla incelenmiş, sınıflandırılmış ve tablolştırılmıştır. 14 Yüksek Lisans, 7 Doktora çalışması olduğu, tezlerin çoğunluğunun Gazi Üniversitesi (%31,8), Haliç Üniversitesinde Selçuk Üniversitesive İTÜ’de yapıldığı (%9,9) yapıldığı, enstitüler bazında bakıldığında tezlerin %57’sinin Sosyal Bilimler enstitülerinde yapıldığı, 2017-2016 ve 2012 yılları %9,9 ve 2001’e kadar olan yıllar ise %4,5 orana sahip olduğu, % 81’inin betimsel, 19’unun betimsel-deneysel çalışmalar olduğu, Türk müziği konservatuvarlarında ‘icra’

konulu tezlerin ve eğitim fakültelerinde ‘viyolonsel eğitimi’ konulu tezlerin %33,3; Türk müziği konservatuvarlarında ‘viyolonsel eğitimi’ konulu tezlerin %28,5; Güzel sanatlar fakültelerinde ‘viyolonsel eğitimi’ konulu tezlerin %4,6 olmak üzere çoktan aza sıralandığı görülmektedir. Bu durumda bu kurumlarda verilen eğitimler ile tez konularının paralellik gösterdiği kurumların hedefleri doğrultusunda araştırmaların yapıldığı, araştırma kapsamındaki tezlerin genel amaçlarına bakıldığında viyolonsel eğitiminde Türk makam müziği kullanımına ilişkin durum tespiti yapmak ve literatüre katkı sağlamak amacıyla yapıldıkları, yapılan Deneysel Doktora çalışmalarında çoğunlukla hüseyini makamı kullanıldığı, seçilen anahtar kelimelerin tezi yeterince yansıtmadığı başlık, içerik, özet, ilişkisinin yeterince kurulmadığı araştırmada dikkati çeken en önemli sonuçlardan biri olduğu söylenebilir.

2.3 BULGULAR ve YORUMLAR

Birinci Alt Probleme Göre Bulgular

Bu bölümde Türk müziğinde viyolonsel kullanımına ilişkin yapılmış tezler yapıldığı üniversitelere, enstitülerine, yıllarına, türlerine ve yöntemlerine göre incelenmiş tablolar halinde sunulmuştur.

Tablo.1 Türk müziği ve viyolonsel ilişkine yapılmış lisansüstü tezlerin genel görünümü

Tezi Adı	Yılı	Türü	ABD-BD	Üniversitesi
Türk Müziği Viyolonsel Eğitiminde Başlangıç Seviyesinde Karşılaşılan Sorunlar ve Çözüm Önerileri	2019	Yüksek Lisans Tezi	Sosyal Bilimler Enstitüsü Geleneksel Türk Müziği Abd	Van Yüzüncüyıl Üniversitesi
Türk Müziği Eğitimi Verilen Konservatuvarlarda Viyolonsel Eğitim Öğretiminin Yeri, Önemi ve Kullanım Durumu	2019	Yüksek Lisans Tezi	Sosyal Bilimler Enstitüsü Müzik Anabilim Dalı - Türk Müziği Bilim Dalı	Selçuk Üniversitesi
Türk Müziği Makamlarının Viyolonsel Tuşesi Üzerinde Konumlandırılmasına İlişkin Şematik Bir	2019	Yüksek Lisans Tezi	Güzel Sanatlar Enstitüsü- Müzik Anasanat Dalı	Erciyes Üniversitesi

Yaklaşım				
Türk ve batı müziği'nde viyolonsel icrası	2018	Yüksek Lisans Tezi	Sosyal Bilimler Enstitüsü - Müzik Anabilim Dalı	Fırat Üniversitesi
Türk Müziği Viyolonsel İcracılığında Mes'ud Cemil	2018	Doktora Tezi	Güzel Sanatlar Enstitüsü	Gazi Üniversitesi
Viyolonsel'in Türk Müziğindeki Gelişim Sürecinin İncelenmesi	2017	Yüksek Lisans Tezi	Sosyal Bilimler Enstitüsü	Haliç Üniversitesi
Tanburi Cemil Bey Viyolonsel Taksimlerinde Zaman	2016	Yüksel Lisans Tezi	Sosyal Bilimler Enstitüsü	İstanbul Teknik Üniversitesi
Türk Müziğinde 15.yy'da Kullanılan Makamlardan Oluşturulan Seyr-i Nâtik Örneğinin Viyolonsel Öğretiminde Kullanılabilirliğinin Değerlendirilmesi	2016	Doktora Tezi	Güzel Sanatlar Enstitüsü	Gazi Üniversitesi
Türk Müziği Viyolonsel İcracıları ve İcra Tekniklerine Yönelik Bir İnceleme	2015	Yüksek Lisans Tezi	Sosyal Bilimler Enstitüsü	Atatürk Üniversitesi
Geleneksel Türk Müziğine Dayalı Viyolonsel Öğretimine Yönelik Bir Model Önerisi ve Uygulamadaki Görünümü (Hüseyini Makamı Örneği)	2014	Doktora Tezi	Eğitim Bilimleri Enstitüsü	Gazi Üniversitesi

Makamsal viyolonsel öğretimine sistematik bir yaklaşım	2011	Doktora Tezi	Eğitim Bilimleri Enstitüsü	İnönü Üniversitesi
Yelda ,Türk Makam Müziğinde Viyolonsel: Erken Dönem Kayıtları Üzerine Bir Analiz	2009	Doktora Tezi	Sosyal Bilimler Enstitüsü	İstanbul Teknik Üniversitesi
Türk müziğinde viyolonsel	2007	Yüksek Lisans Tezi	Sosyal Bilimler Enstitüsü	Haliç Üniversitesi
Geleneksel Türk sanat müziği viyolonsel öğretim ve icra yöntemleri üzerine bir araştırma	2006	Yüksek Lisans Tezi	Sosyal Bilimler Enstitüsü	Erciyes Üniversitesi
Türk müziğinde viyolonsel eğitimi	2001	Yüksek Lisans Tezi	Sosyal Bilimler Enstitüsü	Ege Üniversitesi

İkinci Alt Probleme İlişkin Bulgular

Bu bölümde, Türk müziğinde viyolonsel kullanımına ilişkin lisansüstü tezler, yöntem, konu, amaç ve sonuçlarına göre incelenmiş, tezler güncelden geçmişe doğru sıralanmıştır.

a. Yöntemlerine Göre Tezler

Tablo.2 Lisansüstü Tezlerin Yöntemlerine Göre Dağılımı

Yöntem	Yüksek Lisans		Doktora		Toplam	
	f	%	f	%	f	%
Betimsel	8	88,88	4	80	12	85,71
Betimsel-Deneysel	1	11,11	1	20	2	14,28
Deneysel	-	-	-	-	-	-
Toplam	9	100	5	100	14	100

Tablo 2’de Lisansüstü tezler yöntemlerine göre iki başlık altında toplanmıştır. Alana yönelik yapılmış tezlerin %86 oranında betimsel çalışmalar olduğu, deneysel çalışmanın olmadığı görülmektedir. Türk müziği ve viyolonsel alanına ilişkin genel orana bakıldığında %64 ‘ün yüksek lisans tezi olduğu söylenebilir.

b. Konularına Göre Tezler

Tablo 3. Lisansüstü Tezlerin Konularına Göre Dağılımı

Başlık	Yüksek Lisans	Doktora	Toplam
Eğitim	3	3	6
İcra	5	1	6
Türk müziğinde viyolonsel tarihsel gelişimi	1	1	2

Tablo 3’ de Lisansüstü tezlerin konulara göre dağılımında, “eğitim” ve “icra” başlığı altında toplanılan tezlerin benzer sayıda olduğu, “Türk müziğinde viyolonsel tarihsel gelişimi” başlığında az çalışma olduğu görülmektedir.

Tablo.4. Lisansüstü Tezlerin Yapıldığı Yıllara ve Türlerine Göre Dağılımı

Yıllar	Yüksek Lisans		Doktora		Toplam	
	F	%	f	%	f	%
1992	-	-	-	-	-	-
1993	-	-	-	-	-	-
1994	-	-	-	-	-	-
1995	-	-	-	-	-	-
1996	-	-	-	-	-	-
1997	-	-	-	-	-	-
1998	-	-	-	-	-	-
1999	-	-	-	-	-	-
2000	-	-	-	-	-	-
2001	1	11,11	-	-	1	7,14
2002	-	-	-	-	-	-
2003	-	-	-	-	-	-
2004	-	-	-	-	-	-
2005	-	-	-	-	-	-
2006	1	11,11	-	-	1	7,14
2007	1	11,11	-	-	1	7,14
2008	-	-	-	-	-	-
2009	-	-	1	20	1	7,14
2010	-	-	-	-	-	-
2011	-	-	1	20	1	7,14
2012	-	-	-	-	-	-
2013	-	-	-	-	-	-
2014	-	-	1	20	1	7,14

2015	1	11,11	-	-	1	7,14
2016	1	11,11	1	-	2	14,28
2017	1	11,11	-	-	1	7,14
2018	1	11,11	1	-	2	14,28
2019	2	22,22	-	-	2	14,28
2020	0	-	-	-	0	-
Toplam	9	100	5	100	14	100

Tablo 4’de Lisansüstü tez çalışmalarında bu alana ilişkin daha çok Yüksek Lisans alanında çalışmanın olduğu, ve Sanatta Yeterlilik çalışmalarının olmadığı, 2016, 2018 ve 2019 yıllarında diğer yıllara oranla daha fazla çalışmanın yapıldığı söylenebilir. Her üniversitede Doktora ve Sanatta Yeterlilik programının açılmıyor olması ve son yıllarda Türk Müziğine olan ilginin artması, çıkan sonuçlara sebep olarak gösterilebilir. 2020 yılına ait çalışmanın olmaması doğaldır. Mart ayında başlayan pandemi süreciyle ilişkili olduğu düşünülmektedir.

Tablo 5. Lisansüstü Tezlerin Yapıldığı Enstitülere Göre Dağılımı

Enstitüler	Yüksek Lisans		Doktora		Toplam	
	f	%	f	%	f	%
SBE	8	88,88	1	20	10	64,28
EBE	-	-	2	40	2	14,28
GSE	1	11,11	2	40	3	21,42
Toplam	9	100	5	100	14	100

Tablo.5’ de çalışmaların daha çok sosyal bilimleri enstitüsünde yapıldığı görülmektedir. Türk müziği konservatuvarların bağlı olduğu lisansüstü enstitünün SBE olması bu durumu açıklamaktadır.

Tablo 6. Lisansüstü Tezlerin Yapıldığı Üniversitelere Göre Dağılımı

Üniversiteler	Yüksek Lisans		Doktora		Toplam	
	f	%	f	%	f	%
Ege Üniversitesi	1	11,11	-	-	1	7,14
Erciyes Üniversitesi	2	22,22	-	-	2	14,28
Haliç Üniversitesi	2	22,22	-	-	2	14,28
İstanbul Teknik Üniversitesi	1	11,11	1	20	2	14,28
İnönü Üniversitesi	-	-	1	20	1	7,14
Gazi Üniversitesi	-	-	3	60	3	21,42
Atatürk Üniversitesi	1	11,11	-	-	1	7,14
Fırat Üniversitesi	1	11,11	-	-	1	7,14
Selçuk Üniversitesi	1	11,11	-	-	1	7,14
Toplam	9	100	5	100	14	100

Tablo 6' da alana ilişkin daha çok Doktora Tezinin Gazi Üniversitesi'nde yapıldığı görülmektedir. Gazi Üniversitesi bünyesinde Türk müziği konservatuvarı ve eğitim fakültesinin bulunması bu durumu açıklayabilir.

Tablo.8 Tezlerin Amaç, Yöntem ve Sonuçlarına Göre Dağılımı

TEZ NO	AMAÇ	YÖNTEM	SONUÇ
EĞİTİM			
1	Viyolonsel metotlarındaki etütlerin teknik sıralanışını örnek alan, GTSM ve TM de kullanılabilir bir sistem geliştirip viyolonsel eğitimine önermektedir.	Betimsel Durum tespiti	Türk müziği viyolonsel eğitimi için sistem oluşturulmuş, bu sistemde uluslararası sanat müziğindeki viyolonsel metotlarından seçilmiş etütler ile hazırlanan makamsal etütler pedagojik sıralamaya konulmuştur.
2	GTSM viyolonsel öğretim ve icra yöntemlerinin belirlenmesine ve değerlendirilmesine amaçlanmıştır.	Deneysel-Betimsel Literatür tarama ve anket uygulaması	Hazırlanan makamsal öğretim yöntemi kapsamında belirlenen 4 kriterin uygulama sonucunda deney grubunun performanslarında kontrol grubuna göre anlamlı bir artış olduğu gözlenmiştir, Türk müziği çalgı eğitimince meşk sistemi ile birlikte sistematik bilimsel öğretim yöntemlerinin kullanılması gerektiği sonuçlarına ulaşılmıştır.
3	Geleneksel THM içinde yer alan komalı ses ve temel süsleme tekniklerini çalma becerisi geliştirmeye yönelik bir öğretim modeli ortaya koymak amaçlanmıştır.	Deneysel-Betimsel	Eğitim fakültelerinin viyolonsel eğitiminde hüseyini türkülerinden çok az düzeyde yararlandığı ve tampere sisteme göre icra edildiği tespit edilmiştir. Verilen eğitim sonrası öğrencilerin komalı ses çalma becerilerinde artış gözlemlenmiştir.
4	Viyolonsel icracılığı için gerek materyal eksikliği göz önüne alınarak viyolonsel eğitimine ve	Betimsel Kaynak tarama Eser analizi Anket- görüşme	Türk müziği viyolonsel eğitiminde makam geleneğine bağlı materyal oluşturulmasının gerekliliği sonucuna ulaşılmıştır.

	öğretimine katkı sağlamak amaçlanmıştır.		
5	Viyolonsel Türk Müziği'ndeki eğitimine ilişkin, Klasik Türk Müziği makamlarının tuşe üzerinde konumlandırılmasına yönelik şematik bir yaklaşım sunmayı amaçlamaktadır.	Betimsel	Viyolonselde makam dizilerinin kolay seslendirilebileceği parmak numaraları eklenmiş, Makam dizilerine ait önemli perdeler olan karar, güçlü, yeden ve tiz karar perdeleri yine farklı renklerle ifade edilerek kolay algı sağlanmıştır
6	Konservatuvarlarda viyolonsel eğitiminin yeri, önemi ve kullanım durumunu tespit etmek amaçlanmıştır.	Kaynak tarama-Nitel araştırma-Betimsel analiz	Türk müziğinde viyolonsel için metodolojik kaynakların artması gerektiği, Viyolonsel için solo türk müziğine uygun eserler yazılması gerektiği, öğrencilerin genellikle derslerde icra ettiği peşrev sirtto saz semaisi ve longa formlarını yeterli gördükleri sonuçlarına ulaşılmıştır.
İCRA			
7.	GTSM viyolonsel icrasına ilişkin uygulamaları belirlemek ve değerlendirmek amaçlanmıştır.	Betimsel Anket ve tarama yöntemi	GTSM icracı ve eğitimcilerinin batı müziği viyolonsel metodlarına yer verdikleri, GTSM'nde viyolonsel için yazılmış bir metodun olmadığı, çoğunluğun önce sağ el sonra sol elde çalıştırdıkları, sağ elde daha çok legato tekniğini öğrettikleri, en çok nihavend, rast, uşşak, buselik, segâh makamlarını öğrettikleri, formlardan peşrev, saz semaisi, longa ve sirtto'yu yoğun olarak kullandıkları tespit edilmiştir.
8.	Tanburi Cemil Bey ve Mesud Cemil'in icraları yoluyla Türk müziği viyolonsel icrasındaki teknikleri ortaya koymak ve bu icraların modern	Betimsel Kaynak tarama	Türk müziğine ait renk ve pasajların yeni yazılacak eserlerde modern bir görüş içermeleri gerektiği sonucuna ulaşılmıştır

	icralara kaynak teşkil etmesi amaçlanmıştır.		
9.	Türk müziği viyolonsel sanatçılarının icra tekniklerinin karşılaştırılması amaçlanmıştır.	Betimsel Anket uygulaması	Bu çalışmada sağ elde pizzicato, legato, staccato, portato, tremolo, martele ve detache teknikleri, sol elde vibrato, glissando, grupetto, mordan, çarpma, trill tekniklerinin temel çalma teknikleri olarak kullanılması gerektiği sonucuna ulaşılmıştır
10.	Tanburi Cemil Beyin Taksimlerindeki hissedilen zaman algısının şekillenmesini belirlemek amaçlanmıştır.	Betimsel	İncelemeler sonucunda Cemil Bey'in taksimlerinde planlanmış bir zaman kullanımı olduğu, Cemil Bey'in taksimlerinde farklı müzik türlerinden edindiği birikimi yansıttığı ve batı ve Türk müziği ayrımına birleştirici bir yaklaşım sergilediği gözlemlenmiştir
11.	Mesud Cemil'in taksim ve saz eseri icra kayıtlarının analizi yoluyla Türk müziği viyolonsel icra tavrının ortaya konulması amaçlanmıştır.	Betimsel Literatür taraması İçerik analizi	Mesud Cemil'in batı müziğindeki çeşitli unsurları Türk müziği icrasında kısmen sergilediği, iki türü birleştirere kendi icra anlayışını oluşturduğu, Mesud Cemil'in Türk müziği viyolonsel icrasına örnek teşkil edecek bir tavrı olduğu sonuçlarına ulaşılmıştır.
12.	Viyolonsel Türk müziğindeki yerinin önemsenmesi amaçlanmıştır.	Betimsel	Viyolonsel yapısal ve teknik özellikleri ele alınmış, batı ve Türk müziği icra farklılıkları gözlemlenmiştir.
TARİHSEL			
13.	Türk müziğinde kullanılan viyolonsel tarihsel gelişimi, yapısal özellikleri, icra tekniklerinin; batı müziğinde kullanılan viyolonsel ile karşılaştırılması amaçlanmıştır.	Betimsel Kaynak tarama	Türk müziği viyolonsel icrasının Batı müziği viyolonsel icrasına göre farklı olduğu, Viyolonsel Türk müziğindeki bas eksikliğini büyük ölçüde giderdiği, batı tekniğinin viyolonsele hakimiyet için gerekli olduğu fakat Türk müziğinde viyolonsel icrasının usta çırak ilişkisiyle öğrenilmesi gerektiği sonuçlarına ulaşılmıştır.

14.	Viyolonselın Türk müziğindeki gelişim süreci incelenmiştir.	Betimsel	Viyolonselın Türk müziğine ait ilk ses kaydının Tanburi Cemil Bey'e ait olduğu daha sonrasında viyolonsel icracılarının artmasıyla Türk müziğine has viyolonsel tekniklerinin de ortaya çıktığı sonuçlarına ulaşılmıştır.
-----	---	----------	---

1.TUTU, B. S., 2. DEĞİRMENCİOĞLU L., 3. LEHİMLER E., 4. KARACA T., 5. ANDAÇ, H. M., 6. AKPARA, K., V., 8. DEĞİRMENCİOĞLU L., 9. ÖZGEN ÖZTÜRK, Y., 10. KILIÇ, A., 11. HATİPOĞLU, A., 12. İLGAR, K., 13. AKDAĞOLU, T., 14. ÖZGÜLER, Ö., 15. ÇETİK, Ö.

2.4 TEZLER

1. TUTU, Sıtkı Bahadır. Türk müziğinde viyolonsel eğitimi, Ege Üniversitesi, Sosyal Bilimler, Yüksek Lisans, 2001,70s.
2. DEĞİRMENCİOĞLU Levent. Geleneksel Türk sanat müziği viyolonsel öğretim ve icra yöntemleri üzerine bir araştırma, Erciyes Üniversitesi, Sosyal Bilimler Enstitüsü, Yüksek Lisans, 2006,100s.
3. ÖZGÜLER Özgür. Türk müziğinde viyolonsel, Haliç Üniversitesi, Sosyal Bilimler Enstitüsü, Yüksek Lisans, 2007,173s.
4. ÖZGEN ÖZTÜRK, Yelda, Türk Makam Müziğinde Viyolonsel: Erken Dönem Kayıtları Üzerine Bir Analiz, İstanbul Teknik Üniversitesi, Sosyal Bilimler Enstitüsü, Doktora Tezi, 2009. İcra SBE
5. DEĞİRMENCİOĞLU Levent. Makamsal viyolonsel öğretimine sistematik bir yaklaşım, İnönü Üniversitesi, Eğitim Bilimleri Enstitüsü,2011, Doktora, 178s.
6. LEHİMLER Emrah. Geleneksel Türk Müziğine Dayalı Viyolonsel Öğretimine Yönelik Bir Model Önerisi ve Uygulamadaki Görünümü (Hüseyini Makamı Örneği) Gazi Üniversitesi, Eğitim Bilimleri Enstitüsü, Doktora Tezi, 2014, 156 s.
7. KILIÇ Adem. Türk Müziği Viyolonsel İcraları ve İcra Tekniklerine Yönelik Bir İnceleme, Atatürk Üniversitesi, Sosyal Bilimler Enstitüsü, Yüksek Lisans Tezi, 2015
8. KARACA Tolga. Türk Müziğinde 15.yy'da Kullanılan Makamlardan Oluşturulan Seyr-i Nâtik Örneğinin Viyolonsel Öğretiminde Kullanılabilirliğinin Değerlendirilmesi, Gazi Üniversitesi, Güzel Sanatlar Enstitüsü, Doktora Tezi, 2016, 682 s.
9. HATİPOĞLU Ayşe Zeynep. Tanburi Cemil Bey Viyolonsel Taksimlerinde Zaman, İstanbul Teknik Üniversitesi, Sosyal Bilimler Enstitüsü, Yüksek Lisans Tezi, 2016, 94 s.
10. ÇETİK Özcan. Viyolonselın Türk Müziğindeki Gelişim Sürecinin İncelenmesi, Haliç Üniversitesi, Sosyal Bilimler Enstitüsü, Yüksek Lisans Tezi, 2017, 86 s.
11. İLGAR Koray. Türk Müziği Viyolonsel İcralığında Mes'ud Cemil, Gazi Üniversitesi, Güzel Sanatlar Enstitüsü, Doktora Tezi, 2018, 871s.
12. AKDAĞOĞLU, Turgay, Türk ve batı müziği'nde viyolonsel icrası / Violoncello performance in Turkish and western music, Fırat Üniversitesi / Sosyal Bilimler Enstitüsü / Müzik Anabilim Dalı, Yüksek Lisans Tezi, 2018

13. ANDAÇ, Hacı Mehmet; Türk Müziği Makamlarının Viyolonsel Tuşesi Üzerinde Konumlandırılmasına İlişkin Şematik Bir Yaklaşım, Erciyes Üniversitesi Güzel Sanatlar Enstitüsü Müzik Anasanat Dalı Yüksek Lisans Tezi, 2019
14. AKPARA, Kamil, Türk Müziği Eğitimi Verilen Konservatuvarlarda Viyolonsel Eğitim Öğretiminin Yeri, Önemi ve Kullanım Durumu, Selçuk Üniversitesi Sosyal Bilimler Enstitüsü Müzik Anabilim Dalı Türk Müziği Bilim Dalı, Yüksek Lisans Tezi, 2019.

3. SONUÇ ve ÖNERİLER

Türk müziği ve viyolonsel konulu tezlerin;

- 2001-2020 yılları arasında yapıldığı, 2001 yılından önce bu alana ilişkin lisansüstü tezin olmadığı,
 - 9 Yüksek Lisans, 5 Doktora çalışması olduğu,
 - Doktora tezlerinin daha çok Gazi Üniversitesinde yapıldığı,
 - Enstitüler bazında bakıldığında tezlerin (%71) Sosyal Bilimler Enstitülerinde yapıldığı,
 - 2016, 2018 ve 2019 yıllarında çalışmaların eşit miktarda olduğu, son yıllarda alana ilişkin çalışmalara ilginin arttığı,
 - % 86'inin betimsel, %14'unun betimsel-deneysel çalışmalar olduğu, sadece deneysel çalışmanın olmadığı,
 - Araştırma kapsamındaki tezlerin genel amaçlarına bakıldığında viyolonsel eğitiminde Türk müziği kullanımına ilişkin durum tespiti yapmak ve literatüre katkı sağlamak amacıyla yapıldıkları sonucuna varılmıştır.
 - Kethüda-Orhan (2019) çalışmasından bugüne Türk müziği ile ilgi yapılmış iki yeni çalışma bulunmaktadır. Bu çalışmalardan biri viyolonsel eğitimine yönelik tampere çalışması olması sebebiyle bu çalışma içine dahil edilmemiştir. 21 çalışma içinden halk müziği kaynaklı ve tampere çalışmalar çıkarıldığında 13 tez çalışmamıza dahil edilmiş, yeni eklenen Türk müziği viyolonsel eğitimine yönelik yapılmış çalışma ile toplamda 14 teze ulaşılmıştır.
 - Kethüda-Orhan (2019)'un yaptığı araştırma sonucunda da olduğu gibi seçilen anahtar kelimelerin tezi yeterince yansıtmadığı başlık, içerik, özet, ilişkisinin yeterince kurulmadığı bu çalışmada da dikkati çeken en önemli sonuçtan biri olduğu söylenebilir.
 - Kethüda-Orhan (2019) çalışmasındaki şablon dahilinde;
- Tezlerin Amaç ve Sonuçlarına İlişkin Sınıflama özetle aşağıdaki gibidir:

✓ *Türk müziğinde viyolonsel ;*

- 1.Viyolonsel in Türk Müziğindeki Gelişim Sürecinin İncelenmesi (YL)*,
- 2.Türk Müziğinde Viyolonsel (YL)
3. Türk Müziği Makamlarının Viyolonsel Tuşesi Üzerinde Konumlandırılmasına İlişkin Şematik Bir Yaklaşım (YL)

✓ *'Türk müziği konservatuvarlarında verilen viyolonsel eğitimi'*

- 1.Türk Müziği Eğitimi Verilen Konservatuvarlarda Viyolonsel Eğitim Öğretiminin Yeri, Önemi ve Kullanım Durumu (YL)
- 2.Geleneksel Türk Sanat Müziği Viyolonsel Öğretim ve İcra Yöntemleri Üzerine Bir Araştırma (YL)

3. Türk Müziğinde Viyolonsel Eğitimi (YL)

✓ *'Makam üzerine yapılmış çalışmalar'*

1. Türk Müziği'nde 15. Yy. da Kullanılan Makamlardan Oluşturulan Seyr-İ Nâtik Örneğinin Viyolonsel Öğretiminde Kullanılabilirliğinin Değerlendirilmesi (D)

2. Makamsal Viyolonsel Öğretim Yöntemine Sistematik Bir Yaklaşım, (D)

✓ *Türk ve batı müziği icra karşılaştırmaları*

1. Türk ve Batı Müziğinde Viyolonsel İcrası (D)

✓ *Kayıt karşılaştırmaları / 'Tanburi Cemil bey, Mesut Cemil bey'*

1. Türk Müziği Viyolonsel İcracılığında Mes'ud Cemil(D)

2. Türk Makam Müziğinde Viyolonsel Erken Dönem Kayıtları üzerine Bir Analiz (D)

3. Türk Müziği Viyolonsel İcracıları ve İcra Tekniklerine Yönelik Bir İnceleme (YL)

4. Tanburi Cemil Bey Viyolonsel Taksimlerinde Zaman (YL)

*YL (Yüksek Lisans), D (Doktora)

ÖNERİLER

*Türk müziği konservatuvarlarında eğitim alan öğrencilere yönelik olarak hazırlanmış makamsal metotların hazırlanması,

*Bu metodların denenerek uygulamaya konulması,

*Alan uzmanı kişilerce viyolonsel eğitiminde kullanılmak üzere Türk müziğine ait eser, etüt ve egzersizler yazılması,

*Makamsal çalışmalarla ilgili ve yazılmış ders materyalleri, metodlarla ilgili yeni deneysel ve boylamsal araştırmalar yapılması,

*Basamak sistemi ile çalınabilecek eserlerin sınıflandırılması ve bir eğitim sistematigi oluşturulması,

*Tez özetlerinin araştırmanın; amacını, yöntemini, analizini, çalışma grubunu ve sonucunu kapsamı konusunda gerekli özenin gösterilmesi,

•Araştırmada seçilen anahtar kelimelerin teze ulaşmaktaki en önemli yol olduğu unutulmayarak anahtar kelime seçimi konusunda hassas olunması önerilmektedir.

KAYNAKÇA

[1] ANDAÇ, H. M., Türk Müziği Makamlarının Viyolonsel Tuşesi Üzerinde Konumlandırılmasına İlişkin Şematik Bir Yaklaşım, Yüksek Lisans Tezi, Erciyes Üniversitesi Güzel Sanatlar Enstitüsü Müzik Anasanat Dalı, Kayseri, 2019.

[2] AKPARA, K. Türk Müziği Eğitimi Verilen Konservatuvarlarda Viyolonsel Eğitim Öğretiminin Yeri, Önemi ve Kullanım Durumu, Yüksek Lisans Tezi, Selçuk Üniversitesi Sosyal Bilimler Enstitüsü Müzik Anabilim Dalı Türk Müziği Bilim Dalı, Konya, 2019.

[3] ÇETİK Ö., Viyolonsel'in Türk Müziğindeki Gelişim Sürecinin İncelenmesi, Yüksek Lisans Tezi, Haliç Üniversitesi, Sosyal Bilimler Enstitüsü, İstanbul, 2017.

[4] DEĞİRMENCİOĞLU L., Makamsal Viyolonsel Öğretimine Sistematik Bir Yaklaşım, Doktora Tezi, İnönü Üniversitesi, Eğitim Bilimleri Enstitüsü, Malatya, 2011.

- [5] DEĞİRMENCİOĞLU L., Geleneksel Türk Sanat Müziği Viyolonsel Öğretim ve İcra Yöntemleri Üzerine Bir Araştırma, Yüksek Lisans Tezi, Erciyes Üniversitesi, Sosyal Bilimler Enstitüsü, Kayseri,2006.
- [6] HATİPOĞLU A. Z. , Tanburi Cemil Bey Viyolonsel Taksimlerinde Zaman, Yüksek Lisans Tezi, İstanbul Teknik Üniversitesi, Sosyal Bilimler Enstitüsü, İstanbul, 2016.
- [7] İLGAR K.Türk Müziği Viyolonsel İcracılığında Mes'ud Cemil, Doktora Tezi, Gazi Üniversitesi, Güzel Sanatlar Enstitüsü, Ankara, 2018.
- [8] KARACA T. Türk Müziğinde 15. yy'da Kullanılan Makamlardan Oluşturulan Seyr-i Nâtik Örneğinin Viyolonsel Öğretiminde Kullanılabilirliğinin Değerlendirilmesi, Doktora Tezi, Gazi Üniversitesi, Güzel Sanatlar Enstitüsü, Ankara, 2016.
- [9] KETHÜDA, S., Orhan, Ş., (2019), Viyolonsel Eğitiminde Etüt Analiz Yöntemine Yönelik Öğrenci Görüşleri, Ournal Of Institute Of Economic Development And Social Researches Issn:2630-6166, Gazi Üniversitesi, Eğitim Fakültesi, Güzel Sanatlar Eğitimi Bölümü, Müzik Eğitimi Anabilim Dalı, Ankara.
- [10] KILIÇ A. Türk Müziği Viyolonsel İcracıları ve İcra Tekniklerine Yönelik Bir İnceleme, Yüksek Lisans Tezi, Atatürk Üniversitesi, Sosyal Bilimler Enstitüsü, Erzurum, 2015.
- [11] LEHİMLER E., Geleneksel Türk Müziğine Dayalı Viyolonsel Öğretimine Yönelik Bir Model Önerisi ve Uygulamadaki Görünümü (Hüseyni Makamı Örneği), Doktora Tezi, Gazi Üniversitesi Eğitim Bilimleri Enstitüsü, Ankara, 2014.
- [12] YILDIZ, E. C., ORHAN Ş. (2019), Türkiye'de Viyolonsel Alanında Yapılmış Yüksek Lisans, Doktora ve Sanatta Yeterlilik Tezleri, Mayıs 2012 Cilt:20 No:2 Kastamonu Eğitim Dergisi 701-716, 2011.
- [13] ÖZGEN Ö., Y., Türk Makam Müziğinde Viyolonsel: Erken Dönem Kayıtları Üzerine Bir Analiz, Doktora Tezi, İstanbul Teknik Üniversitesi, Sosyal Bilimler Enstitüsü, İstanbul, 2009.
- [14] ÖZGÜLER Ö., Türk Müziğinde Viyolonsel, Yüksek Lisans Tezi, Haliç Üniversitesi, Sosyal Bilimler Enstitüsü, 173s., İstanbul, 2007.
- [15] TUTU, S B., Türk Müziğinde Viyolonsel Eğitimi, Yüksek Lisans Tezi, Ege Üniversitesi, Sosyal Bilimler, 70s., İzmir, 2001.

İNTERNET KAYNAKLARI

1. <https://tez.yok.gov.tr/UlusalTezMerkezi/tez-SorguSonucYeni.jsp> (E.T. 5.11.2018)

SIMETRIES AND METAMORPHOSES OF MAURITS CORNELIS ESCHER ITS PLACE IN OTHER ART DESIGN TRENDS

Res. Assist. Gonca SÖNMEZ

Maltepe Üniversitesi, Güzel Sanatlar Fakültesi, Grafik Tasarımı Bölümü, Maltepe, İstanbul.

goncasonmez@maltepe.edu.tr 05382825005

ORCID NO: 0000-0002-9636-4831

Abstract

M. C. Escher has become a world-renowned graphic artist with his unique print works inspired by different cultures. Thanks to his visits to different countries, he had the opportunity to get to know eastern and western art. His ability to observe and analyze everything he sees around him has also contributed to his work that presents a piece of nature. At the same time, Escher argued that the graphic art process started with the search for a visual form. This form that the individual in the design process seeks is the form based on theoretical premises, the most open to interpretation and defined by Escher as "mental imagination". Having mastered illustration and drawing, Escher was inspired by Moorish patterns discovered in Granada, Spain, and replaced the abstract patterns of Moorish tiles with recognizable figures in the late 1930s. At the same time, Escher made use of the grid technique while creating the infrastructure of his designs. The source of these figures, called "Transfiguration", is nature and they have created metamorphosis by influencing each other. Escher also used this concept while creating the prints of the "Metamorphosis" series. Beginning in the 1920s, the idea of "metamorphosis" and the transformation of a shape or object into something entirely different have become one of Escher's favorite themes. Since Escher was an artist who had the opportunity to observe the world from different angles, he also acquired different perspectives, and this was reflected in his works. For this reason, it is very important for graphic art to examine the place of Escher's unique print works in different art movements and to understand this original designer. In this research, Escher's symmetry and metamorphosis were examined, and their place and reflections in other art movements were analyzed. Our assessment has been taken as a resource for many new researchers doing research in the field.

Keywords: Escher, Metamorfoz, Simetri, Zihinsel İmgeleme, Grafik Tasarım

MAURITS CORNELIS ESCHER'İN SİMETRİ VE METAMORFOZLARININ DİĞER SANAT VE TASARIM AKIMLARINDAKİ YERİ

Öz

M. C. Escher, farklı kültürlerden ilham alarak ortaya koyduğu kendine özgü baskı çalışmalarıyla dünyaca tanınan bir grafik sanatçısı haline gelmiştir. Farklı ülkelere yaptığı ziyaretler sayesinde doğu ve batı sanatını tanıma fırsatı bulmuştur. Çevresinde gördüğü her şeye karşı sergilediği gözlem ve analiz yeteneği, doğadan bir parça sunan çalışmalarına da katkıda bulunmuştur. Aynı zamanda Escher, grafik sanatı sürecinin bir görsel form arayışıyla başladığını da savunmuştur. Tasarlama sürecindeki bireyin aradığı bu form, teorik öncüllere dayanan, yorumlamaya en açık olan ve Escher tarafından "zihinsel imgeleme" olarak tanımlanan formdur. İllüstrasyon ve desen konusunda ustalaşan Escher, İspanya'nın Granada kentinde keşfettiği Mağribi desenlerinden ilham almış, 1930'ların sonlarında Mağribi çinilerinin soyut desenlerini tanınabilir figürlerle değiştirmiştir. Aynı zamanda Escher, desenlerinin alt yapısını oluştururken ızgara tekniğinden de yararlanmış. "Başkalaşım" adını verdiği bu figürlerin kaynağı doğadır ve birbirlerine etki ederek metamorfoz oluşturmuşlardır. Escher, "Metamorphosis" serisinin baskılarını oluştururken de bu konsepti kullanmıştır. 1920'lerden başlayarak, "başkalaşım" fikri ve bir şekil ya da nesnenin tamamen farklı bir şeye dönüşmesi, Escher'in favori temalarından biri haline gelmiştir. Escher, dünyayı farklı açılardan gözleme olanağı bulmuş bir sanatçı olduğu için farklı bakış açıları da edinmiş, bu durum çalışmalarına da yansımıştır. Bu sebeple Escher'in kendine özgü baskı çalışmalarının farklı sanat akımlarındaki yerini incelemek ve bu özgün tasarımcıyı anlamak grafik sanatı için çok önemlidir. Bu çalışmada Escher'in simetri ve metamorfozları incelenmiş, diğer sanat akımlarındaki yerleri—ve yansımaları analiz edilmiştir. Değerlendirmemiz, alanında araştırma yapan pek çok yeni araştırmacıya da kaynak oluşturacak şekilde ele alınmıştır.

Anahtar Kelimeler: Escher, Metamorfoz, Simetri, Zihinsel İmgeleme, Grafik Tasarım.

GİRİŞ (INTRODUCTION)

M. C. Escher, farklı kültürlerden ilham alarak ortaya koyduğu kendine özgü baskı çalışmalarıyla dünyaca tanınan bir grafik sanatçısı haline gelmiştir. Farklı ülkelere yaptığı ziyaretler sayesinde doğu ve batı sanatının ikisini de tanıma fırsatı bulmuştur. 1919 ve 1922 yılları arasında Haarlem'de Mimari ve Dekoratif Sanatlar okurken alanını Resim ve Baskı üzerine değiştiren Escher, buradaki öğretmeni ve aynı zamanda grafik tasarımcısı olan S. Jessurun de Mesquita'dan bir hayli etkilenmiştir. Mesquita o yıllarda kendini sanata adayarak, farklı sanat alanlarında çalışmış, çeşitli teknikler kullanarak tasarımlar ortaya çıkarmıştır. Mesquita da aynı Escher gibi ağaç baskıyla uğraşmıştır. Bununla birlikte, Escher

de tıpkı hocası gibi farklı baskı teknikleri denemiştir. Mesquita'nın en sevilen işlerinin kendi portreleri olduğu düşünülür.



Resim 1. Samuel Jessurun de Mesquita – Kendi Portresi, Yahudi Tarihi Müzesi, Hollanda (URL1)

İllüstrasyonlar, süs tasarımları ve desen tasarımları konusunda ustalaşan Samuel Jessurun de Mesquita bu konularda da Escher'a yol göstermiştir. Escher, "The Graphic World" isimli kitabında konuyla ilgili görüşlerini şu şekilde aktarmıştır;

"1922'de Mimarlık Okulu'ndan ayrıldığımda ve Hoarlem'de Süs Tasarımı, Grafik Tasarımı ve S. Jessurun de Mesquita'dan teknikler öğrenmişim. Güçlü bir karakteri olan bu öğretmen öğrencilerin büyük çoğunluğunda iz bıraktı" (Escher, 1938, s.5).

Escher 1935'te İtalya'yı terk ettikten sonra ilgisi manzaradan, genellikle teorik öncüllere dayanan "zihinsel imgeleme" olarak tanımladığı bir şeye kaymıştır Reprodüksiyon tekniğini oldukça sık kullanan Escher, eski zamanlarda eskiz yığını içinden bir tanesini seçip, reproduksiyona uygun olup olmadığına karar vererek üretim yapmayı tercih etmiştir. Bir süre sonra bu fikirden uzaklaşarak aklında olan belirli imgeleri uzmanlaşmış olduğu bir teknikle üretmeyi tercih etmiştir.

Escher grafik sanatı sürecinin bir görsel form arayışıyla başladığını savunmuştur. Ancak Escher'a göre, zihnimizdeki imge ve görselleştirdiğimiz imge birbirlerinden farklıdır. Çünkü ne yaparsak yapalım zihnimizdeki imgeyi kağıda tamamen aktaramayacağımızı düşünmüştür. Ona göre, zihnimizdeki imge mükemmeldir ve bu mükemmelliği yakalamak neredeyse

imkansızdır. Bu sebeple, ana üretim aşamasına geçmeden önce bir dizi eskiz yapmayı kendine görev edinmiştir. Ancak bu şekilde zihnindeki imgeyi yakalayabilmeyi hedeflemiştir.

“Zihinsel imgeleme” düşüncesinin ortaya çıkışı 1936'da Escher'in İspanya'nın Granada kentindeki Elhamra'nın on dördüncü yüzyıldan kalma sarayına yapılan ikinci bir ziyaretten kaynaklandığı düşünülür. Saraydaki Mağribi mimarisini süsleyen çini çalışmalarının renk kullanımı ve birbirine geçen formların oluşturduğu desenler, Escher'in yeni yönler keşfetmesini sağlamıştır. Sarayda gördüğü İslami geometrik desenlerden çok etkilenen Escher, 1930'ların sonlarında, Mağribi çinilerinin soyut desenlerini tanımlanabilir figürlerle değiştirip, "Uçağın Normal Bölünmesi" adını verdiği çalışmayı yapmıştır.

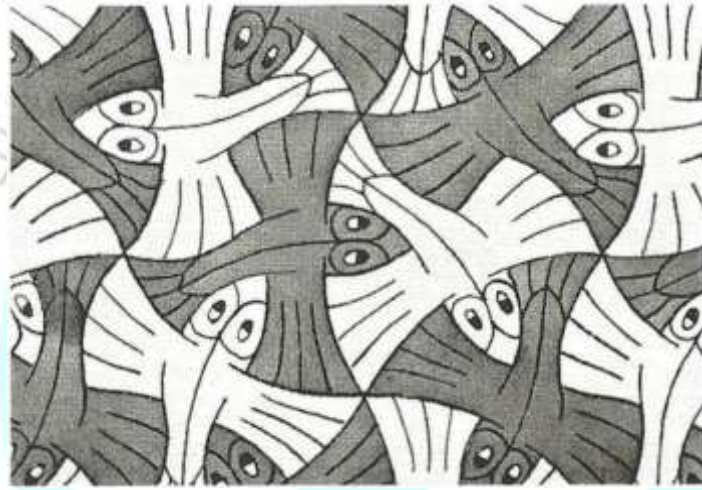

Resim 2. M.C. Escher, Uçağın Normal Bölünmesi 1954, Hollanda (URL2)

İspanya'nın Granada kentinde gördüğü İslami geometrik tasarımlardan etkilenen Escher, bu yönde çalışmalarını geliştirmeye devam etmiştir. O dönemlerde sanatta ve mimaride çok çeşitli İslami geometrik tasarımlar yaratan ustaların çoğu matematikçi değil, tasarımcılardır. Bu tasarımcılar açıları hesaplamak yerine, kompozisyonları düzenlemek için birkaç temel araç kullanmışlardır. En önemli araçları; daireler ve yaylar çizebilecekleri bir gönye ve düz çizgi çizebilecekleri bir cetveldir. O dönemlerde İslami geometrik formlar çizgiler, daireler ve yaylarla yaratılmıştır. Bu yöntemin verdiği rahatlıktan faydalanarak çeşitli desenler yaratılabilmektedir.

O dönemde tasarımcılar bütün bir kompozisyon çizmek yerine, tekrarlanabilir küçük bir desen veya desen parçası çizmişlerdir. Örneğin, altıgen veya kare şeklinde küçük bir desen çizme ilkesi, neredeyse tüm İslami geometrik kompozisyonların kökenindedir.

M.C. Escher'in eskizleri kompozisyonlarının birçoğunu bu yöntemle yapılandırıldığını göstermektedir. Aynı zamanda bu eskizler bir yüzey alanını kaplayacak şekilde yerleştirilen karelerin, altıgenlerin ve dikdörtgenlerin oluşturduğu bir kompozisyon içermektedir.

Kompozisyonun zeminini üçgenler, altıgenler ve baklava biçimleri oluşturmaktadır. Bir yüzey alanını kaplayacak şekilde düzenlenen bu küçük desen “tekrar birimi” olarak adlandırılmaktadır. Yineleme birimleri birçok farklı şekle sahip olabilmekte ve birçok farklı ızgara oluşturabilmektedir. “Uçağın Normal Bölünmesi” isimli Escher’in çalışması da bu tür bir ızgara kullanılarak çizilmiştir. En sade ızgara tekniği karelerden oluşmaktadır. İslami geometrik tasarımlarda kullanılan birçok desen başka bir çalışmada tekrar birimi olarak kullanılabilir. Bu gibi sade bir ızgara tekniği kullanmak çoğu zaman kompozisyonun kolay oluşturulabilir olduğu anlamına gelmez. Kompozisyonun kolay oluşturulabilir olması tamamen tekrar ünitesinin içeriğine bağlıdır. Sanatçı bütün desenin boyutunu, desen parçasının boyutunu düzenleyerek tekrar yaratabilmektedir. Bu gibi basit bir ızgara tekniği kullanarak çeşitli tasarımlar ortaya çıkabilmektedir. Ortaya çıkacak olan desen imkanları sayısızdır.



Resim 3. Üçgenler Sistemi,
1952, Hollanda (URL 3)

Sanatçı, Metamorfoz baskılarını oluştururken de bu konsepti kullanmıştır. 1920'lerden başlayarak "başkalaşma" teması, şekil ya da nesnenin tamamen farklı bir şeye dönüşmesi ile Escher'in favori temalarından biri haline gelmiştir. 1935'ten sonra Escher, perspektif oyunlarını ve imkansız alanların temsiline içeren karmaşık mimari labirentleri giderek daha fazla araştırmıştır.

"Sanatçının, resimlerinde açık-kapalı mekanlar yaratmak amacı vardı. Bu tutum, mimari görünümün yanı sıra, mimari olanakların ışık ve gölge ile nasıl zenginleştirilebileceğini tam anlamıyla göstermektedir" (Arkitekt Dergisi, Sayı 452, s.64). Eserlerini, nesne ve figürleri analiz ederek dönüştüren sanatçı, doğadaki dönüşüm anlamına gelen "Metamorfoz" kavramından oldukça etkilenmiştir. Bu çalışmalarında, düzlemdeki sistemi herhangi bir kesintiye uğratmamayı ve sürekli deforme olan görüntüleri birbirine dönüştürmeyi hedeflemiştir. Escher, kullandığı çizgilerle ve siyah-beyaz alanlarla kontrast etkiler yaratmıştır. Figürleri üzerinde çalışırken, tek ya da daha fazla desende soyutlamalar yaratmış,

aralarında boşluk bırakmadan yüzeyde düzenli bölümler oluşturmuştur. Eserlerinde çelişki ve sonsuzluğu temel konu olarak ele almış ve döngüsel çelişki yaratmaya çalışmıştır.



Resim 4. M. C. Escher, Gündüz ve Gece,
1938, Hollanda (URL 4)

"Gündüz ve Gece" isimli baskı çalışması Escher'in soyut, pozitif-negatif geometrik şekillerinde Mağribi çini çalışmalarının etkisini görebileceğimiz ilk baskılarından biridir. Ayna görüntüsü etkisi veren gündüz ve gece manzaralarında, sağdan sola doğru beyaz kuşlar uçarken, gün ışığı da gökyüzü ile birleşir. Soldan sağa doğru ise siyah kuşlar gökyüzünü oluşturmak için birbirine karışmışlardır.

Escher, hayatı boyunca herhangi bir sanat topluluğuna ait olduğunu kabul etmese de gerçeklerle oynamayı seven bir sanatçı olarak sürrealizm akımına yakın olduğu söylenebilir. "Gündüz ve Gece" çalışmasında da olduğu gibi figürlerin yarattığı negatif alanlar zıtlıklara dönüşürken, gerçeklik kavramı karmaşık bir hal alır. Çalışmalarını "bilinçaltı" ve "hayalgücü" kavramlarından yararlanarak ortaya çıkaran Escher, eserlerinde kendi gerçeküstü dünyasını yansıtır.

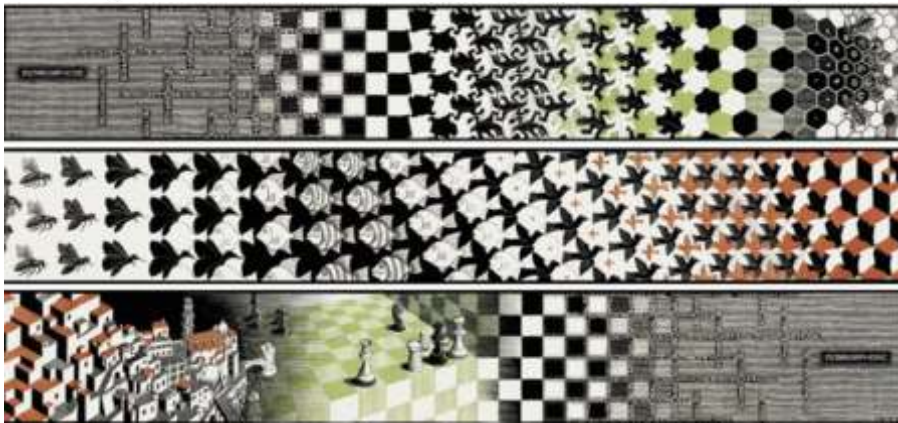

Resim 5. M. C. Escher, Metamorfoz II,
1937, Hollanda (URL5)

"Metamorfoz II" isimli çalışmasında ise tek bir düzlem boyunca devam eden şekiller birbirlerine dönüşmektedirler. Gece gündüze dönüşürken, altıgenler ise petekleri ve daha sonrasında da arı larvalarını oluşturmaktadırlar. Larvada yetişen arılar ise uzay boşluğuna uçarlar. Daha sonra arılar kelebeklere, kelebekler ise balıklara, balıklar da evlere dönüşmektedirler. Bir döngü içinde birbirleri ile bütünleşen bu şekiller en sonunda başladıkları noktaya geri dönerler.

Konuyla ilgili görüşlerini Gülseren İldeş *Procedia - Social and Behavioral Sciences* isimli dergide şu şekilde belirtmiştir;

“Doğada dönüşüm anlamına gelen ve değişen şekillerden oluşan uzun bir seri olan Metamorphose adlı sanatçının çalışmasında, sürekli deforme olan şekiller birbirine ters çevrilmiştir. Bu seride yüzey ve figür arasındaki ilişki vurgulanır ve boyutlar arasındaki yolculuk anlatılmıştır. (...) Düzlemdeki tekdüzelik bozulmadan sürekli deforme olan şekiller, doğada dönüşüm anlamına gelen "Metamorfozlarda" birbirine dönüşür. Gece gündüze dönüşür ve balıklar kuşlara dönüşür. Karelerdeki desen altıgenlere dönüşerek peteklerin çekirdeği haline gelir ve her petekte bir arı larvası belirir. İyi yetişen larva, yetişkin arılara dönüşür ve uzaya uçar. Ancak, bu uzun sürmez ve gölgeleri toplanır ve balıklar için bir fon oluşturur. Bir sonraki ise beyaz balığın siyah kuşlara ve beyaz kuşlara dönüşümü ve siyah kuşların beyaz küplere, küplerin de evlere dönüşmesidir” (İldeş, 2014, s. 1196-1202).

SONUÇ (CONCLUSION)

Escher, dünyayı farklı açılardan gözlemleme olanağı bulmuş bir sanatçı olduğu için bu sayede farklı bakış açıları edinmiştir ve özgün yorumlama yeteneğini deneyerek geliştirmeyi başarmıştır. Figürleri, nesnelere ve mekanları ve gözün gördüğü her şeyi analiz etmiş ve usta sanatçılardan ilham alarak kendi tarzında bir mozaikleme tekniği geliştirmiştir. Bunu yaparken soyut figürler yerine, somut figürler kullanmıştır. Çalışırken hiç şüphesiz ki eserlerinde sık sık yer verdiği doğadan ilham almıştır. Bazen figürleri birbirine dönüştürmüş, dönüşen figürler doğaya karışmıştır. Bu fikirden yola çıkarak Escher'in anlatmak istediğinin her şeyin birbirinin içinde var olduğu ve en sonunda doğaya karışacak olduğumuz gerçeği olabilir.

Öte yandan İtalya'nın manzara resimleri ile başlayan, sonrasında ise "başkalaşım" kavramını tasvir eden mozaiklerinde geniş bir tasarım yelpazesi sunan Escher, açık ve koyu gibi birbirine zıt olan çizgiler kullanmış ve "tezatlık" kavramını geliştirmiştir. Sorgulayıcı ve gerçekliğe vurgu yapan resimleri kolay okunabilir ve akıcıdır. Aynı zamanda şaşırtıcı ve öngörülemezdir.

Escher; figür, nesne ve mekanlar ile gözün gördüğü her şeyi analiz etmiş, usta sanatçılardan da ilham alarak kendi tarzında bir mozaikleme tekniği geliştirmiştir. Bunu yaparken de soyut figürler yerine, somut figürler kullanmıştır. Gerçeklerle oynamayı seven sanatçı, eserlerinde sık sık yer verdiği doğadan da hiç şüphesiz ki ilham almıştır. Sürealizm'den etkilenen sanatçının çalışmalarında figürler birbirine dönüşmüş, dönüşen figürler doğaya karışmış ve gerçeklik sorgulanmıştır.

Sonuç olarak; Escher'in günümüze kadar uzanan tasarımlarını ortaya çıkaran ve sanatçı kimliğini oluşturan şüphesiz ki okuldaki hocası Samuel Jessurun de Mesquita ve daha sonrasında İspanya'nın Granada kentinde görüp etkilendiği İslami geometrik formlar olduğu söylenebilir.

REFERANSLAR (REFERENCES)

Escher, M.C. (2000). *M. C. Escher: The Graphic Work*, Taschen.

İldeş, G. (2004). "An Analysis for The Works of Escher And Their Use in Art Education", *Procedia - Social and Behavioral Sciences Issue: 141*, Sakarya.

Broug, E. (2013). "Escher and Islamic Geometric Design", "Escher and Islamic Art" Sergisi Katalog Metni, Londra.

Rush, J. (1979). On the Appeal of M. C. Escher's Pictures. *Leonardo*, 12, 48 - 50.

Ernst, B. (1976). *The Magic Mirror of M.C. Escher*, Taschen, İtalya.

MacGillavry, C.H. (1986). *The symmetry of M. C. Escher's "impossible" images*. *Computers & Mathematics with Applications Yayınları*, 12, 123-138.

İnternet Kaynakları (Web References)

URL 1:

https://en.wikipedia.org/wiki/Samuel_Jessurun_de_Mesquita#/media/File:Samuel_Jessurun_de_Mesquita_-_self-portrait_dated_1900.jpg

URL 2:

<https://mcescher.com/gallery/symmetry/>

URL 3:

https://mathstat.slu.edu/escher/index.php/Regular_Division_of_the_Plane_Drawings

URL 4:

<https://www.nga.gov/collection/art-object-page.54213.html>

URL 5

https://en.wikipedia.org/wiki/Metamorphosis_II#/media/File:Escher,_Metamorphosis_II.jpg

DİYARBAKIR YÖRESİ SEYİRLİK OYUNLARINDAN KOSE OYUNU

Öğr. Gör. Ahmet ALINCA

Dokuz Eylül Üniversitesi
Ortak Zorunlu Dersler Bölüm Başkanlığı
Orcid No: 0000 – 0002 – 7377 - 4512

Özet

Türk kültürünün temel taşlarından hiç şüphesiz en büyüklerinden biri Türk Halk Oyunlarıdır. Oyunlar bize sevgiyi, aşkı, hüznü, yiğitliği, mertliği, doğa olaylarını, halkın günlük yaşantısını anlatır. Türk Halk Oyunları bazen toplu alanlarda ki buna yörede; Meydan denilmektedir, bazen de ev ortamın icra edilmektedir. Uzun kış gecelerin hav ve iklim şartlarından dolayı dışarı çıkmak çok mümkün olmadığından ev içinde sağı solu duvarlarla örülmüş bahçelerde toplanıp çeşitli yöresel oyunlar icra edilir. Genelde bu oyunlar seyirlik oyunlardır. Hep bir şeyleri taklit etme sanatıdır. Yörede bu oyun yazın da icra edilmektedir. Düğün, nişan özel gün ve gecelerde katılım sağlayan yöre insanına komiklik olsun diye icra edilen bir seyirlik oyundur. Yıllardır oynanan ve yıllarca da oynanacak gibi gözükken yöresel bir oyundur. İlçeden ilçeye hatta bazen köyden köye farklılık arz eder.

Diyarbakır Yöresi Halk Oyunları

Yöre halk oyunlarının halay türünü icra eder. Oyunlar kadın, erkek, karma ve seyirlik olarak 4 tipte meydana gelir. Oyunlar genellikle İnsan-Hayvan, İnsan-Doğa ilişkisini, aşkı, hüznü, kavgayı, barışıvb bir çok konuyu içerir. Yörede her bir ilçenin kendine has kültürü olduğundan oyunlar farklılık gösterebilir. Örneğin Ergani ilçesi Elazığ iline yakın olduğundan oyunundan, şivesine yakınlık gösterir. Diyarbakır yöre oyunları figürleri ve müzikleri ciddi sayıda varyantlara sahiptir. Oyunlar gönülden gelen bir samimiyet ve doğallıkla icra edilmektedir. Oyunların karakteristik özelliğinde sertlik hakim olsa dahi icra esnasında “Tatlı sert” dediğimiz bir üslup mevcuttur. Oyunlar ağır bir ritimden başlar gittikçe hızlanır. Örneğin Graniye Hışk-Keşeo oyunuyla başlar ve Çepik oyunuyla son bulur. Oyunlar akıcı bir özelliğe sahip olup tempo yüksektir. Oyunların kendi içinde esnek, kibar ve zarif bir duruşu vardır. Oyunların bazıları sözlü bazıları sözsüz oyunlardır. Sözlü oyunlar kendi içinde üç grupta toplanır, Bir kişi söyler, bir kişi söyler ekip tekrar eder ve son olarak bir grup söyle diğer grup karşılık vererek iki gruptur. Bu üç grup halen eski canlılığıyla yörede süre gelmektedir.

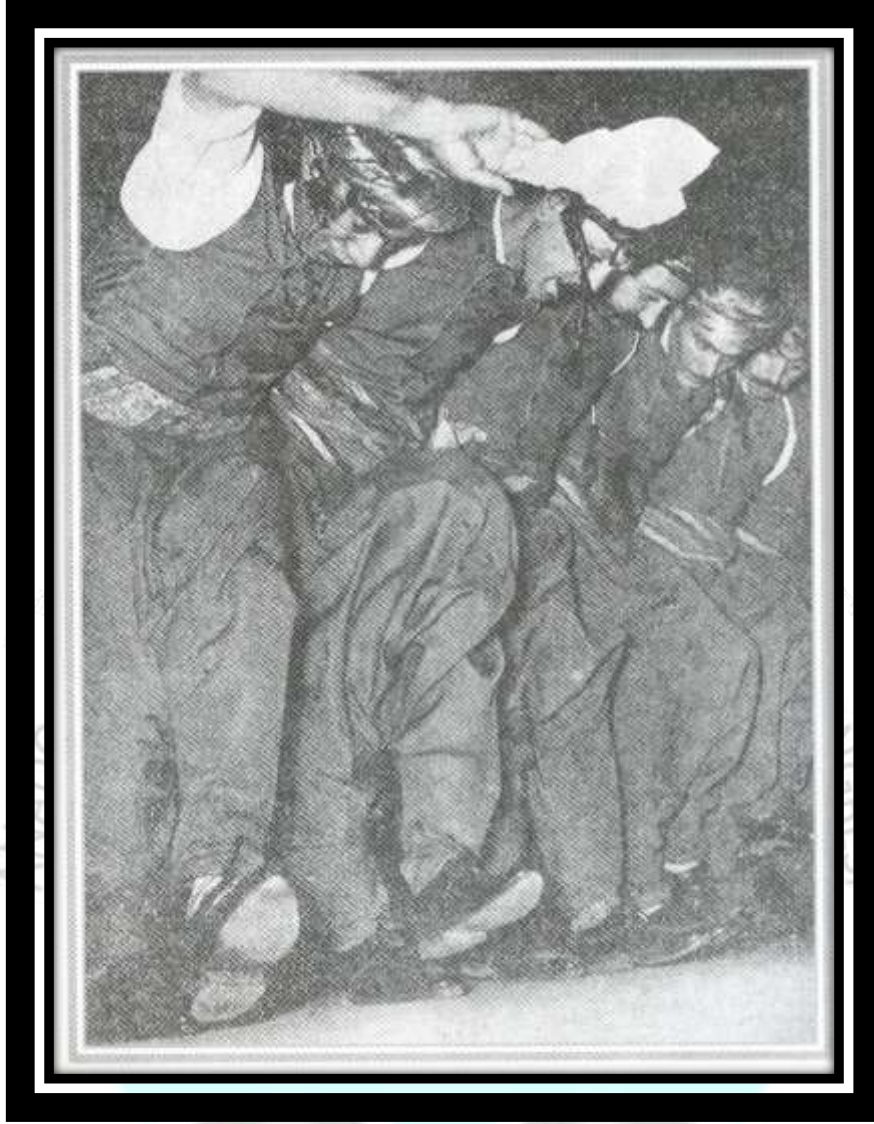

Şahin KARDAŞ ve Arkadaşları 1948

Ahmet ALINCA Arşivi

Yörede oyunlar Düğün, kına, bayram zamanları (özellikle meydanda), ve özel gün ve gecelerde icra edilir. Bazen özel olarak yapılan eğlencelerde halk oyunlarını görmek mümkün bu gelenek uzun yıllardır yörede mevcuttur.

“Yöre “Velime Geceleri” adı altında yemekli özel eğlenceler düzenlenir ve Velime gecelerinin açılışı halk oyunları ile yapılır ve ardından müzik ile devam eder, hatta bu güzel sohbetler için özel davul zurna bile temin edilir “. (Sınır, 2011, ss:743-747)

Yöre oyunlarının geleneksel icrasında yani düğün ve bayram meydanının da oyuncular serbest bir form izler. İsteyen istediği ile kol kola girer ve Çepik oyununda kavga figürleri ise isteyen istediği kişi ile dövüşür. Çeşitli nedenlerden dolayı uzun yıllar köylere gidilemedi ve buda alan araştırmalarının yapılamamasına vesile oldu. Birçok oyun hala ilçe ve köylerde icra edilirken yörenin oyuncusu ya da eğitmeni dahi oyunun farkında değildir.

Diyarbakır Yöresinde Tespit Edilen Halk Oyunlarının İsimleri

Diyarbakır Yöre oyunları sayı bakımından az dursa da aslında ciddi bir kitleye sahip ve sayısal değeri yüksektir. Yıllarca oyunlar maalesef yarışma olgusu aslında kaygısından dolayı yedi ya da sekiz oyunla sınırlandırılmıştır. Bu diğer yöre oyunlarının sahne icrasına ve tanınmasına ciddi engel olmuştur. Son zamanlarda ise artık yöre oyunlarının varyantları, türkölü biçimleri ve unutulmaya yüz tutmuş figürleri hak ettiği değeri kazanmıştır.

Artık Konservatuvarların hızlıca açılması, Halk Oyunları bölümlerinin çoğalması ciddi bir arşive ve argümana sahip olacağımız manasına gelmektedir. Bu çalışma ciddi literatür, kaynak taraması ve kaynak kişilerle yüz yüze röportaj biçiminde bir yöntem kullanılarak yapılmıştır. Yıllarca çeşitli sebeplerden dolayı sahaya inilememiştik lakin bizim çalışmamızla birlikte sahadakiler yani birinci el dediğimiz kaynak kişilere ulaşılmıştır. Kiminle görüşüldüğü kaynakçalar bölümünde net bir şekilde ifade edilmiştir.



Diyarbakır Turizm ve Tanıtma Derneği
Adil BUDUNOĞLU ve Arkadaşları
Ahmet ALINCA Arşivi

Erkek Oyunları

- Gıraniya Hışk-Keşeo
- Dondurxan
- Meyremo
- Xeftano

- Gırani
- Bêrimte-Bêlîmtiya Fekiya
- Mirê Mira-Meşk
- Temirağa
- Lorke
- Dız-Dızo
- Şur-u Mertal-Kılıç Kalkan
- Sal-Kelek
- Du Lıng-Çift Ayak
- Du Lınga Erebi-Çift Ayak
- Çaçané
- Papuré
- Kamçı
- Kartal
- Çepik
- Şuşanê-Yek Lıng-Tek Ayak
- Kelındır-Tırpan
- Sê pê-Üçayak
- Harrani
- Teşi
- Govend
- Şevko
- Mumık-Çayda Çıra
- Avare-Bıçak Oyunu

Kadın Oyunları

- Şêrvaniya Jına-Kadın

- Govenda Jına-Kadın
- Du Lıng-Çift Ayak
- Teşi
- Beri
- Şevko
- Harrani
- Lorké
- Buka Barané-Yağmurun Gelini
- Mumık-Çayda Çıra
- Meryeme
- Çepik
- Dız-Dızo
- Éla Buké-Tebarek-Gelin Alayı
- Sé pē-Üçayak
- Keçkandi
- Çaçané

Karma Oyunlar

- Gırani
- Lorke
- Şevko
- Sé pé-Üçayak
- Éla Buké-Tebarek-Gelin Alayı
- Mumık-Çayda Çıra
- Şuşanê-Yek Lıng-Tek ayak
- Dız-Dızo
- Teşi

- Harrani
- Du Lıng-Çift Ayak
- Çaçané
- Çepik
- Govend

Seyirlik Oyunlar

- Kose
- Apê Mus
- Apě Farıs
- Sinor-Sınır
- Pepuk
- Cirit
- Çizé
- Gogo
- Serê Salé-Yeni Yıl
- Şeva Hınne-Kına Gecesi
- Gerandına Zavâ-Damat Gezdirmesi
- Gür u Péz-Kurt Kuzu
- Dız u Péz-Hırsızla Hayvan
- Gür u Rovi-Kurtla Tilki
- Cot u Bénder-Çiftle Harman
- Dankut-Mirkut
- Kereng-Kenger
- Sal-Kelek
- Sér u Pé-Kelle Paça

- Dıstar-Destar
- Sére Salé-Yeni Yıl

Kose oyununun oynanış biçimi;

Bu oyun Diyarbakır ilçe ve köylerinde icra edilen seyirlik bir oyundur. Oyun içerisinde sakalları çıkmayan bir adam bu adamın adı Kose ki oyuna adını veren karakterdir. Kökleri Mezopotamya ve Anadolu'ya kadar dayanır. Kose'de sakal olmadığı için pamuktan imkanlar dahilinde sakal yapılır. Kose'nin oyun içinde birde eşi vardır. Bunlar evlerinden kol kola çıkar köydeki düğüne katılırlar. Kose erkek rolünü oynar, şalvarı, yelege, ceketi, mevcuttur. Kose'de ve eşi elini yüzünü boyamış, makyaj yapmış hatta köy halkı çok gülsün diye bu boyama yani makyaj işini biraz abartmıştır. Bu düğünde oyunlar oynanır, halaylar çekilir köyüm tüm gelenek göreneklere sırasıyla uygulanır.

Köy halkının tam kendini oyunlara verdiği bir anda Kose'nin eşini köy halkından biri kaçıtır, önce olayı anlamayan Kose sonra eşinin kaçırıldığını fark eder. Bölgede, yörede eş kutsal olduğu için Kose hemen eşinin peşine düşer. İz sürmeye başlar. Kosenin gücü ne kadar az olursa olsun, kaçırılan kişi ne kadar güçlü olursa olsun burada asıl olay eşi sahiplenmedir. Son gücüne kadar eşine sahip çıkmayı, kadına verilen değeri, kıskançlığı anlatır. Her yeri en ince ayrıntısına kadar inceler, arar, tarar ve bu arada köy halkı Kose'nin figürlerine güler ve ortamı bir neşe kaplar. Burada asıl anlatılmak istenen eşini korumak, kollamaktır. Kose eşini bulur ve kurtarır. O anda kaçırılan kişiye şiddet uygular, artık elinde ne varsa onu kullanır. Bu elindeki malzeme bazen küçük bir çakı, bazen ince bir sopa bazen de bir avuç un olur ve karlı tarafın suratına atar. Bu bölgelerde muhafazakar, kapalı bir örf adet olduğu için Kose'nin eşi bir bayan olmaz çünkü bayanlar böyle yerlerde (kırsalda) direkt olaya dahil edilmezler ancak Kadınların olduğu düğün evlerinde, kına gecelerinde eğlence amacıyla sadece kadınlar tarafından da oynanır. Ondan mütevellit Kose'nin eşi de kadın kılığında bir erkektir. Bu oyun bazen yörede "Seré Salé" denilen yani "Yeni Yıl" oyunuyla karışsa da aslında iki oyun birbirinden farklıdır. Halay bölgesi denilen Diyarbakır, Ağrı, Muş, Bitlis bölge ve yörelerinde "Seré Salé" (Yeni Yıl) oyunu icra edilmektedir. Bu oyun kuru, bitkin bir dönemin kapanıp yeni yılın gelişini, bolluk, bereketi kutlamak amaçlıdır. Kose oyunu ile benzeten ve karıştıran bir grup eğitmen ve ya öğrenci olsa dahi. Yörede yaptığımız derlemede işin aslı net bir şekilde ortaya çıkmaktadır ki Kose ayrı bir oyun Sere Sale ayrı bir oyundur.

Bu oyunlar bazen benzerlik gösterir bazen de karıştırılır. Kesinlikle açık alanda ve düğünlerde oynanır. Tamamen köy halkını güldürmek, etrafa neşe vermek ve düğün sahibine bir oyun hediye etmektir. Bir başka bakış açısına görede; Bu tür oyunlarda kız kaçırma motiflerinden faydalanılarak genellikle evlilik ya da kuma ilişkisi işlenir, böylece eğlence amaçlı oynanan oyunlar eğitici nitelik de kazanır. Oyuncular sahneye oynayarak gelir ve oynayarak çıkıyor, oyunu icra edenler Kadın halayı ezgisinin kullanıldığı yerlerin olduğunu söylemektedir. Bu oyunu Diyarbakır ilinde ilk defa 1982 yılında, Milliyet Gazetesi Halk Oyunları ve Halk Müziği yarışması Adana ili bölge yarışmasında icra edilir. Bu oyunu sahneye ilk taşıyan hocalarımız Mehmet TEKİN (Ape Mus) ve Selim ÇEVİK hocalarımızdır.

Oyunu icra eden oyuncular ise Hacı İhsan AYDIN ve Ramazan TEKEŞ isimli oyunculardır. Daha sonra finale kalan ekip Ankara ilinde final yarışmasına katılır. Oyun içinde serbest bir ezgi çalar davul, zurna, arabana (Bendir) ve Kaval sazları kullanılır. Bazı figürlere geçildiğinde sadece Kaval ve Arbana (Bendir) eşlik eder. Ritm serbest ölçüdür. Kose oyunu aynı zamanda paylaşmayı, dostluğu ve kaynaşmayı da üstlenir. Bu yönüyle Anadolu'nun bir takım bölgelerinde hala oynanılır ve canlılığını korumaktadır.

Oyunda Kullanılan Malzemeler

Erkeklerde; Başta, kolos (külâh), cemedani, sopa, turık (heyb) içinde un, bıçak veya büyük iğne (jujn), yüzü kara is ile boya.

Kadınlarda: Elbise, başta tülbent

Kose Oyunu İcra Sırasındaki Fotoğraflar







DIYARBAKIR
26 - 27 ARALIK 2020

Yöntem

Çalışmamızda literatür taraması, alan araştırması ve konuyla ilgili kaynak kişilere ulaşılmış, kişisel görüşme yöntem ve teknikleri kullanılmıştır.

Sonuç ve Öneriler

Bu konuyla çok bir çalışmanın olmayışından dolayı bu çalışma alana bir nebze olsa ışık tutmayı hedeflemiştir. Az bulunan teorik çalışmalara katkı hedeflenmiştir. Yörede seyirlik oyunların meydan oyunları kadar yaygın olduğu anlaşılmıştır. Bu oyunlara bazı kesimler oda oyunu adını da vermiştir. Ülkemizde çok az bulunan bu tarz konulara teorik olarak katkı sunacağı kanaatindeyiz. Çalışma sonucunda, seyirlik oyunların yirmi bir oyun sayısına

ulaşılmış, isimlerinin tasnifi çıkartılmış ve içlerinden bir oyun alınıp anlatılmıştır. Kose oyununun yörede bir seyirlik oyun olduğu anlatılmıştır.

KAYNAKLAR

BAYKARA, Tuncer (2001), “Türk Kültür Tarihine Bakışlar”, Atatürk Kültür Merkezi Yayınları, Ankara.

BAYKURT, Şerif (1976), “Türkiye’de Folklor”, Kalite Matbaası, Ankara.

GÜLBEYAZ, Kürşad (2018). “Hareket Bilimi ve Kültürel Açından Türk Halk Oyunlarının İncelenmesi (Türkiye Örneği)”, Sakarya Üniversitesi Sosyal Bilimler Enstitüsü, Türk Dili ve Edebiyatı Ana Bilim Dalı Doktora Tezi.

GÜLBEYAZ, Kürşad ve UZUNKAYA Eyüp (2009). “Geleneksel Türk Kültüründe Türk Halk Dansları”, 7. Uluslar Arası Türk Dünyası Sosyal Bilimler Kongresi, 9-11 Haziran, Sayfa:287.

ÇELEBİ, Erkan, (1992), Başlangıçtan Günümüze Dünya Tiyatrosu, Düşünen Adam Yayınları, İstanbul.

KÜÇÜKTOPUZLU, Faik ve TEKİN, Abdullah (2001), “Turizmde Animasyon Çerçevesindeki Türk Gecelerinin Rehabilitasyonu”, Türk Folklorunun Turizm Açısından Değerlendirilmesi Sempozyumu Bildirileri, 19-21 Ekim 2000, İstanbul, Kültür Bakanlığı Yayınları:2652, Halk Kültürünü Araştırma ve Geliştirme Genel Müdürlüğü

KARTAL, M. Ali (2016), Tiyatro nedir? Tiyatro Tarihi ve Türk Tiyatrosu, İstanbul

ÖNGEL, Hasan Basri (2001), “Uygulama Nedenleri Dolayısıyla Halk Oyunlarında Görülen Yozlaşmalar”, Türk Folklorunun Turizm Açısından Değerlendirilmesi Sempozyumu Bildirileri, 19-21 Ekim 2000, İstanbul, Kültür Bakanlığı Yayınları:2652, Halk Kültürünü Araştırma ve Geliştirme Genel Müdürlüğü Yayınları:318, Seminer-Kongre Dizisi:65, ss:88-112, Ankara.

TANTEKİN, Muhsin ve ALINCA Ahmet (2020), “Diyarbakır Halk Kültürü”, Orhun Yayınevi, Ankara.

ALINCA Ahmet (2020), “Türk Halk Oyunlarında Kullanılan Bazı Terim ve Tabirlerin İncelenmesi”, Orhun Yayınevi, Ankara.

DÜZGÜN, DİLAVER, Atatürk Üniversitesi Fen-Edebiyat Fakültesi, Türkler, Cilt: 15 Sayfa: 487-496.

ÇALIŞLAR, Aziz (1995), Tiyatro Ansiklopedisi, Kültür Bakanlığı Yayını, Ankara.

GÜLDOĞAN, Vedat, (2011), Diyarbakır Müziği, Ankara, Kripto Yayınları,

GÜLDOĞAN, Vedat, (2011), Diyarbakır Folkloru, Ankara, Kripto Yayınları,

SINIR, İsmail (2011), “Diyarbakır’da Geleneksel Eğlence; Velime Geceleri”, Halk Kültüründe Eğlence, Uluslararası Halk Kültür Sempozyumu, 11-13 Aralık 2009, Kocaeli Üniversitesi, Motif Vakfı Yayınları:10, ss:743-747, İstanbul.

NUTKU, Özdemir (1998), “Çocuk Oyun Tiyatro”, Özgür Yayınları, İstanbul.

YURDALAN, Özcan, (2011) Çarşılarla Anadolu, T.Halk Bankası Yayını, İstanbul, Sayfa:56.

YURDALAN, Özcan, (2005) Ahşap Fanus, Agora Kitablığı, İstanbul, Sayfa:95.

TANTEKİN, Muhsin, (2006),Diyarbakır yöresi oyun adları, çalgı aletleri, giyim, kuşam, takı ve aksesuar, MEB çalıştayı, Ankara.

RÖPORTAJ

Muhsin TANTEKİN, 1957, Emekli Öğretmen, Araştırmacı.

Selim ÇEVİK, 1958, Araştırmacı, Mahalli Eğitimci.

Mehmet TEKİN, 1959, (Ape Mus), Araştırmacı, Mahalli Eğitimci.

Ahmet Gülli ALTUNTEN, 1960, Oyuncu, Hakem, Mahalli Oyun Eğitimci.

Remzi TEKİN, 1965, Oyuncu, Mahalli Oyun Eğitimci.

Hacı İhsan AYDIN, 1964, Oyuncu.

Ramazan TEKEŞ, 1965, Oyuncu, Mahalli Oyun Eğitimci.

Yaşar ELATUNBAY, 1966, Oyuncu, Mahalli Oyun Eğitimci.

Muhittin BAKIR, 1968, Oyuncu, Hakem, Mahalli Oyun Eğitimci.

Ahmet ALINCA, 1977, Öğretim Görevlisi.

İNTERNET KAYNAKLARI

<http://www.diyarbakir.com/halkoyunlari.asp>

<https://www.kulturportali.gov.tr/turkiye/kars/kulturatlasi/kose-oyunu>

www.diyarbakir.com

www.tdk.gov.tr

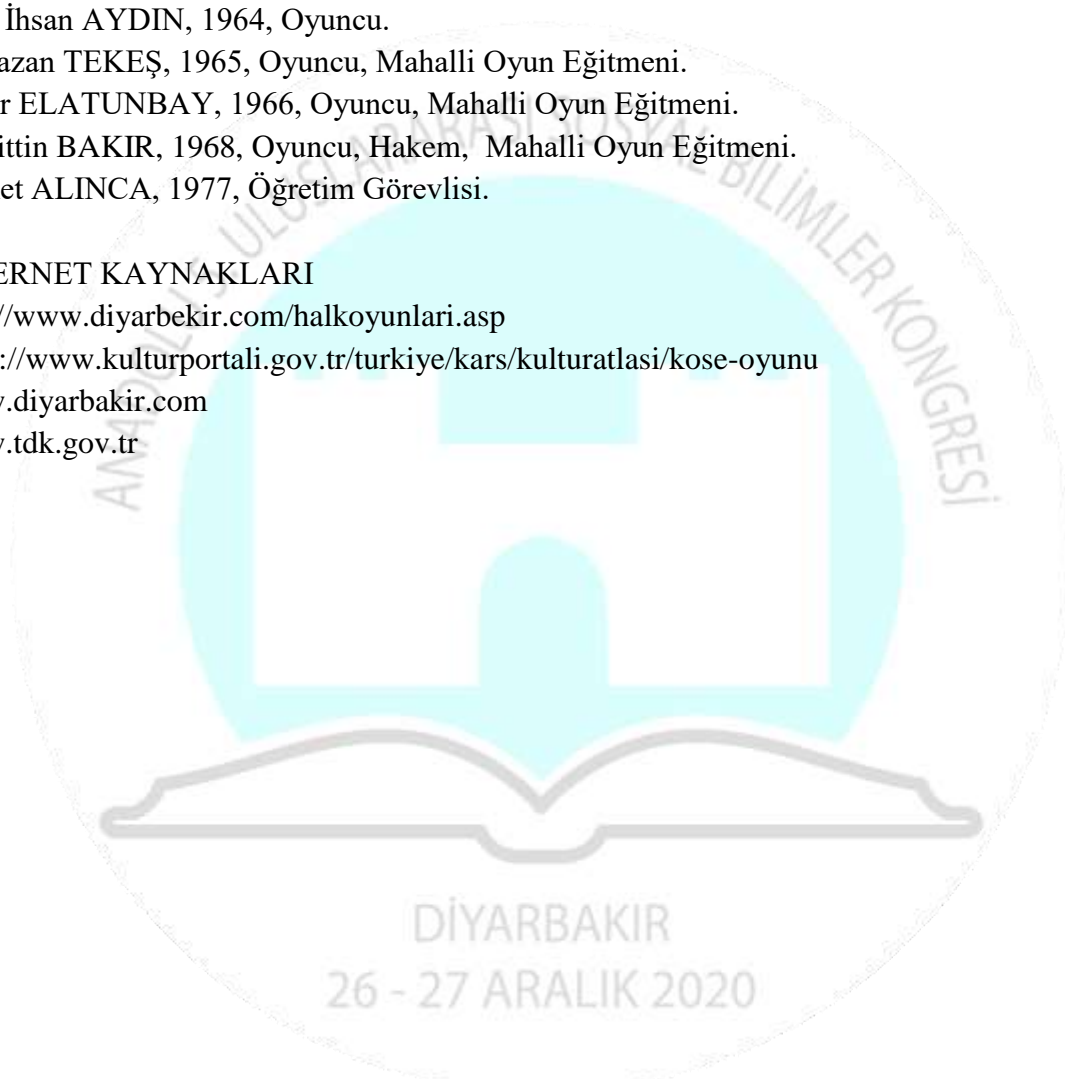

MEASURING CUSTOMERS ATTITUDE TOWARDS DEBIT CARD AND CREDIT CARD DUE TO COVID-19

Ayonika paul¹, Aliana paul², Shubankar Mahapatra³

¹FIFA CIES university network, Sports Management student
ORCID ID: 0000-0001-9859-0704

²ITM Business school, PGDM student
ORCID ID: 0000-0001-5511-6842

³JIS College of Engineering, MBA Student
ORCID ID: 0000-0001-8954-8539

ABSTRACT

First case of covid-19 was witnessed during the month of December 2019 in the Wuhan city of China, which soon emerged into pandemic crisis due to which each and every major and minor economies got adversely affected. Covid-19 outbreak soon forced us to witness lockdown which resulted unwanted closure of work in almost all sectors for a time being. The innovative banking service like ATMs Debit Card/Credit Card, Internet Banking etc was somewhere related with “Anytime and Anywhere Banking”. Everyone probably has at least one credit card and one debit card with them or either of debit card or credit card. They both looks identical with card number and personal identification number (PIN) code. Sectors like Bank was totally stopped and physical transaction of money was not at all at its usual phrase. Usage of Debit card and Credit card increased during Covid-19 lockdown period for various purposes and needfulness. This research-based paper was written based on the online survey of card user during this lockdown phrase in different regions in India to unearth their experience and necessity with any problems related to transactions or not. The responses of our respondents where shown in the “findings sectors” of this paper. Similar study can be done in different countries and continents as well

Keywords- Covid-19, Debit and Credit card, usage and problems etc.

1. INTRODUCTION

Credit cards are also payment cards that banks or other financial institutes provide to their customers just like Debit card. But unlike debit cards, they are also a tool of short-term lending. credit card holder can withdraw money beyond the limits of their bank accounts. so, a cardholder can borrow money from the bank using his credit card. The money has to be repaid to the bank with the interest that the bank charges. The time of the repayment will depend according to the terms and conditions of the credit cards. Also, there is a credit limit on the card. This is the maximum credit the cardholder can run up on a card. Credit cards can be used for online purchases, purchases at a point of sales, to withdraw cash from the ATM. Credit cards also allow cardholders to transfer money to other bank accounts. A debit card is a

bank card used to make payments from your own bank account. Debit cards were introduced in 1966 and have been around since. They are actually a linked to the card holders bank account. So, they basically provide an electronic access to the bank account of the card holder. Debit cards can be used to conduct online transactions. They can also be used at products or services at the various point of sales. When you use a debit card it withdraws the balance from your bank account, i.e., it debits your bank account. So, if there is insufficient balance in the account, the transaction will be unsuccessful. Usually, there is a magnetic strip in the card that reads the debit cards information. But recently due to security concerns, banks have started issuing chip debit cards. The computer chip authenticated the debit card and is considered safer than the magnetic cards.

2. LITERATURE REVIEW

Credit cards and debit cards typically look almost identical, with 16-digit card numbers, expiration dates, and personal identification number (PIN) codes. But that is where the similarity ends. Debit cards allow bank customers to spend money by drawing on funds they have deposited at the bank. Credit cards allow consumers to borrow money from the card issuer up to a certain limit in order to purchase items or withdraw cash. You probably have at least one credit card and one debit card in your wallet. The convenience and protection they offer are hard to beat, but they have important differences that could substantially affect your pocketbook. Here is how to choose which to use when you need to swipe the plastic.

- Credit cards give you access to a line of debt issued by a bank. Debit cards deduct money directly from your bank account.
- Credit cards offer better consumer protection through warranties and fraud protection but are costlier.
- Debit cards offer less protection, but they have lower fees.
- Newer debit cards offer more credit-card-like protection, while many credit cards no longer charge annual fees.

Credit cards are issued in four categories:

- Standard cards simply extend a line of credit to their users.
- Rewards cards offer cash back, travel points, or other benefits to customers.
- Secured credit cards require an initial cash deposit that is held by the issuer as collateral.
- Charge cards have no present spending limit, but often do not allow unpaid balances to carry over from month to month.

There are also two types of debit cards that do not require the customer to have a checking or savings account, as well as one standard type:

- Standard debit cards draw on your bank account.
- Electronic Benefits Transfer (EBT) cards are issued by state and federal agencies to

- allow qualifying users to use their benefits to make purchases.
- Prepaid debit cards give people without access to a bank account a way to make
- electronic purchases up to the amount that was pre-loaded on the card

3. RESEARCH METHODOLOGY

The study is a descriptive research involving online survey from those bank customers who mainly used Credit card and Debit Card during this lockdown phase. responses were collected from odd 500 customers. Then the data, so collected were analysed and findings presented in the study.

3.1 Data source

It is based on primary data, interaction/interview of our respondents were taken for this survey using Google Form through structured questionnaires, in regard to know their perspective opinions.

3.2 Sample population

A sample of 500 respondents, to study their behaviour in different regions in India.

3.3 Sample frame

Research was conducted through online mode like WhatsApp, Messenger and Instagram etc.

3.4 Sampling method

This research was made to a specific sub group within a population set which represents a sample population. So, the sample method used is convenience sampling.

3.5 Structures questionnaire

Structured questionnaire specifies the set of response alternative and response format. A structured questionnaire may be multiple choice, dichotomous or a scale. Statistical tool utilised are pie chart.

3.6 Software used

MS- Excel was used to organize and analyse raw data collected from survey. It was also useful in making graphical representation of the organized data.

4. DATA ANALYSIS

Data analysis is a process of systematically applying statistical and or logical techniques or transforming the relevant collected sample with a predefined goal to end up in useful information. For the purpose of finding out the effectiveness of “measuring customers attitude towards debit card and credit card due to covid-19” 500 respondents were surveyed and following where the outcomes.

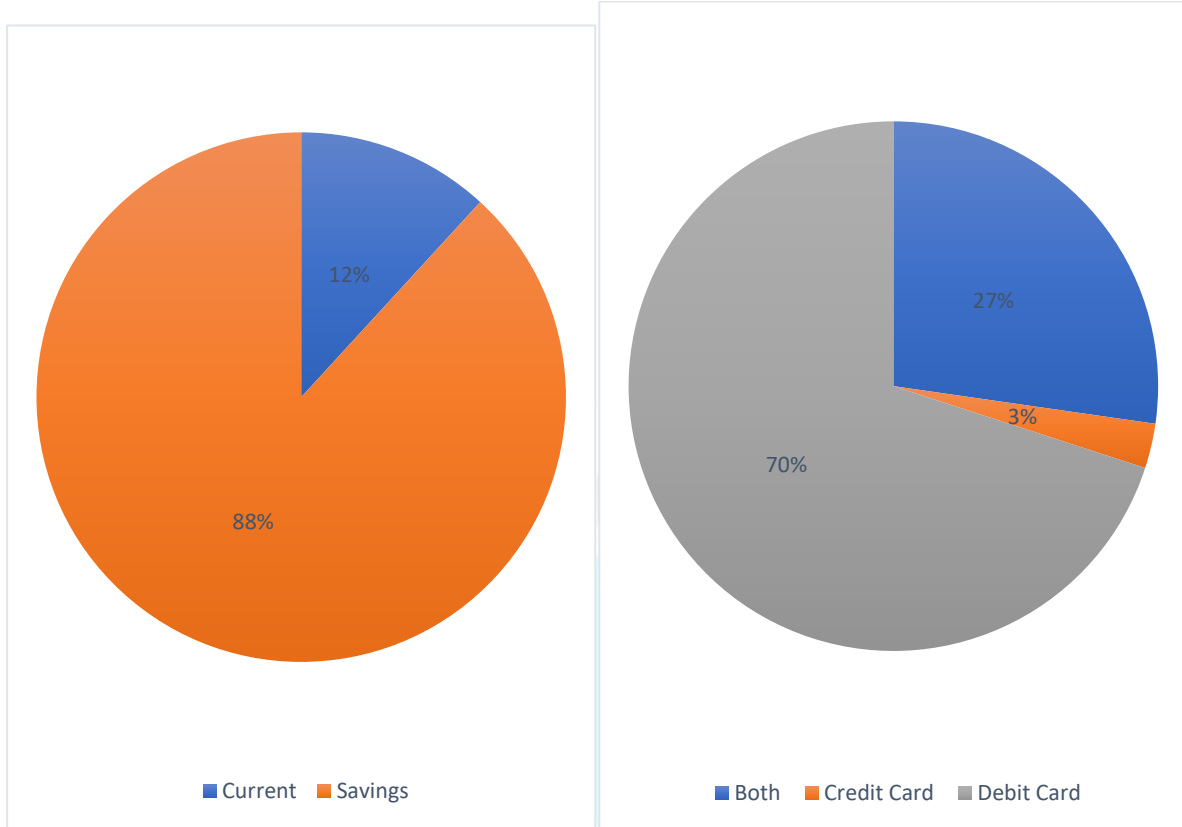

Figure 1: Type of Bank account respondents have Figure 2: When asked what type of card they have

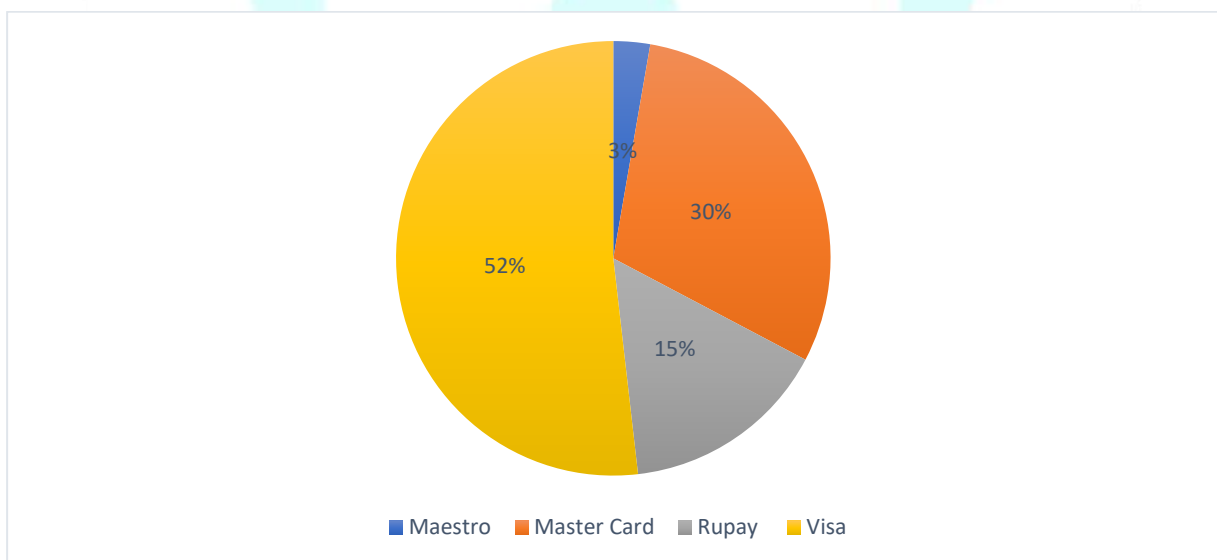

Figure 3: Respondents response when asked for “which company Debit Card or credit card they used the most during this lockdown?”

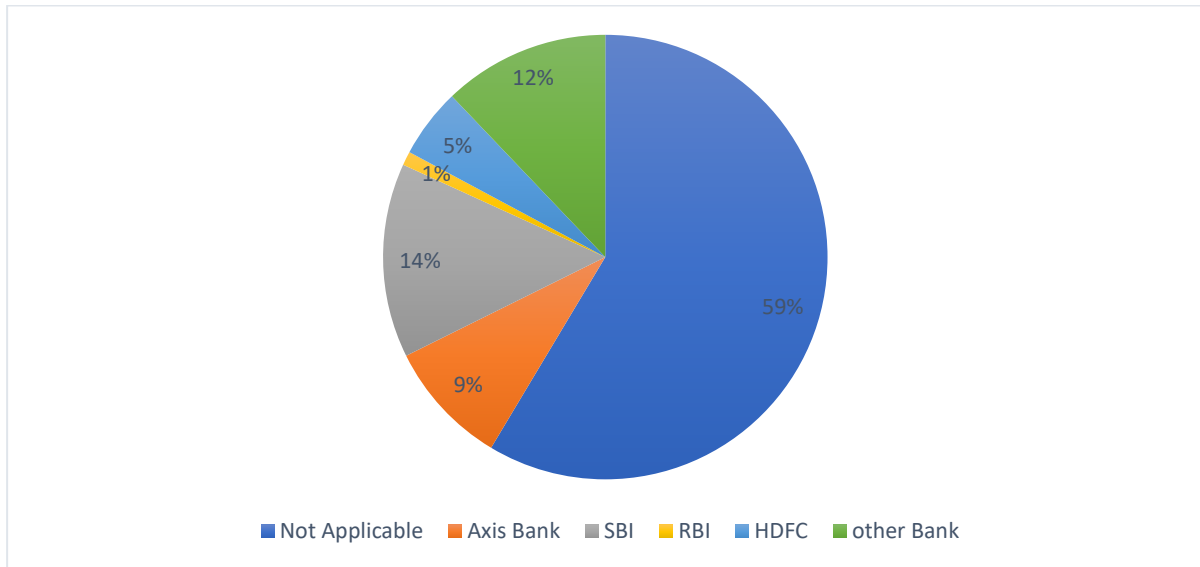

Figure 4: our respondents used Credit Card of the Following bank during this lockdown

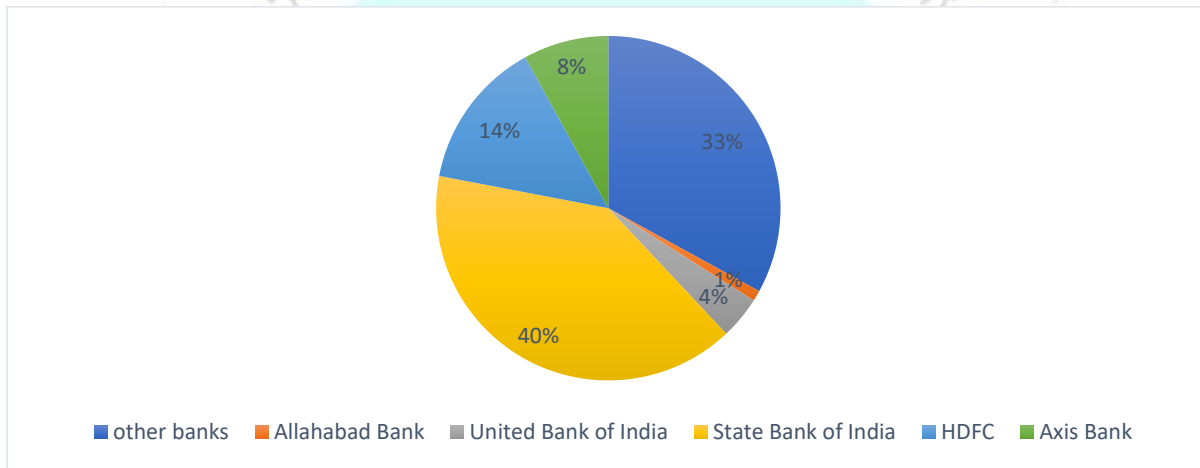

Figure 5: feedback when asked for which Banks Debit card do our respondents used the most during this pandemic crisis

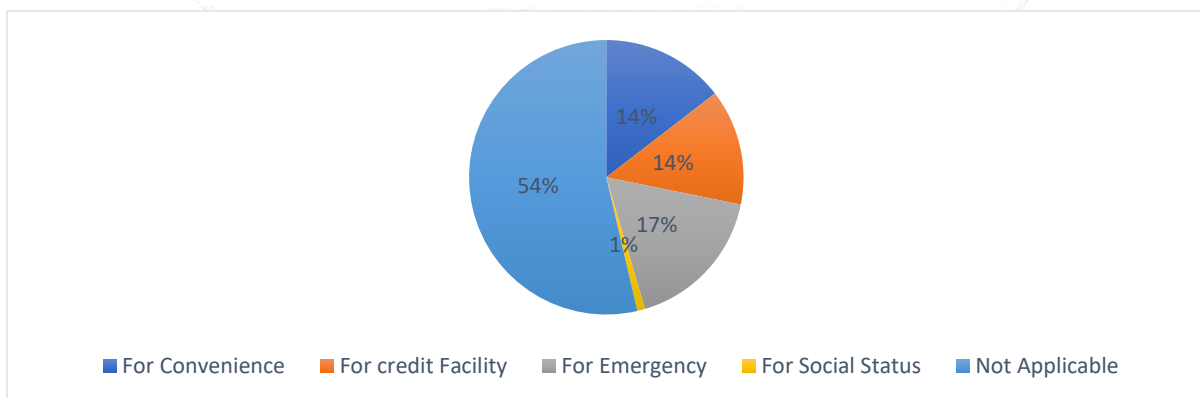

Figure 6: feedback of our respondent for using credit card particularly on this pandemic

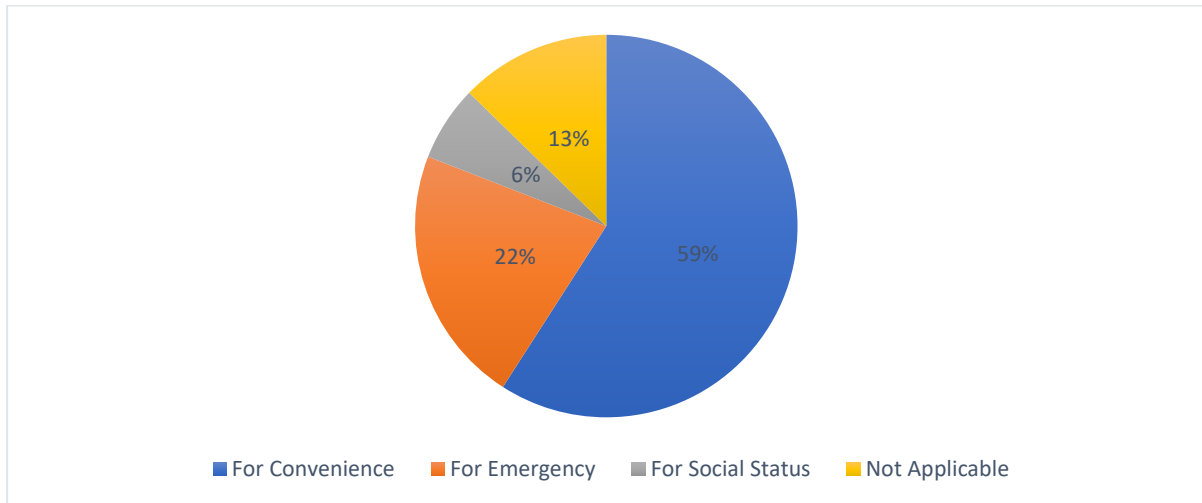

Figure 7: Feedback of our respondents for using debit card during the pandemic crisis

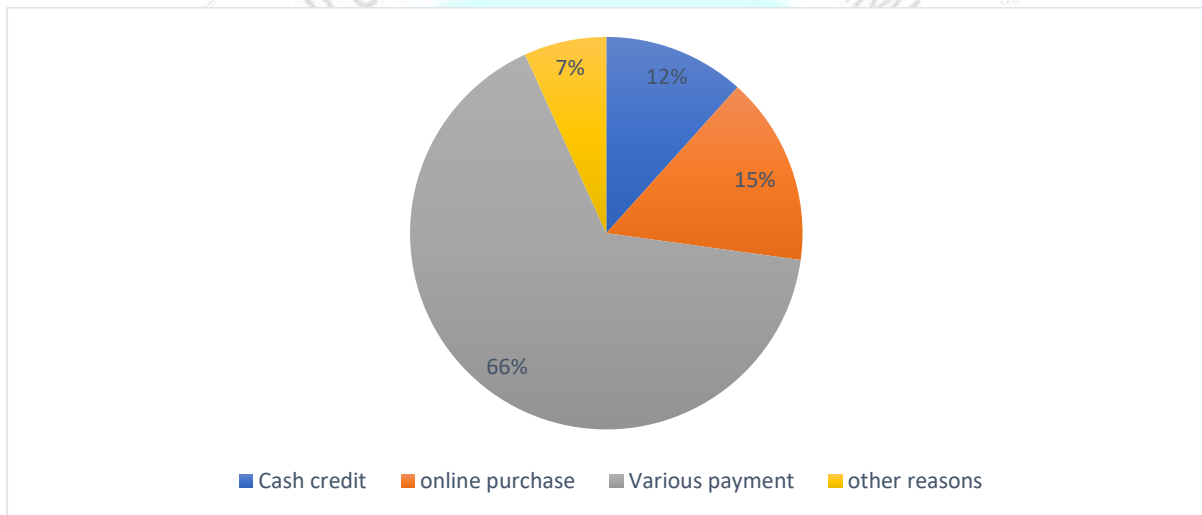

Figure 8: Feedback of our respondents when asked for what reason did, they used Credit / Debit card

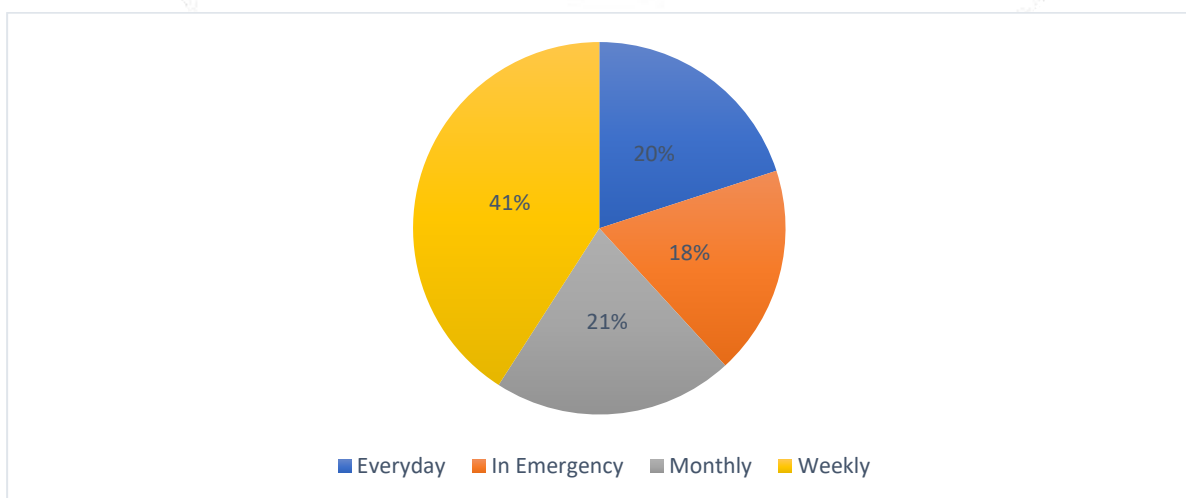

Figure 9: How Frequently do you use your Debit card/Credit card or both?

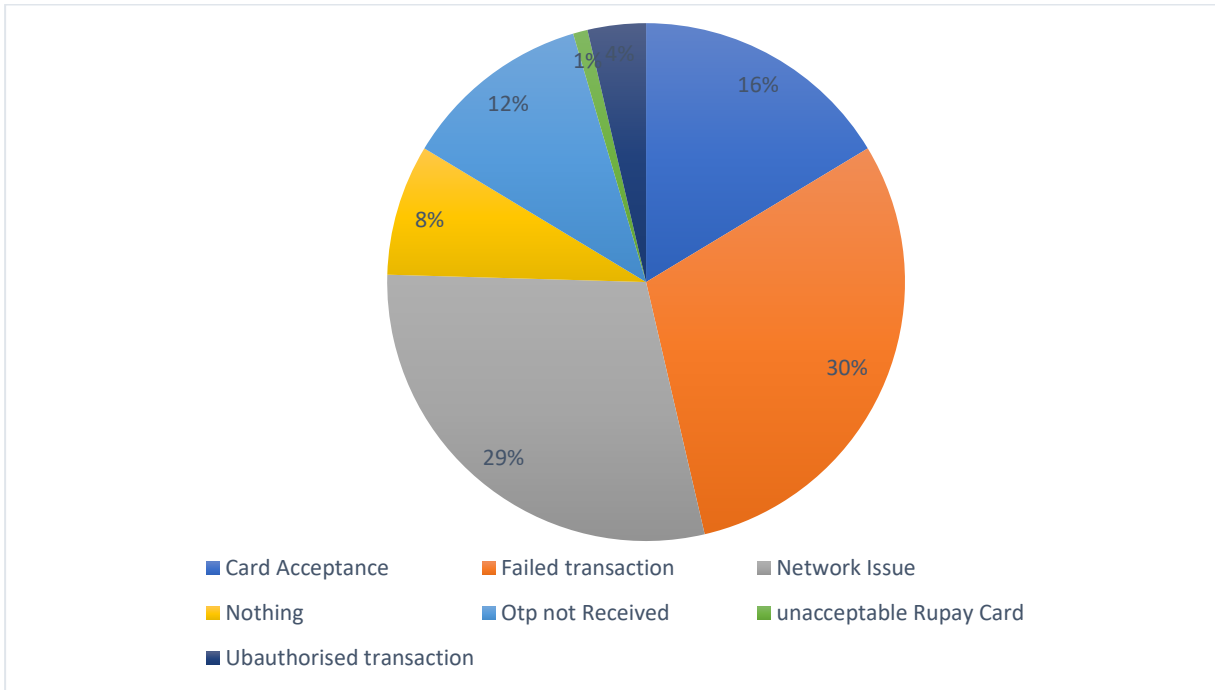

Figure 10: Feedback of our respondents “difficulties you face while swapping your card”

5. FINDINGS

- Respondents reviewed "what type of Bank Account do they use?" are as follows 88% uses Savings banks account and 12% uses current account.
- when asked for "what type of card?" they use 70% review came from Debit card 27% uses both Debit card and Credit Card followed by only credit card as 3%. Hence the result stands as Debit card are more in demand.
- 52% respondent uses Visa followed by 30% as Master card and 15% and 3% uses Rupay and Maestro respectively when asked for “what type of credit card/Debit card or both they use?” Thus, it can be said that Visa cards are used more as compare to others.
- when asked for which bank credit card do, they use it can be stated that maximum of respondent doesn’t use credit card but a small quantity of respondent use SBI Bank credit card, followed by Axis Bank, HDFC Bank and RBI Bank
- It can be stated that State Bank of India Debit Card are high in numbers followed by many other Banks, HDFC Bank and so on
- 54% of the respondent has no such particular reason for using their card, but 14 % of the respondent uses their Credit card for convenience and for credit facility as well. Followed by 17% as only for emergency and the rest 1% for social status. Hence it can be said that for using credit card there is no such particular reason.

- massive 59% uses their Debit card for convenience 22% uses their card for Emergency followed by 6% uses their card for only social status. When asked for "why do they use their Debit Card?"
- when asked for the purpose of using Debit card/Credit card maximum respondent uses their card for various payment followed by online purchases, cash credit etc.
- 41% respondent use their Debit Card/Credit card Weekly,21% use Monthly,20% Every day and the rest 18% only during emergency.
- Majority respondent has come from Failed Transaction and Network Issue followed by Card acceptance, opt not received, unauthorized transaction and so on.

6. SUGGESTIONS

- Focus should be given on current account as well.
- There should be an awareness of the benefits of using credit Card, so that acceptance of credit card increases.
- Ru pay, Maestro and Master card should make some necessary implementation so their usage rate increases.
- Failed transaction, network issue and other such relevant causes are a deep concern, as such issues will definitely dissatisfy card users

7. LIMITATION OF THE STUDY

- The no. of respondents was limited.
- The study involved survey in different regions in India and districts of West Bengal, India. Similar studies could be carried out in other countries and continents as well
- Unwillingness and lack of interest to answer few questionnaires.
- Targeted respondents were limited from a set of population

8. CONCLUSION

The Conclusion of The Debit Card and Credit Card. They look alike, with 16-digit numbers on them, expiration dates and PIN codes. However, the usage and functionality of each card is entirely different. The present situation demands more synchronization with respect to policy makings, diffusion of new teaching methodologies, solving the present challenges and mutual address to these issues with active participation of card users, institutional authority. Surely, we can expect improved teaching quality and enhanced participation.

REFERENCE

- [1] Ronald Mann Columbia University SSRN Electronic journal 2002” Credit card and Debit Cards in the United States and Japan”
- [2] Nabilah Rozzan¹ Sharifah Norzehan Syed Yusuf² ntan Salwani Mohamed³ Management and Science University¹ Universiti Teknologi MARA² Universiti Teknologi MARA³ Asian Journal of Accounting Perspectives · December 2015 “Debit Cards for Local Community's Monetary Transations: A Literature Review”
- [3] Priyanka Garg¹ Priya Singh² Saloni kalra³ Gitarattan International Business School Amity Business Review Vol. 15 No. 2 July-December 2014 “Customers Perception towards Plastic money (Credit cards/ Debit Cards) in India”
- [4] Asst. Prof. A.Anto Bright prabhu St. jeromes college of Arts and Science Nagercoil journal of Business and Management volume 16 issue 1 Ver (IV) 2014 “A study on usage of Credit card system”

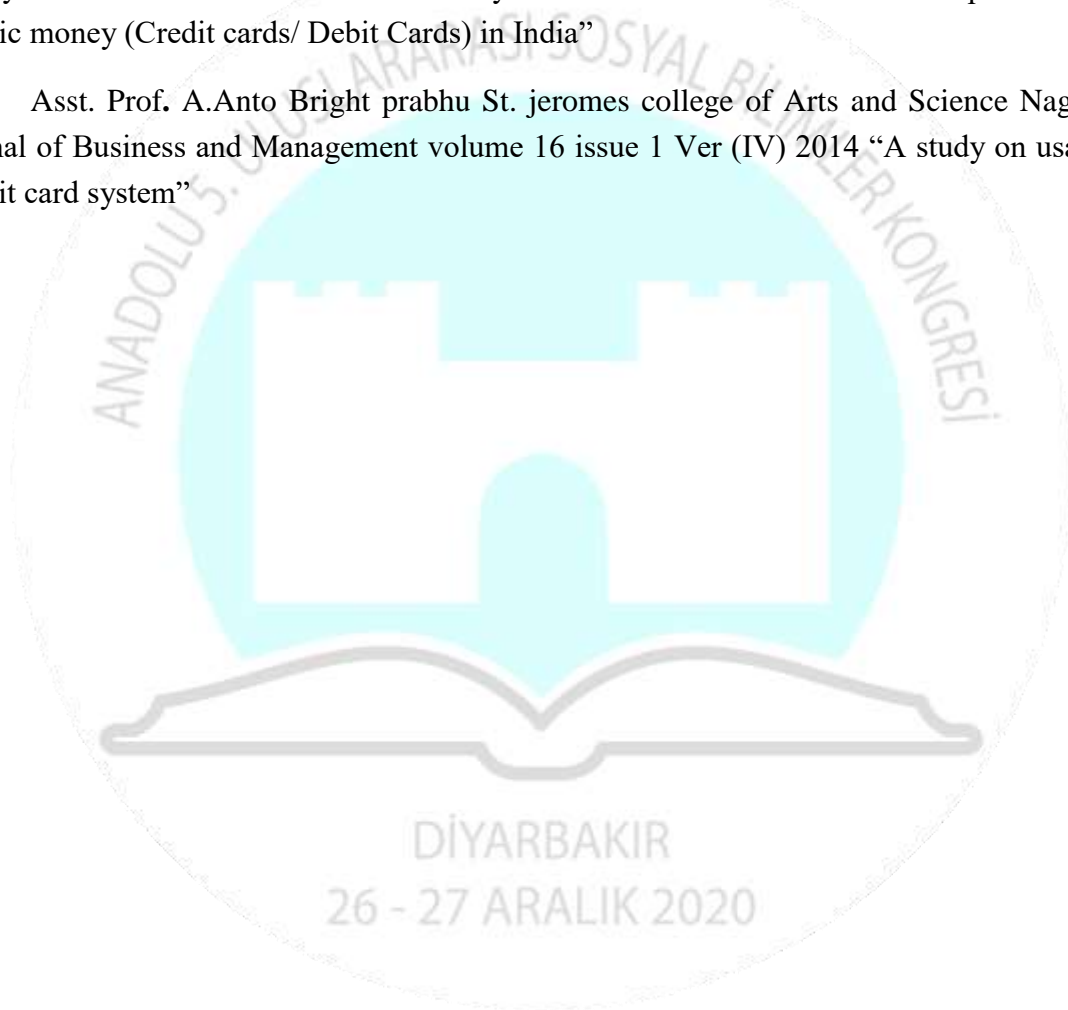

MERKEZ BANKACILIĞINDA YAPAY ZEKA UYGULAMALARI

Dr. Öğretim Üyesi Zeynep KARAS

Düzce Üniversitesi

zeynepkaras@duzce.edu.tr, ORCID ID: <https://orcid.org/0000-0003-3234-330X>

ÖZET

Yapay Zekâ (YZ), son yıllarda adını sıklıkla duyduğumuz ve birçok alanda başarıyla kullanılan, çığır açmış bir teknolojidir. YZ; McCarthy ve meslektaşları tarafından 1955 yılında isimlendirilmiş olmakla birlikte, daha önceki yıllarda çalışılmaya başlanmış ve *makinelere düşünebilir mi?* sorusuna aranan yanıt ile düşünce boyutunda hayata geçirilmiştir. Yüksek işlem gücüne sahip makinelerin günümüzde var olan çok yüksek miktardaki veriler kullanılarak eğitilmesi ve kendi kendine öğrenmesi sayesinde, insan gibi düşünebilme, muhakeme edebilme ve problem çözebilme yeteneği makinelerle kazandırılmaktadır. Makinelere kazandırılan bu tür yetenekler sayesinde; çeviri hizmetlerinin giderek yüksek başarımla göstermesi, maskeli kişilerin dahi yüz tanıma sistemlerine yakalanması, borsa analizinin ve tahminlerinin daha başarılı şekilde yapılabilmesi, olası finansal/parasal/bankacılık krizlerinin önceden tahmin edilebilmesi için erken uyarı mekanizmaları kurulması ve doktor olmadan hastalara teşhis konulabilmesi işlemleri mümkün olabilmektedir.

2008 küresel krizi sonrasında farklı eleştirilere maruz kalan merkez bankaları, krizi öngörememekle ve kriz sırasında da gerekli reaksiyonu gösterememekle suçlanmışlardır. İzleyen dönemlerde, hem bu tür eleştiriler hem de görevleri gereği merkez bankaları erken uyarı görevi görebilecek yapıların oluşturulmasına önem vermişler ve bu tür erken uyarı sistemleri için kullanılacak çok yüksek miktardaki verilerden çıkarım yapabilmek için YZ teknolojilerinden istifade etmeye başlamışlardır. Başta Fed, Avrupa Merkez Bankası (AMB) ve İngiltere Merkez Bankası olmak üzere bazı merkez bankalarının son dönemlerde YZ teknolojilerini faaliyetlerinde kullanmaya başladıkları ve dijitalleşen ekonomi ile birlikte artan verileri işleyerek ön alma konusunda gayret içerisinde oldukları görülmektedir. Bu çalışmada; birçok alanda başarıyla uygulanan YZ teknolojilerinin Merkez Bankacılığında kullanımına ilişkin incelemeler yapılarak elde edilen sonuçlar paylaşılacaktır. Yapılan incelemelerde; YZ uygulamalarının merkez bankacılığında başarılı sonuçlar verdiği, geriye dönük yapılan YZ tabanlı analizlerde, örneğin; 2008 küresel krizi sonrasında kriz için gösterge olabilecek birçok emarenin elde edildiği, para politikası tahminlerinde de önemli gelişmeler kaydedildiğinin raporlandığı ve genel olarak YZ uygulamalarına yaklaşımın ihtiyat içerdiği görülmüştür.

Anahtar Kelimeler: Merkez Bankaları, Yapay Zekâ, Makine Öğrenmesi, Derin Öğrenme

ABSTRACT

Artificial Intelligence (AI) is a groundbreaking technology that we have heard of in recent years and has been successfully used in many fields. AI; although it was named by McCarthy

and his colleagues in 1955, it was started to be studied in previous years and it was implemented in the dimension of thought with the answer sought to the question of whether *machines can think*. Thanks to the training and self-learning of machines with high processing power using the very high amount of data available today, the ability to think like a human, reason and solve problems can be brought to machines. Thanks to this kind of abilities given to machines; it is possible to establish early warning mechanisms for translation services to show high performance, to catch even masked people with face recognition systems, to make more successful stock market analysis and forecasts, to predict possible financial / monetary / banking crises, and to diagnose patients without a doctor.

Subjected to different criticisms after the 2008 global crisis, central banks were accused of not being able to foresee the crisis and of failing to react during the crisis. In the following periods, both due to such criticism and their duties, central banks paid attention to the creation of structures that could serve as an early warning system, and began to use AI technologies to infer from the huge amount of data that could be used for such early warning systems. It is observed that some central banks, notably the Fed, the European Central Bank (ECB) and the Bank of England, have recently started to use AI technologies in their activities and they are in an effort to take the precaution by processing the increasing data with the digitalized economy. In this study; analysis on the use of AI Technologies, which have been applied successfully in many fields, in Central Banking will be made and the results obtained will be shared. In the examinations made; in retrospective AI-based analyzes where AI applications yield successful results in central banking, for example; after the 2008 global crisis, it was observed that many indications that could be indicative of the crisis were obtained, significant developments in monetary policy forecasts were reported, and the approach to AI applications in general was prudent.

Keywords: Central Banks, Artificial Intelligence, Machine Learning, Deep Learning

GİRİŞ

Son dönemlerde adını çok daha sık duymaya başladığımız YZ yaşantımızın hemen hemen her alanına girmiş durumdadır. Herhangi bir uygulamayı, YZ ile ilişkilendirmeden konuşmak neredeyse nadir bir durum haline gelmiştir. Yapay Zekayı, bilim adamlarının insanın düşünme biçimini, öğrenmesini ve problem çözmesini makinelere yaptırma gayretlerinin bir ürünü olarak görmek de mümkündür. İlk dönemlerde YZ tabanlı sistemlerin yazılım tabanlı olduğu algısı daha yaygın iken, günümüzde içerisinde gömülü yazılım barındıran birçok YZ tabanlı donanımlar da bulunmaktadır. Bunlara örnek olarak otonom robotları, arabaları, nesnelerin İnterneti uygulamalarını ve nesne tanıma uygulamalarına göre hareket eden dronları göstermek mümkündür.

McCarthy, Minsky, Rochester ve Claude 31 Ağustos 1955 tarihli yazılarında "A Proposal for the Dartmouth Summer Research Project on Artificial Intelligence" başlığıyla YZ konusunda 1956 yılı içerisinde 2 ay sürecek ve 10 kişinin katılacağı bir araştırma projesi çalışması yapılmasını önererek, Yapay Zekâ terimini ilk defa literatüre kazandırmışlardır. YZ terim olarak McCarthy ve meslektaşları tarafından 1955 yılında ortaya konulmuş ise de, Turing'in 1950 yılında "Computing Machinery and Intelligence" başlıklı makalesinde "Makineler

Düşünebilir mi?" sorusu sayesinde makine ve düşünme kavramları bir araya getirilmek suretiyle YZ'nin temelleri atıldığını belirtmek hatalı olmayacaktır.

YZ, ortaya çıkışından günümüze kadar olan dönemde, takdir edilecek ve bazen de ürkütücü olabilecek derecede gelişim göstermiştir. Veri miktarının muazzam şekilde artması, işlem kapasitesinin giderek yükselmesi ve gelişmiş/yetenekli öğrenme algoritmalarının herkes tarafından rahatlıkla erişilebilir olması, YZ uygulamalarının çeşitlenerek ve gelişerek daha fazla alanda yüksek performanslı işler başarmasına neden olduğu görülmektedir. Örneğin Google/Yandex/Bing dilden dile çeviri hizmetlerinin giderek yüksek başarımlar göstermesi, pandemi nedeniyle kişilerin maskeli olsalar dahi yüz tanıma sistemlerine yakalanabilmeleri, uygun yazılımlar vasıtasıyla borsa analizinin daha başarılı şekilde yapılabilmesi ve doktor olmadan belirli konularda hastalara teşhis konulabilmesi işlemleri, çok büyük hacimlerdeki verilerin yüksek hızlı ve yetenekli algoritmalarla işlenmesi sayesinde başarılı bir şekilde günümüzde yapılabilmektedir. Öte yandan, YZ'nin ürkütücü olarak nitelendirilebilecek en önemli yönü, öğrenme kapasiteleri ve hızları gittikçe artan sistemlerin insanları kontrol etme ve yönetme yeteneğine ve gücüne erişip erişemeyeceği ile ilişkilendirilmektedir.

YZ'nin yetenekleri ve yapabildikleri keşfedildikçe birçok alanda uygulama olanağı bulmaktadır. YZ'nin uygulama alanları arasında; sağlık, eğitim, tarım, finans, bankacılık, otomotiv ve havacılık endüstrisi, robotik, güvenlik, istihbarat, astronomi, oyun, sosyal medya ve e-ticareti saymak mümkündür. Bu uygulama alanlarının artmasındaki en önemli husus, yukarıda da belirtildiği üzere artan veri miktarı (büyük veri), yüksek işlem gücü ve öğrenme algoritmalarının maharetidir. Yüksek işlem gücüne sahip makinelerin büyük veri kullanılarak eğitilmesi ve kendi kendine öğrenmesi sayesinde, insan gibi düşünebilme, muhakeme edebilme ve problem çözebilme yeteneği makinelerle kazandırılabilir. Böylelikle, örneğin çok fazla miktardaki Elektrokardiyografi (EKG) verisi ile eğitilen/kendi kendine öğrenen bir sistem, doktor müdahalesi olmadan EKG sinyali üzerinden hastanın sağlık durumuna ilişkin tespit yapabilmektedir.

I. YAPAY ZEKA

Uygulayıcılar tarafından evrensel olarak kabul edilen tek bir YZ tanımı bulunmamaktadır. Bazıları, YZ'yı, genel olarak zekâ gerektirdiği düşünülen davranış sergileyen bilgisayarlı bir sistem olarak tanımlar iken, diğerleri, YZ'yı, karşılaştığı gerçek dünya koşulları ne olursa olsun, karmaşık sorunları rasyonel olarak çözebilen veya hedeflerine ulaşmak için uygun eylemleri gerçekleştirebilen bir sistem olarak tanımlamaktadır. Diğer taraftan uzmanlar ise, YZ problemleri ve çözümleri için, insanlar gibi düşünen sistemler, insanlar gibi davranan sistemler, mantıklı olarak düşünen sistemler veya mantıklı olarak davranan sistemler gibi tanımlamalar yapmaktadırlar (NSTC 2016:6-7).

YZ, makinelerin normalde insan zekâsı gerektiren görevleri yerine getirme yeteneği olarak da tanımlanmaktadır (Allen, 2020:3). Britannica'da ise, YZ, bir bilgisayarın veya bilgisayar kontrollü robotun, genellikle akıllı varlıklarla ilişkili görevleri yerine getirme yeteneği şeklinde tanımlanmaktadır. McCarthy (2007)'ye göre; YZ, akıllı makineler, özellikle de akıllı bilgisayar programları yapma bilimi ve mühendisliğidir. YZ, insan zekasını anlamak için

bilgisayarları kullanmanın benzer göreviyle ilgilidir, ancak YZ, biyolojik olarak gözlemlenebilir yöntemlerle sınırlı olmak zorunda değildir.

YZ sistemleri geliştikçe ve sofistike işler başardıkça, YZ sistemleri ile ilgili tanımlamalar daha da kompleks hale gelebilmektedir. Bu tanımlamalardan birisine göre, YZ sistemleri; karmaşık bir görev verildiğinde, veri toplama yoluyla ortamlarını algılayarak, toplanan yapılandırılmış veya yapılandırılmamış verileri yorumlayarak, bilgi üzerinde muhakeme yaparak veya bilgiyi işleme tabi tutarak, verilen hedefi başarmak için en iyi eylemlere karar veren fiziksel veya dijital boyutta işlem yapan, insanlar tarafından tasarlanmış yazılım (ve muhtemelen donanım) tabanlı sistemlerdir. YZ sistemleri, sembolik kuralları kullanabilir veya sayısal bir model öğrenebilir ve ayrıca çevrenin önceki eylemlerinden nasıl etkilendiğini analiz ederek davranışlarını uyarlayabilirler (AIHLEG, 2019:36).

McCarthy ve meslektaşlarının 1955 yılında isimlendirdiği YZ, daha önce de belirtildiği üzere Turing'in "Makineler Düşünebilir mi?" sorusuna yanıt aradığı 1950 yılındaki çalışması ile vücut bulmuştur. Söz konusu çalışma sonrasında Turing testi olarak adlandırılan test; bir kişinin (sorgulayıcının) birisi insan diğeri bilgisayar olan 2 farklı katılımcıya yazılı olarak sorulara yönelterek, aldığı yazılı cevaplara göre bilgisayarı insandan ayırt etmesi üzerine kurgulanmıştır. Burada bilgisayarın doğal düşünme yöntemleri ile sorgulayıcıyı ikna etmesi, diğeri bir deyişle insan (bir kadın) gibi düşünerek cevap vermesi hedeflenmektedir (Turing 1950:433-436).

YZ ile ilgili ilk dönüm noktası, IBM'in satranç oynayan (düşünen, muhakeme yapan) bilgisayarı Deep Blue'nun dünya şampiyonu Garry Kasparov'a karşı 1997'de kazandığı zaferdir. Diğeri önemli gelişmeler arasında; Apple'ın Siri'sinin gelişimine yol açan DARPA'nın Öğrenen ve Düzenleyen Bilişsel Aracısı olan CALO'yu ("Cognitive Agent that Learns and Organizes"-2003), 2000'li yıllarda DARPA Grand Challenge yarışmalarında sürücüsüz arabaların şaşırtan başarısını ve IBM'in soru yanıtlayan bilgisayarı Watson'un TV programı "Jeopardy!" deki zaferini (2012) saymak mümkündür. YZ alanında mevcut ilerlemelere yol açan gelişmeler ise 2010 yılı civarında başlamıştır: Bu gelişmeleri; birçok kaynaktan gelen büyük veri, önemli ölçüde geliştirilmiş makine öğrenimi yaklaşımları/algorithmaları ve daha güçlü bilgisayarları saymak mümkündür (NSTC 2016:5-6).

YZ ile birlikte sıklıkla anılan iki popüler terim, Makine Öğrenmesi ile Derin Öğrenmedir. Makine Öğrenmesi Yapay Zekanın, Derin Öğrenme Makine Öğrenmesinin altkümesidir ve zaman zaman bu üç terim birbirinin yerine, tam manasıyla doğru olmasa da, kullanılabilir. Makine Öğrenmesi, makinelerin verilerden öğrenmesini sağlamak için algoritmalar kullanan YZ tekniklerinin alt kümesidir. Makine öğrenmesi, sistemlere, açık bir şekilde programlanmadan deneyimlerden otomatik olarak öğrenme ve gelişme yeteneği sağlayan bir YZ uygulamasıdır. Makine Öğrenmesi, verilere erişebilen ve kendileri için öğrenmeyi kullanabilen bilgisayar programlarının geliştirilmesine odaklanır. Derin Öğrenme, öğrenmek için çok katmanlı yapay sinir ağları kullanan makine öğrenme tekniklerinin alt kümesidir. Derin Öğrenme, insan beyninin yapısından esinlenen bir tür Makine Öğrenmesidir. Derin Öğrenme algoritmaları, verileri belirli bir mantıksal yapı ile sürekli olarak analiz ederek, insanların yapacağı gibi benzer sonuçlar çıkarmaya çalışır. Bunu başarmak için, Derin

Öğrenme, sinir ağları adı verilen çok katmanlı bir algoritma yapısı kullanır (Oppermann 2019).

Intel'in YZ Strateji Başkanı Robins (2020), Makine Öğrenmesi ile Derin Öğrenme arasındaki farkı yüz tanıma işlemi aracılığıyla şu şekilde izah etmektedir: Klasik makine öğrenmesinde; bir insan yüzünü özgün/eşsiz bir şekilde temsil edecek özelliklerin (yüzün yuvarlaklığı, gözler arasındaki uzaklık gibi) öncelikle belirlenmesi gerekmekte, sonrasında da belirli özellikleri tek bir kişi ile ilişkilendirebilmeyi öğrenecek sınıflandırma algoritmasının uygulanmasına ihtiyaç duyulmaktadır. Makine öğrenmesindeki zorluğun, problemi çözmek (yüz tanımak) için gerekli faydalı özelliklerin genellikle tam olarak bilinmemesi olduğu ifade edilmektedir. Diğer taraftan, Derin Öğrenme; özgün özelliklerin önceden belirlenmesine ihtiyaç duymadan, etiketlenmiş veriler (örneğin bilinen kişilere ait yüzlerinin resimleri gibi) ve doğru ayarlama ile veriler içerisinden en alakalı olan özellikleri kendisi tespit ederek yüz tanıma işlemi gerçekleştirilmektedir.

Derin Öğrenme algoritmaları, beklenen görevlerini yapabilmeleri için çok yüksek miktardaki veri aracılığıyla öğrenmeye gereksinim duymaktadır. Son yıllardaki veri miktarındaki muazzam artış sebebiyle büyük veri kavramının ortaya çıkışına neden olmuş ve bu durum da Derin Öğrenme için önemli bir ortam oluşturmuştur. Ayrıca, büyük veriyi işlemek için gereken işlem gücündeki yükseliş de Derin Öğrenme algoritmalarının yüksek performans göstermesinde önemli pay sahibi olmuştur.

II. MERKEZ BANKALARI VE YAPAY ZEKA UYGULAMALARI

YZ ile ilgili uygulamaların geçmişi 1950'li yıllara dayanmakla birlikte, bankacılık ve finans sektöründe ve özellikle de merkez bankaları tarafından görece yeni olarak uygulanmaya başlanmıştır. Bu çalışma kapsamında yapılan incelemelerde konuyla ilgili yapılan yayınların da son yıllara ait olduğu ve YZ uygulamalarına ihtiyatla yaklaşıldığı görülmektedir. Aşağıda konuyla ilgili olarak yapılan literatür incelemesinin sonuçları bir arada sunularak merkez bankaları için büyük resim görülmeye çalışılmıştır.

Hammer, Kostroch, Quirós ve STAIG (2017); merkez bankalarının, büyük veri ve bağlantılı yeni teknolojileri (makine öğrenmesi gibi) kullanmaya büyük ilgi gösterdiğini, merkez bankalarının, makroekonomik ve finansal istikrar analizlerini desteklemek için büyük verilerin potansiyel olarak etkili bir tahmin aracı olarak kullanılmasının avantajlarını gördüğünü, para politikası analizinin, makroekonomik değişkenlerin daha iyi ve daha zamanlı bir şekilde tahmininden yararlanabileceğini, benzer durumun makro ve mikro ihtiyati politikalar da fayda sağlayabileceğini, *yaptıkları çalışmada özetle ifade etmektedir.*

Bluwstein vd. (2020) çalışmalarında; makro finansal veriler üzerinde makine öğrenimi tekniklerini kullanarak finansal krizi tahmin etmek için erken uyarı modelleri geliştirmeyi hedeflemiş, makine öğrenimi modellerinin hem örneklem dışı çapraz doğrulama hem de özyinelemeli tahminlerde 1870 ve 2016 yılları arasında 17 ülkeyi kapsayan makroekonomik bir veri kümesinde finansal krizleri tahmin etmede lojistik regresyondan daha iyi performans gösterdiği *sonucuna ulaşmışlardır.* Diğer bir benzer çalışmada ise *Kumar (2020)*; bankaların

yaşadıkları krizi tahmin etmek için 1860 ile 2014 yılları arasında 13 Afrika ülkesine ait verileri kullanmış ve derin öğrenme modeliyle tahminde bulunarak yüksek bir doğruluk elde ettiğini paylaşmıştır.

Chakraborty ve Joseph (2017), makine öğrenimini merkez bankacılığı ve politika analizleri bağlamında sundukları çalışmalarında; makine öğrenimi modellerinin genellikle tahmin görevlerinde geleneksel modelleme yaklaşımlarından daha iyi performans gösterirken, nedensel çıkarım özellikleri ile ilgili ilave araştırma yapılması gerektiğini, merkez bankacılığı açısından makine öğreniminin tam olgunlaşmamış bir alan olduğunu, karşılaşılan bazı sorunlara disiplinler arası bir yaklaşımın önemini vurgulamak istediklerini, bu bağlamda büyük veri kümelerinin ele alınmasının ve öğrenme sistemlerinin verimli bir şekilde oluşturulmasının, bir yandan alan bilgisi ve öte yandan teknik uzmanlık gerektirdiğini belirtmektedirler.

Szafranek (2017) yapay sinir ağlarının bir kombinasyonu tarafından üretilen enflasyon tahminlerinin doğruluğunu değerlendirmeyi amaçladığı çalışmada; makine öğrenimi çerçevesinde yaygın olarak kullanılan doğrusal olmayan modellere ve yöntemlere büyük ölçüde bağımlı bir yaklaşım önerdiğini, önerilen modelden enflasyon tahminlerinin kalitesini, enflasyon tahmin amaçları için yaygın olarak kullanılan bir dizi ekonometrik yaklaşımla karşılaştırdığını, tahmin deneyini, sözde gerçek zamanlı büyük veri kümesi kullanılarak gerçekleştirildiğini ve sistematik olarak düşen ve sürekli olarak düşük enflasyonun örnek dışı bırakıldığı dönem için değerlendirildiğini, sonuç olarak; önerdiği yapay sinir ağlarının tahmin kombinasyonunun, bir dizi rakip modelden daha iyi performans gösterdiğini, tüm sorunlara uyarlanmış tek bir modelin mevcut olmadığını ve ayrıca, temel varsayımlara göre farklılık gösteren birkaç doğrusal ve doğrusal olmayan, tek değişkenli ve çok değişkenli yaklaşımların birleştirilmesinin ve tahmin ufkundaki bilgi ve göreceli performansı içermesinin, tahmin doğruluğu için en yararlı olduğunu tespit ettiğini vurgulamaktadır.

Bholat (2015) 02-03 Temmuz 2014 tarihlerinde İngiltere Merkez Bankası'nın, 'Büyük Veri ve Merkez Bankaları' başlıklı etkinliği ile ilgili olarak; büyük veri ile ilgili yaklaşımın, belirli bir soru seti göz önünde bulundurularak toplanan yapılandırılmış, toplu örnek verilerini analiz etmekten, daha heterojen, ayrıntılı ve eksiksiz olan verileri analiz etmeye kadar bir yönelmeyi içerdiği, bu verilerin birden fazla amaç için uygun olduğu, daha büyük ve daha iyi verilerin bankanın analitik araç setini geliştirebileceği ve operasyonel verimliliğini artırabileceği şeklinde tespitlerde bulunmuştur.

Kansas City Federal Rezerv Bankası'ndan Hall ve Cook (2017)'un yaptıkları çalışmada; ABD'de aylık işsizliği tahmin etmek için dört farklı derin sinir ağına sahip mimariler kullanılmıştır. Söz konusu mimarilerin, ortak olarak derin bir yapay sinir ağı yapısına sahip olduğu, tek bir gizli katmandan fazlasının uygulandığı, sadece geçmiş işsizlik değerlerini ve serinin birinci ve ikinci farklılıklarını kullanarak, dört ağ mimarisinin tümünün, test edilen tahmin ufuklarından birisinde Profesyonel Tahminciler Anketi'nden (SPF - Survey of Professional Forecasters) daha iyi performans gösterdiği, bu durumun, verilerin yetersiz olmasına rağmen, daha derin bir sinir ağının, her yerde bulunan tek gizli katmanlı sinir ağından daha iyi tahmin yapabileceğini gösterdiği belirlenmeleri ve tespitleri Hall ve Cook'un çalışmasında rapor edilmiştir.

Baybuza'nın 2018 yılında yayınlanmış olan çalışmasında, Rus enflasyonunu tahmin etmek için geleneksel yöntemlere kıyasla Makine Öğrenmesi yöntemlerinin uygulanabilirliğini kanıtlamayı amaçlamıştır. Makine Öğrenme algoritmalarından Random Forest (RF) ve Boosting yöntemlerinin, aylık enflasyonu tahmin etmede temel AutoRegressive (AR (1)) model ile karşılaştırılabilir düzeyde sonuçlar gösterirken, aynı zamanda, iki aydan fazla bir ufukta ortalama enflasyonu tahmin ederken önemli ölçüde daha iyi sonuçlar ortaya koyduğu, bu nedenle, RF ve Boosting modellerinin, Rus enflasyonunu tahmin etme görevine uygulandığında umut verici olduğu ve sonuçların gösterdiği gibi çalışmanın varsayımının doğrulandığı Baybuza (2018) tarafından ifade edilmektedir.

Bholat, Hansen, Santos ve Schonhardt-Bailey (2015)'in İngiltere Merkez Bankası tarafından yayınlanan çalışmalarında; merkez bankalarının mevcut çeşitli madencilik tekniklerini uygulayarak kazanabilecekleri ek değeri göstermeyi ve bu tekniklerin politika oluşturma konusunda bilgi vermek ve merkez bankalarını ilgilendiren temel araştırma konularını ele almak için nasıl kullanılabilirliğini ortaya koymayı amaçladıklarını, bu kapsamda madenciliklerinin merkez bankalarının yatırımına değer olabileceğini, çünkü bu tekniklerin, parasal ve finansal istikrarı değerlendirmek için önemli olan ve başka yollarla niceliksel olarak analiz edilemeyen bir dizi veri kaynağını izlenebilir hale getirdiğini, merkez bankaları için temel madencilik verileri arasında haber makalelerinin, finansal sözleşmelerinin, sosyal medyanın, denetim ve piyasa istihbaratının ve çeşitli türlerde yazılı raporların yer aldığını ve sonuç olarak merkez bankaları için madencilik vaadinin sadece varsayımsal değil, uyguladıkları teknikler ve elde ettikleri neticeler ışığında aynı zamanda kanıtlanmış olduğunu belirtmektedir.

AMB tarafından 2019 yılında yayınlanan haber bülteninde yer alan bir makalede; bankacılık denetiminde YZ için bir yer var mı, YZ denetçilerin mesleki deneyimlerine ve uzman kararlarına büyük ölçüde dayanan bir alan mı? sorularının cevabının evet olduğu, başarılı YZ için temel ön koşulun, verilerin kullanılabilirliği olduğu ve denetçilerin farklı formlarda büyük miktarda veriye erişebildikleri, YZ ile, denetçilerin her türlü veriden daha derin bilgiler elde edebileceği ve daha bilinçli, veriye dayalı kararlar alabilecekleri, YZ'nin, insanların fark edemediği kalıpları belirleyebileceği ve böylece gözetim kalitesini artırabileceği, ayrıca, süpervizörlere anomalileri gerçek zamanlı olarak işaretleyerek denetimi daha çevik hale getirebilecekleri, bununla birlikte YZ'nin ilk savunucularının, karmaşık hesaplamaların bazen anlaşılması zor olduğunu belirttikleri, bu nedenle, denetçilerin YZ'ye dikkatle yaklaşmaları gerektiği, Makine Öğreniminde kullanılan algoritmaların şeffaf bir şekilde inşa edilip edilmediğine bakılmaksızın, denetçilerin, bir kısmı bir bilgisayar tarafından gerçekleştirilebile, çalışmalarından hala sorumlu olduklarını unutmamaları gerektiği hususları belirtilmektedir.

Danielsson, Macrae ve Uthemann (2020); YZ'nin, merkez bankalarına çok yardımcı olacağı, mikro ihtiyatı YZ'nin maliyetleri düşüreceği ve verimliliği artıracığı, krize karşılık vermede yardımcı olacağı ve 1000 günün 999'unda oldukça başarılı olacağı, veri toplama ve politika tahminini yönetmeyi ve para politikası komitelerine bilgi akışını geliştirmeyi mevcut altyapıdan çok daha düşük bir maliyetle yapılabilmesi bakımından, YZ'nin para politikasına faydalı olacağı, YZ'nin en kritik soruları gündeme getirdiği alanların makro ihtiyatı düzenlemelerde ve kriz yönetiminde ortaya çıkacağı ve güvenilemez olacağı noktalarında

değerlendirmelerde bulunmakta, YZ ile ilgili teknolojinin çoğunlukla mevcut olduğu fakat adaptasyonu engelleyen şeyin kültürel, politik ve yasal faktörlerden oluştuğu, muhtemelen de en önemlisinin kurumsal atalet olduğu, bununla birlikte, YZ kullanımından kaynaklanan önemli maliyet tasarrufunun muhtemelen çoğu itirazın üstesinden gelinmesini sağlayacağı yorumlarını yapmaktadır.

Fed Yönetim Kurulu Üyesi Brainard (2018); hala erken günleri olmasına rağmen, finansal hizmetlerde YZ'nin uygulanmasının potansiyel olarak oldukça önemli olduğunu ve dikkate değer bulunduğunu, YZ'nin vadettiği faydalar ışığında, endüstriden, bankalardan, tüketici savunucularından, araştırmacılardan ve diğerlerinden ders alınması gerektiğini, kendi adına, YZ'nin şeffaf olmama (opak) ve açıklanabilirlik alanlarında bazı zorluklar ortaya koymasının muhtemel olduğunu, bir YZ aracının kullanılmasının yararlı olduğu durumlar olabileceğini kabul ederek, açıklanamayan veya opak olsa bile, YZ aracının pratikte nasıl kullanıldığı da dahil olmak üzere diğer herhangi bir araç veya işlemde olduğu gibi uygun kontrollere tabi olmasının gerektiğini, çoğu YZ yaklaşımıyla ilgili büyük veri kümeleri göz önüne alındığında, veri kalitesi ve veri uygunluğu da dahil olmak üzere verilerin çeşitli yönleri etrafında kontrol sahibi olmanın çok önemli olduğunu, tıpkı geleneksel modellerde olduğu gibi, giriş verileriyle ilgili sorunların ileride birbirine eklenmiş diğer sorunlara yol açabileceğini vurgulayarak, YZ konusunda ihtiyatlı bir yaklaşım sergilemiştir.

SONUÇ

İnsan gibi düşünebilme, muhakeme yapabilme ve sonuç çıkarabilme yeteneği olarak da tanımlanabilecek YZ için, kavram olarak ortaya atıldığı 1955 yılından bu yana, yaşanan teknolojik gelişmelerin ve edinilen tecrübelerin ışığında daha kapsamlı tanımlamalar da yapılmaktadır. YZ ile birlikte, YZ'nin alt kümesi olan Makine Öğrenmesi ve Makine Öğrenmesinin alt kümesi olan Derin Öğrenme teknikleri ve teknikler kapsamında kullanılan yapay sinir ağları hemen hemen her alanda sıklıkla duyulur olmuştur. YZ'nin yetenekleri ve yapabildikleri keşfedildikçe; sağlık, eğitim, tarım, finans, bankacılık, otomotiv ve havacılık endüstrisi, robotik, güvenlik, istihbarat, astronomi, oyun, sosyal medya ve e-ticaret gibi birçok alanda uygulama olanağı bulmuştur.

İnternet haberleşme ağının dünyanın neredeyse tamamını sarması, İnternetin farklı ortamlardan (bilgisayar, tablet, akıllı telefonlar, muhtelif sistemler, evlerdeki ve işyerlerindeki farklı türden cihazlar, vb.) erişilebilir olması ve İnternet uygulamalarının çeşitlenmesi farklı alanlarda üretilen verilerin çok çok yüksek boyutlara gelerek 'büyük veri' kavramını gündemimize taşımıştır. Çok değerli veriler içerdiği öngörülen büyük veriden anlam çıkarılması YZ uygulamalarının kullanımını gerektirmiş, bu durum da daha yüksek işlem gücünü ve sofistike öğrenme algoritmalarının gelişimini tetiklemiştir. Burada özel bir ekosistemin oluştuğunu ifade etmek mümkündür.

2008 küresel krizi sonrasında yoğun ve ağır eleştirilere maruz kalan merkez bankaları, krizi öngörememekle ve kriz sırasında da gerekli reaksiyonu gösterememekle suçlanmışlardır. İzleyen dönemlerde hem bu tür eleştiriler hem de görevleri gereği merkez bankaları erken uyarı görevi görebilecek yapıların oluşturulmasına önem vermişler ve bu tür erken uyarı

sistemleri için kullanılabilecek büyük veriden çıkarım yapabilmek için YZ teknolojilerinden istifade etme gayretine girişmişlerdir. Başta Fed, AMB ve İngiltere Merkez Bankası olmak üzere bazı merkez bankalarının son dönemlerde YZ teknolojilerini faaliyetlerinde kullanmaya başladıkları ve maksimum fayda sağlamak için çaba gösterdikleri görülmektedir.

Merkez bankacılığı bağlamında YZ'nın bulunduğu nokta açısından gerçekleştirilen inceleme çalışmalarında;

- Geçmiş dönemlere ait veriler üzerinden yapılan analizlerde, YZ'nın; finansal kriz, enflasyon ve işsizlik oranı tahmininde başarılı sonuçlar ürettiği, erken uyarı modelleri geliştirilmesine olanak tanır nitelikte olduğu,
- Merkez bankalarının, makroekonomik ve finansal istikrar analizlerini desteklemek için büyük verilerin uygun YZ algoritmaları aracılığıyla potansiyel olarak etkili bir tahmin aracı olarak kullanılmasının avantajlarını gördüğü,
- Makroekonomik değişkenlerin, YZ ile daha iyi ve daha zamanlı bir şekilde tahmininden para politikası analizlerinde yararlanabileceği,
- Daha büyük ve daha iyi verilerin bankanın analitik araç setini geliştirebileceği ve operasyonel verimliliğini artırabileceği,
- YZ'nın para politikasına faydalı olacağı, YZ'nın en kritik soruları gündeme getirdiği alanların makro ihtiyati düzenlemelerde ve kriz yönetiminde ortaya çıkacağı ve güvenilemez olacağı, YZ ile ilgili teknolojinin çoğunlukla mevcut olduğu fakat adaptasyonu engelleyen en önemli hususun kurumsal atalet olduğu,
- Merkez bankacılığı açısından YZ'nın tam olgunlaşmamış bir alan olduğu, karşılaşılan bazı sorunlar için disiplinler arası bir yaklaşımın gerekeceği,
- YZ'nın vadettiği faydalar ışığında, endüstriden, bankalardan, tüketici savunucularından, araştırmacılardan ve diğerlerinden ders alınması gerektiği, öte yandan, YZ'nın şeffaf olmama ve açıklanabilirlik alanlarında bazı zorluklar ortaya koymasının muhtemel olduğu,
- Genel anlamda, merkez bankaları tarafından YZ nimetlerinden yararlanılmaya çalışıldığı görülmekle birlikte, ihtiyatın ön planda tutulduğu, bazı konuların makinelere emanet edilmesi için henüz erken olduğu,
- YZ'nın merkez bankalarının karar verme asli işlevlerini üstlenmekten ziyade karar vermeye destek sağlayacak öz bilgileri ve göstergeleri sağlama noktasında kullanılabileceği,
- YZ algoritmalarının kötü niyetli kişilerce hazırlanmış diğer YZ algoritmalarının verileri (örneğin manipülasyon amaçlı üretilmiş verileri) ile yanıltılabileceği olasılığı da göz önüne alınarak, merkez bankalarının kendi YZ algoritmalarını geliştirmelerinin ve kullanacakları veri setlerinin sağlığından emin olmalarının kritik olduğu,

belirlemeleri ve değerlendirmeleri yapılmıştır:

KAYNAKÇA

AIHLEG (2019). "Ethics guidelines for trustworthy AI". *European Commission, High-Level Expert Group on Artificial Intelligence*, Report, April 2019.

Allen, Gregory (2020). "Understanding AI Technology". *Joint Artificial Intelligence Center, Department of Defense*. April 2020. Erişim Tarihi:14/12/2020.

Baybuza, Ivan (2018). "Inflation Forecasting Using Machine Learning Methods". *Russian Journal of Money and Finance*, 77(4):42–59.

Bholat, David (2015). "Big data and central banks". *Bank of England Quarterly Bulletin*, 55(1):86–93.

Bholat, David, Hansen, Stephen, Santos, Pedro, Schonhardt-Bailey, Cherly (2015). "Text mining for Central Banks". *Handbook*. Bank of England. Centre for Central Banking Studies, (33):1–19.

Bluwstein, Kristina, Buckmann, Marcus, Joseph, Andreas, Kang, Miao, Kapadia, Sujit, Simsek, Özgür (2020). "Credit growth, the yield curve and financial crisis prediction: evidence from a machine learning approach". *Bank of England Working Papers 848*, Bank of England.

Brainard, Lael (2018). "What Are We Learning about Artificial Intelligence in Financial Services?". *Fintech and the New Financial Landscape*, Philadelphia, Pennsylvania. November 13, 2018. <https://www.federalreserve.gov/newsevents/speech/brainard20181113a.htm>. Erişim Tarihi:20/11/2020.

Chakraborty, Chiranjit, Joseph, Andreas (2017). "Machine learning at central banks" *Bank of England working papers 674*, Bank of England.

Cook, Thomas R., Hall, Aaron S. (2017). "Macroeconomic Indicator Forecasting with Deep Neural Networks". *Federal Reserve Bank of Kansas City Working Paper*. No. 17-11. September 29, 2017.

Danielsson,Jon, Macrae, Robert, Uthemann, Andreas (2020). "Artificial intelligence as a central banker". *VoxEU*. The Centre for Economic Policy Research. 06 March 2020. <https://voxeu.org/article/artificial-intelligence-central-banker>. Erişim Tarihi: 15/11/2020.

ECB (2019). "Bringing artificial intelligence to banking supervision". *ECB Newsletter Articles*. 13 November 2019. https://www.bankingsupervision.europa.eu/press/publications/newsletter/2019/html/ssm.nl191113_4.en.html. Erişim Tarihi: 20/12/2020.

Hammer, Cornelia L., Kostroch, Diane C., Quirós, Gabriel, STA Internal Group (2017). "Big Data: Potential, Challenges, and Statistical Implications". *IMF Staff Discussion Note*. September 2017.

Kumar, Vaibhav (2020). "Deep Learning Model For Bank Crisis Prediction". *Analytics India Magazine*. 28 Marc 2020. <https://analyticsindiamag.com/deep-learning-model-bank-crisis-prediction-deep-neural-network>. Erişim Tarihi:20/12/2020.

McCarthy John (2007). "What is artificial intelligence?". *Technical Report*, Stanford University. <http://www-formal.stanford.edu/jmc/whatisai.html>

McCarthy,John, Minsky, Marvin L., Rochester, Nathaniel,Shannon, Claude E. "A proposal for the Dartmouth summer research project on artificial intelligence: August 31, 1955." *AI Magazine*, Vol. 27, No. 4, Winter 2006, p. 12+. Gale Academic OneFile. Erişim Tarihi: 14 Aralık 2020.

NSTC (2016). "Preparing for the Future of Artificial Intelligence". *National Science and Technology Council Committee on Technology*, Executive Office of the President. October 12,2016.

Oppermann, Artem (2019). "What is Deep Learning and How does it work?". *Towards Data Science*. Nov 12, 2019.<https://towardsdatascience.com/what-is-deep-learning-and-how-does-it-work-2ce44bb692ac>. Erişim Tarihi: 15/12/2020.

Robins, Mark (2020). "The Difference Between Artificial Intelligence, Machine Learning and Deep Learning". *Intel Corporation*. May 27, 2020. <https://www.intel.com/content/www/us/en/artificial-intelligence/posts/difference-between-ai-machine-learning-deep-learning.html>. Erişim Tarihi:17/12/2020.

Szafranek, Karol (2017). "Bagged artificial neural networks in forecasting inflation: An extensive comparison with current modelling frameworks". *NBP Working Paper*. No. 262.

Turing, Alan (1950). "Computing Machinery and Intelligence". *Mind* 49: 433 – 460.

DIYARBAKIR
26 - 27 ARALIK 2020

MERKEZ BANKALARI BAĞIMSIZ OLABİLİR Mİ?

Dr. Öğretim Üyesi Zeynep KARAŞ

Düzce Üniversitesi

zeynepkaras@duzce.edu.tr, ORCID ID: <https://orcid.org/0000-0003-3234-330X>

ÖZET

Temel amacı bir ülkedeki enflasyonu kontrol altında tutarak fiyat istikrarını sağlamak olan merkez bankalarının doğru ve etkili para politikalarını uygulama ile diğer görev ve sorumluluklarını yerine getirme süreçlerinde, bağımsız, şeffaf ve hesap verebilir olmaları önem arz etmektedir. Modern merkez bankacılığında, etki altında kalmadan karar verme süreçlerini uygulayabilen merkez bankalarının hem bağımsız hareket edebildikleri hem de aldıkları kararlarda kaliteyi arttırdıkları düşünülmektedir. Özellikle 2008 küresel finansal krizi sonrasında, merkez bankaları gündem olmuş, merkez bankaları ile ilgili tartışmalarda merkez bankalarının bağımsızlığı odak noktasını oluşturmuş ve merkez bankalarının bağımsızlığına yönelik eleştiriler daha yüksek sesle dile getirilmiştir. Hükümetlerin hem ekonomik hem de siyasi hedefleri varken, merkez bankalarının hedefi sadece ekonomik boyuttadır ve zaman zaman merkez bankaları, muhtelif nedenlerden dolayı müdahale ile karşı karşıya kalabilmektedir.

Bu çalışmada, *Merkez Bankaları Bağımsız Olabilir mi?* sorusuna yanıt aranması hedeflenmiştir. Yapılan incelemeler neticesinde; ekonomist, akademisyen, teknokrat ve siyasilerden oluşan bir kesimin, merkez bankalarının görevlerini layıkıyla yerine getirebilmeleri için bağımsız olmalarının gerekliliğini savunduğu, öte yandan azımsanmayacak sayıda diğer benzer yapıdaki bir kesimin ise fiili olarak merkez bankalarının bağımsız olmadığını, olamayacağını ve olmaması gerektiğini destekler nitelikte görüşler ileri sürdüğü görülmüş ve ülke açısından işler yolunda gittiğinde merkez bankalarının bağımsız görünüm sergileyebildikleri, fakat herhangi bir olağanüstü durum (kriz, pandemi gibi) karşısında merkez bankalarının bağımsız hareket etmelerinin mümkün olmadığını, politikalarına aykırı da olsa hükümetle birlikte hareket ettikleri veya etmek zorunda kaldıkları genel kanaatine varılmıştır.

Anahtar Kelimeler: Merkez Bankası, Bağımsızlık, Hesap Verebilirlik, Şeffaflık.

ABSTRACT:

It is important that central banks, whose main objective is to ensure price stability by keeping inflation under control in a country, be independent, transparent and accountable in the process of applying correct and effective monetary policies and fulfilling their other duties and responsibilities. In modern central banking, it is thought that central banks, which can implement decision-making processes without being influenced, can act independently and increase the quality of their decisions. Especially in the aftermath of the 2008 global financial crisis, central banks were on the agenda, the independence of central banks was the focus of discussions on central banks, and criticism of central banks' independence was expressed louder. While governments have both economic and political goals, central banks' targets are

only economic, and from time to time, central banks may face intervention for various reasons.

In this study, it is aimed to search for an answer to the question *Can Central Banks Be Independent?*. As a result of the examinations; it was observed that a group of economists, academics, technocrats and politicians defended the necessity of being independent in order for central banks to fulfill their duties properly; on the other hand, a considerable number of other similarly structured groups argued that central banks are not, cannot and should not be independent. and when things go well for the country and it has been concluded that central banks can display an independent appearance when things go well for the country, but that central banks cannot act independently in the face of any extraordinary situation (such as a crisis, pandemic), they act or have to act together with the government even if it is against their policies.

Keywords: Central Bank, Independence, Accountability, Transparency.

GİRİŞ

Merkez bankalarının temel amacı, enflasyonu kontrol etmek suretiyle fiyat istikrarını sağlamaktır. Merkez bankaları, bu amaç doğrultusunda doğru ve etkili para politikalarını belirleyerek uygulamakla yükümlüdür. Merkez bankalarının destekleyici mahiyetteki diğer bir amacı da para ve döviz piyasalarında düzenlemeler yaparak finansal istikrarın tesis edilmesini sağlamaktır.

Merkez bankalarının belirtilen amaçları yerine getirmelerinde, bağımsız, şeffaf ve hesap verebilir olmaları anahtar rol oynamaktadır. Merkez bankalarının para politikalarının uygulanmasında ve ihtiyaç duyulan düzenlemelerin yapılmasında bağımsız hareket edebiliyor olması oldukça önem taşımakta olup, merkez bankalarının faaliyetlerini icra sürecinde şeffaf ve hesap verebilir olması da aynı derecede ehemmiyete sahiptir. Bahis konusu edilen üç nitelikte ilgili farklı boyutlarda tartışmalar olurken, merkez bankalarının bağımsızlığı ile ilgili tartışmalar daha fazla yoğunluk kazanmaktadır.

Merkez bankalarının bağımsızlığı, belirtildiği üzere, merkez bankaları ile ilgili tartışmalarda odak noktasını oluşturmaktadır. Bağımsızlıkla ilgili tartışmalarda; merkez bankalarının bağımsız olmadığını, olamayacağını veya olmaması gerektiğini savunan görüşler ön plana çıkmaktadır. Her ne kadar, özellikle güvenilirliklerinin zedelenmemesi bakımından merkez bankalarının bağımsız olması gerektiği yönündeki görüşler çeşitli platformlarda gündeme getirilmekle birlikte, merkez bankalarının ülkelerin durumuna ve yaşanan döneme (kriz, pandemi gibi) göre tam anlamıyla bağımsız olamayacağını savunan ve son dönemlerde yüksek sesle dillendirilen görüşler de bulunmaktadır.

Merkez bankalarının bağımsızlığını ekonomik ve politik bağımsızlık olarak iki boyutta ele almak mümkündür. Ekonomik bağımsızlık ile merkez bankasının para politikası hedeflerine erişmek için serbest biçimde belirlediği politikalarını uygulayabilmesi, politik bağımsızlık ile de merkez bankasının politika amaçlarını tanımlamada politik etkilerden izole olması kast edilmektedir. Bahsedilen iki farklı bağımsızlık anlayışına ilave olarak, merkez bankasının amaç ve araç bağımsızlığı olgusu da ilgili terminolojide yer almaktadır.

Merkez bankalarının hedefi sadece ekonomik boyutta iken, hükümetlerin hem ekonomik hem de politik hedefleri bulunmaktadır. Bu durumu, hükümetlerin farklı görev ve sorumluluklarının olduğuna dayandırmak mümkündür. Bir hükümetin, siyasi konuları ön planda tutarak merkez bankasına müdahale etmesi söz konusu ise, merkez bankasının ekonomik sosyal refahı optimize etmesi mümkün olamamaktadır. Hükümetin ve merkez bankasının hedeflerindeki belirtilen bu farklılıklardan dolayı merkez bankasının bağımsız olması gerekmektedir (Harashima 2007:1). Bu gerekliliğe rağmen, hükümetlerin siyasi hedefleri, merkez bankalarının bağımsız olarak çalışmasında sorun olarak ortaya çıkmaktadır. Hükümetlerin merkez bankalarının politikalarına müdahil olmaları, ülkedeki istikrar açısından kısa vadede çözüm olarak görülse de, orta ve uzun vadede sıkıntılara neden olmaktadır. Örneğin seçimler yaklaşırken, herhangi bir gereklilik olmamasına rağmen hükümetin etkisiyle merkez bankasının faiz oranlarını düşürmesi, ekonomiyi canlandırabilecek ve hükümetin harcamalarını finanse etmek daha kolay olabilecektir. Fakat merkez bankasının bu aksiyonu sonraki dönemlerde ülkeyi muhtemel bir bedelle karşı karşıya bırakabilecektir.

İzleyen bölümlerde; ilk olarak merkez bankaları ile ilgili genel bilgiler verilerek işlenmek istenilen konu ile ilgili bir zemin oluşturulmaya çalışılacak, sonrasında merkez bankalarının bağımsızlık konusu farklı yönleriyle ele alınacak ve bilahare bu çalışmanın ana konusu olan *Merkez Bankaları Bağımsız Olabilir mi?* sorusunun yanıtı aranacaktır.

I. GENEL OLARAK MERKEZ BANKALARI

Merkez bankaları; paranın ekonomik hayat içerisindeki öneminin artması ile birlikte ortaya çıkmaya başlamış ve günümüzde bir ülkedeki ekonomik ve finansal istikrarının sağlanmasında ve krizlerle mücadelede çok önemli bir aktör haline gelmiştir. Ülkenin finansal yapısı, bulunulan dönem ve değişen ihtiyaçlar, merkez bankalarının görevlerinde ve işlevlerinde değişikliğe yol açabilmiştir.

Merkez bankalarının ortaya çıkışı, Avrupa kıtasında, İsveç ve İngiltere’de 17. yüzyılda olmuş, 19. ve 20. yüzyılda birçok ülkede yaygınlık kazanmıştır. İlk merkez bankası olma özelliğini taşıyan ve 1668 yılında İsveç’te kurulan Riksbank’ın oluşturulmasındaki temel amaç; hükümete borç vermek ve ödeme araçlarından doğan borç ve alacakları nakit para kullanılmadan tasfiye edilmesini sağlayacak takas merci olmaktı. Riksbank’ın ardından, hükümetin borçlarını üstlenmek üzere İngiltere Merkez Bankası ise 1694 yılında kurulmuştur (Bordo 2007:1). Daha sonra, 19. yüzyıla kadar Japonya hariç tamamı Avrupa kıtasında; Fransa (1800), Finlandiya (1811), Hollanda (1814), Avusturya (1816), Norveç (1816), Danimarka (1818), Portekiz (1846), Belçika (1850), İspanya (1874), Almanya (1876), Japonya (1882) ve İtalya (1893)’da merkez bankaları kurulmuştur (Capie, Goodhart, Schnadt 1994:6). ABD Merkez Bankası (Fed) 1913 yılında, Türkiye Cumhuriyet Merkez Bankası (TCMB) ise 1931 yılında kurulmuştur. İkinci Dünya Savaşı ve Sovyetler Birliği’nin dağılması sonrasında sayıları hızla artan merkez bankalarının sayısı günümüzde 180’e yaklaşmıştır.

Merkez bankaları, ilk dönemlerinde ticari bankalara ve hükümete borç verecek son merci olarak işlev görmüş, daha sonraki dönemlerde de paranın iç ve dış değerinin yönetimi ile de görevlendirilmişlerdir. Merkez bankaları, zaman içerisinde gelişen ve değişen gereksinimler

doğrultusunda farklı türden görevler de üstlenerek, çok fonksiyonlu kurumlar haline dönüşmüşlerdir. Günümüzde merkez bankaları, genel olarak; finansal kurumları düzenleyen, düşük enflasyon ve istikrarlı döviz kuru hedefleyen ve ekonomik büyüme için çaba gösteren kurumlar olarak faaliyet göstermektedirler. Özetle, merkez bankaları para politikasını yönetmekte, bankacılık sistemini düzenleyerek kontrol etmekte ve ödeme sisteminde önemli rol üstlenmektedirler (RBI 2006:68). Capie (1995:4), mevcut olan bankacılık sisteminin merkez bankacılığı yapısına gerek duyduğu, merkez bankalarının, temel olarak da bankacılık sistemindeki gerçek ve potansiyel problemlere çözüm üretebilmek için ortaya çıktığı kanaatini taşımaktadır.

White (1999:71)'a göre; genel kabul gören görüş merkez bankacılığı asgari 5 fonksiyonla ilişkilendirilebilmekle birlikte, her merkez bankası bu fonksiyonların tamamına sahip olmayabilmektedir. Bahis konusu edilen fonksiyonlar aşağıda sıralanmıştır:

- Para Basma Tekeline Sahip Olma
- Bankaların Bankası Olarak Hizmet Verme
- Borç Verecek Son Mercii Olma
- Ticari Bankaları Düzenleme
- Para Politikasını Yönetme

Merkez bankalarının para politikasını yönetme işlevi sayesinde; fiyat istikrarı, yüksek istihdam oranı, finansal piyasaların istikrarı, ekonomik büyüme, faiz oranı istikrarı ve döviz piyasası istikrarı hedeflenmektedir. Ancak, bu fonksiyon, hükümetin makroekonomik hedeflerini izlediğinden, merkez bankalarının fonksiyonları içerisinde en çok eleştiriye maruz kalanıdır. Örneğin, hükümetler daha fazla oy alabilmek için ekonomik tabanlı politikardan ziyade yüksek istihdam sağlayan siyasi amaçlı politikaların benimsenmesi için teşvik edici/yönlendirici olabilmektedirler (Schneider 2010:16).

Merkez bankaları kuruldukları günden bu yana farklı şekillerde ve derecelerde siyasi otoritelerden müdahale gördüklerinden, merkez bankalarının bağımsız, şeffaf ve hesap verebilir olmalarına yönelik eğilim gittikçe artış göstermektedir. Hesap verebilirlik ile şeffaflığın, şeffaf olmanın hesap verebilirliğin gelişimine izin vermesi sebebiyle, pozitif anlamda bağlantılı olması ve merkez bankası bağımsızlığının, özellikle de amaç bağımsızlığının hesap verebilirlikle birlikte sürdürülmesi gerektiği ortak akıl tarafından öngörülmektedir. Fakat pratikte bu belirtilenlerin ne kadar geçerli olduğu süregelen bir tartışma konusudur. Ülkenin gelişmişliği, demokratiklik düzeyi ve içinde bulunduğu koşullar, merkez bankalarının bağımsız, şeffaf ve hesap verebilir olmalarına etki edebilmektedir (Hallett, Libich 2006:30-32).

Merkez bankalarının bağımsızlığı ile hesap verebilirliği arasında çelişki olduğu/olabileceği yönünde zaman zaman görüşler öne sürülmektedir. Hesap verebilirliğin, merkez bankalarının özerklik derecelerinin artması ile birlikte daha önemli hale gelebileceği, bununla birlikte bazı hesap verebilirlik önlemlerinin merkez bankasının bağımsızlığını etkileyebileceği değerlendirilmeleri de bulunmaktadır. Örneğin, sorumlu bakan ile merkez bankası yöneticisinin düzenli yapacağı görüşmelerin hesap verebilirliğe katkısı olabileceken, siyasi baskıları da beraberinde getirebileceği endişeleri gündem olabilmektedir. Bu tür endişelerin giderilmesi bakımından ve merkez bankasının siyasi otoriteden gelecek talimatlara karşı durabilmesi için

merkez bankasının gerekli legal düzenlemelerle korunabiliyor olması hususu ön plana çıkmaktadır (BIS 2009:149-150).

Merkez bankalarının bağımsızlığı olgusu genel kabul görmekle birlikte, 2008 küresel finansal krizi ve halen tüm şiddetiyle küresel ölçekte yaşanmakta olan Covid-19 salgını gibi olağanüstü durumlar, bazı merkez bankalarını buldukları ülkelerin hükümetleriyle iş birliği yapmaya zorlamakta ve belirledikleri politikaların dışına çıkararak bağımsızlıkları ile çelişebilecek, hükümetin empoze ettiği uygulamalara başvurmak zorunda bırakabilmektedir. Blinder, Ehrmann, de Haan ve Jansen (2016), 2008 finansal krizine kadar maliye ve para politikası arasındaki çizginin kabul edilebilir düzeyde net olduğunu, fakat böyle yapmaları istendiğinden veya kendilerini zorunlu hissettiklerinden dolayı, kriz sürecinde bazı merkez bankalarının daha önce hiç alınmamış veya nadiren başvurulmuş aksiyonlar aldıklarını, bankalara büyük ölçekte borç verdiklerini, geleneksel olmayan varlıklar satın aldıklarını ve bankacılık özelliği olmayan finansal kuruluşlara borç verdiklerini vurgulayarak ve başta Fed olmak üzere merkez bankalarının hazine/maliye bakanlıkları ile yakın işbirliği yaparak bağımsızlıklarından feragat etmek zorunda kaldıklarını ifade etmektedir.

II. MERKEZ BANKALARININ BAĞIMSIZLIĞI

Merkez bankası bağımsızlığını farklı yönleriyle ele almak mümkündür. Bağımsızlık ile merkez bankasının siyasi, ekonomik, amaç ve/veya araç bağımsızlığı ayrı ayrı veya kısmen/tamamen kast edilebilmektedir. Zaman zaman operasyonel bağımsızlık, ekonomik veya araç bağımsızlığı teriminin yerine de kullanılabilir. Merkez bankalarının farklı anlamlardaki bağımsızlık tanımlamaları olmasına rağmen, merkez bankalarının; siyasi otoritenin etkisi altında kalmadan, kendisine kanunla tanımlanmış görev ve sorumlulukları, uygun göreceği hedeflemeler, araçlar ve yöntemlerle, şeffaflık ve hesap verebilirlik ilkeleri gözetilerek, yerine getirmesi merkez bankalarının bağımsızlığı olarak genellikle algılanmaktadır.

Merkez bankasının bağımsızlığının, bir merkez bankasına kendi politika hedeflerini tanımlaması ve sürdürmesi için uygulanan kısıtlamalarla ilgili olduğunu ve bağımsızlığın farklı boyutlardan oluşan göreceli bir kavram olarak algılanabileceğini belirten görüşler de mevcuttur. Buna göre (Rochon, Rossi 2015:85);

- Amaç bağımsızlığı, bir merkez bankasının kendi hedeflerini seçebileceği, kendisine verilen amaçları veya ikisinin arasında kalan durumu kabul etmek zorunda kalabileceği gerçeğini ifade etmektedir.
- Araç veya operasyonel bağımsızlık, bir merkez bankasının kendi kontrolü altındaki para politikası araçları arasından seçim yapma ve merkez bankasının hedeflerine ulaşmak için gerekli gördüğü kalibrasyon ve zamanlamayı belirleme özgürlüğünü ifade etmektedir.
- Dolaylı etki veya siyasi otoriteye itaat kanalları potansiyelini sınırlamak için finansal ve kişisel bağımsızlıktan da sık sık bahsetmek mümkündür.

İdeal bir merkez bankasını, hükümetten bağımsız, enflasyon hedefi aracılığıyla fiyat istikrarına odaklı, makroekonomik dalgalanmaları hafifletme asli sorumluluğunu taşıyan

özelliklere sahip bir model ile tanımlamak mümkündür. Ekonomik büyüme ve istihdam üzerinde negatif etki yaratmaksızın enflasyonu azaltmada, merkez bankası bağımsızlığının önemli olduğunu gösteren teorik ve pratik kanıtlar da belirtilen bu modeli destekler niteliktedir. Gelişmiş ve gelişmekte olan ülkelerdeki merkez bankalarının bağımsızlığı bu modele doğru yakınsamış ve birçok ülkede merkez bankalarının geleneksel sorumluluklarından olan finansal denetim ve istikrar konuları, asli görevi olan para politikasına yoğunlaşabilmesi için, farklı kurumlara verilmiştir (Balls, Howat, Stansbury, 2018:4).

Modern merkez bankacılığında, etki altında kalmadan karar verme süreçlerini uygulayabilen merkez bankaları hem bağımsız hareket edebilmekte hem de aldıkları kararlarda kaliteyi artırmaktadırlar. Günümüz merkez bankalarının çok büyük çoğunluğunda, yönetim kurulları politika kararları almakla sorumludurlar ve aynı zamanda bankanın yaptığı işlemleri de gözlem altında tutarlar. Belirtilen türden karar alma süreçleri, merkez bankalarının arzu edilmeyen dış baskılara ve müdahalelere karşı daha istikrarlı durmalarına katkı sağlamaktadır (BIS 2009:3).

Yüksek önem atfedildiğinden, merkez bankalarının bağımsızlığının ölçülmesine yönelik literatürde birçok çalışmaya rastlanılmaktadır. Bunlardan Cukierman, Webb ve Neyaptı (1992), çalışmalarını iki prensip üzerine kurgulamışlar ve bu bağlamda merkez bankalarının belirlenmiş legal karakteristikleri ile sadece kayda geçmiş yazılı bilgileri baz almışlardır. Bahis konusu edilen çalışma sonucunda; legal karakteristikler, merkez bankası yöneticisinin seçimi, merkez bankasının hükümetle ilişkilerinin sınırı, merkez bankasının amaçları ve kamu sektörüne borç verme durumu gözetilerek dört grupta toplanmıştır. Benzer bir çalışma Crowe ve Meade (2007) tarafından da gerçekleştirilmiş, merkez bankalarının bağımsızlığını belirli yasal karakteristiklerle ilişkilendirebilmenin ve bir merkez bankasının hükümetten bağımsızlığının aşağıdaki durumların gerçekleşmesi halinde daha fazla olduğunu belirtmenin mümkün olabileceğini ifade etmişlerdir:

- Merkez bankası yönetiminin, bağımsız olarak atanmalarına ve görev sürelerine müdahale olmadan görev yapmaları sağlanarak, siyasi baskıdan uzak tutulması,
- Merkez bankasının politika kararlarına hükümetin müdahil olmaması veya kararları geri çevirmemesi,
- Para politikası için açıkça tanımlanmış bir amacın merkez bankasının kanununda yer alması,
- Merkez bankasının finansal bağımsızlığının hükümete borç vermeyi sınırlandıran kısıtlamalara dayalı olması.

Yukarıdaki dört karakteristik, merkez bankalarının bağımsızlığının ölçülmesinde referans olarak alınmış ve her bir karakteristik, ülkelerin merkez bankası kanunları göz önüne alınarak değerlendirilmiştir. Özellikle gelişmemiş ve az gelişmiş ülkelerde hükümetlerin siyasi nedenlerle merkez bankalarının politikalarına müdahale etmeleri sebebiyle, merkez bankalarının bağımsız olma gerekliliğinin ideal düzeyde başarılabildiğini söylemek yüksek olasılıklı görülmemektedir (Crowe, Meade 2007:70).

Merkez bankalarının bağımsızlığının ölçülmesinde farklı kriterler de göz önüne alınmış ve muhtelif ölçüm çalışmaları da yapılmıştır. Balls, Howat ve Stansbury (2018)'nin çalışmalarında; gelişmiş ve gelişmekte olan ekonomilerin bağımsızlığının zaman içerisindeki davranışı (yıllar içerisinde pozitif gelişme olduğu), gelişmiş ekonomilerde enflasyon ile

bağımsızlığın ilintisi (enflasyonun yüksek olduğu dönemlerde, bağımsızlık seviyesinin bazı ülkelerde düşük olduğu, enflasyonun stabil olduğu dönemlerde ise bağımsızlık indeksinde gelişme kaydedildiği), ekonomik ve siyasi bağımsızlığın enflasyonla bağlantısı farklı dönemler için ele alınmış ve elde edilen sonuçlar detaylarıyla paylaşılmıştır.

Bu bölümde merkez bankalarının bağımsızlığının önemi, merkez bankaları için hangi anlamlarda bağımsızlığın söz konusu edildiği ve bağımsızlığın ölçülmesi için gösterilen çabalar öz bir şekilde anlatılmaya çalışılarak, merkez bankası bağımsızlığının sorunlu ve tartışılan bir alan olduğuna ilişkin ipuçları verilmiştir. İzleyen bölümde, merkez bankalarının bağımsızlığı üzerine son yıllarda artan tartışmalar ile ilgili bilgiler verilerek *merkez bankaları bağımsız olabilir mi?* sorusunun yanıt aranacaktır?

III. MERKEZ BANKALARI BAĞIMSIZ OLABİLİR Mİ?

Özellikle 2008 küresel krizi ve devamında süregelen olumsuzluklar merkez bankası bağımsızlığına tehdit oluşturabilecek durumları gündeme getirmiştir. Küresel borç sorunlarının devam ettiği günümüz ortamında, mali ve para politikası arasındaki güç dengesi değişmektedir. Yüksek kamu borç seviyeleri ile, maliye otoriteleri borç yükünü hafifletmek adına ek enflasyon oluşturmak amacıyla para politikasına sırtını dayamak isteyebilmektedir. Merkez bankasının para politikasına yönelik siyasi kesimden gelebilecek bu tür bir etki ve yönlendirme, merkez bankasının bağımsızlığına yönelik ilk tehdit olarak algılanabilir. Merkez bankasının bağımsızlığına yönelik ikinci risk, merkez bankası politikalarının sonuçlarından kaynaklanmaktadır. Merkez bankası bilançolarının eşi görülmemiş büyüklüğü, bağımsızlığın finansal boyutu için geniş kapsamlı etkilere sahiptir. Merkez Bankasının bağımsızlığına yönelik son tehdit, kriz sırasında kullanılan geleneksel olmayan para politikaları ile de ilişkilidir (de Haan, Eijffinger 2016:17).

Yukarıdaki görüşleri destekler nitelikte Goodhart ve Lastra (2018), küresel finansal krizin ardından, popülizmin yükselişi ve merkez bankalarının genişleyen yetkileri terazinin iki kefesinde dururken, 'fiyat istikrarı odaklı' para politikasının etrafında çevrelenmiş merkez bankası bağımsızlığına meydan okunduğunu, benzer şekilde Fernández-Albertos (2015)'da krizin merkez bankalarını çok daha geniş yetkilere, finansal istikrar için sorumluluklara ve mali konularda nüfuz sahibi olmaya zorladığını, kararlarında kaçınılmaz olarak beklenenden daha farklı davrandığını ve artan siyasi çekişmeye maruz kaldığını belirtmektedirler.

Merkez bankaları bugün, enflasyonu düşürmedeki etkinliklerinden ve faiz oranlarında sıfır alt sınırına indirme noktasındaki etkisizliklerinden kaynaklanan zorluklarla karşı karşıyadır. Merkez bankasının bağımsızlığının zedelenmesi ve para politikasının politize edilmesi durumunda, yüksek enflasyon ile karşılaşılması çok uzun süre almayacak ve bu tür bir durum olursa, enflasyonla baş etmek 1980'lerde ve 1990'larda olduğundan daha zor olabilecektir (Rogoff 2019:18-19).

Merkez bankalarının bağımsız olması gerektiğini savunlar olduğu gibi, bağımsız olmadığını, olamayacağını veya olmaması gerektiğini savunan azımsanmayacak yoğunlukta bir kesim de bulunmaktadır. Önceki bölümde merkez bankasının bağımsızlığı ile ilgili hususlara

değnilmiş olup, bu bölümün başlangıç kısmında ise merkez bankasının bağımsızlığına menfi yönde etki eden faktörlerden bahsedilmiştir. Aşağıda bazı ekonomist, akademisyen ve bürokratların merkez bankasının bağımsız olmadığına, olamayacağına veya olmaması gerektiğine dair görüşleri sunulmaktadır.

Friedman (1962); gerçekte, hükümetin tercihlerini dikkate almayan veya çeşitli müdahaleleri teşvik eden hükümetle birlikte çalışmayan ne ABD'de de ne de başka bir ülkede tam anlamıyla bağımsız bir merkez bankasının fiilen hiç olmadığını, bir demokraside, doğrudan ve etkili siyasal kontrolden arınmış herhangi türden bir yapının (merkez bankasının), bu kadar çok güce sahip olmasının gerçekten tolere edilebilmesinin zor ve anlamsız olduğunu, iyi politika sonuçları elde etmek için merkez bankasının bağımsızlığına güvenme konusunda endişeleri olduğunu, yaklaşık 60 yıl önce "bağımsız bir merkez bankası olmalı mı?" başlıklı çalışmasında ifade etmektedir.

Cottarelli (1994); merkez bankasının bağımsızlığını *eleştirenlerden bazılarının*, döviz kuru politikasını belirlemeyi hükümete bırakmanın, merkez bankasının bağımsız olmaması gerektiğini belirtmekle eşdeğer olduğunu *iddia ettiğini*, döviz kurunun merkez bankasına bırakılamayacak kadar ciddi bir konu olduğu görüşüne sempati duyduklarını *belirttiklerini vurgulamak suretiyle*, belirtilen görüşün kaçınılmaz çıkarımının merkez bankasının bağımsız olamayacağı olduğu sonucunu çalışmasında sunmaktadır.

Avrupa Merkez Bankası (AMB) Baş Ekonomisti Jürgen Stark'ın 2013 yılında Online Focus'ta yayınlanan görüşlerinde; merkez bankalarının bağımsız olması gerektiği, finansal, ekonomik ve devlet borç krizinin, merkez bankalarını kriz yöneticileri olarak ön plana çıkardığı, kriz yönetimi sürecinde, merkez bankalarının, AMB örneğinde olduğu gibi, önceleri yetkilerini esnek bir şekilde yorumladıkları, sonra esnettikleri ve nihayetinde aştıkları, bu nedenle fiili olarak merkez bankalarının bağımsızlığının artık var olmadığı, merkez bankalarının siyasi baskıların, kibirin veya aşırı güvenin kurbanı olduğu, fakat bunun sonuçlarının acı olacağı ve yüksek enflasyonun ana konu olduğu ifadeleri yer almaktadır (Online Focus, 2013).

Cargill ve O'Driscoll (2013); Fed veya herhangi bir merkez bankasının hiçbir zaman tamamen siyasi baskıdan arınmış olmadığını, bazen merkez bankasının hükümetin bir biriminin korumasını, diğer bir birimin baskısından korunmak için isteyebildiğini, böyle bir durumun, Fed Başkanı Paul Volcker ve ABD Başkanı Ronald Reagan döneminde yaşandığını, Fed'in kendisini bir anlamda bağımlı yaparken, bağımsızlığını başka bir anlamda koruyabildiğini, Fed'in William Martin, Arthur Burns, Paul Volcker, Alan Greenspan ve özellikle de ben Bernanke zamanında farklı yapılarla olduğunu, herhangi bir fiyat veya enflasyon kuralının yokluğunda merkez bankası bağımsızlığını kabul etmenin zor olduğunu, bu nedenle de, Fed'in bağımsızlığı ile yansıtılan modern görünümünün gerçeklikten çok bir efsane olduğunu belirtmektedir.

Wray (2014) çalışmasında; en azından bağımsızlık teriminin normalde kullanıldığı anlamda Fed'in bağımsız olmadığı ve olmaması gerektiği, Fed'in yasa ile kurulduğu, kurulduğundan bu yana sorumluluklarının artırıldığı ve kongre denetiminin de güçlendirildiği, Ben Bernanke'nin "Kongre'nin söyleyeceği her şeyi yapacakları, Kongre'nin Fed'in faaliyetlerinden memnun olmaması halinde, Kongre'nin her zaman Fed'e farklı davranmasını

söyleyebileceği" ifadelerinden yola çıkılarak Fed'in bağımsızlıkla konusunda durduğu noktanın rahatlıkla görülebileceği hususlarını ön plana çıkarmaktadır.

Cargill (2016); merkez bankasının bağımsızlığı kavramının kafa karıştırıcı olduğunu, yasal ve fiili bağımsızlık olmak üzere iki farklı unsurdan oluştuğunu, merkez bankası bağımsızlığı kavramının yanıltıcı da olabildiğini, çünkü merkez bankalarının hükümetler tarafından kurulan ve değişen derecelerde enflasyon veya fiyat istikrarı için faaliyet gösteren kurumlar olduğunu, hiçbir merkez bankasının bir ülkenin enflasyon tercihini belirleyenlerden politik olarak bağımsız olamayacağını belirtmektedir.

The Guardian dergisi ekonomi editörü Elliott (2019)'un 'Merkez Bankaları Her Zaman Politikti, Bu nedenle Bağımsızlığı Çok Anlam İfade Etmemektedir' konu başlıklı makalesinde; şimdiye kadar para politikasının politikacılara bırakılmayacak kadar önemli görüldüğü, bir sonraki kriz geldiğinde, seçilmemiş teknokratlara bırakılmayacak kadar politik bir mesele olacağı, ve bu olası krizle etkili bir şekilde mücadele edilecekse, bağımsız merkez bankalarının çağının sona ermesi gerektiği sonuç olarak belirtilmektedir.

Birleşik Krallık Parlamento Üyesi Redwood (2020), makalesinde; bağımsız Merkez Bankası diye bir mefhumun olmadığı, merkez bankalarının kendilerine sahip olan devletlerin ürünü oldukları, merkez bankaları ve hazinelerin ekonomiye verilen zararları dengelemek için birlikte çalıştıkları, demokratik bir hükümetin bile sözde bağımsız bir bankayı bir dönem için oluşturabileceğinin doğru olduğu ve bağımsızlığın merkez bankasının hükümeti hoşnut ettiği sürece devam ettiği görüşlerini ileri sürmektedir.

SONUÇ

Temel amacı, enflasyonu kontrol etmek suretiyle fiyat istikrarını sağlamak olan merkez bankaları ile ilgili en çok tartışma konusu yapılan nokta merkez bankalarının bağımsızlığı olmuştur. Merkez bankaları, bu amaç doğrultusunda doğru ve etkili para politikalarını belirleyerek uygulamakla yükümlü iken, para politikalarının uygulanmasında ve ihtiyaç duyulan düzenlemelerin yapılmasında bağımsız hareket edebiliyor olması ve ayrıca faaliyetlerini icra sürecinde şeffaf ve hesap verebilir konumda bulunması yüksek öneme sahip olarak değerlendirilmektedir.

İdeal bir merkez bankasını, hükümetten bağımsız, enflasyon hedefi aracılığıyla fiyat istikrarına odaklı, makroekonomik dalgalanmaları hafifletme asli sorumluluğunu taşıyan özelliklere sahip bir model ile tanımlamak mümkündür. Bir merkez bankasının hükümetten bağımsızlığının gerçekleşebilmesi için; merkez bankası yönetiminin bağımsız olarak atanmasının ve görev sürelerine müdahale olmadan görev yapmalarının sağlanması, merkez bankasının politika kararlarına hükümetin müdahil olmaması, para politikası için net olarak tanımlanmış bir amacın merkez bankasının kanununda yer alması ve merkez bankasının finansal bağımsızlığının hükümete borç vermeyi sınırlandıran kısıtlamalara dayalı olması, genel olarak beklenmektedir.

Bu çalışmada, *Merkez bankaları bağımsız olabilir mi?* sorusuna yanıt aranmaya gayret gösterilmiş ve konuyla ilgili literatür incelenerek öne çıkan görüşler mercek altına alınmıştır. Bu çerçevede;

- Hükümetin tercihlerini dikkate almayan ne ABD'de de ne de başka bir ülkede tam anlamıyla bağımsız bir merkez bankasının fiilen hiç olmadığı,
- Döviz kurunun merkez bankasına bırakılamayacak kadar kritik bir konu olduğu, merkez bankasının bağımsız olamayacağı,
- Finansal, ekonomik ve devlet borç krizinin ardından görüldüğü üzere, fiili olarak merkez bankalarının bağımsızlığının artık var olmadığı, merkez bankalarının siyasi baskıların, kendilerini farklı görmelerinin veya aşırı güvenin kurbanı olduğu,
- Fed adına Ben Bernanke'nin "Kongre'nin söyleyeceği her şeyi yapacakları, Kongre'nin Fed'in faaliyetlerinden memnun olmaması halinde, Kongre'nin her zaman Fed'e farklı davranmasını söyleyebileceği" ibretlik ifadelerinden yola çıkılarak, Fed'in Kongre'nin güdümünde olduğu,
- Merkez bankalarının hükümetler tarafından kurulan ve değişen derecelerde enflasyon veya fiyat istikrarı için faaliyet gösteren kurumlar olduğu, hiçbir merkez bankasının bir ülkenin enflasyon tercihini belirleyenlerden politik olarak bağımsız olamayacağı,
- 2008 küresel krizinin ardından, olası yeni bir krizle etkili bir şekilde mücadele edilmek isteniyorsa, bağımsız merkez bankalarının çağının sona ermesi gerektiği,
- Demokratik bir hükümetin bile sözde bağımsız bir bankayı bir dönem için oluşturabileceğinin doğru olduğu ve bağımsızlığın merkez bankasının hükümeti memnun ettiği sürece devam ettiği,
- Yukarıda belirtilenlerin bir arada değerlendirilmesi sonucunda; ülke açısından işler yolunda gittiği sürece merkez bankalarının bağımsız görünüm sergileyebildikleri, herhangi bir olağanüstü durum (kriz, pandemi gibi) karşısında merkez bankalarının bağımsız hareket etmelerinin mümkün olamadığı, politikalarına aykırı da olsa hükümetle birlikte hareket ettikleri veya etmek zorunda kaldıkları,

genel tespitleri ve değerlendirmeleri yapılmıştır.

KAYNAKÇA

Balls, Ed, Howat, James, Stansbury, Anna. (2018). "Central bank independence revisited: After the financial crisis, what should a model central bank look like?" *M-RCBG Associate Working Paper Series*, No. 87. Mossavar-Rahmani Center for Business and Government, Harvard Kennedy Business School, Cambridge, MA.

BIS (2009). "Issues in the Governance of Central Banks", *Central Bank Governance Group Report*. Bank for International Settlements. May 2009. Basel.

Blinder, Alan S., Ehrmann, Michael, de Haan, Jakob, Jansen, David-Jan (2016). "Necessity as the mother of invention: Monetary policy after the crisis", *National Bureau of Economic Research, Working Paper 22735*, October 2016.

Bordo, Michael D. (2007). "A Brief History of Central Banks". *Commentary*. Federal Reserve Bank of Cleveland. December 2007. Cleveland.

Capie Forrest, Goodhart Charles ve Schnadt Norbert (1994). *The Future of Central Banking: the Tercentenary Symposium of The Bank Of England*. Cambridge: Cambridge University Press.

Capie, Forrest (1995). "The Evolution of General Banking". *Policy Research Working Paper*. WPS1534. November 1995. World Bank.

Cargill, Thomas F. (2016). "The Myth of Central Bank Independence." *Mercatus Working Paper*, Mercatus Center at George Mason University, Arlington, VA, October 2016.

Cargill, Thomas F., O'Driscoll, Gerald P. (2013). "Federal Reserve Independence: Reality or Myth?" *Cato Journal*, 2013, vol. 33, issue 3: 417-435.

Cottarelli, Carlo. 1994. Should an "Independent" Central Bank Control Foreign Exchange Policy? In *Frameworks for monetary stability*, edited by T. Balino and C. Cottarelli. Washington: IMF.

Crowe, Christopher, Meade, Ellen E. (2007). "The Evolution of Central Bank Governance around the World". *Journal of Economic Perspectives*. Volume 21, Number 4, Fall 2007: 69–90

Cukierman, Alex, Webb, Steven B., Neyapti, Bilin (1992). "Measuring the Independence of Central Banks and Its Effect on Policy Outcomes". *The World Bank Economic Review*, 6(3) :353-398.

de Haan, Jakob, Eijffinger, Sylvester (2016). "The politics of central bank independence". *EBC Discussion Paper*. No:539. December 2016., De Nederlandsche Bank NV

Elliot, Larry (2019). "Central banks were always political so their 'independence' doesn't mean much". *The Guardian*, 12/11/2019. <https://www.theguardian.com/commentisfree/2019/sep/12/central-banks-political-independence-monetary-fiscal-policy>. Erişim Tarihi:12/12/2020.

Fernández-Albertos, Jose (2015). "The Politics of Central Bank Independence". *Annual Review of Political Science*, 18, 217-237.

Friedman, Milton (1962). "Should There Be an Independent Monetary Authority?" In *In Search of a Monetary Constitution*, edited by Leland B. Yeager, 219-243. *Harvard University Press*. Cambridge.

Goodhart, Charles, Lastra, Rosa (2018). "Populism and Central Bank Independence". *Open Econ Rev* 29, 49–68 (2018). <https://doi.org/10.1007/s11079-017-9447-y>. (29/11/2020)

Harashima, Taiji (2007). “Why Should Central Banks Be Independent?”. *MPRA Paper*.1838. February 2007. Munich.

Hallett, Andrew H., Libich, Jan (2006). “Central Bank Independence, Accountability and Transparency: Complements or Strategic Substitutes?” *CEPR Discussion Paper*. No. 5470. January 2006.

Online Focus (2013). “Die Unabhängigkeit der Zentralbanken existiert nicht mehr“. *Online Focus*.19/11/2013. https://www.focus.de/finanzen/banken/schleichende-enteignung-stark-zentralbanken-sind-nicht-mehr-unabhaengig_aid_930320.html. Erişim Tarihi: 29/11/2020.

RBI (2006). *Report on Currency and Finance*. Reserve Bank of India. March 18, 2006.

Redwood, John (2020). “Lessons for the Bank of England from the ERM, the banking crash and Brexit”. *CAPX*. 22/04/2020. <https://capx.co/lessons-for-the-bank-of-england-from-the-erm-the-banking-crash-and-brexite>. Erişim Tarihi:12/12/2020.

Rochon, Louis-Philippe, Rossi, Sergio (2015). *The Encyclopedia of Central Banking*, Cheltenham and Northampton: Edward Elgar.

Rogoff, Kenneth. 2019. “Is This the Beginning of the End of Central Bank Independence?”. *G30 Occasional Paper*.

Schneider, Peter Norbert (2010). *Currency Competition-Hayek Revisited*. Diploma Tezi. University of Vienna. Faculty of Economics. Vienna.

White, Lawrence H. (1999). *The Theory of Monetary Institutions*. Massachusetts: Blackwell Publishers.

Wray, L. Randall (2014). “Central Bank Independence: Myth and Misunderstanding”, *Working Paper*. No 791, Levy Economics Institute of Bard College, Annandale-on-Hudson, NY.

DIYARBAKIR
26 - 27 ARALIK 2020

THE EFFECT OF GREEN MARKETING ON FEMALE CONSUMERS' PURCHASE BEHAVIORS

Emine ARSLAN ¹

¹ Selçuk University, Akşehir Faculty of Economics and Administrative Sciences, ORCID ID: 0000-0001-8409-5921

ABSTRACT

The main purpose of green marketing or eco-friendly marketing in other words is to provide customers with products and services that do not give harm to our environment as much as possible. Today the effects of global warming are experienced in the environment we live in. It is humans' duty to leave a more livable world to next generations. Therefore we should encourage consumers to purchase eco-friendly products which do not harm people and animals, which do not contain danger and which do not waste while using scarce resources. On the other hand, if producers offer green products to market with lesser prices, consumers will have the chance to buy them at cheaper prices. 425 female consumers living in Akşehir district of Konya, Turkey took a questionnaire in the current study. This group of respondents was preferred in this study because female consumers are more active in their families' shopping. The data were analyzed with SPSS 22.0 program. Statistical methods of t tests, Anova and correlations were used. 370 female consumers (87%) were married and 55 (13%) were single. Regarding education level, high school graduate female participants were in majority. The number of female participants who were high school graduates is 204 (48%). Regarding age groups of the participants, the group in majority is 26-35 age-group. The group with the monthly income of 4001-5000 TL had the highest percentage in the participants. It is put forth in the study that female consumers' eco-friendly purchase behaviors differ significantly in terms of some demographic variables (education level and income level).

Key words: Green marketing, Environment, Purchase behavior

ÖZET

Yeşil pazarlama bir diğer adıyla çevreye duyarlı pazarlamada temel amaç yaşadığımız alana mümkün olduğunca zarar vermeyen ürünleri ve hizmetleri tüketicilere sunmaktır. Günümüzde küresel ısınmanın birçok etkisini yaşadığımız çevrede rahatlıkla fark edilmektedir. Gelecek nesile daha yaşanılabilir bir dünya sunmak insanlığın görevi olmalıdır. Dolayısıyla çevreye duyarlı yani doğaya, insana ve hayvanlara zarar vermeyen, tehlike içermeyen kıt kaynakları kullanırken israf etmeyen ürünlerin üretilmesini sağlayıp tüketiciler tarafından satın alınmasını teşvik etmemiz gerekmektedir. Aynı zamanda üreticiler yeşil ürünleri piyasaya daha uygun fiyatlarla sunarlarsa tüketiciler bu ürünleri daha rahat satın almaları mümkün olacaktır. Konya'nın Akşehir ilçesinde yaşayan 425 kadın tüketicilere anket uygulanmıştır. Kadın tüketicilerin birçok alışverişte evlerinin ekonomisinde daha etkin olmasından dolayı anket için bu grup tercih edilmiştir. Çalışmadan elde edilen veriler SPSS 22.0 programı

vasıtasıyla değerlendirilmiştir. İstatistik analiz yöntemlerinden t testleri, Anova ve korelasyondan faydalanılmıştır. Kadın tüketicilerin 370 (%87)' i evli iken 55 (%13) 'i bekar. Araştırma katılan kadınların eğitim düzeylerine bakıldığında lise mezunu olan kadınların daha yoğunlukta olduğu görülmektedir. Lise mezunu kadın tüketici sayısı 204 (%48)' tür. Lisans mezunu kadın sayısı ise 45 (%10,6) tir. Araştırmaya katılan kadın tüketicilerin 26-35 yaş aralığında olanların sayıca üstün olduğu görülmektedir. Araştırmaya katılan kadınların ailesinin gelir durumuna bakıldığında 4001 – 5000 TL arasında yer alan tüketicinin oranı en fazladır. Araştırmaya katılan kadın tüketicilerin çevreye duyarlı ürünleri satın alma davranışlarına bakıldığında demografik değişkenlere (eğitim durumu ve gelir düzeyi) göre anlamlı farklılık gösterdiği tespit edilmiştir.

Anahtar Kelimeler: Yeşil Pazarlama, Çevre, Satın Alma Davranışı

1.INTRODUCTION

Today, the concept of sustainability appears in every walk of life. The need for sustainable business practices by businesses has been identified as a result of the general increase in consumer awareness around the world. Recently, many environmental problems related to acid rain, ozone depletion and soil degradation have been encountered. This increases consumers' concerns. In countries across the world, consumers demand eco-friendly products and hence they wish to ensure ecological balance. The emergence and spread of green marketing date back to the 1980s. In the literature, the early publications focused on the change in consumers' green product purchases (Cherian & Jacob, 2012: 117).

The concept of green marketing was first discussed in the ecological marketing workshop organized by the American Marketing Association (AMA) in 1975. The studies were on examining the positive and negative aspects of marketing activities related to pollution, energy consumption and non-energy resource depletion. Green or eco-friendly marketing aims to meet people's needs or wishes and give minimum harm to natural environment while meeting them. The answer to the question why the importance of green marketing has risen today is quite simple. Economics is a discipline that studies how people use their limited resources to satisfy their limitless desires. Businesses should develop alternative ways to use limited natural resources more efficiently to meet the unlimited demands of people (Polonsky, 1994).

There are three phases in green marketing. The first phase emerged in sector in 1980s. It moved on to the second phase in 1990s. In those years, consumers' positive attitudes towards green products did not affect their purchase behaviors (Rahbar & Wahid, 2011: 74). After 2000, green marketing has moved to the next phase across the world. In this phase, a number of green products are offered to consumers in an effective way thanks to advanced technological applications, decisions taken by states and incentives provided by governments (Lee, 2012: 575).

Businesses prefer green marketing due to five reasons (Polonsky, 1994):

- Businesses see eco-friendly marketing as an opportunity to achieve their goals.
- Businesses believe that they fulfill their moral obligations by taking into account the understanding of social responsibility as sensitive to the environment.
- Governments force businesses to be sensitive to the environment.
- The environmental activities of competitors cause businesses to take action on environmental marketing.

- Cost factors such as pricing applied during the dumping of wastes and reducing the use of raw materials and other materials force businesses to change their behavior on the subject.

With respect to green marketing, businesses follow different marketing strategies. Green initiatives of some businesses are as follows (Mendleson & Polonsky, 1995):

- Repositioning existing products without changing the product composition,
- Changing existing products to be less harmful to the environment,
- Environmental problems are taken into consideration by changing the corporate culture by the business,
- Businesses produce green products that target green consumers.

2. METHOD

Significance of the study: The purpose of this research is to determine whether green marketing has an effect on the purchasing behavior of female consumers. A questionnaire was applied to 425 female consumers living in Akşehir district of Konya.

Data collection tool: A questionnaire was applied to female consumers as a data collection tool. The questionnaire is formed of two parts. The first part includes questions about demographic characteristics and the second part includes items about the effect of green marketing activities on female consumers' purchase behaviors. Some part of the items in the second part in the questionnaire includes 5 point Likert type items. The reliability of the questionnaires were calculates as 0.76 and 0.82.

Population and Sample: The population of the study consists of female consumers living in Akşehir district. The study was conducted to determine if green marketing had an effect on female consumers' purchase behaviors. After elimination of missing questionnaire forms, a total of 425 questionnaire forms were included in the analysis.

Data analysis and Hypotheses:

The data obtained from the questionnaires were analyzed with the help of SPSS 22.0 statistics program. The items in the questionnaires were adapted from Kuduz (2011).

Hypotheses;

H1: The effect of green marketing activities on the purchasing behavior of female consumers differs significantly in terms of age.

H2: The effect of green marketing activities on the purchasing behavior of female consumers differs significantly in terms of education level.

H3: The effect of green marketing activities on the purchasing behavior of female consumers differs significantly in terms of family income.

Table 1: Participants' marital status

Marital Status	Frequency	Percentage
Married	370	87
Single	55	13
Total	425	100,0

According to Table 1, 87% of the participants were married while 13% were single.

Table 2: Participants' ages

Age group	Frequency	Percentage
18-25	42	9,9
26-35	124	29,2
36-45	105	24,7
46-55	110	25,9
56+	44	10,3
Total	425	100

As seen in Table 2, the biggest group in the participants is 26-35 age group. The group between the ages of 18-25 is in minority.

Table 3: Participants' family income level

Income level	Frequency	Percentage
2000TL and less	-	
2001-3000	88	20,7
3001-4000	116	27,3
4001-5000	124	29,2
5001+	97	22,8
Total	425	100

According to Table 3, the group with an income level of 4001-5000 TL has the most members.

Table 4: Participants' education level

Education level	Frequency	Percentage
Elementary	-	-
Lower secondary	53	12,5
Upper secondary	204	48
Associate	123	28,9
Undergraduate	45	10,6
Total	425	100,0

Table 4 shows female consumers' education levels in the current study. The number of upper secondary level graduates is 204 (48%).

Table 5: Participants' environmental awareness and purchase behaviors

Environmental Awareness	Mean	Standard Deviation
I know that living species are being extinct on Earth.	4,47	1,02
The biggest factor in the occurrence of environmental problems is human.	4,41	0,87
Environmental pollution prevention measures in our country are not enough.	4,38	0,94
I am against the establishment of nuclear power plants.	3,01	1,23
I am careful while using natural resources.	3,93	1,08
I separate and throw out household wastes (wastes such as plastic, glass, paper and batteries / electronic devices that harm our world).	4,08	0,92
When I am not using electronic appliances, I unplug them.	4,32	0,87
I care about the insulation of my house to prevent heat loss.	4,29	0,91
I use water sparingly during personal care and cleaning (while washing my hands, brushing my teeth, etc.).	3,97	0,78
I instruct my invoices to be sent by e-mail as I think our forest resources may be depleted.	3,98	0,88
I pay attention to not using paper unnecessarily	4,12	0,98
It is not possible to develop without protecting the environment.	4,08	1,04
One of the reasons for global warming is consuming energy unnecessarily.	4,27	1,06
I think recycling contributes to the economy.	4,21	1,22
Purchase Behavior	Mean	Standard Deviation
If I learn that the packaging of the products I buy is harmful to the environment, I will stop purchasing it.	3,18	1,08
If I find out that the product I purchased is produced with harm to the environment, I will stop using it.	3,42	0,92
I do not prefer over packaged products.	3,24	0,84
Advertising of eco-friendly products affects my purchasing behavior.	4,22	0,96
Environmental issues / problems published in the media affect my purchasing behavior.	3,84	1,02

I prefer products that contain labels that indicate that they do not harm the environment.	4,04	1,12
When purchasing electrical appliances (refrigerator, oven, washing machine, iron, vacuum cleaner, etc.), I prefer the A + class (energy efficient) one.	4,56	1,24
When purchasing detergents, I pay attention to the amount of phosphate it contains.	2,94	1,26
I do not buy sprays or deodorants that contain gases that damage the ozone layer.	2,98	1,08
As I care about the natural resources spent during the transportation of the products, I prefer products produced domestically as much as possible.	3,26	0,98
I am willing to pay more for eco-friendly products than I would for other products.	3,48	0,86
When choosing between two products, I prefer the eco-friendly one.	3,98	1,08
I prefer products made from recycled materials.	3,68	1,02
I prefer to use biodegradable materials as much as possible, such as net, paper bag and cotton bags.	3,96	0,84

Table 5 includes means and standard deviations regarding the participants' environmental awareness and its effect on their purchase behaviors.

Table 6: Assessment of Hypotheses

Hypotheses	Test	F	P value	Result
The effect of green marketing activities on the purchasing behavior of female consumers differs significantly in terms of age.	Anova	2,068	0,078	Reject
The effect of green marketing activities on the purchasing behavior of female consumers differs significantly in terms of education level.	Anova	3,712	0,002	Accept
The effect of green marketing activities on the purchasing behavior of female consumers differs significantly in terms of family income.	Anova	2,082	0,036	Accept

3.CONCLUSION AND DISCUSSION

In the current study, it is found out that eco-friendly product purchase behaviors of female consumers who participated to the study differed significantly in terms of education level and income level variables.

Lee (2008) argues that young people have different behavior patterns than adults. Lee (2008) refers to market segmentation because what is best for a market segment may not work in the same way for another segment. It was revealed that the youth in Hong Kong was a promising market opportunity for green products. It is suggested that international green marketers should pay attention to issues below in their future green marketing activities:

- First, green marketing should enable young consumers to recommend environmentally friendly products to their peers and their surroundings face to face and using social media tools (Social effect).
- Second, environmental marketing messages for Hong Kong youth should be sentimental rather than rational appeal (Emotional appeal).
- Third, for green marketers, it is necessary to associate a fashion and cool image with green products. They should aim to develop a "feel good" purchasing experience among these young consumers (Image branding).
- Forth, as adolescents' perceptions of environmental responsibility have been found to influence their purchasing decisions, future green marketing efforts should also convey the message that "each of us is responsible for saving our world." (Perceived efficiency of environmental behavior).

Today, marketing is a tool that enables businesses to differentiate in the competitive environment. Businesses that can communicate better with consumers in the market than their competitors, and that can offer their green products, services and brands to target markets within the understanding of social responsibility and practices whose philosophy is adherence to ethical values will be able to gain more competitive advantage than other businesses. Therefore, in today's world where green marketing activities gain importance and consumers' demand for green products is increasing, marketing managers who want to gain the competitive advantage in this respect should review their product range and make necessary changes in this direction. For this, it is necessary to conduct green marketing and green advertising research, to develop new green marketing and green advertising strategies, to inform and persuade consumers about the environmentally friendly features of the products of businesses by making advertisements in accordance with the principle of accuracy and honesty. In this context, the understanding of green marketing should aim to reflect the ecological realities rather than hide them and to direct the efforts in this regard to consolidate the image of the business (Özkaya, 2010).

This group was chosen for the survey due to the fact that female consumers are effective in carrying out shopping of the home. As a result of the study, the following suggestions can be provided:

- Female consumers should demand more eco-friendly products from businesses.
- People should be made aware of environmental problems at schools.
- The state should make legal regulations to protect the environment and ensure sustainability.
- Thanks to the developments in technology, production technologies have advanced. These technologies should be designed in a way that does not harm the environment during production.

- If businesses want to stand out from their competitors, they should foresee to be environmentally sensitive at all stages of the marketing mix such as product, price, promotion and distribution stages.

REFERENCES

Cherian, J. and Jacob, J., Green Marketing: A Study of Consumers' Attitude towards Environment Friendly Products, Asian Social Science; Vol. 8, No. 12, 2012.

Kuduz, N., Yeşil Pazarlama Faaliyetlerinin Tüketicilerin Satın Alma Davranışlarına Etkisinin Belirlenmesine Yönelik Bir Araştırma. Yüksek Lisans Tezi, Selçuk Üniversitesi Sosyal Bilimler Enstitüsü, Konya, 2011.

Lee, K., Opportunities For Green Marketing: Young Consumers, Marketing Intelligence & Planning Vol. 26 No. 6, 2008.

Mendleson, N. and Polonsky M., J., Using Strategic Alliances to Develop Credible Green Marketing, Journal OF Consumer Marketing, Vol. 12, No. 2, 1995.

Özkaya, B., İşletmelerin Sosyal Sorumluluk Anlayışının Uzantısı Olarak Yeşil Pazarlama Bağlamında Yeşil Reklamlar. Marmara Üniversitesi Sosyal Bilimler Enstitüsü Hakemli Dergisi, 9(34), 2010.

Polonsky, M., J. An Introduction to Green Marketing, Electronic Green Journal, 1(2), November, 1994.

Rahbar, E. And Wahid, N. A., Investigation of Green Marketing Tools' Effect on Consumers' Purchase Behavior, Business Strategy Series, Vol. 12, No. 2, 2011.

DIYARBAKIR
26 - 27 ARALIK 2020

İKNA EDİCİ İLETİŞİM, MODELLER VE STRATEJİLER

Dr. Sefa ERBAŞ

Gümüşhane Üniversitesi, Edebiyat Fakültesi

ORCID: 0000-0003-3905-9248

ÖZET

Gündelik hayatın farklı alanlarda ikna edici iletişime maruz kalmaktayız: Yakın ilişkilerde, siyasilerin istenilen eylemlere yönelik vatandaşları teşvik etmesinde, pazarlamacıların, tüketicilere seslenmesinde ve sadakat yaratmasında ikna dili kullanılır. Bu dilin nasıl kullanıldığına ilişkin kişiler arası iletişim uzmanları, etkiyi artırma ve başkalarının kullandıkları eylemlere ilişkin fikirlerin belirlenmesine; sosyal psikologlar, birey(ler)in grup içerisinde geliştirdiği tutum ve davranışlarında iknanın etkisine; iletişim araştırmacıları, medyanın sağlık, politika ve diğer konulara yönelik kullandığı ikna biçimlerine ve rolüne ayrıca pazarlama araştırmacıları, tüketici davranışları ve psikolojisi açısından reklamların ikna edici kullanımına yönelik araştırmalar yürütmüştür. Çalışmada, iknanın tarihçesine ve bu bağlamda Aristo'nun kullandığı ikna edici iletişime, iknanın tutum ile ilişkine, iknada kullanılan modellere ve stratejilere değinilmiştir. İknanın teorik zeminine ilişkin bu derlemenin öğrencilere ve alanda çalışan araştırmacılara kaynaklık edeceği düşünülmektedir.

Anahtar Kelimeler: İkna, Aristo, İkna Bilgi Modeli, Çift Yönlü Modeller, Rank'in ikna Stratejisi

İKNA VE KISA TARİHÇESİ

İkna, iletişimcinin alıcısından istenen geri bildirimini almaya çalıştığı bir iletişim sürecidir. Bireyin veya grubun tutumlarını, inançlarını veya davranışlarını değiştirmeye yönelik bilinçli bir iletişim çabası olup, mesaj alışverişi yoluyla yeni bilişsel durumların veya açık davranış kalıplarının içselleştirilmesini veya gönüllü olarak kabul edilmesini sağlayan etkileyici sembolik bir faaliyettir (Perloff, 2003: 8). İkna, bir *konuşma eylemi* ya da konuşma yolu ile yapılan bir edim olarak ifade edilir (Odile Taillard, 2001: 146). İkna edici süreç, bireylerin bir mesaja uyum sağlamaya, içeriğe katılmaya, argümanları anlamaya, duyduklarını

kabul etmeye, savunulan pozisyonlara ulaşmaya, gelecekte karar vermeye ve harekete geçmeye yönelik tutum elde etmesidir. İkna edici mesajı alan kişi, ikna sürecine katılmakta veya katılmamakta her zaman özgürdür (Ajzen, 1992: 1). Markus ve Kitayama (1991), insanların kültürel farklılığa dayalı bilişsel, duygusal ve motivasyonel deneyimlerinin farklı olduğunu ve öz şemadaki bu farklılığın ikna edici iletişimde kişisel tutum ve yorumlamaya yansıtıldığını belirtmiştir (Friestad ve Wright, 1994: 23).

Başarılı iknayı Jonathan Haidt (2012), “İnsanların zihinlerini değiştirmek istiyorsanız, onların bilinçaltıyla konuşmalısınız” şeklinde ifade eder. Bir metafor üzerinden bu durum şöyle açıklanabilir: Bir fil ve onun üzerine binen bir binici olduğunu varsayalım. Pazarlamacı, tüketicilerin bilinçaltına inmek istiyorsa üzerindeki biniciyi (tüketiciyi) ve o binicinin fili (bilinçaltını) nasıl hareket ettireceğini bilmelidir (Haidt 2012: 57’den akt. Piha, 2018: 68). Ernest Dichter, ABD reklam endüstrisinde kullanılan, Freud’un kavramlarından hareketle tüketici harcamalarının bilinçte olmayan arzulara nasıl yansıtıldığını¹ ortaya koyduğu bir dizi fikir geliştirmiştir. Dichter’in fikirleri, Vance Packard’ın (1957), *Çaktırmadan ikna* (hidden persuader) olarak adlandırdığı kitabın yazılmasına ilham olmuştur (Jansson Boyd, 2010: 12).

İknanın tarihsel gelişimi incelendiğinde, Antik Yunan filozofu Platon’a kadar gitmektedir. M.Ö 5. yüzyılda yaşayan Platon’a göre gerçek, yüce bir değerdi ve hakikatin önemli olduğuna ve ikna edici iletişim dili kullanmanın faydalı olduğuna inanmaktaydı. O dönemde Sofistler, Platon’un aksine gerçekle değil (mantığa dayalı sağlam kanıtların olmadığı sadece karşıt tezler üretmeye yönelik argümanlar), düzgün ve etkileyici olan *kanılarla* ilgilenmişti. Platon’un karşı çıktığı anlayışta budur. O, dilin gerçek dışı, kanılara dayalı, göz boyamaya yönelik ifadeler aracılığı ile kullanımını eleştirmiştir. MÖ 4. yüzyılda yaşayan Aristoteles ise Sofistlerin mantık yürütme hatasında bulduklarını söylemiş ayrıca Platon’un aksine *sözle ikna etme gücü* olan retorik ifadesinin olumsuz olarak değil olumlu olarak ele alınması gerektiğini belirtmiştir. Onun *Retorik* adlı eseri iknada izlenecek süreci ortaya koyan "şimdiye kadar yazılmış ikna konusunda en önemli çalışma" olarak kabul edilir (Perloff, 2003: 21). Aristoteles, ikna edici iletişimin evrensel gerçekleri ortaya çıkarma amaçlı değil, etkilemeye yönelik tasarlandığını söylemiştir. Burada iknanın etik boyutu tartışma

¹Bilinçaltındaki arzuları ortaya çıkarmaya yönelik bir yazısında Vance Packard (1970), duygusal güvenlik, değer güvencesi, ego tatmini, yaratıcı satış noktaları, aşk nesnelere, güç ve ölümsüzlük gibi kavramlar ile reklamverenlerin gizli ihtiyaçlara seslendiğini ortaya çıkardı. Packard verdiği bir örnekte, II. Dünya Savaşı sonrası insanların dondurucu satın alma nedeninin altında, kendilerini belirsizlik içinde ve endişeli hissetmeleri ve çocukluklarına giderek her zaman sevgi ve yiyecek sağlayan anne düşüncesinin nostaljik etkisine dayandığını bulmuştur. Ayrıca, dondurucunun evde her zaman yiyecek olduğunu düşündürmesi ve evdeki yiyeceklerin kişilere güven ve sıcaklık duygusu sağladığını belirtmiştir (Jones ve Simons, 2017: 297).

yaratmaktadır çünkü ikna edenler, bazen gerçekleri gizleyebilir, yalan söyleyebilir, karışıkını ya da grupları yanıltabilir. Bu tür sapmalar ise etik ihlallerine yol açar.

Aristoteles, ikna etmenin üç ana unsuru olduğunu öne sürmüştür: Ethos (iletişimcinin doğası), Pathos (izleyicinin duygusal durumu) ve Logos (mesaj argümanları). O, konuşmacıların dinleyici ile uyumu yakaladıkları ortak bir zeminde (common ground), ikna edici faktörleri kullanmasının önemli olduğu görüşündeydi. Roma retorik teorisyenleri Cicero'nun ve Quintilian'ın, hitabet sanatı üzerine incelemeleri vardır. Cicero, retorun (hatip) özellikle bilgisinin/bilgeliğinin önemli olduğuna vurgu yapan Yunan retorik teorileri geliştirmiştir (Perloff, 2003: 22).

Yakın tarihli gelişmeler incelendiğinde II. Dünya Savaşı sonrası hükümetler, ekonomilerini güçlendirmek adına tüketiciyi harcamaya teşvik edici ikna çalışmalarına yönelmiştir. 1950'lerde ve 1960'larda tutum ve ikna ile ilgili çok sayıda araştırma yapılmasının (örn. Hovland, Janis ve Kelley, 1953; Janis ve ark., 1959) altında yatan nedenlerinden biri budur. Bu durum, reklam sektörünün de gelişmeye başlamasını sağlamıştır. Aristoteles'in fikirleri (ethos, pathos ve logos) ile günümüzü bir araya getiren Carl Hovland, Yale Üniversitesi'nde ikna edici iletişimin etkileri konusunda bir dizi deneysel çalışma gerçekleştirmiştir (Perloff, 2003: 24). Hovland çalışmalarında kitlenin nasıl ikna edileceğine ve savaş sonrası Amerika'da tüketim patlamasının ortasında hızla gelişen reklam ve pazarlama dünyası ile açık bir şekilde ilgilenmiştir (Williams, 2003: 45).

1960'larda ve 1970'lerde izleyiciyi pasif kabul eden *doğrudan etkiler teorisinin* yerini, kitle iletişim araçlarından gelen iletinin istenilen etkiyi açığa çıkarmada sınırlı olduğunu savunan *sınırlı etkiler* paradigması almıştır (Williams, 2003: 174). Hovland, medyanın insanları (ortalama) güçlü inançlardan uzaklaştırma gücünün olmadığını göstermesi, medya etkisinin abartıldığı laboratuvar ortamlarında bile, yalnızca mütevazı etkiler gösterdiğini bulması ve medya etkisini değerlendirmek için yeni standartlar geliştirmesi açısından metodolojik bir yenilikçiydi (Baran ve Davis, 2011: 137). Iyengar ve Kinder (1987: 117), medyanın gücünün ikna ile değil, halkın dikkatini yönetme (gündem belirleme) ve halkın kararlarının altında yatan kriterlerin öne çıkarılması (priming) ile gerçekleştiğini ileri sürmüştür (Iyengar ve Kinder (1987: 117'den akt. Williams, 2003: 182).

İknadan bahsedildiğinde sıklıkla karşımıza çıkan terim propagandadır. Her iki kavramın birbiri ile benzeştiği tarafları olsa da aralarındaki fark üç şekilde açıklanabilir: Birincisi; propaganda, kitle iletişim araçları yolu ile kitleleri etkilemektir. İkna, aksine, aracılı

ortamlarda olduğu kadar kişilerarası ve örgütsel bağlamda da ortaya çıkar. İkincisi; propaganda, Nazi Almanya'sındaki Hitler'in, Çin Devrimi sırasında Çin Komünistlerinin ve Irak'taki Saddam Hüseyin'in ve fanatik dini örgütlerde olduğu gibi bir grubun bilgi aktarımı sırasında tam kontrole sahip olduğu durumları ifade eder. İkna edici iletişim, sadece bir gruba değil, bir tarafa da yönelik olabilir dahası insanların ikna edici sorular sorabileceği veya zıt görüşler sunabileceği serbest bir bilgi akışına zemin hazırlar. Üçüncü fark, terimlerin çağrışımında veya anlamında yatmaktadır. Propaganda olumsuz bir çağrışım yapar, kötü şeylerle veya kötü güçlerle ilişkilidir. İkna, aksine, yararlı sonuçlar doğurabilecek daha olumlu bir güç olarak değerlendirilir (Perloff, 2003: 17). İkna ile ilintili bir diğer kavram ise tutumdur.

İKNA VE TUTUM İLİŞKİSİ

Tutum, belirli bir konu, nesne veya kişi hakkında beğenme-beğenmeme, onaylama-reddetme veya olumlu-olumsuz karar vermeyi içerir (Haddock ve Maio, 2008: 114). Tutum, psikolojik bir yapı olup, doğrudan gözlenemeyen, yalnızca insanların eylemlerinden çıkarılabilen, *varsayımsal bir yapı* olarak nitelendirilir. Bir kişinin tutumunun sadece gözlemlenebilir davranışlar üzerinden açıklanması psikolojide davranışçı ekole dayanır (Perloff, 2003: 38). Bu yaklaşım, tek başına davranışa odaklandığından bilişsel süreci ve duyguları ihmal etmesi açısından eleştirilir. Diğer taraftan insanların tutumlarını, davranış olarak ortaya koymaları istenen bir durumdur.

Tutumun ne zaman?, nasıl? davranışa dönüştüğünü bilmek önemlidir. Davranışa (satın almaya) dönüşmeyen bir tutumun pazarlamacılar açısından bilinmesi bir şey ifade etmeyecektir. İstenilen pozisyona getirildiğinde tüketici, ürünü satın alırsa, vatandaş oyunu kullanırsa iknanın güçlü etkisinden söz edilebilir. İknaya dayalı tutumun anlaşılması için öncelikle tutumun öğelerinden bahsetmek gerekir.

Tutumun Öğeleri

Tutum; bilişsel, duygusal, ve davranışsal olmak üzere üç bileşene ayrılır. Tutumun bilişsel ögesi, belirli bir nesne ile ilişkilendirdiğimiz inanç, düşünce ve nitelikleri ifade eder ve tutum nesnesi ile ilişkili olumlu ve olumsuz özelliklerin dikkate alınmasıdır (Haddock ve Maio, 2008: 116). Tutumun bilişsel yönü, örneğin bir araba markası üzerinden incelenecek olursa onun artılarını ve eksilerini hızlı bir şekilde sınıflandırmayı, zihnimize bir şema varsa onunla ilişkilendirmeyi veya yeni bir şema geliştirmeyi sağlar (Jansson Boyd, 2010: 82-83).

Duygusal yön, herhangi bir uyarının (kişi ya da şey) hissettirdikleridir. Bazen hissedilenler, bilişsel olarak ifade edilmede zorluk yaşatabilir. Neden o ürünü/markayı aldın? sorusuna rasyonel değil, duygusal cevaplar verilebilir. Jansson Boyd (2010: 83), duygu temelli tutumların insanların değerleri, dini ve ahlaki inançları gibi bir dizi farklı kaynaktan beslendiğini belirtmiştir. Örneğin, hayvanlara yönelik test yapılmasının yanlış olduğuna inanan bir tüketicinin, o tarz uygulamalar yaptıran bir markanın kozmetik ürünlerini satın alması olası değildir. Reklamlardaki duygusal içerik, sadece dikkati arttırmak ve mesaj iletişimini desteklemek için değil, kendi başına ikna edici bir iletişim mekanizması olarak da işleyebilir. Duygusal içeriğin etkili olması, bilişsel dayalı daha az içerik kullanımına ve yoğun dikkat gerektirmeyen durumlara bağlıdır (Heath, 2007: 33-34).

Bilim insanları, insandaki duyguları ölçmek için duygu taksonomileri geliştirmiştir. Örneğin, Plutchik ve Kellerman (1974), sekiz anahtar duygu setinden oluşan, 62 tanımlayıcı duygu çifti içeren Duygu Profil İndeksi (Emotion Profile Index) kullanmıştır. Plutchik'in duygu çarkı, sekiz duygu kümesinden oluşur. Bunlar; korku, öfke, neşe, üzüntü, kabullenme, iğrenme, beklenti ve şaşkınlıktan oluşan *birincil duygular* olarak ifade edilir. Tüketici davranışı ve pazarlama alan yazınında yaygın olarak kabul edilen bir diğer duygu ölçeği Mehrabian ve Russell'in (1974) Zevk-Uyarılma-Baskınlık (**PleasureArousalDominance**) ölçeğidir. İnsanların çevre algısını, deneyimlerini ve psikolojik tepkilerini değerlendirmek için geliştirilen PAD ölçeği, insanların çeşitli pazarlama uyarılarına verdikleri duygusal tepkileri belirlemek amacıyla da kullanılır (Cheung, 2015: 67-68).

Tutumun bir diğer ögesi olan davranış temelli tutumlar, bir tutum nesnesi ile ilgili geçmiş davranışları ifade eder (Haddock ve Maio, 2008: 116). Bir kişiye veya şeye verilen gözlemlenebilir tepki olarak da ifade edilebilir. Bireyler bazen ne hissettiklerini herhangi bir uyarı ile karşılaşana kadar (Bem, 1972, kendini algılama teorisi) bilemeyebilir (Jansson Boyd, 2010: 83).

Geleneksel pazarlama anlayışında tüketiciler ürünün özelliklerine ve sağlayacağı faydaya yönelik rasyonel karar alıcılar olarak görülürken, deneysel pazarlama ile birlikte tüketicilerin karar verme süreçlerinde, rasyonel olmak kadar duyguların (hazzın) da önemli rol oynadığı bulunmuştur. Tutum; bilişsel, duygusal, davranışsal ve hatta ilişkisel öğeler olarak incelenirse, pazarlama anlayışı bütünsel (holistic) bir strateji ile değerlendirilmiş olur (Cheung, 2015: 60-61). Tüketicilerin karar verme süreçlerinde etkili olan faktörler, Aristo'nun geliştirdiği ikna temelli süreç üzerinden incelenmiştir.

İKNA EDİCİ İLETİŞİM

Aristo, iknanın temelini üç unsura dayandırmaktaydı: Ethos, pathos ve logos. Ethos'a ilişkin ikna unsurları, güvenilirlik ve karizma; Logos'a ilişkin ikna unsurları, mantıksal argümanlar ve sözel kanıtlar; Pathos'a ilişkin ikna çabaları, olumlu ve olumsuz duygusal çekicilikler olarak incelenir.

Ethos'a Dair İkna Unsurları

Ethos, iletişim sürecinde kaynağın (mesajı kodlayan kişi/sözcü/kurum) niteliğine ilişkin alıcının/tüketicinin algısı olarak kavramsallaştırılır. Kaynağın güvenilir olması; dili kullanma ve uzmanlık becerisine, statüsüne, liyakat sahibi ve inandırıcı olmasına bağlı olarak ikna sürecini etkiler.

Güvenilirlik: İletişim sürecinde mesaja maruz kalan alıcı, mesajın geldiği kaynağın başta güvenilir olup olmadığına bakar. Kaynak olan kişinin *dili kullanma becerisi* mesela hızlı konuşması, iletişimcinin güvenilir bir bilgiye veya uzmanlığa sahip olduğunu düşündürebilir. Orta düzeyde hızlı konuşmacılar, yavaş konuşanlara göre daha akıllı, kendinden emin ve etkili olarak görülür. Bu etkiler özellikle izleyicilerin, mesaja yönelik daha az ilgi duyduğunda olasıdır (Perloff, 2003: 198). Kaynak, dili güçlü bir şekilde kullan(a)madığında daha az yetkin, dinamik ve çekici olarak algılanır. Dil, güçlü bir şekilde kullanılmadığında alıcı, mesajdaki argümanlara dikkat etmez. Duygusal dil kullanımı, bazı durumlarda kişilerin mesaja daha fazla dikkat etmesini sağlar. Bu durum, iknacının pozisyonuna yönelik alıcıda olumlu bir tutum geliştirilmesini sağlar (Perloff, 2003: 200-4).

Metinlerde dil kullanırken, bazı hususlara dikkat etmek gerekir. Örneğin, metinlerde *ücretsiz, gelişmiş, yeni veya daha hızlı* gibi anlamı güçlendiren/pekiştiren sıfatlardan faydalanılması, belirsiz (bence, belki gibi) ifadelerden kaçınılması önerilir (Armstrong, 2010: 187). Birçok uzman, reklam sloganlarında özellikle kişisel zamirler kullanılmasını salık verir. Örneğin, *sen kazandın ve sizi garanti ederim* (Armstrong, 2010: 193) gibi ifadeler, kişinin kendini ayrıcalıklı ve ödüllendirilmiş olarak düşünmesi sağlar.

Bir diğer unsur olan *uzmanlık*, iletişimciye atfedilen bilgi veya beceridir. Alıcı, iletişimcinin özel becerilere sahip olduğu inancını taşır (Perloff, 2003: 160). Reklamlarda, özellikle bazı ürün kategorilerinde, uzman kullanımına yer verilir. Uzmanlar, güvenilir ve liyakat sahibi olarak algılandığında alıcı, olumlu tutum geliştirir. Örneğin, çamaşır makinesinde kullanılan bir ürüne ilişkin uzmanın, makinenin ömrünün daha uzun olacağını

söylemesi daha ikna edici olur. Tüketiciler, bir otoriteye güvenmekle kendilerini riskten uzak, otorite ile aynı fikirde olduklarından dolayı ödüllendirildikleri duygusuna kapılabilir.

Kişilerin sahip olduğu *statü* ikna sürecinde güven duygusu yaratır. Mesela, toplum önünde saygın meslek sahiplerinin (akademisyen, doktor, yüksek rütbeli asker), yüksek mevkideki işadamları ve siyasetçiler gibi statü göstergesine sahip insanların inandırma becerisi daha yüksektir. Statüye bağlı olarak kaynağın *liyakat sahibi* olduğu düşüncesi de ikna olasılığını artırır. Armstrong (2010: 87), hakikatin ve dürüstlüğün yani inandırıcı olmanın reklam sektöründe ve sürekli ilişkilere dayalı kuruluşlar açısından hayati önem taşıdığını belirtmiştir.

Müşteriler bir ürünün kalitesini değerlendiremezlerse, genellikle bir *otoriteye* güvenirlir (Armstrong, 2010: 80). Saygın bir kişi veya kurum markayı destekliyorsa, sponsorluk faaliyetinde bulunuyorsa, inanılabilirlik artar. Örneğin, beyaz eşya satın almayı düşünen bir tüketici, birçok ürün arasından tercihte bulunmak durumunda kaldığında, bu ürün kategorisinde yıllardır varlığını devam ettiren otorite bir markayı tercih etmeyi düşünebilir.

Karizma: Ethos başlığı altında yer alan bir diğer alt başlık karizmadır. Karizmayı Alman sosyolog Max Weber (1968), sıradan insanlardan ayırıcı, doğüstü ya da olağanüstü güçlerle donatılmış bireysel nitelikler olarak tanımlamıştır (Perloff, 2003: 151). Karizma; aşına olma, benzerlik, beğenme ve çekicilik gibi unsurlar ile ilişkilendirilir.

İnsanlar kendilerini benzersiz olarak görme eğilimindedir. Reklamcılar, hedef kitlelerini belirlerken, benzerliğe dayalı alt gruplar oluşturur. Örneğin, futbol yıldızı David Beckham'ın giysilerinin ve saç modellerinin gençler tarafından taklit edilmesi, bir kesim arasında görünüme dayalı benzerlik oluşturmuştur. Brylcreem gibi eski bir saç bakım firması, gençlerin ürünü satın almaları için Beckham'ı reklamlarında oynatmıştır (Armstrong, 2010: 89). Perloff (2003: 169), benzerliğin başarılı olmasında bazı nedenlerin beğenilirlik için geçerli olduğunu (olumlu etki yaratması ve olumlu bilişsel yanıtları teşvik etmesi gibi) belirtir. Ayrıca, insanlar kendilerini benzer diğerleri ile karşılaştırır.

Gündelik hayatta saygı duyulan ve beğenilen kaynağın iletişimi, daha olumlu değerlendirilir. Kişilerarası iletişim için de bu durum geçerlidir. Örneğin, reklamlarda aşına olduğumuz, beğendiğimiz ünlüyü izlemek keyif verici olduğu gibi tanıtımını yaptığı ürünü almak (Beckham örneğindeki gibi) da yücelmiş hissi uyandırabilir. Bir diğer karizmatik özellik çekiciliktir.

Çekicilik tutumları neden etkiler? sorusu sorulduğunda ilk akla gelen, insanların çekici bir üsluba ve sese sahip olmasının, alıcının dikkat düzeyini ve bu sayede mesajdaki argümanların hatırlama olasılığını artırması şeklinde cevaplanabilir. Bir diğer unsur, mesajın kendisidir. Güzel bir kadının ya da yakışıklı bir erkeğin verdiği mesaj, daha olumlu karşılanır ve mesajın kabul olasılığını artırır. Üçüncüsü, iletişimcinin kendine has duruşunun, kendinden emin oluşunun yarattığı çekicilik, bilinçli veya bilinçsiz alıcının kaynağın söylediklerini yapmasını sağlar ve benzer bir duruş oluşturacağı inancını güçlendirir (Perloff, 2003: 170-171).

Tüketiciler, konuşmacıları yüz özelliklerine ve ifadesine, vücut tipine, giysisine ve davranışlarına göre değerlendirir. İnsanlar gülümsediğinde, daha güzel ve daha zeki olarak değerlendirilir. Birçok ürün tanıtımı için bu durum geçerlidir ancak korku çekiciliğinin kullanıldığı (dişlerin çürümesi, makinenin bozulması, yaşlanma gibi) reklamlarda gülümseme pek tabii uygun olmayacaktır (Armstrong, 2010: 121).

Logos'a Dair İkna Unsurları

Logos, iletişim sürecinde kaynaktan (mesajı kodlayan kişi/sözcü/kurum) alıcıya mantığa dayalı ikna edici argümanlar (kanıtlar) sunulmasıdır. Logos'a dair ikna süreci mantıksal argümanlar (iki taraflı iletişime dayalı argümanlar, şeffaflık) ve sözel kanıtlardan (örnekleme, karşılaştırma, istatistik, görsel, tanık ve ünlü kullanımı) faydalanarak gerçekleşir.

Araştırmacılar, ikna edici bir argümanın bir veya iki taraflı sunumun iknada nasıl bir etki yarattığını ortaya koyan çalışmalar yapmıştır. Hovland ve arkadaşları, savaşın uzun süreceğini (tek taraflı) aynı zamanda savaşın uzun sürse de kısa sürebileceği ihtimalinin de olduğu çift taraflı mesaj içeren bir haber programını incelemiştir.² Her iki görüşü duyan dinleyiciler, yayını dinlemeyenlere göre daha fazla tutum değişimi göstermiştir. Ancak çift yönlü alternatif duyanların tutumları, tek yönlü alternatif duyanlar ile kıyaslandığında bir değişim gözlemlenmemiştir. Tek bir mesaja (savaşın uzun ya da kısa olması) odaklanıldığında ise tutumda değişiklik olduğu bulunmuştur. İki taraflı sunumların etkisine özellikle farklı görüşlere açık, eğitim seviyesi yüksek olanlarda rastlanılmıştır. Hovland ve arkadaşları, dinleyicilerin zekâ düzeylerinin, konunun doğasının izleyici için öneminin ve izleyici ile iletişimci arasındaki ilk anlaşma düzeyinin, bir mesajın ikna edici gücü etkilediğini bulmuştur. Ayrıca, araştırmacılar bir grubun üyeleri arasında veya kişilerarası iletişimde ikna

² İkna sürecinde tek taraflı mesajlar, tek bir bakış açısı sunarken iki yönlü mesajlar, karşıt görüş argümanlarına da yer verir (Perloff, 2003: 177).

farklılıklarını artırabilecek veya azaltabilecek bireysel kişilik farklılıklarına odaklanmıştır. Bireysel farklılıklar, kişiyi genel olarak etkilenmeye açık kılan kişilik niteliklerine veya faktörlerine dayanır. Eğitim düzeyi gibi zekâ da incelenen konular arasındadır. Zeki kişiler, mesajı güvenilir bir kaynaktan alıyorsa ve mesaj, sağlam mantıksal argümanlara dayanıyorsa, bu kişilerin ikna edilmesi daha olasıdır (Baran ve Davis, 2011: 151-2).

Mesajın tek ve çift yönlü etkisinde hangisinin daha ikna edici olduğu sorusu akla gelebilir? O'Keefe ve Allen bu konuyu araştırmış ve iki taraflı mesajların, rakibin argümanlarına yer verip, onları çürüttüğünde tek taraflı mesajlardan daha etkili olduğunu bulmuştur. Ayrıca, O'Keefe (1997), sonucu açıkça ifade eden mesajların, sonucu atlayanlardan daha ikna edici olduğunu ortaya çıkarmıştır. McGuire'in (1969), "İletişimde, atı suya götürmek yeterli değildir; kişinin onu içmesi için başı, altına itilmelidir" deyişi kafa karışıklığına yer vermeyecek açık bir sonucun önemine değinir (Perloff, 2003: 177-9).

İki taraflı argümanlar, özellikle yüksek ilginlikli (daha fazla bilişsel çaba isteyen) ürünler için geçerlidir. Tüketiciler kullanılan argümanlara ve karşı argümanlara daha fazla dikkat eder. Bu durum inandırıcılığın sorun olduğu durumlarda faydalı olurken, hedef kitlenin reklamdaki mesajı savunduğu durumlarda gereksizdir. Diğer taraftan tüketicilerin inançlarını sorgulayarak, yeniden düşünmesi gibi olumsuz bir duruma da yol açabilir. İnsanlar, düşük ilginlikli (daha az bilişsel çaba gerektiren) ürünlerde iki taraflı bir argümandan daha az fayda sağlar (Armstrong, 2010: 125). Örneğin, kişiler araba ve elektronik eşya (yüksek ilginlikli ürünler) kategorilerinde bir ürün satın alırken, risk almaktan sakınır. Farklı kanallardan markaların sundukları argümanları karşılaştırıp, doğrulanabilir kanıtlar aramaya meyilli olur. Hızlı tüketim ürünlerini (paketli ürünler, şekerleme) yani düşük ilginlikli ürünleri satın alırken, tüketici çok fazla bilişsel çaba göstermez.

İletişim sürecinde, mesajdaki argümanın duyulması ve şeffaf iletişim, iknayı etkileyen diğer hususlardır. Alıcı, mesajda ileri sürülen kanıtları duymadığında tutum değişiminin olması olası değildir. Herkese açık bir bağlamda ya da dijital ortamda sunulan kanıt, tutumları daha fazla etkiler ve güven tesis eder. Mesajın şeffaf olması, açık ve örtük bir dil kullanımı ile gerçekleşir. Dolaylı (örtük, açık uçlu) yaklaşım, bir sonuca varmak için gereken bilgileri sağlar. Doğrudan (açık, kapalı uçlu) yaklaşım ise bilgiyi verir ve *sonucu* açık bir şekilde belirtir. Her iki yaklaşım reklamcılıkta ve pazarlama stratejilerinde farklı şekillerde kullanılır. Örneğin tüketiciler, açık hava reklamını veya bir televizyon reklamını izlerken, ikna edici mesajlara genellikle kısa bir süre maruz kalır. Bu maruz kalma, mesajdaki

argümanı işleyecek derin bir kodlamaya izin vermeyecektir (Fennis vd., 2011: 304). Tüketiciler, argümanlarla ilgili tüm bilgilere sahip olduklarında ikna olma olasılıkları artar. Argümanların kullanımı üzerine yapılan bir meta-analiz çalışmasında (O'Keefe, 1998), argümanların eksiksiz verilmesinin yüzde 79 daha ikna edici olduğu bulunmuştur (Armstrong, 2010: 27).

İletişim süreci, her zaman kanıtlarla ilerlemez. Bazen gündelik hayata dair örnekler vermek, hikâyeler anlatmak alıcı üzerinde daha etkili olur. Önemli olan bir kişinin psikolojik ihtiyaçlarını tespit ettikten sonra tutum oluşumuna veya değişimine yönelik uygun iletişimin kurulmasıdır (Perloff, 2003: 220). Tüketici, karşıt bir görüşe sahip olduğunda hikâyeler daha etkili olur. Bu duruma ilişkin nedenler şöyle sıralanabilir: İlk olarak, hatırlanması kolay görüntü şemaları oluşturmayı sağlar. İkincisi, hatırlamaya yardımcı bir bağlam ile ilişkilendirilir. Üçüncüsü, insanları kanıtlardan ziyade örnek(ler) üzerinde düşünmeye yönlendirir. Dördüncüsü, bir kişinin inançlarına doğrudan saldırılmadığı için tartışmaya yol açma olasılıkları daha azdır (Armstrong, 2010: 112).

İknada sözel kanıtlardan faydalanmanın bir diğer yolu da bilimsel verileri ortaya koyan istatistiklerden yararlanmaktır. İstatistikler sayesinde kişileri demografik ve psikografik özelliklerine göre kategorize etmek kolaylaşır. Young (2017: 223-4), bazı reklamlarda örneklem büyüklüğüne değinilmediği sadece yüzdeye dayalı bilgi verildiği halde tüketicilerin sezgiler aracılığı ile ikna olduklarını söylemiştir. Bu durumu, “Araştırılan beş diş hekiminden dördü sakız çiğneyen hastalarına şekersiz sakız öneriyor” gibi bu ve benzeri reklam metinlerinde sıklıkla karşılaştığımız yüzde kullanımı örneği üzerinden somutlaştırmıştır. Bir diğer örnek ise hikâyelerin politik kararlar üzerine etkisini inceleyen bir çalışmadır. Parti üyelerine, yazılı istatistiksel veriler ve sözlü bir hikâye verilmiş ve politik kararlara katılmaları istenmiştir. İstatistiksel veriler, mevcut bir örgütsel politika öyküsünü yalanlamak için kullanıldığında, kitlenin kararları etkilenmesine rağmen hikâye, politik kararlar üzerinde daha büyük bir etki yaratmıştır. Orta düzeyde yer alan parti üyeleri için, argümanları desteklemede kullanılan hikâyeler en az istatistiksel veriler kadar ikna edici bulunmuştur. İyi bir anlatının istatistiksel verilere göre daha ikna edici olarak değerlendirildiği göz önünde bulundurulmalı, duruma ve bağlama göre değerlendirilmelidir (Young, 2017: 223-4).

İkna edici bir diğer strateji ise tanık ve ünlü kullanımıdır. Hedonik (hazza dayalı) ürünlerin tanıtımında ünlü onayları etkilidir çünkü tüketiciler, ünlülerin kullanmayı tercih ettikleri ürünleri kullandıklarında aynı zevki yaşayacaklarını düşünmekte (anlam transferi) ve

o kimliğe bürünecekleri hayaline kapılmaktadır. Ünlü kullanımı için markaların ince eleyip sık dokuması gerekir. Bir markanın, ünlü kullanımı kararını verirken, o kişinin halkın nezdindeki yerini araştırmalar ile tespit etmesi ve potansiyel yatırım getirisi (**ReturnOnInvestment**) hakkında resmi bir tahmin yapılması hayatidir. Ünlü ya da uzman kullanımı kararında ürün kategorisi bir diğer belirleyicidir. Örneğin, yüksek ilginlikli ürünler ve hedef pazar tarafından bilinmeyen bir markanın farkındalığına yönelik uzman kullanımı daha etkilidir (Armstrong, 2010: 155). Her iki kullanım için de avantaj ve dezavantajlar titizlikle belirlenmeli ve başka bir kültürel bağlama ait değerler ile değil o ülkenin kültürü ile uyumu gözetilmelidir.

Pathos'a Dair İkna Unsurları

Pathos, izleyicinin mutluluk, üzüntü, memnuniyet, acıma veya korku gibi duygularını ifade eden ikna etkisi olarak tanımlanır. İzleyicilerde duyguları açığa çıkarmak için metaforlar, kültürel farklılıklara dayalı olumlu (aşk, erdem, sempati, arkadaşlık, ümit, mizah, cinsellik) ve olumsuz (korku, suçluluk, nefret) çekiciliklerden faydalanılır. Bazı metaforların, fotoğrafik ve sanatsal imgelerin, mecazi dilin ve görüntülerin kullanımı pathos'a dayalı kimlik ile ilişkili duygusal çekicilikleri çalıştırır. Bu çekiciliklerin tanımlanması zor olup, kültürel veya kurumsal amaçlı kullanılır (Higgins ve Walker, 2012: 198).

Olumlu duygusal çekicilikler yolu ile ikna stratejisi, kişilerarası iletişimde ve reklamlarda sıklıkla karşımıza çıkar. Olumsuz çekicilikler ikna stratejisinde nasıl kullanılmaktadır? sorusu akla gelebilir. Bu soru, korku ve suçluluk çekicilikleri üzerinden cevaplanabilir. Korku çekiciliği, insanlarda farklı tepkileri açığa çıkarır. Bazı ebeveynlerin zevkli bir aktivitenin sonrasında olumsuz bir durumla karşılaşabileceği konusunda çocuklarına uyarıda bulunması, ilerleyen zamanlarda ergenliğe dair kötü hatıraları açığa çıkarabilir. Diğer taraftan yaşamın tehlikelerle dolu olduğu, önerilere uyulmadığı takdirde başa çıkılması zor durumlarla karşılaşılacağı düşüncesi, istenilen tutumu oluşturmak amacı ile kullanılır (Perloff, 2003: 186-7). Korku uyandıran bir mesaj iki temel unsur içerir: Tehdit ve etkinlik bilgisi (bir problem ve çözüm yolu). Korku çekiciliği oluşturmak için önce bir mesaj, bireyi tehdit etmeli ve onu çevrede tehlikelerin olduğuna ikna etmelidir. Bunu yapmak için bir mesajda olması gereken unsurlar şunlardır:

1. Şiddet derecesi bilgileri: Tehdidin ciddiyeti veya büyüklüğü hakkında bilgi ("Yağlı gıda tüketimi kalp hastalığına yol açabilir").

2. Duyarlılık bilgileri: Tehdit edici sonuçların ortaya çıkma olasılığı hakkında bilgi ("Abur cubur yiyenler kendilerini 40 yaşından önce kalp krizi geçirme riskiyle karşı karşıya bırakıyor").
3. Tepki etkinliği: Önerilen eylemin etkinliği hakkında bilgi ("Doymuş yağ oranı düşük bir diyetin sürdürülmesi kalp hastalığı oluşumunu azaltabilir").
4. Öz-yeterlik bilgisi: Bireyin önerilen eylemi gerçekleştirebileceğine dair argümanlar ("Diyetinizi değiştirebilirsiniz").

Bu mesaj bileşenlerinin her biri, kişide bilişsel bir reaksiyonu tetikleyebilir. Önem derecesi ve duyarlılık, sorunlu davranışta herhangi bir değişiklik yapılmadığı takdirde kişinin karşılaşacağı tehdidin ciddiyeti ve gerçekleşme olasılığı konusunda ikna etmelidir. Müdahale etkinliği ve öz-yeterlik bilgisi, kişinin önerilen eylemleri yerine getirmesi sonucu olumsuz sonuçlar ile karşılaşmayacağını öne sürer. Mesaj, insanları tehdit ile baş edebileceklerine ikna ederse, tutum değişimi sağlanabilir. Aksi takdirde insanlar korkularını yenemezlerse tehdidin ciddiyeti yüzünden mesaj geri tepebilir (Perloff, 2003: 192).

Reklam yolu ile kişilerde suçluluk duygusu uyandırılabilir. Bir reklam aracılığı ile suçluluk çekiciliği kullanılacaksa, etik standartları destekleyen kelimeler kullanmaya dikkat edilmeli ve insanlar standartlar hakkında düşünmeye teşvik edilmelidir. Suçluluk duygusunun yanlış kullanımı, alıcıda öfke ve rahatsızlık duygusuna neden olur. Örneğin, reklamlarda düşük yağlı sunulan gıdaları, aşırı kilolu tüketicilerin yüzde 50 daha fazla tükettiği (Wansink ve Chandon 2006) bulunmuştur. Bu nedenle, "az yağlı" gıda reklamlarının sonrasında obeziteyi artırma riski vardır (Armstrong, 2010: 91-93).

İKNAYI AÇIKLAMADA KULLANILAN MODELLER

İknanın karmaşık doğasını anlamaya yönelik farklı modeller ileri sürülmüştür. Bu modeller; iknanın tutum ile ilişkisini açıklayan modeller, çift yönlü modeller ve ikna bilgi modeli başlıkları ile incelenmiştir.

İkna ve tutum arasındaki ilişkiyi ortaya koymaya yönelik Carl Hovland, Yale Üniversitesi'nde meslektaşları ile birlikte ikna edici iletişimin etkileri üzerine ilk ayrıntılı, ampirik araştırmayı gerçekleştirmiştir. *Yale Tutum Değişimi Yaklaşımı* ile iletişimde kaynağın güvenilir olması, mesaja yönelik itirazlar ve iletişimde mesajı alan kişinin kişisel özellikleri hakkında bazı bilgiler edinmişlerdir. Hovland ve arkadaşları, mesajların tutum değişimine nasıl yol açtığını anlamaya çalışmış ve tutum değişiminin bir dizi adımda gerçekleştiğini

bulmuştur. İkna süreci; bireylerin mesaja katılmalarını, onu kavramalarını, öğrenmelerini, kabul etmelerini ve akılda tutmalarını gerektirir. Yale grubu, mesaja verilen tepkileri, *İknada Bilişsel Tepki Yaklaşımı* ile açıklamıştır. Bu yaklaşıma göre insanlar, ikna sürecinde aktif bir rol almakta kişilerin bir mesaj hakkında sahip olduğu düşünceler mesaj argümanlarından daha önemli kabul edilmektedir. İnsanlar, istemedikleri bir mesaja maruz kaldıklarında nasıl bir tepki ortaya çıkar? sorusuna araştırmacılar, bireylerin bu durumda savunucu pozisyona geçtiklerini ve sahip oldukları düşünceyi güçlendirerek çok sayıda karşıt argüman ürettiklerini bulmuştur. Bilişsel tepkiler, *dikkat dağıtma* (distract) adı verilen bazen insanların katılmadıkları fikre/fikirlere dikkat etmekten rahatsız olduklarını ve iknacıya yönelik kendi fikirlerini ileri sürdüklerini göstermiştir. Diğer taraftan zihin başka bir yerdeyse (müzik, resim ya da bir şaka) kişi, mesaja karşı argüman(lar) geliştiremez (Perloff, 2003: 121-4).

İkna ve tutum ilişkisini açıklayan önemli yaklaşımlardan bir diğeri 1960'lerde ve 1970'lerde ortaya çıkan *Değer Beklenti Modelidir*. Bu modelin temel dayanağı, kişilerin beklentilerinin ve davranışlarının bir değer işlevi taşıdığıdır. Eğer birden fazla davranış farklılığı varsa içlerinde, başarı olasılığı ve değer anlayışı en güçlü olan belirleyici olur (Jansson Boyd 2010: 83). Davranışsal sonuçlardan hangisinin en çok fayda sağladığı, öznel değerlendirmeler örneğin, kişide çağrışım yapan duygular ve sonuçtan elde edilecek değer algısı ile belirlenir. Kişinin yaptığı öznel değerlendirmeler, açık veya örtük olabilir. Açık tutumları öğrenmek kolay olsa da örtük tutumlar, kontrol edilemez ve genellikle bilinçli değildir (Jansson Boyd, 2010: 84). Örneğin, araba ile caddeden geçen bir kişi, tabelalara dikkat etmediğini düşünse de caddeden geçerken ne gördüğü sorulduğunda bilinçli olmadan (örtük) markaların tabelalarından bahsedebilir.

Nedensel Eylem Teorisi (Theory of Reasoned Action), ikna ve tutum ilişkisini ortaya koyan, Fishbein ve Ajzen tarafından geliştirilen bir modeldir. Bu yaklaşıma göre, ikna edici iletişim sürecinde kaynak ile (iletişimi başlatan) alıcı (kaynak tarafından gönderilen iletiye maruz kalan) arasında iki yönlü (simetrik) bir iletişimin gerçekleşmesi, alıcının tutum ve davranışlarını değiştirmeye yönelik birincil inançlara dayalı argümanlar sunulmasıdır. Fishbein ve Ajzen, ikna edici iletişimin gerçekleşmesi için inançlar, tutumlar, niyetler ve davranışlar arasında ayırım yapar. Bu hedeflenen değişkenlerde, bir farklılık sağlamak için ileri sürülen argümanların, *temel inançlara* yönelmesi gerektiğinden bahseder. İkna edici iletişimin başarılı olması, önceki niyette bir değişiklik oluşturacak argümanlar kullanmaktır. Tutum, niyetin belirleyicisi olarak kabul edilir.

Bu yaklaşımın uzantısı olan Ajzen tarafından geliştirilen diğer model ise *Planlanmış Davranış Kuramıdır* (Theory of Planned Behavior). Bu modelde, davranışın tamamen kontrol altında tutulamayacağı dikkate alınarak, amaçlanan eylem sorununun bir adım ötesine geçilir. Alıcıda istenilen davranışın oluşması için alıcının karşılaşacağı engelleri ortadan kaldırmaya yönelik bilgi sunulur (Ajzen, 1992: 12). Ajzen bu teoride, tutum (davranışın sonuçları ile ilgili düşünceler ve olası sonuçların değerlendirilmesi), öznel değerler (kişinin, başkalarının onun davranışları hakkında ne düşüneceği inancı) ve fark edilen davranışsal kontrol (bazı davranışların daha fazla kontrol edildiği) olmak üzere niyete etki eden üç faktörden bahseder. ‘Tutumun, öznel değerlerin ve fark edilen kontrolün, niyet ve dolayısıyla davranış üzerindeki gücü, durumdan duruma değişir’ (Kağıtçıbaşı ve Cemalcılar, 2014: 141-2).

İknada Çift Yönlü Modeller

İknada çift yönlü modellerin odak noktası, hedef kitlenin bilişsel çaba motivasyon düzeyidir. Bu modellerde; tutum, çağrışım, duygu, inceleme, nedensellik ve kategorileştirme gibi bir dizi duruma ve aktiviteye değinilir (Friestad ve Wright, 1994: 4). İki faktörlü ikna modelleri, duygusal ve rasyonel süreçlere dayalı, niteliksel olarak farklı ancak eşzamanlı ve etkileşimli bir iletişim akışı sağlar (Buck vd., 2004: 648).

İkili modellerden en sık kullanılanı Richard Petty ve John Cacioppo tarafından geliştirilen, *Ayrıntılandırma Olasılığı Modelidir* (Elaboration Likelihood Model). Modele ismini veren ayrıntılandırma, bireyin iletişimde yer alan argümanları ne ölçüde düşündüğü veya değiştirdiği ile ilgilidir. Bir yönü ile konu üzerine derin düşünme, diğer yönü ile konuya yönelik daha az zihinsel aktivite ile karakterize edilir (Perloff, 2003: 128). Bu modelin işleyişinde güçlü ikna edici bir merkezi yol ve daha az ikna edici bir çevresel yol ayrımına gidilir. Motivasyon ve katılım işlevsel hale gelir. Merkezi yol, tüketicinin mesajı işleme motivasyonunun ve ayrıntılandırma düzeyinin daha fazla olduğu kalıcı tutum değişikliğinin görüldüğü bir ikna sürecidir. Çevresel yol ise merkezi yol kadar mesaj işleme motivasyonun gerçekleşmediği daha duygusal, sembolik, spontan, tutum değişiminin daha az geliştiği bir sürece karşılık gelir. Her iki yolun gerçekleşme olasılığı, mesajı işleme motivasyon düzeyinin farklılığından kaynaklanır (Heath, 2007: 3).

Çift yönlü modellerden bir diğeri *Sezgisel Sistematik Modeldir* (Heuristic Systematic Modal). Bu model,

İknada sistematik ve merkezi rolü aynı zamanda sezgisel (herustik) ve çevresel yolu gösterir. Sistematik yol, mesajın iddiasının eleştirel değerlendirmesini ve uzun süreli hükümleri içerirken, sezgisel yol maruz kalma esnasındaki bilginin yetersiz değerlendirilmesi ile ortaya çıkan sezgisel çıkarımlara dayanır (Levy ve Malavia, 1999: 47'den akt. Erbaş, 2016: 31).

İki yönlü modellerin ortak özelliği, mesajların tutumu etkileyen temel süreçlerini değerlendirmeden, iletişimin etkilerinin anlaşılamayacağına vurgu yapmasıdır (Perloff, 2003: 128).

İkna Bilgi Modeli

İkna Bilgi Modeli, Marian Friestad and Peter Wright tarafından (1994) geliştirilen, ikna edici girişimleri anlamaya yönelik en etkili yaklaşımlardan biridir. İkna Bilgi Modeli, insanların belli bir kültürün ürünü olduğunu belirtir. İnsanlar iknayı; ailesinden, arkadaşlarından, iş çevresinden, sosyal etkileşimler ile elde edilen deneyimlerden, pazarlamacıları ve diğer ikna edicilerin taktiklerini gözlemlemekten dahası yeni medyadaki içerikler gibi birçok kanaldan öğrenmektedir. Tüketicilerin ikna etme ile başa çıkması; ikna girişimlerini analiz etmelerini, yorumlamalarını, değerlendirmelerini, hatırlamalarını, etkili ve uygun olduğuna inanılan başa çıkma taktiklerini seçmelerini ve yürütmelerini sağlar. İkna bilgisi, tüketicinin dikkatini, bir reklam kampanyasına veya satışa yönlendirme ile tüketici zihnindeki şemalar hakkında çıkarımlarda bulunmayı sağlar (Friestad ve Wright, 1994: 1-3).

Tüketiciler, pazarlamacıları gözlemledikleri veya onlarla etkileşime girdikleri zaman ikna edene ilişkin bilgiye ve konu bilgisine sahip olur. Bu modelde tüketicinin üç tür bilgiye sahip olduğu varsayılır: *İkna bilgisi, konuya ilişkin bilgi ve ikna edene yönelik (satıcı, reklam ajansı) bilgi*. Tüketicinin ikna bilgisini kullanması, bir pazarlama kampanyasını takip etme sürecinde değişebilir. Örneğin, kişi yeni ürün kampanyasına ilk kez maruz kaldığında öncelikle ürün kategorisi bilgisinden yararlanır ardından tekrarlı şekilde aynı veya benzer mesajlara maruz kalması sayesinde ikna bilgisi kullanımını artırabilir (Friestad ve Wright, 1994: 4). Tüketiciler, bilişsel bir uyumsuzluk yaşadığında kendilerini ikna edici mesajlardan alıkoyar (Baran ve Davis, 2011: 274).

İkna bilgi modeli, tüketicinin ikna edici uyarını, bilişsel kaynaklarına (sistematik) ve sezgilerine dayalı bir işleme rotası ile değerlendirdiğini göstermektedir. Sistematik işleme sürecinde tüketici, ikna girişimini tanıyıp ve argümanı sistematik olarak işlemek için motive

olur. Örneğin bir pil markasının piyasadaki en uzun ömürlü pil olduğuna inanıyorsa o marka ürünü satın alabilir. Sezgilere dayalı işlemede tüketici, ikna girişimini tanır ancak tam olarak işleme motivasyonu gerçekleştirmez. Aynı örnek üzerinden devam edilirse pil reklamında pembe komik bir tavşan oyuncak gösterilmesi, bilginin hatırlanmasa da tavşanın hatırlanmasını ve ürünün satın alınmasını sağlayan (mizah çekiciliği) bir rol üstlenebilir (Odile Taillard, 2001: 170).

Tüketicinin sahip olduğu konu bilgisi, iletideki konuya ilişkin (ürün, hizmet, sosyal neden veya aday) inançlardan oluşur. Tüketiciler, ikna edicilerin mesajın konusu olan ürün veya hizmet hakkında tutum ve inançları etkilemeye yönelik etkili bir ikna girişimi oluşturmaya çalıştığını anlar. İkna edene yönelik bilgi, tüketicinin ikna edicileri gözlemlemesi, onların hedeflerini anlaması, onlara ilişkin inançları aracılığı ile etkileşime girdiklerinde kullandıkları bilgi olarak tanımlanır (Friestad ve Wright, 1994: 3-5).

İKNA STRATEJİLERİ

Nasıl ikna ediliyoruz? Kullanılan ikna taktiklerinin farkında mıyız? bu gibi soruları, mesaja maruz kaldığımızda sıklıkla aklımızdan geçiriyor olabiliriz. İkna edici iletişimde kullanılan bazı stratejiler şöyledir:

Rank'in İkna Stratejisi

Hugh Rank tarafından geliştirilen *yoğunlaştırma* ve *azaltma stratejisine* ikna edici iletişimde sıklıkla başvurulur. Yoğunlaştırma; tekrar, çağrışım ve kompozisyon/düzenleme başlıkları ile azaltma; ihmal etme, yanıtma ve karıştırma şeklinde ele alınır.

Yoğunlaştırma stratejisi

Tekrar: Bir kişi, ürün veya fikir hakkında iyi ya da kötü taraflarının vurgulanması, sürekli tekrar yolu ile gerçekleşir. Sürekli duyulan şeyler, insanları rahatlatır. Kültürlerin kendilerine has ritüellerinin sürekliliği, ortak bir paydada buluşma duygusu sağlar. Reklamlarda ise slogan ve reklam müziği aracılığı ile tekrar ilkesinden faydalanılır. Bazı reklamverenler aynı sloganları yıllarca kullanmakla marka kimliğini zihinlerde konumlandırır.

Çağrışım: Yoğunlaştırmada kullanılan bir diğer strateji; kişiyi, fikri veya ürünü, hedef kitlenin zaten sevdiği/istediği veya nefret ettiği/korktuğu bir şey ile ilişkilendirerek anlatmaktır. Örneğin, reklamlar genellikle güvenlik, sevgi, aidiyet, saygı ve rahatlama gibi en temel arzulara dayalı çekicilikler kullanır. Çağrışım, ikna edenin iyi noktalarını

yoğunlaştırmak için izleyicinin korkularına veya nefret duygularına saldırabilir (ötekinin kötüsünü yoğunlaştırmak). Örneğin, ev sigortası reklamında, bir yangın sonrası evin resminin gösterilmesi ve ardından sigortanın nasıl alınacağına ilişkin talimatlar verilmesi gibi. Siyasette, genellikle bir kişiye veya fikre alaycı takma isim verilmesi, alıcının kanıtları incelemeyen kişiyi veya fikri negatif sembol çağrışımları ile reddetmesini sağlar.

Kompozisyon/Düzenleme: Basılı bir reklamda kelimelerin düzenlenmesi veya bir konuşmada fikirlerin belli bir düzen içinde sunulması kompozisyon örnekleridir. Reklamlarda, geniş bir sosyal bağlama (hikaye, senaryo) yerleştirilen siz ifadesi, bir inanç (temel bir dünya görüşü, bir yaşam tarzı), bir amaç (anlam, hedef, yön), bir plan (bir süreç, bir yol, bir senaryo, atılacak adımlar), belirli davranışlar (satın almak, yapmak, giymek, sürmek için belirli şeyler) ve izlenecek belirli kurallar (sosyal bir davranış kuralları) bir düzen dahilinde sunulur (Jones ve Simons, 2017: 125-126).

Azaltma Stratejisi

İhmal Etme: Bir kişi, ürün veya fikir hakkında olumsuz özelliklere ilişkin bilgiyi atlamayı içerir. İknacının bakış açısını destekleyen bilgiler doğrultusunda bazı bilgilerin ihmal edilmesi (kasıtlı olarak gizlenmesi) veya hiç söylenmemesi azaltma stratejisinin kullanıldığı ihmal etme boyutudur.

Yanıltma: Kişinin dikkatini başkalarının iyi noktalarından ya da kendi kötü noktalarından uzaklaştırarak azaltmayı kullanmaktır. Siyasette ya da gündelik hayatta esas konudan uzaklaşıp, kişinin karakterine (ad hominem) saldırma, yanıltmaya örnek olarak verilebilir.

Karıştırma: Kişinin kendi zayıf yönlerini ya da diğerinin güçlü yönlerini azaltarak insanların anlamasını zorlaştırıcı, kaotik ve karmaşık şeyler yapmaktır. Kasıtlı olarak hatalı mantık, örtmece³, jargon yoluyla anlayışı bulanıklaştıran yuvarlak ifadeler (laf salatası) başvurulur (Jones ve Simons, 2017: 127).

Cialdini'nin İkna Stratejisi

Robert Cialdini tarafından geliştirilen ikna stratejisi, zıtlık, karşılıklı bulunma, tutarlılık, toplumsal kanıt, sevgi, otorite ve azlık kavramlarına dayanır (Jones ve Simons,

³Örtmece (euphemism), kabul edilmesi zor ya da hoş gitmeyen bir gerçeği/ifadeyi kabul edilebilir hale getirmek için kullanılan bir tekniktir. Örneğin, günlük dilde, birinin öldüğünden ziyade “diğer tarafa gittiğini” söylenebilir. Banyo “dinlenme odası” olarak adlandırılabilir. Bu şekilde bir kullanım sıkıntı oluşturmaz. Ancak aldatmaya yönelik kullanımlar da söz konusudur. Örneğin, Vietnam Savaşı sonrası, insanların yaşadıklarını “travma sonrası stres bozukluğu” olarak ifade etmek, savaşın gerçeklerinden uzaklaştırmaya yönelik bir kullanım olarak değerlendirilir (Jones ve Simons, 2017: 127).

2017: 162). Cialdini, insanların mesaj işleme becerisinin ilerleyen zamanlarda daha fazla otomatikleştiğine, itaate dayalı gerçekleştiğine ve bu stratejileri bilmenin önemine değinir (Cialdini, 2008: 17).

Zıtlık: Zıtlık, ‘İnsan algısında, iki şey arasındaki farkın birbiri ardına gösterildiğinde fark edebilme şeklimizi etkileyen’ ilkedir (Cialdini, 2008:33). Örneğin, satın almak için aradığımız ürünün fiyat karşılaştırmaları veya çekici bulunan birinin daha güzel birisi ile karşılaşıldığında onun daha fazla çekici gelmesi gibi.

Karşılıklı Bulunma: Karşılıklı bulunma kuralına göre, bize yapılan iyiliklerin, verilen hediyelerin, davetiyelerin ve buna benzer şeylerin geri ödemesini yapmak zorundayızdır (Cialdini, 2008: 42). Karşılıklı bulunma ilkesi, kapı aralama (foot in the door) ve kapı kapatma (door in the face) tekniği ile de açıklanabilir. Her iki teknik birbirinin karşıtı olup, kapı aralama tekniğinde karşılanabilecek bir talepte bulunulur ve sonra daha fazlası istenir. Kapı kapama tekniğinde ise bir talep reddedilir ve yaşanan suçluluk duygusu ile karşıdakinin yapabileceği bir şey önerilir. Örneğin, yanında yeterli parası olmayan bir çocuk, girişi ücretli olan bir sirke girmek istediğinde reddedilirse görevli kişi suçluluk duyar ve çocuğa parası ile yapabileceği bir şey (çikolata gibi) sunar (Jones ve Simons, 2017: 165).

Kişilerarası iletişimden tüketim biçimlerimize kadar sayısız örnek verilebilir bu ilke için. Arkadaşımızın yaptığı bir iyiliğe karşılık vermek, tezgâhtarın çok fazla ürün göstermesi sonucu verdiği emekten dolayı satın alma isteği duyulması ve teşekkür ederim ifadesi karşılıklı bulunma stratejisi ile açıklanır.

Tutarlılık: Tutarlılık, inançlarımızı, değerlerimizi, tutumlarımızı, düşüncelerimiz/kararlarımız ve yaptıklarımız ile uyumlu hale getirme dürtüsüdür (Jones ve Simons, 2017: 165). Hiç kimse *kararsız* olarak değerlendirilmek istenmez. Kişilerarası iletişimde bu ilke, iletişimin sağlıklı yürümesi açısından önemlidir. Kişinin bir dediğinin diğerini tutmaması, kişilik özelliklerinde bir zafiyet olarak nitelendirilebilir. Diğer taraftan markaların reklamlarında sürekli farklı vaatlerde bulunması, markanın zihinlerde konumlandırılmasını güçleştirebilir.

Toplumsal Kanıt: Toplumsal kanıt, doğrunun ne olduğunu, başkalarının neyin doğru olduğunu düşündüğünü öğrenerek belirlememizdir (Cialdini, 2008: 153-154; Jones ve Simons, 2017: 167). Albert Bandura tarafından geliştirilen sosyal öğrenme modeli bu ilke için olumlu bir örnek teşkil eder. Örneğin, bir anaokulunda çocukların günde sadece 20 dakika köpekle mutlu şekilde oynayan bir genci izlemeleri, köpek korkularını yenmelerini

sağlamıştır (Jones ve Simons, 2017: 167). Diğer taraftan taklit edilen davranış olumsuz sonuçlara da yol açabilir. Madde bağımlısı akranını taklit eden bir ergen, hayatını olumsuz etkileyecek koşullar ile baş etmek durumunda kalabilir.

Sevgi: ‘En çok tanıdığımız ve sevdiğimiz kişilerin isteklerine evet deriz. Ancak şaşırılacak olan ise bu basit kuralın yabancılar tarafından yüzlerce farklı şekilde kullanılıp onların isteklerine itaat etmemizin sağlandığıdır’ (Cialdini, 2008: 212). Cialdini’nin sevgi ilkesi sadece sevdiklerimiz tarafından değil, başkaları tarafından da istismar edilebildiğimizi, bilinçli veya değil duruma itaat ettiğimizi belirtir. Cialdini, bu ilkeyi ünlü bir marka üzerinden açıklar ve bu markanın insanlar arasındaki ilişkiyi kullanarak satışlarını artırdığı örneğini verir (Cialdini, 2008: 212-213).

Otorite: Otorite, insanların tanıdığı, otorite olarak kabul edilen kişiden/kurumdan gelen bilgi, herhangi bir durumda nasıl hareket etmemiz gerektiği konusunda karar vermemize yardımcı olur. Ebeveynler, öğretmenler, beğenilen kişiler, yüksek rütbeli askerler, hakim, hükümet yetkilileri, doktorlar, saygın pozisyonda olanlar sahip oldukları bilgi veya güç ile otorite kabul edilir. Söylemleri, eylemleri mantıklı gelmediği durumlarda dahi itaat edilmesi, otorite olarak değerlendirilmelerinden kaynaklanır (Cialdini, 2008: 268).

Azlık: ‘Daha az erişilebilir olduğunda fırsatlar daha değerli olur’ (Cialdini, 2008: 295). Tüketiciler rekabet olduğunu düşündüğünde, görünüşte az bulunan ürünleri daha değerli görmeye meyillidir (Jones ve Simons, 2017: 170). Örneğin çevrimiçi alışveriş sitelerinde ve çevrimdışı mağazalarda ‘son bir ürün’, ‘tek kalanlar’ ifadeleri azlık ilkesi olarak değerlendirilir.

KAYNAKÇA

- Ajzen, I. Persuasive communication theory in social psychology: a historical perspective. *Influencing human behavior: Theory and applications in recreation and tourism* (1– 27). Champaign, IL: Sagamore Publishing, 1992.
- Armstrong, J.S. *Persuasive advertising*. Palgrave Macmillan. USA, 2010.
- Baran, S.J. & Davis, D.K. *Mass communication theory: Foundations, ferment and future*, (Sixth Edition). Lyn Uhl, USA, 2011.
- Bem, D. J. Self-perception theory. Berkowitz, L. (Ed.). *Advances in experimental psychology* (Vol. 6, pp. 1-62). San Diego, CA: Academic Press, 1972.
- Buck, R., Anderson, E., Chaudhuri, A. & Ray, I. Emotion and reason in persuasion applying the ARI model and the CASC Scale. *Journal of Business Research*, 57, 2004.

- Cheung, J. *Exploring consumers' experiential responses and shopping intentions toward visual user-generated content in online shopping environments*. (Doctoral dissertation). The University of Manchester: England, 2015.
- Cialdini, R.B. *İknanın psikolojisi teori ve pratik bir arada*. (Çev. Yasemin Fletcher). MediaCat: İstanbul, 2008.
- Erbaş, S. *Reklam beğenilirliliği*. (Yayımlanmamış Doktora Tezi). Anadolu Üniversitesi Sosyal Bilimler Enstitüsü, Eskişehir, 2016.
- Fennis, B.M., Adriaanse, M.A., Stroebe, W. & Pol, B. Bridging the intention–behavior gap: Inducing implementation intentions through persuasive appeals. *Journal of Consumer Psychology*, 21, 2011.
- Friestad, M. & Wright, P. The persuasion knowledge model: How people cope with persuasion attempts. *Journal of Consumer Research*, 21, 1994.
- Haddock, G. & Maio, G.E. Attitudes: Content, structure and functions. *In Introduction to social psychology, a European perspective*, Stroebe, M.W and Jonas, K. (Ed), 112–134. Oxford: Blackwell, 2008.
- Haidt, J. *The righteous mind: Why good people are divided by politics and religion*. Vintage Books, New York, 2012.
- Heath, R. Emotional persuasion in advertising: A hierarchy-of-processing model. University of Bath School of Management Working Paper Series, 2007.
- Higgins, C. & Walker, R. Ethos, logos, pathos: Strategies of persuasion in social/environmental Reports. *Accounting Forum*, 36, 2012.
- Iyengar, S. & Kinder, D. *News That matters*. Chicago: University of Chicago Press, 1987.
- Jansson Boyd, C.V. *Consumer psychology*. McGraw-Hill Education: England, 2010.
- Jones, J.G. & Simons, H.W. *Persuasion in society*. (Third Edition). Routledge: New York, 2017.
- Kağıtçıbaşı, Ç. ve Cemalcılar, Z. *Düünden bugüne insan ve insanlar sosyal psikolojiye giriş* (16. Basım). Evrim Yayınevi: İstanbul, 2014.
- Markus, H. R. & Shinobu Kitayama Culture and the self: Implications for cognition, emotion, and motivation. *Psychological Review*, 98, 1991.
- Matz, S.C., Kosinski, M., Nave, G. & Stilwell, D.J. Psychological targeting as an effective approach to digital mass persuasion. PNAS Early Edition, 2017.
- Mehrabian, A., & Russell, J. *An approach to environmental psychology*. Cambridge, MA: MIT Press, 1974.
- Odile Taillard, M. Persuasive communication: The case of marketing. *Political Science*, 2001.

O'Keefe, D. J. Standpoint explicitness and persuasive effect: A meta-analytic review of the effects of varying conclusion articulation in persuasion messages. *Argumentation and Advocacy*, 34,1, 1997.

.....Justification explicitness and persuasive effect: A metaanalytic review of the effects of varying support articulation in persuasive messages. *Argumentation and Advocacy*, 35, 1998.

O'Shaughnessy, J.O ve O'Shaughnessy, N.J. *Persuasion in advertising*. Routhlodge: London, 2004.

Packard, V. *The Hidden persuaders*. New York: Pocket, 1970.

Perloff, R. M. *The Dynamics of persuasion communication and attitudes in the 21st Century*. Lawrence Erlbaum Associates, New Jersey, 2003.

Piha, S. *Evolutionary psychology for consumers awareness of ultimate explanations as a self-reflective tool for consumer empowerment* (Dissertation). Annales Universitatis Turkuensis, 2018.

Plutchik, R. & Kellerman, H. *Emotions profile index*. Western Psychological Services, 1974.

Wansink, Brian and Pierre Chandon. Can 'low-fat' nutrition labels lead to obesity?. *Journal of Marketing Research*, 43, 2006.

Williams, K. *Understanding media theory*. Oxford University Press: New York, USA, 2003.

Young, R. O. *Persuasive communication how audiences decide* (Second Edition). Routledge: New York, 2017.

DIYARBAKIR
26 - 27 ARALIK 2020

DÖRT YAŞTAKİ AKRAN İLİŞKİLERİNİN CİNSİYETE GÖRE İNCELENMESİ

Hülya GÜLAY OGELMAN¹, Seda SARAÇ², Tuğba ABANOZ³

¹ Sinop Üniversitesi, Eğitim Fakültesi, 0000-0002-4245-0208

² Bahçeşehir Üniversitesi, Eğitim Bilimleri Fakültesi, 0000-0002-3899-6670

³ Bahçeşehir Koleji, 0000-0001-8905-4002

ÖZET

Akran ilişkileri, küçük çocukların sosyal yaşamları içinde büyük bir öneme sahiptir. Çocuklar, okul öncesi eğitim kurumları aracılığıyla düzenli olarak akranlarıyla birlikte zaman geçirirler. Akranlar, rehber, model olma gibi işlevleri ile küçük çocukların tüm gelişim alanlarını olumlu yönde etkileyebilmektedir. Yaşamın ilk yıllarındaki akran ilişkileri, cinsiyet, yaş, kendilik algısı, sosyal beceriler, anne-baba tutumları gibi birçok değişkenden etkilenebilir. Bu araştırma bağlamında, 4 yaş çocuklarının akran ilişkileri değişkenleri cinsiyete göre incelenmiştir. Araştırmada veri toplamak amacıyla araştırmacılar tarafından hazırlanan kişisel bilgiler formu ile Ladd ve Profilet (1996) geliştirilen ve Gülay (2008) tarafından Türkçe'ye uyarlanan Çocuk Davranış Ölçeği kullanılmıştır. Çalışmanın örneklemini Türkiye'nin 10 farklı şehirden yüksek SED ailelerin çocuklarının devam ettiği özel okul kurumlardan toplanmıştır. Çalışmaya 48-59 aylık 731 çocuk katılmıştır. Araştırmanın sonuçlarına göre hem saldırganlık düzeyi açısından kız çocuklar (M= 1.448; SS= 1.795) ile erkek çocukları (M= 1.934; SS= 2.335) arasında ($t(679.363)=-3.148, p=.002$) hem de aşırı hareketli olma düzeyi açısından kız çocuklar (M= 1.364; SS= 1.743) ile erkek çocuklar (M= 2.124; SS= 2.230) arasında ($t(684.649)=-5.129, p=.000$) erkek çocuklarının lehine anlamlı fark olduğu görülmüştür. Olumlu sosyal davranış ($t(729)=-1.942, p=.053$), korkulu-kaygılı olma ($t(729)=-1.764, p=.078$), asosyal davranış ($t(729)=-.240, p=.810$) ve dışlanma düzeyleri açısından ise anlamlı fark olmadığı görülmüştür.

Anahtar Kelimeler: Akran ilişkileri, okul öncesi, cinsiyet.

1. GİRİŞ

Akranlar insanların yaşamları boyunca farklı etkilere sahip sosyal kaynaklar olarak değerlendirilebilirler. Küçük çocuklar için de okul öncesi eğitim kurumlarında düzenli ve yoğun bir şekilde başlayan akran ilişkileri, kısa ve uzun süreli etkileriyle önem taşımaktadır (Gülay Ogelman, 2018). Yaşamın ilk yıllarındaki akran ilişkileri, çocuğun bilişsel, sosyal ve duygusal gelişimini önemli ölçüde etkileyebilir (Ladd ve Orice, 1987). Okul öncesi dönemdeki akran ilişkileri, yaş, cinsiyet, mizaç gibi bireysel farklılıklardan etkilenebilmektedir (Gülay, 2008).

Bu araştırmanın amacı, 4 yaş çocuklarının akran ilişkileri değişkenlerinin cinsiyete göre incelenmesidir. Araştırmanın alt amaçları şu şekildedir:

Dört yaş çocuklarının saldırganlık düzeyleri cinsiyete göre istatistiksel açıdan anlamlı farklılık göstermekte midir?

Dört yaş çocuklarının olumlu sosyal davranış düzeyleri cinsiyete göre istatistiksel açıdan anlamlı farklılık göstermekte midir?

Dört yaş çocuklarının asosyal davranış düzeyleri cinsiyete göre istatistiksel açıdan anlamlı farklılık göstermekte midir?

Dört yaş çocuklarının korkulu-kaygılı olma düzeyleri cinsiyete göre istatistiksel açıdan anlamlı farklılık göstermekte midir?

Dört yaş çocuklarının dışlanma düzeyleri cinsiyete göre istatistiksel açıdan anlamlı farklılık göstermekte midir?

Dört yaş çocuklarının aşırı hareketlilik düzeyleri cinsiyete göre istatistiksel açıdan anlamlı farklılık göstermekte midir?

2. YÖNTEM

2.1. Örneklem

Çalışmanın örneklemini Türkiye'nin 10 şehrinde özel okul eğitim kurumlarına devam eden ve yüksek sosyo ekonomik düzeydeki ailelerden gelen 48-59 aylık (M: 54.7751; SS: 3.017) 731 oluşturmaktadır. Çocukların 368'i kız (%50,3) ve 363'ü (%49,7) erkektir.

2.2. Veri toplama aracı

Ladd ve Profilet Çocuk Davranış Ölçeği: Ladd ve Profilet (1996) tarafından geliştirilen Ladd ve Profilet Çocuk Davranış Ölçeği, öğretmenlerin bilgileri doğrultusunda, okul öncesi dönem çocuklarının okulda akranlarıyla olan ilişkilerini değerlendirmek amacıyla geliştirilmiş bir ölçme aracıdır. Ölçek, saldırgan davranış, başkalarına yardımı amaçlayan sosyal davranış, sosyal olmayan davranış, dışlanma, korkulu-kaygılı olma ve aşırı hareketlilik olmak üzere altı davranış yapısını içermektedir (Ladd ve Profilet, 1996). Ölçeğin materyali, yanıtların üzerinde işaretlendiği, soru formundan oluşmaktadır. Ölçeğin başında, ölçeğin nasıl doldurulacağı ile ilgili açıklama yer almaktadır. Tüm maddeler “Uygun Değil”, “Bazen Uygun”, “Tamamen Uygun” ifadeleriyle değerlendirilmektedir. “Uygun Değil” yanıtına 0 puan, “Bazen Uygun” yanıtına 1 puan, “Tamamen Uygun” yanıtına 2 puan verilmektedir. Alt ölçeklerden alınan toplam puanlar, o ölçeğin temsil ettiği davranışın hangi sıklıkta gerçekleştirildiğini ifade etmektedir. Ölçeğin Türkçe versiyonunun dört yaş grubu için geçerlik güvenirliği Gülay Ogelman ve meslektaşları (2015) tarafından gerçekleştirilmiştir (Gülay Ogelman, Körükçü, Erten Sarıkaya, Güngör ve Ersan, 2015).

2.3. Uygulama

Çocuk Davranış Ölçeği, okul öncesi eğitimi öğretmenleri tarafından her çocuk için ayrı ayrı doldurulmuştur. Öğretmenler, araştırmanın amacı ve form ile ilgili bilgilendirilmişlerdir.

2.4. Veri analizi

Araştırmanın veri analizi SPSS 20.0 paket programında gerçekleştirilmiştir. Küçük çocukların akran ilişkileri değişkenlerinin cinsiyete göre farklılaşp farklılaşmadığının belirlenmesi için ilişkisiz örneklem için T testi uygulanmıştır.

3. SONUÇLAR

Çizelge 1. Dört Yaş Çocuklarının Akran İlişkileri Değişkenlerinin Cinsiyete Göre İncelendiği T Testi Sonuçları

		N	Ortalama	Standart Sapma	Serbestlik derecesi	t	p
Saldırganlık	Kız	368	1.448	1.795	679.363	-3.148	.002*
	Erkek	363	1.934	2.335			
Olumlu Sosyal Davranış	Kız	368	12.570	5.310	729	1.942	.053
	Erkek	363	11.818	5.163			
Asosyal Davranış	Kız	368	2.258	2.576	729	-.240	.810
	Erkek	363	2.303	2.476			
Korkulu-Kaygılı Olma	Kız	368	2.416	2.780	729	-1.764	.078
	Erkek	363	2.793	3.004			
Dışlanma	Kız	368	1.598	2.494	729	-.1.257	.209
	Erkek	363	1.840	2.716			
Aşırı Hareketli Olma	Kız	368	1.364	1.743	684.649	-5.129	.000*
	Erkek	363	2.124	2.229			

*p<.001

Tablo 1'e göre saldırganlık düzeyi açısından kız çocuklar (M= 1.448; SS= 1.795) ile erkek çocukları (M= 1.934; SS= 2.335) arasında (t(679.363)=-3.148, p=.002) hem de aşırı hareketli olma düzeyi açısından kız çocuklar (M= 1.364; SS= 1.743) ile erkek çocukları (M= 2.124; SS= 2.230) arasında (t(684.649)=-5.129, p=.000) erkek çocuklarının lehine istatistiksel açıdan anlamlı farklılık olduğu görülmüştür. Bu sonuca göre erkek çocuklarının saldırganlık ve aşırı hareketlilik düzeylerinin kız çocuklarına göre daha yüksek düzeyde olduğu görülmektedir. Olumlu sosyal davranış (t(729)=-1.942, p=.053), korkulu-kaygılı olma (t(729)=-1.764, p=.078), asosyal davranış (t(729)=-.240, p=.810) ve dışlanma (t(729)=-.1.257, p=.209) düzeyleri açısından ise istatistiksel açıdan anlamlı fark olmadığı belirlenmiştir.

4. TARTIŞMA

Dört yaş çocuklarının akran ilişkilerinin cinsiyete göre incelendiği bu araştırmanın sonuçlarına göre altı değişkenden ikisinde farklılık belirlenmiştir. Erkek çocuklarının saldırganlık ve aşırı hareketlilik düzeylerinin, kız çocuklarına göre daha yüksek olduğu ortaya konulmuştur. Olumlu sosyal davranış, korkulu-kaygılı olma, asosyal davranış ve dışlanma değişkenlerinde cinsiyete göre farklılık bulunmamaktadır.

Okul öncesi dönem akran gruplarında cinsiyetin belirleyici etkisinin olabildiğini ifade eden araştırmalara rastlamak mümkündür. Ostrov ve meslektaşları (2004) saldırganlıkta cinsiyetler arası farklılıkların üç yaştan itibaren görülebileceğini ifade etmiştir. Gülay Ogelman, Erten Sarıkaya ve Erol (2019) dört yaş çocuklarıyla gerçekleştirdikleri çalışmada, erkek çocuklarının kız akranlarına göre fiziksel saldırganlık düzeylerinin daha yüksek olduğu, ilişkisel saldırganlık düzeyi açısından cinsiyetler arasında farklılık bulunmadığını ifade etmişlerdir. Aynı çalışmada, erkek çocuklarının kız çocuklarına göre akran şiddetine de daha çok maruz kaldıkları belirlenmiştir (Gülay Ogelman, Erten Sarıkaya ve Erol, 2019). Gülay Ogelman (2013) tarafından 5-6 yaş grubundan 697 çocuk ile gerçekleştirilen bir çalışmada, erkek çocuklarının saldırganlık düzeylerinin kız çocuklarına göre daha yüksek olduğu

belirlenmiştir. Bununla birlikte Smith, McLaughlin ve Aspden (2019) okul öncesi dönem çocuklarıyla gerçekleştirdikleri çalışmada, saldırgan davranışlar açısından iki cinsiyet arasında farklılık olmadığını ifade etmiştir.

Erkek çocuklarının hareket düzeylerinin kız çocuklara göre daha fazla olması konu ile ilgili bazı araştırma bulgularında da yer almaktadır. Searle ve meslektaşları (2014), 575 okul öncesi dönem çocuğu ile gerçekleştirdikleri bir çalışmada, erkeklerin aşırı hareketlilik düzeylerinin kızlardan daha yüksek olduğunu belirlemişlerdir. Seçer, Gülay Ogelman ve Önder (2015) 5-6 yaş grubu 114 çocukla yaptıkları çalışmada, aşırı hareketlilik düzeyinde erkeklerin aleyhine anlamlı farklılık bulunmuştur.

Bu araştırmadaki, olumlu sosyal davranışta cinsiyetler arasında farklılık olmaması bulgusunu desteklemeyen araştırmalara rastlamak mümkündür. Örnek olarak Bouchard ve meslektaşları (2015) öğretmen görüşlerine dayalı olarak yaptıkları çalışmada, kız çocuklarının erkek çocuklara göre olumlu sosyal davranış düzeyinin daha yüksek olduğunu belirlemişlerdir.

Görüldüğü üzere, alan yazında küçük çocukların akran ilişkilerinde cinsiyetin etkisinin olduğunu ve olmadığını ifade eden çalışmalar yer almaktadır. Bu durum, cinsiyetin tek başına akran ilişkilerini etkileyebilecek bir değişken olmasının yanı sıra farklı değişkenlerin de daha etkili olabileceğini ortaya koymaktadır. Bu doğrultuda konu ile ilgili sonraki çalışmalarda cinsiyet değişkeninin, saldırganlık türleri ve saldırganlığın boylamsal sürecindeki etkileri incelenebilir. Akran ilişkilerinde cinsiyetin yanı sıra etkili olabilecek farklı değişkenler ele alınabilir. Ayrıca üç yaş çocuklarının akran ilişkileri araştırılabilir.

KAYNAKÇA

- Bouchard, C., Coutu, S., Bigras, N., Lemay, L., Cantin, G., Bouchard, M., ve Duval, S. Perceived, Expressed, and Observed Prosociality Among Four-Year-Old Girls and Boys in Childcare Centres. *Early Child Development and Care*, 185, 44–65, 2015.
- Gülay, H. *5-6 Yaş Çocuklarına Yönelik Akran İlişkileri Ölçeklerinin Geçerlik Güvenirlik Çalışmaları ve Akran İlişkilerinin Çeşitli Değişkenler Açısından İncelenmesi*, Yayınlanmamış doktora tezi, Marmara Üniversitesi Eğitim Bilimleri Enstitüsü, İstanbul, 2008.
- Gülay-Ogelman, H. (2013). Aggression Levels of 5-to6-Year-Old Turkish Children in Terms of Gender, Age, and Peer Relations Variables. *Journal of Research in Childhood Education*. 27(1), 1-16, 2013.
- Gülay Ogelman, H.. *Okul Öncesi Dönemde Akran İlişkileri*. Eğiten Kitap/Ankara, 2018.
- Gülay Ogelman, H., Erten Sarıkaya, H., ve Erol, A. Aggression and Peer Victimization in Four Year Old Children. *Early Child Development and Care*, <https://doi.org/10.1080/03004430.2019.1680549>, 2019.
- Gülay Ogelman, H., Körükçü, Ö., Erten Sarıkaya, H., Güngör, H. ve Ersan, C. Ladd ve Profilet Çocuk Davranış Ölçeği, Akran Şiddetine Maruz Kalma Ölçeği ve Resimli Sosyometri Ölçeği'nin Dört Yaş Türk Çocukları İçin Geçerlik Güvenirlik Çalışmaları. *Afyon Kocatepe Üniversitesi Sosyal Bilimler Dergisi*, 17(2), 109-129, 2015.
- Ladd, G. W. ve Profilet, S. M. The Child Behavior Scale: A Teacher-Report Measure of Young Children's Aggressive, Withdrawn, and Prosocial Behaviors. *Developmental Psychology*, 32(6), 1008-1024, 1996.

- Ostrov, J., M., Woods, K. E., Jansen, E. A., Casas, J. F., ve Crick, N. R. An Observational Study of Delivered and Received Aggression, Gender, and Social-Psychological Adjustment in Preschool: “This White Crayon Doesn’t Work ...” *Early Childhood Research Quarterly*, 19(2), 355-371, 2004.
- Searle, A. K., Sawyer, M. G., Miller-Lewis, L. R., ve Baghurst, P. A., Prospective Associations Between Children’s Preschool Emotional and Behavioral Problems and Kindergarten Classroom Engagement, and the Role of Gender. *The Elementary School Journal*, 114(3), 380-405, 2014.
- Seçer, Z., Gülay-Ogelman, H., ve Önder, A. Analysing the Peer Relationships of Obese and Normal-Weight Preschool Children Aged Between Five and Six Years. *European Early Childhood Education Research Journal*. 23, 5, 589-603, 2015.
- Smith, J., McLaughlin, T., ve Aspden, K. Teachers’ Perspectives of Children’s Social Behaviours in Preschool: Does Gender Matter?. *Australasian Journal of Early Childhood*, 44(4), 408–422, 2019.



PANDEMİ DÖNEMİNDEN ÇIKIŞTA ÇEVİK SOĞUK TEDARİK ZİNCİRİ YÖNETİMİNİN ÖNEMİ VE AŞI TAKİP SİSTEMİ UYGULAMASI

İbrahim Yıkılmaz¹, Murat Sağbaş²; Cem Karabal³

¹ Arş.Gör./Kocaeli Üniversitesi, İşletme Bölümü, ORCID ID: <https://orcid.org/0000-0002-1051-0886>

² Dr./Milli Savunma Üniversitesi, ORCID ID: <https://orcid.org/0000-0001-5179-7425>

³ Dr./Beykent Üniversitesi, ORCID ID: <https://orcid.org/0000-0003-0347-3949>

ÖZET

Müşteri memnuniyeti odağında şekillenen tedarik zinciri, üretimden tüketime kadar olan tüm aşamaları kapsamaktadır. Pazarın ve müşterinin beklentilerinin karşılanması ve gereken cevabın örgütlerin kaynaklarını etkin bir şekilde kullanarak geliştirmede çevik bir tedarik zinciri, örgütlerin performansına ve hizmet kalitesine olan katkılarından ötürü önemlidir. Özellikle pandemi döneminde oluşan belirsizlik ve çeşitlenen müşteri beklentileri tedarik zincirinin bir kolu olan soğuk tedarik zincirinin önemini arttırmıştır. Pandemi sürecinden çıkışın anahtarı konumunda olan aşılama süreci, beklenmeyen koşullara gereken cevabı verebilen ve sürdürülebilir kalite sunan çevik soğuk tedarik zincirinde güzel bir gelişmenin oluşumuna zemin hazırlamıştır. Aşı soğuk tedarik zincirinde uygulamaya konacak olan Aşı Takip Sistemi, sunduğu çevik imkanlar ve soğuk tedarik zinciri sürecinde deneyimlenen sorunlar çalışma kapsamında özetlenmiştir. Çalışma kapsamında Aşı Takip Sistemi ile başlayan çevik tedarik zinciri anlayışına yapılan vurgu ile, başta ilaç ve gıda soğuk tedarik zincirine ve akabinde tüm tedarik zincirlerine yayılması adına farkındalığın artırılması amaçlanmıştır. Çalışmanın çevik bir tedarik zinciri anlayışının oluşturulmasında işletmelere ve karar mekanizmalarına katkıda bulunacağı değerlendirilmektedir.

Anahtar Kelime: Çevik Tedarik Zinciri, Soğuk Tedarik Zinciri, Pandemi, Aşı Takip Sistemi

Abstract

The supply chain, shaped in the focus of customer satisfaction, covers all stages from production to consumption. An agile supply chain is important because of its contribution to the performance and service quality of organizations in meeting the expectations of the market and the customer and developing the required response by using the resources of organizations effectively. Especially during the pandemic period, the uncertainty and diversified customer expectations increased the importance of the cold supply chain, which is a branch of the supply chain. The vaccination process, which is the key to getting out of the pandemic process, has laid the groundwork for good development in agile cold supply that can respond to unexpected conditions and offers sustainable quality. The Vaccine Tracking System to be implemented in the vaccine cold supply chain, the agile opportunities it offers and the problems experienced in the cold supply chain process are summarized within the scope of the study. Within the scope of the study, with the emphasis on the agile supply chain understanding that started with the Vaccine Tracking System, it was aimed to increase awareness in order to spread the pharmaceutical and food cold supply chain and subsequently to all supply chains. It is considered that the study will contribute to businesses and decision mechanisms in the creation of an agile supply chain approach.

Keywords: Agile Supply Chain, Cold Supply Chain, Pandemic, Vaccine Tracking System

GİRİŞ

Hizmet sunulan aktörlerin beklentilerini karşılamak adına üreticiden, tedarikçi ve perakendecisine kadar tüm paydaşları kapsayan, ürün, malzeme ve bilgi akışı (Kopczak, 1997: 227) ile değer zincirindeki işbirliği olarak tanımlanan (Houlihan, 1985: 25) tedarik zinciri; karmaşık ilişki, tarafların birbiri ile uyumu ve bir bütün olarak hareket etmeyi zorunlu kılmaktadır. Bir ürün hikayesinin başlangıcından son tüketiciye doğru gelişen bu ilişkiler ağının yönetimi, çok taraflı ve kapsamlı bir süreçtir. Tedarik zinciri sürecinde bir yönetim

felsefesi olarak çevik tedarik zincirinin uygulanması, beklenmeyen ve öngörülemez durumlarla karşılaştığında, pazarın ihtiyaçlarını iyi okumada ve kurulan iletişim ve ağlar ile uyumun sağlanmasında büyük önem arz etmektedir. Tedarik zinciri yönetimi kapsamında özellikle içinde bulunduğumuz COVID 19'dan kaynaklı pandemi döneminde soğuk zincir tedariki başta gıda ve ilaç olmak üzere hem önemi hem de yoğunluğu artan bir konu olarak gündeme gelmektedir. Soğuk tedarik zinciri; gıda ve ilacın üretiminden son tüketiciye kadar süren hikayesinde, depolama, saklama, depolardan gerekli donanımına sahip araçlarla tüketim noktalarına taşınma ve tüketim süreci başlangıcına kadar ürünün gereken koşullarda muhafazasına ve hatta gerekli ise son tüketicinin elinde saklanma sürecini de kapsayan soğuk uygulamaları içeren bir süreçtir. Yüksek ve düşük sıcaklık, nem, kuruluk ve ışık gibi unsurlara karşı hassas gıda ve ilaçların soğuk hava koruması ile üretim noktasından tüketim noktasına kadar ürünün dayanıklılık ve etkinliğinin korunmasını hedefleyen bir tedarik sürecidir. Sıcaklık kontrolü ve kabul edilen aralıklarda muhafazası ve zaman hususu (raf ömrü gibi) sürecin etkinliği açısından hayati öneme sahiptir.

Tedarik zinciri içerisinde bir takım depolama ve sevkiyata yönelik usul ve esasları belirleyen talimatlar ve uygulamalar yer alsa da (iyi taşıma uygulamaları gibi), gerek maliyetlerin düşürülmesi gerekse çalışanların bu özel bir tedarik zinciri türü olan soğuk tedarik zincirine yönelik bilgi ve tecrübelerinin sınırlılığı, farklı özellik ve ilgi isteyen ürünlere aynı bakış açısı ve uygulama pratikleri ile yaklaşılmasına ve sonuç olarak ülke ve dünya ölçeğinde milyar dolarları aşan maddi kayıplara neden olmaktadır (CargoSense;2017). Hassasiyet içeren bu ürünlerin tedariki sürecinde kayıpların yanı sıra gıdanın veya ilacın bütünlüğünün ve saklama koşullarının bozulması ve tedarik sürecinde yer alan görevlinin zincirin kırılıp kırılmadığına dair tereddütleri ciddi sağlık sorunlarına ve ölüme neden olmaktadır (Mercier vd.,2017; Markarian, 2015; Tennermann,2012). Etkin bir soğuk tedarik zinciri yönetiminin yoksunluğu hem sağlık açısından hem de maliyet açısından ciddi kayıpları doğurmaktadır (MSF, 2014). Bu kayıpların önlenmesi adına özellikle pandemi döneminde hem gıda hem de ilaç ürünlerinde artan talebin yönetilmesi ve ihtiyaca uygun cevabın verilebilmesi açısından çevik bir soğuk tedarik zincirinin tesisi, önemi daha da artan bir konu olarak belirmiştir. Bu kapsamda çalışmanın amacı soğuk tedarik zinciri kapsamında bakanlık düzeyinde geliştirilen bir uygulama olan Aşı Takip Sistemi'ne (ATS) değinerek, tüm tedarik süreçlerine yayılmasına katkıda bulunmak adına farkındalığın artırılmasıdır. Çalışmada soğuk tedarik zinciri, pandemi döneminde ilaç soğuk tedariki özelinde aşı konusunda uygulanan ve daha da geliştirilmesi planlanan Aşı Takip Sistemi ve soğuk tedarik katkılarını paylaşmıştır. Çalışmanın sektörel eksiklikleri gündeme getirirken somut bir uygulamaya dikkat çekerek gıda soğuk tedarik zincirini de kapsayan bütüncül çevik bir tedarik zinciri anlayışına yönelik farkındalık oluşturulması adına olumlu katkıların olacağı değerlendirilmektedir.

1. Çevik Soğuk Tedarik Zinciri

Küreselleşmenin getirdiği yeniliklerle beraber 90 'lı yılların başından itibaren üretim tekniğinin gözden geçirilmesi gerekliliği, Asya ülkelerinin artan pazar payına karşın başta ABD ve Avrupalı üreticilerin mevcut üretim yöntemlerini gözden geçirmesine neden olmuştur. Bu süreci akademi ve sanayi çevrelerinin katılımı ile çok yönlü olarak ele alan bir rapor yayımlanmıştır. Iacocca Institute tarafından hazırlanan '*21st Century Manufacturing Enterprise Strategy*' olarak yayımlandığı rapor, yeni yüzyılda başarılı olacak en iyi üretim tarzının çevik üretim olduğunu ortaya koymuştur (Kidd 1995; Nagel,1992; Yusuf, Sarhadi, ve Gunasekaran 1999). Üretim anlayışında çeviklik olarak tanımlanan bu yeni bakış; ürün ve hizmetlerin müşteri odaklı olarak değerlendirilmesi (Nagel ve Bhargava, 1994), öngörülemez değişikliklere karşı rekabetin yoğun olduğu endüstri ortamlarında pazar beklentilerine cevap verebilme ve sürdürülebilir başarıyı sağlayabilme yeteneği olarak tanımlanmaktadır. Çeviklik ayrıca beklenmedik zorluklar ve tehditler karşısında gereken

tedbiri alabilme ve tehdidi fırsata çevirebilme yeteneği olarak ta tanımlanmaktadır (Sharifi ve Zang, 1999). Çevresel tehditlere ve gelişmelere proaktif tutum sergileyebilme ve örgütün kaynaklarını yerinde ve zamanında esnek bir şekilde çözümün üretilmesinde kullanabilme yeteneğidir (Li vd,2008). Üretim modeli olarak başlayan bu yaklaşım yönetim felsefesi haline gelmiş (Dove 1994) ve yakın zamanda birçok kavramın yanında belirsizlik ve müşteri beklentilerinin çeşitlendiği noktalarda anılır hale gelmiştir. Örgütün ve yönetim tarzının bir özelliği olarak çeviklik, tedarik sürecini de etkilemiştir. Tedarik süresinde çeviklik, endüstri ortamında birbirine bağlı örgüt ve unsurların, oluşan fırsat ve beklentileri hızlı bir şekilde sezerek gerekli cevabı geliştirebilmeleri olarak tanımlanmaktadır (Ismail ve Sharifi 2006). En geniş tanımıyla “bir tedarik zincirinin, proaktif veya reaktif olarak dahili ve harici değişiklikleri hızlı bir şekilde algılama ve bunlara yanıt verme, kârlılığı garantileyecek şekilde organizasyon içi ve arası yetenekleri kullanabilme stratejik kabiliyetidir (Sharma et al.;2017). Artan hız ve esneklik çevik bir tedarik zincirinin ana özelliklerini teşkil eder (Prater vd (2001). Örgütlerin çevik tedarik zincirine sahip olması bir takım özellikleri bünyelerinde barındırmalarından geçmektedir(Christopher, 2000:38). Bu özelliklerin başında; **pazar hassasiyeti** gelmektedir. İşletmenin içinde bulunduğu endüstri ortamını iyi okuması ve gerçek talebi doğru tanımlayabilme kabiliyeti olarak ifade edilmektedir. **Sanallık (virtual)** tedarik zinciri içerisinde yer alan alıcı ve satıcı unsurlar arası enformasyon teknolojilerinden faydalanarak bir ağın yaratılmasıdır. **Süreç Entegrasyonu**; tedarik zinciri içerisinde her bir paydaşın etkin bir performans sergileyebilmesi adına iş süreçlerinin entegre olmasını ifade eder. İş süreçlerindeki uyum, güçlü bir ilişkiler ağının tesisinden geçer ve buda son özellik olan **network** olarak tanımlanır. Network içerisindeki her bir unsur, değişen ve öngörülemeyen koşullarda birbirinden haberdar olur ve bu sayede sorun ve krizlere karşı bir bütün olarak cevap verme kabiliyeti sergiler. Bu nedenle çevik bir tedarik zincirinin tesisinde bu özellikler önemlidir.

Çevik tedarik zinciri örgütün performansını olumlu yönde etkiler (Tarafdar ve Qrunfleh, 2016; Sangari ve Razmi, 2015; Qrunfleh ve Tarafdar, 2014). Çevik bir tedarik zinciri değişime gereken tepkinin zamanında verilmesi ile örgütün ihtiyaç duyduğu etkin yönetim sürecini mümkün kılar ve performansının artmasına imkan sağlar. Özellikle pandemi döneminde gelişen öngörülemeyen durumlar, müşterilerin ev ortamında daha fazla zaman geçirmesi ve hareket kabiliyetinin görece kısıtlı olması gibi beklenmedik değişikliklere ve bundan sonra oluşabilecek yeni durumlara adaptasyonda çevik bir tedarik zinciri yapısının benimsenmesi önemlidir. McKinsey’in (2015) yapmış olduğu bir çalışmada özellikle hizmet kalitesi (%7) ve envanter yönünden (%23) çevik bir tedarik zinciri benimseyen örgütlerin diğer örgütlere nazaran daha hazır ve başarılı olduklarını ortaya koymuştur.

Küresel ölçekte ulaşım imkanlarının gelişmesi, artan insan nüfusu (Shashi vd,2017), yoğunluğu artan sosyal ve iş hayatı, hazır yemeklere duyulan ihtiyaç ve donmuş gıdaların tüketimine yönelik eğilimin artması, alt yapı ve bilişim alanındaki gelişmeler (Bogataj vd,2005) tedarik zinciri içerisinde önemli bir bileşen olan soğuk tedarik zincirini gündeme getirmektedir(Cerchione vd,2018). Tedarik zincirinin bir parçası olarak soğuk tedarik zinciri; bozulabilir ürünlerin zaman ve sıcaklık açısından kontrolünü esas alan bir tedarik sürecidir (Shabani et al., 2011). Bozulabilir ürünler “ilaç, kan, süt ürünleri, et, yemek, sebze, mantar, çiçekler” gibi hassas ürünler olup, belirli bir zaman diliminde ve belirli saklama koşullarında dağıtımı gereken ürünlerdir (Shabani et al., 2012). Soğuk tedarik zinciri bozulabilen bu ürünlerin bütünlüğünü ve kalitesini korumak ve mümkün mertebe raf ömrü için gerekli şartları sunma sürecidir (Joshi et al., 2011). Ürünlerin özellikleri ve saklama koşullarının ihlal edilmesi ile bozulmaya olan yatkınlıkları nedeniyle soğuk tedarik zinciri üzerinde önemle durulması gereken bir konudur (Lan ve Ya, 2008). Gereken şekilde ürünler iletilmediğinde ciddi sağlık sorunlarına ve ekonomik kayıplara neden olmaktadır (Ucar ve Ozcelik, 2013; Rediers et al., 2009; Jol et al., 2007). Ayrıca Dünya Sağlık Örgütü (2014) 2011 yılında 2.8

milyon doz aşının soğuk tedarik zincirini bozulması ile ziyan olduğunu belirtmektedir. Yine soğuk tedarik zincirinin kırılması neticesinde oluşan sağlıksız aşının insan hayatını tehdit eder nitelikte sonuçlar doğurduğu ifade edilmektedir(Forster,2015).

Soğuk tedarik zinciri özel bir lojistik ağı gerektirir (Antle, 1999). Sıcaklığın korunması, kısa ömürlü ve bozulabilen yapıları dağıtım esnasında belirleyici bir etki yaratmakta, “hız” ve “ısı kontrolü “bu süreçte kilit unsur olarak ön plana çıkmaktadır (Bozorgi, Pazour, & Nazzal, 2014; Garnett, 2011;Denholm & Kulcinski, 2004). Dünya ülkeleri arasında sunulan lojistik hizmetinin kalitesi ve performansı açısından yapılan karşılaştırmanın yer aldığı Görsel 1’de görüldüğü üzere performansımız her geçen yıl azalmaktadır. Özellikle 2018 yılı sıralaması itibari ile Türkiye 51. sırada yer almış ve G8 ülkelerinin çok gerisinde bir performans sergilemiştir.

Görsel1:Lojistik Hizmet Kalitesi ve Performansı Sıralaması

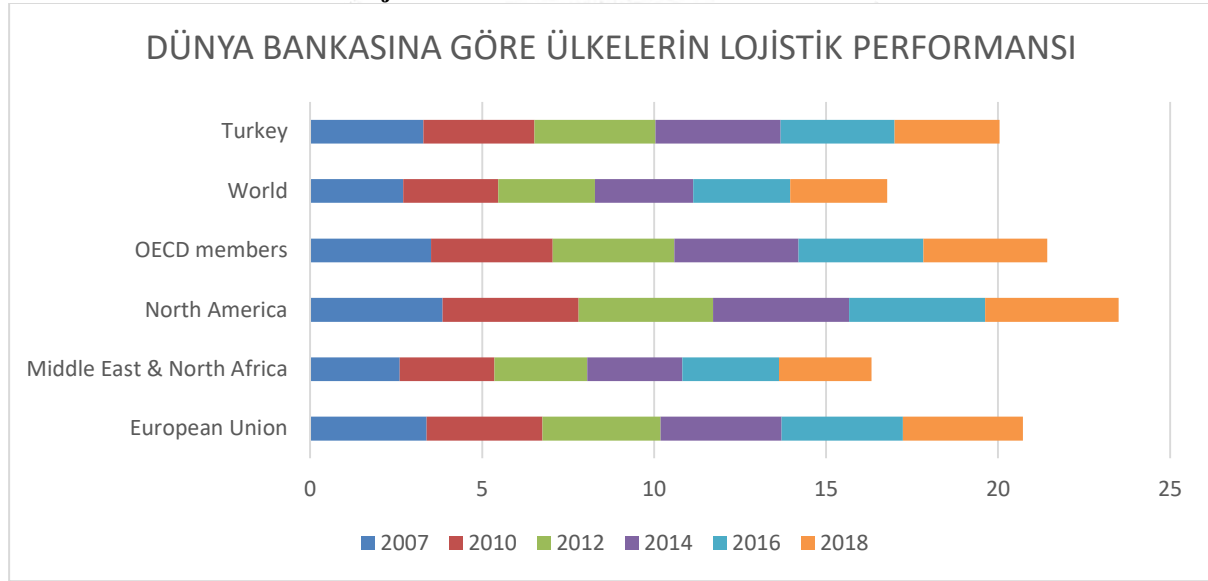

Kaynak: Dünya Bankası ve Turku Ekonomi Okulu, Lojistik Performans Endeksi Araştırmaları (2018)

Soğuk tedarik zinciri gıda ve ilaç olarak temelde iki faaliyet alanında yoğunlaşmaktadır. İlaç endüstrisine yönelik pazarın durumunu ayrıntılı bir şekilde ele alan raporda (Sektörel Bakış, 2020) tedarik zincirinin üzerinde korona virüsünün yarattığı yoğun bir baskı ve tehdidin olduğu ifade edilmektedir. Ayrıca raporda; korona virüsünden kaynaklanan belirsizlik ortamının hem talep hem de arz tarafında üretim ve ilaca ulaşımı da tehdit altına aldığı vurgulanmaktadır.

Hayatın her alanında pandeminin etkilerinin hissedildiği bugünlerde sürdürülebilir çözüm beklentisi, ilginin geliştirilecek aşuya odaklanmasına sebep olmuştur. Soğuk tedarik zincirinde geliştirilen bir aşının son tüketiciye kadar ulaştırılmasında Dünya Sağlık Örgütü Görsel 2’de yer aldığı şekliyle bir zincir önermiştir.

Görsel 2: Aşı Tedarik Süreci

Kaynak: World Health Organization (2002)

Mevcut aşılar ek olarak pandemi döneminde COVID 19 aşılarının da eklenmesi hem aşıyı uygulayan hem de tedarikini gerçekleştiren taraflar için yoğun bir süreci başlatmaktadır. Şekil 2’de yer aldığı şekli ile süreç karmaşık ve hassastır. Soğuk zincirde üç temel unsur ön plana çıkmaktadır. Uçaklar, Kamyonlar ve depolar soğuk zincir içerisinde önemli unsurlardır. Öncelikle aşının yurtdışında üretileceği şuan ki durum açısından açıktır. Yerel aşının Kayseri Erciyes Üniversitesi İKUM Merkezi’nde (İyi Klinik Uygulama ve Araştırma Merkezi) üretim aşaması devam etmekte olup, Nisan 2021 ortasına kadar üretim sürecinin tamamlanacağı ifade edilmektedir(AHaber,2020) Bu kapsamda öncelikle ithal aşıların ve yerelde üretilecek aşılar açısından soğuk tedarik zinciri konusu uzun soluklu bir konudur. Dünya çapında 4 aşının ön plana çıktığı görülmekte olup özellikleri Çizelge 1’de özetlenmektedir.

Çizelge 1: Korona Virüsüne Yönelik Aşılar ve Saklama Koşulları

AŞI ADI	TÜRÜ	ETKİNLİK ORANI	DOZ ORANI VE UYGULAMA ARALIĞI	SAKLAMA KOŞULLARI	KULLANMA SÜRECİNDE DAYANIKLILIK	SİPARİŞ VERİLEN AŞI MİKTARI
Pfizer/Biontech	RNA	%95	2/3 Hafta	-70 Celcius/ 6 Ay Derin Dondurucu	Açılmadan Kuru Buz Paketleri İçerisinde 10 Gün İçerisinde Aşılamaya İletilebilir. 2-8 Derecede 5 Güne Kadar Muhafaza Edilebilir.	15 Aralık Sonrası 1 Milyon Ve Yıl İçinde 25 Milyon Aşı
Oxforduniver sity/ Astrazeneca	VİRAL	%90	2 Doz/4 Hafta Ara İle	-20 Derecede Stoklanacak	2-8 Derecede Nakledilebilir.	

Moderna	RNA	%94,5	2 Doz / 4 Hafta Ara İle	-20 De 6 Ay Kalabilmektedir.	2-8 Derecede 30 Gün Oda Sıcaklığında 12 Saat kalabilmektedir.	
Sputnik V	VİRAL	%92	2 Doz /21 Gün Ara İle	-20° C		Teknik Açından Bazı Eksiklerinin Bulunduğu ve Dünya Sağlık Örgütünün Standartlarını Sağlaması Sonrası Yeniden Değerlendirileceği ifade edilmektedir.
Yerli Aşı			2 Doz 21 Gün Ara İle	2-8 Derecede Saklanarak Uygulanabilir		
Coronavac	VİRAL	İlk İki Fazda %90 Ancak 3. Faz Çalışmaları Devam Etmekte	2 Doz 4 Hafta Ara İle	2-8 Derecede 3 Yıl Saklanabilmektedir.		Aralıkta 10 Milyon ,Ocakta 20 Milyon Yıl İçi Dahil Toplam Da 50 Milyonluk Aşığı Tedarik Edecekleri ifade Edilmektedir.

Kaynak: Çeşitli kaynaklardan uyarlanmıştır (BBC,2020; Moderna,2020; Philippidis,2020; Milliyet, 2020; BBC Türkiye, 2020; Philippidis, 2020)

İthal edilen aşılarda Şekil 2’de ifade edildiği gibi üretiminden son tüketiciye ulaşıncaya kadar kontrollü bir ısı ve taşıma sürecine sahip olmalıdır. Sözleşmelerin ilk etapta yerel havaalanına kadar lojistiği kapsadığı düşünülürse, hedef ülke içerisinde dağıtımında alt yapının buna uygun olması gerekmektedir. Ancak uzmanlar yüklü miktarda aşının saklanması noktasında yeterli soğuk hava depolarına sahip olunmadığını belirtmektedirler (Nagurney,2020; Çolak,2020). Yerel havaalanına geldikten sonra ilk aşı depolama alanıyla başlayan soğuk hava depolarının yeterli sayıda olup olmama durumu üzerinde önemle durulması gereken bir konudur. Soğuk hava deposundan sağlık birimlerine iletilmesi aşamasında hastanelerinde aşılarda saklanmasına yönelik altyapısını inceleyen bir durum raporunun hazırlanması önemlidir. Halihazırda pandemiden dolayı personel eksikliği ve kaynak problemi bulunan hastanelerin bu denli hassas bir ürün için hem saklama koşulları açısından soğutma ve muhafaza kapasitesine hem de uygulama noktasında aşının hassasiyetine uygun personel ihtiyaçları gözden geçirilmelidir. Aşının alt sağlık birimlerine dağıtımı ve buralarda saklanması durumunda da yeterli seviyede olunmadığına yönelik açıklamalar bulunmaktadır. Türkiye Tabipler Birliği Aile Hekimleri Kolu’nun sağlık hizmetlerinde yaşanan sorunlar kapsamında aşılara yönelik olarak yeterli insan kaynağı ve soğutuculara sahip olmadıklarını, Sağlık bakanlığının gerekli teşhisat ve ideal personel seviyesine ulaşılmasında destekte bulunması gerektiğini savunmaktadır(Aile Hekimleri Kolu; 2020).

Halihazırda Sağlık Bakanı Sayın Koca’nın konuşmalarından yapılan tespitlerden RNA temelli Pfizer/BioNtech aşısından 15 aralık sonrası gerekli izinleri aldıktan sonra 1 milyon ve yıl içinde 25 milyon ve Viral temelli Çin CoronaVac aşısından ise Aralık ayında 10 milyon, Ocak ayında 20 milyon ve yıl içerisinde toplam 50 milyon aşının tedarik edileceği ifade edilmektedir (BBC Türkiye,2020; Sözcü, 2020). RNA temelli aşı olan Pfizer/BioNtech’in tedarik zinciri için ciddi sorunları beraberinde getirirken henüz faz 3 çalışmaları sonuçlanmayan ancak ilk iki faz için ortaya koyduğu performansı sergileyeceği öngörülen Çin CoronaVac’ın soğuk tedarik zinciri açısından uygulanabilir olduğu görülmektedir. Bu konuda Türk Eczacıları Birliği Başkanı Erdoğan Çolak’ın, Pfizer/BioNtech’in eksi 70 derece saklanması ve 2-8 derece aralığında en fazla 5 gün dayanabilmesinin Türkiye tedarik zinciri açısından uygun olmadığını ifade etmektedir. Özellikle ecza depolarının ve eczanelerin bu saklama koşullarını sağlama konusunda alt yapısının gerekli niteliklere sahip olmadığına

vurgu yapılmaktadır(Çolak,2020). Bu noktaya kadar soğuk tedarik zincirinin aşırı özelinde etkinliğinin önündeki engeller arasında, soğuk hava deposu sayısının, -70 gibi stabil tutulması güç sıcaklık değerlerinin, personel sayısı ve eğitiminin, aşuların naklinde lojistik imkan ve kabiliyetlerin yetersiz olduğu ifade edilebilir.

2. Çevik Soğuk Tedarik Zinciri Sürecinde Aşı Takip Sistemi

Dünya Ekonomi Formu'na (2018) göre aşuların yaklaşık %50'si tedarik sürecindeki yetersiz saklama koşullarının etkisi ile soğuk zincirin kırılması sonucu zarar görmektedir. Bu süreçte ısı kontrolü ve zamanın etkin kullanımı gerektiren soğuk zincir tedarik sürecinde enerji kaynağının sürekliliği de önemlidir. Önlenebilen hastalıklarda yaşanan bu kaybın, tüm dünyayı saran ve sonuçları açısından tehlikeli olan COVID 19 için yaşanmaması adına, soğuk zincirin tesisi ve büyük oranda kayıptan arındırılmış bir şekilde son kullanıcıya ulaşımı önemlidir.

Çeşitli kamu sağlığı rehberleri soğuk zincir kırıldığında o aşuların kullanılmaması gerektiğini ifade etmektedir. Herhangi bir elektrik kesintisi yada soğuk zincirin kırılması sürecinde bir takım resmi kurum yönergeleri olsa da bunların etkinlikleri sınırlıdır. Bu kapsamda soğuk zincirin kırılmaması hassas ve doğacak maliyetten kaçınmak adına önemlidir. Ayrıca soğuk zincirin kırılmasının gerçek maliyetinin ortaya çıkarılması yönünde objektif çalışmalar yok denecek kadar azdır (Kosari vd, 2018).

Soğuk tedarik zinciri kapsamında aşularının tedarikinde elektrik kesintisi durumunda birinci basamak aile hekimlerinin ve sağlık merkezlerinin aşırı için bir acil durum eylem planının olmadığı ifade edilmektedir. 2015 ve 2016 yıllarında uzun süreli yaşanan elektrik kesintisinde bu durum gündeme gelmiştir (Özel,2015; Sözcü,2016). Özellikle aşırı ve hassasiyet gerektiren medikal ürünlerin tedarik zinciri içerisinde sıcaklıklarının takip edilmesi önemli bir husustur. Bu noktada yerel sistemlerin geliştirilmesi gerektiği aşikardır. Tüm bu hususların toplu bir şekilde değerlendirilerek, Sağlık Bakanlığı'nca detaylı bir şekilde ele aldığı görülmektedir. Piyasa inisiyatiflerine ek olarak özellikle aşırı özelinde geliştirmiş olduğu aşırı takip sistemi ile sıcaklık ve stok takibini aynı zamanda yapan bir yazılım kullanılmaktadır(<https://ats.saglik.gov.tr/web/>). Aşırı Takip Sistemi olarak adlandırılan bu yazılım programı aynı zamanda ilerleyen süreçlerde gerçek zamanlı stok bilgilerine erişerek, karar destek mekanizmalarıyla bilgi paylaşımında bulunacak ve otomatik olarak lojistik faaliyetlerini planlayıp, gerekli yönlendirmeleri yapmayı planlamaktadır. Halihazırdaki sistem Görsel 3'de yer alan modüllerden oluşmaktadır;

Görsel 3:Aşırı Takip Sistemi Modülleri

Sıcaklık Takip Sistemi

- Soğuk Hava Deposu ve Aşırı Dolaplarının sıcaklık bilgilerinin anlık takibi ve belirlenen sıcaklık aralığının ihlal edilmesi halinde ilgililere bilginin iletilmesi sürecini kapsamaktadır.

Stok Takip Sistemi

- Tanımlanan kullanıcıların ve aşırı merkezlerinin elinde bulunan stoğa ilişkin verilerin kaydı ve raporlanmasını kapsamaktadır.

ATS Entegrasyonları

- Diğer sistemlerde web servis altyapısı sayesinde entegre hizmetleri içermektedir. Örneğin karekod un okunması suretiyle aşının kullanılabilir olup olmaması anında tespit edilebilmektedir.

Kaynak: Aşırı Takip Sistemi/<https://ats.saglik.gov.tr/web/>

Çeşitli sorunları iyi değerlendiren ve pandeminin başından beri yerinde uygulamalar ve tedbirlerle sürecin atlatılması için en üst düzeyde performans sergileyen Sağlık Bakanlığı 21 Aralık 2020 tarihinde düzenlenecek olan ihale ile aşı takip sisteminde yeni ihtiyaçlara göre yeni kabiliyetler eklemek ve özellikle soğuk tedarik zincirinin kırılmaması için bir dizi yenilikler yapma kararı almıştır. İhale kapsamında yer alan ana başlıklar değerlendirildiğinde; 11700 sağlık kuruluşuna ATS Sisteminin yayılması hedeflenmektedir. Günün her saatinde 7/24 aktif olarak çalışacak bir çağrı merkezinin kurulması hedeflenmektedir. Ayrıca 500 noktada büyük soğuk depoları tesis ederek saklama koşullarının iyileştirilmesi hedeflenmektedir. Teknik alt yapının geliştirilerek 2 dakikada bir aşuların ısılarının kontrol edilerek merkezi sisteme iletmelerini sağlayacak bir sistem inşa edilecektir. Bu geliştirilmesi planlanan yeni Aşı Takip Sistemi sayesinde Halk Sağlığı Genel Müdürlüğü merkez depoları, Sağlık müdürlüğüne bağlı il ve ilçe sağlık birimlerinin aşı ve anti serum dağıtım merkezi depoları, kamu, üniversite, özel hastane ve muayenehaneler, halk sağlığı laboratuvarları vb ücretsiz aşı ve anti serum tedariki yapılan ve soğuk tedarik zincirine bağlı depolar, dolap ve sevkiyat araçlarının hepsi gerçek zamanlı olarak takip edilebilecektir. Merkez depolara ek olarak inşa edilecek 500 noktada özel donanımlı paslanmaz çelikten yapılacak dolaplar ile sevkiyat esnasında ara durak olarak geçici depolamaya imkan sağlanacaktır. Aşının bulunduğu her ortama koyulan sensörler sayesinde 3-5 derece arasında aşının muhafaza edilmesi sağlanacak bu değerlerin dışına çıkması halinde 5 kişiye anında sms ve elektronik posta yoluyla bilgilendirme yapılacaktır. Beklenmeyen gelişmelere yerinde müdahale adına 15 kişilik çağrı merkezi oluşturulacaktır. Son kullanma tarihleri yaklaşan aşılara yönelik bilgi paylaşımı yapılacak ve gerekli birimlerin tedbir alması sağlanacaktır. Soğuk tedarik zincirinde temel sorunlardan biri olan elektrik kesilmelerine yönelik ise; alarm sistemi kurularak, uzun dönemli kesinti söz konusu bile olsa 8 saat boyunca ısı değerleri merkeze gönderilmeye devam edecektir. Ayrıca kesinti bir dakika içinde giderilmezse, alarm sistemi devreye girecektir. Tüm bu yeniliklerin Haziran 2021'den itibaren hayata geçirilmesi planlanmaktadır. Soğuk tedarik zincirinin kırılmasını önleme adına Sağlık Bakanlığının ATS projesini geliştirmesi hem ekonomik kayıpların önlenmesi hem de pandemi ile mücadelede kaynakların etkin kullanımı açısından önemlidir. Çevik bir soğuk tedarik zincirinin sahip olması gereken özellikler açısından mevcut durum değerlendirildiğinde, Sağlık Bakanlığı pazarın ihtiyacını aşı özelinde iyi okumuş ve gerekli tedbirleri almak üzere eylem safhasına geçmiştir. Sanallik (virtual) adına tüm paydaşlar arasında enformasyon teknolojilerini kullanarak bir ağ oluşturmuştur. Sisteme kaydolmak suretiyle tüm paydaşlar yetkileri doğrultusunda sisteme erişim hakkına sahiptir. Stok takip sistemi, sıcaklık takip sistemi ve ATS entegrasyonları ile tedarik süreci içerisinde süreçlerin birbirine entegrasyonunu sağlamıştır. Süreçlerdeki bu entegrasyon güçlü bir network oluşturmasına imkan verecektir. Bu sayede beklenmeyen durumlar ve değişen koşullara tüm paydaşlar yerinde ve zamanında cevap geliştirebilecektir. Sağlık Bakanlığı'nın oluşturmayı planladığı altyapı çevik bir soğuk tedarik zincirinin oluşumuna imkan sağlamaktadır. Her ne kadar bu gelişmelerin Haziran 2021 sonrası süreçte gerçekleşmesi öngörülse de, sorunun sürdürülebilir çözümü adına kıymetli bir adımdır. Aralık 2020-Haziran 2021 arasında ise, soğuk tedarik zinciri kapsamında sektörün hazır olmadığı yüksek oranda saklama koşulları gerektiren 1 milyonluk aşının nasıl ulaştırılacağı henüz net bir durum kazanmamıştır. Görüldüğü üzere en azından aşı özelinde soğuk tedarik zincirinin daha çevik bir nitelik kazanması adına önlemler alınmıştır. Bu durum gıda soğuk tedarik zincirinde de atılacak adımların neticesinde geliştirilmesi ile özellikle sağlık ve maddi kayıpların önüne geçilebilir. Karar mekanizmalarının sektörün ana aktörlerinin sermayesinin sınırlı kaldığı alanlarda geliştireceği teknolojik altyapı ile gıda soğuk tedarikinde de yapılacak iyileştirmeler ile dünya standartlarında bir hizmet ve kalite anlayışına ek olarak gelişen durumlara cevap yeteneği olan çeviklik özelliğinin de kazandırılacağı değerlendirilmektedir.

SONUÇ

Artan nüfus, teknolojinin ve pandeminin şekillendirdiği yeni yaşam ve iş tarzı tedarik zinciri süreçleri üzerinde yoğun baskı ve talep oluşturmaktadır. Özellikle son dönemde pandeminin de etkisi ile gıda ve ilaç tedarikinde talep daha da artmıştır. Tedarik zincirinin özel bir kolu olan soğuk tedarik zinciri bu kapsamda ön plana çıkmaktadır. Beklenmedik durumlara ve müşteri beklentilerine yerinde cevap verebilme kapasitesi olan çeviklik kavramı da, bu yoğun ve beklenmedik pandemi ortamında çevik bir soğuk tedarik zinciri yapısını zorunlu kılmaktadır. Bu yönleri ile çevik soğuk tedarik zinciri çalışma kapsamında ele alınmıştır. Soğuk tedarik zinciri gıda ve ilaç ana başlıkları özelinde sıcaklık, nem ve zaman kısıtlarına bağlı olarak hassasiyet gerektiren ürünlerin üretimden son tüketiciye kadar olan süreci kapsamaktadır. Sıcaklık seviyesinin sabit tutulması, gerekli depolama ve saklama koşullarına bağlı kalınması, sevkiyat ve ara duraklarda koşulların sabit tutulması etkili bir soğuk tedarik zinciri için önemlidir. Sektörde depolama, araç ve nakliyat süreçlerinde sorunların olduğu ve iyi uygulama örneklerinin yayılması gerektiği açıktır. Bu şekilde hem sağlığı tehdit eden sonuçların engellenmesi hem de kaynakların etkin kullanımı mümkün olacaktır. Müşteri beklentileri ve ihtiyaçları her geçen gün çeşitlenmekte işletmeler bunlara verdikleri cevap oranında yaşam döngülerine devam etmektedirler. Bu noktada çevik bir soğuk tedarik zincirinin aşı özelinde uygulanan Aşı Takip Sistemi ile çevik olma yolunda ilerlediği görülmektedir. Beklentilerin iyi okunması, sıcaklık değerlerinin merkeze bildirilmesi, stok yönetimin gerçek zamanlı olması ve elektrik kesintisi gibi çeşitli olumsuz durumlarda çağrı merkezi ve acil eylem planını uygulayabilmek adına alarm sisteminin geliştirilecek olması sevindiricidir. Ayrıca yine aşı özelinde yeni soğuk hava depolarının yapılması da soğuk tedarik zincirinin ana unsurlarından birinin güçlendirilmesi adına yerinde bir uygulamadır.

Soğuk tedarik zinciri yönetiminin diğer önemli unsuru olan gıda soğuk zincirinde TÜSİAD'ın (2018) Tutum Belgesi kapsamında yapmış olduğu çalışmanın sonuçlarına göre; 4.5 milyar ton gıdanın 1,3 milyarlık kısmının yani yaklaşık olarak %29'nun ziyan edildiği ve bu kısmın mali değerinin yaklaşık 1 trilyon dolar olduğu ifade edilmektedir. Yine gıda soğuk tedarik zinciri sürecinde yapılan hatalardan ve süreçlerin entegrasyon eksikliğinden dolayı çeşitli mali zarar ve sağlığı tehdit eden durumların geliştiği rapor edilmektedir (Uçar ve Özcelik, 2013; Rediers vd., 2009; Jol vd., 2007). Bu kapsamda gerek ulusal düzeyde gerek uluslararası süreçlerde bir standartın geliştirilmesi ve çevik bir gıda soğuk tedarik zincirinin tesisi önemlidir. Aşı özelinde başlayan çeviklik sürecinin soğuk ilaç tedarik sürecine ve gıda tedarik sürecine doğru yayılmasının bu tarz kayıpların önüne geçilmesinde etkili olacağı değerlendirilmektedir.

Sağlık Bakanlığı aşı özelinde çevik bir soğuk tedarik zinciri uygulanmasına altyapı imkanını sunmuştur. Bu uygulamadan Ulaştırma Bakanlığı ve tedarik zinciri içinde yer alan tüm paydaşların çıkarması gereken dersler ve ödevler mevcuttur. Başta çevik bir soğuk tedarik zincirinin tesisi adına Ulaştırma Bakanlığının çatı bir fonksiyon üstlenmesinin sürecin ilerleyişini olumlu yönde etkileyeceği açıktır. Paydaşlarla bir araya gelinerek durum analizinin kapsamlı bir şekilde yapılması sağlanabilir. Yine yakın zamanda başarılı ilaç sektörü kümelenme örneklerine ek olarak, sürecin bir ekosistem olduğu gerçeği ile soğuk tedarik zincirinde yer alan şirketlerden oluşan bir kümelenmenin kurulmasının yerinde olacağı değerlendirilmektedir. Kurulacak olan kümelenme ile işbirliğinin artırılması, yapıcı ve çevik çözümlerin üretilmesi sağlanabilir. Ayrıca tedarik zincirine dahil olan dernek ve meslek kuruluşlarının etkinliklerinin artırılarak, özellikle Dünya Sağlık Örgütü'nün ve Sağlık Bakanlığı'nın 2014 yılında yayınladığı İyi Dağıtım Uygulamaları standartlarının tedarik zincirinin tüm kademelerine yayılmasının kalite ve müşteri beklentilerine cevap vermede daha olumlu bir performans sunacağı değerlendirilmektedir.

Pandemi döneminde önemi artan soğuk tedarik zinciri çevikliğinin artırılması yönünde aşı özelinde uygulanacak olan ATS'nin başta ilaç ve gıda soğuk tedarik süreçlerine ve akabinde bütünleşik ve çevik bir tedarik zincirinin oluşması adına tüm tedarik zinciri süreçlerine yayılmasının faydalı sonuçlar doğuracağı değerlendirilmektedir. Çalışmanın iş dünyası, şirketler ve karar mekanizmaları için farkındalık düzeyinin artırılması ve çevik soğuk tedarik zincirinin önemine bir kez daha vurgu yapması açısından önemli katkıların olduğu değerlendirilmektedir.

KAYNAKÇA

- AHaber.(2020).*Yerli-kovid-19-asisi-ne-zaman-hazir-olacak-a-haber-asinin-gelistirildigi-merkeze-girdi*. Erişim adresi:<https://www.ahaber.com.tr/video/yasam-videolari/yerli-kovid-19-asisi-ne-zaman-hazir-olacak-a-haber-asinin-gelistirildigi-merkeze-girdi>, Erişim Tarihi:05.12.2020
- Aile Hekimleri Kolu. (2020) Erişim adresi: https://www.ttb.org.tr/kollar/ahek/haber_goster.php?Guid=dbd5ec98-ae10-11ea-a732-c115216aae2a, Erişim Tarihi: 05.12.2020
- Antle, J. M. (1999). Benefits and costs of food safety regulation. *Food Policy*, 24(6), 605-623.
- BBC Türkiye. (2020). *Koronavirüs aşısı için yarış: Aşı siparişlerinde hangi ülke ne durumda?* Erişim adresi: <https://www.bbc.com/turkce/haberler-dunya-55159199>, Erişim Tarihi: 03.12.2020
- BBC Türkiye. (2020). *Koronavirüs aşısı için yarış: Aşı siparişlerinde hangi ülke ne durumda?* Erişim adresi: <https://www.bbc.com/turkce/haberler-dunya-55159199>, Erişim Tarihi: 05.12.2020
- BBC.(2020). Erişim Adresi:<https://www.bbc.com/news/health-51665497>, Erişim Tarihi: 01.12.2020
- Bogataj, M., Bogataj, L. and Vodopivec, R. (2005). Stability of perishable goods in cold logistic chains. *International Journal of Production Economics*, 93-94: 345-356
- Bozorgi, A., Pazour, J., & Nazzal, D. (2014). A New Inventory Model for Cold Items that Considers costs and Emissions. *International Journal of Production Economics*,155:114-125
- CargoSense. (2017). Cold chain shipping loss in pharmaceuticals. Erişim Adresi: www.cargosense.com/cold-chain-shipping-loss-in-pharmaceuticals.html, Erişim Tarihi: 01.12.2020
- Cerchione, R. ve Esposito, E. (2016). A systematic review of supply chain knowledge

- management research: state of the art and research opportunities. *International Journal of Production Economics*,182: 276-292.
- Christopher, M. (2000). The Agile Supply Chain Competing in Volatile Markets. *Industrial Marketing Management*, 29:37-44.
- Çolak,E. (2020). Türk Eczacıları Birliği Başkanı Çolak: Türkiye'de BioNTech-Pfizer aşısını saklayacak altyapı yok Erişim adresi: <https://tr.sputniknews.com/turkiye/202012021043330843-turk-eczacilari-birligi-baskani-colak-turkiyede-biontech-pfizer-asisini-saklayacak-altyapi-yok/>, Erişim Tarihi:10.11.2020
- Denholm, P. ve Kulcinski, G. L. (2004). Life cycle energy requirements and greenhouse gas emissions from large scale energy storage systems. *Energy Conversion and Management*, 45(13-14), 2153-2172.
- Dove, R. (1994). Tools for Analyzing and Constructing Agility Attributed Copies Permitted. *Proceedings of the Third Annual Agility Forum Conference/Workshop*, Austin, TX
- Dünya Bankası ve Turku Ekonomi Okulu. (2018). Lojistik Performans Endeksi Araştırmaları Erişim adresi: https://data.worldbank.org/indicator/LP.LPI.LOGS.XQ?end=2018&name_desc=false&start=2017, Erişim Tarihi:12.11.2020
- Dünya Ekononimk Formu.(2018). Over half of vaccines are wasted globally for these simple reasons Erişim Adresi:<https://www.weforum.org/agenda/2018/07/the-biggest-hurdle-to-universal-vaccination-might-just-be-a-fridge>, Erişim Tarihi:12.11.2020
- Forster,K.(2015).South Sudan: 15 young children die due to botched measles vaccinations Erişim Adresi:www.independent.co.uk/news/world/africa/south-sudan-africa-15-young-children-measlesvaccinations-botched-who-civil-war-human-error-refugee-a7768496.html, Erişim Tarihi:12.11.2020
- Garnett, T. (2011). Where are the best opportunities for reducing greenhouse gas emissions in the food system (including the food chain)? *Food Policy*, 36, Supplement 1, S23-S32.
- Houlihan, J.B. (1985). International Supply Chain Management, *Internatioanal Journal of Physical Distribution and Materials Management*,15(1):22-38.
- Ismail, H. S., ve H. Sharifi. 2006. A Balanced Approach to Building Agile Supply Chains. *International Journal of Physical Distribution and Logistics Management* 36 (6): 431-444.
- Jol, S., Kassianenko, A., Wszol, K. ve Oggel, J. (2007). The cold chain, one link in Canada's food safety initiatives, *Food Control*, 18 (6):713-715.
- Joshi, R., Banwet, D.K.ve Shankar, R. (2011). A Delphi-AHP-TOPSIS based benchmarking

- framework for performance improvement of a cold chain, *Expert Systems with Applications*, 38(8):10170-10182.
- Kidd, P. T. 1995. Agile Manufacturing: A Strategy for the 21st Century. *IEE Colloquium on Agile Manufacturing* 44: 1-6.
- Kopczak, L.R. (1997). Logistics partnership and supply chain restructuring. survey results from the US computer industry. *Production and Operations Management*,6(3):226-247.
- Kosari, S., Walker, E. J., Anderson, C., Peterson, G. M., Naunton, M., Castillo Martinez, E., Garg,S. ve Thomas, J. (2018). Power outages and refrigerated medicines: The need for better guidelines, awareness and planning. *Journal of Clinical Pharmacy and Therapeutics*.43(5):737-739
- Lan, W. ve Ya, Z.Z. (2008). A research on related questions of Chinese food cold chain development, *International Conference on Management of e-Commerce and e-Government, Jiangxi, China*, 18-21.
- Li, X., Chung, C., Goldsby, T.J. ve Holsapple, C.W. (2008). A Unified Model of Supply Chain Agility: The Work Design Perspective, *The International Journal of Logistics Management*, 19(3):408-435
- Markarian J. (2015). Understanding risks in pharmaceutical shipping. *Pharmaceutical Technology*. 39(8):52–54
- McKinsey.(2015). How agile is your supply chain? Erişim Adresi: <https://www.mckinsey.com/business-functions/operations/our-insights/how-agile-is-your-supply-chain>, Erişim Tarihi:12.10.2020
- Mercier, S., Villeneuve, S., Mondor, M., ve Uysal, I. (2017). Time-Temperature Management Along the Food Cold Chain: A Review of Recent Developments. *Comprehensive Reviews in Food Science and Food Safety*, 16(4), 647–667.
- Milliyet.(2020). Buzdolabında saklanabilecek! İşte yerli aşı adayı Erişim Adresi: <https://www.milliyet.com.tr/gundem/buzdolabinda-saklanabilecek-iste-yerli-asi-adayi-6366119>, Erişim Tarihi:05.12.2020
- Moderna. (2020). Moderna-announces-longer-shelf-life-its-covid-19-vaccine Erişim Adresi: <https://investors.modernatx.com/news-releases/news-release-details/moderna-announces-longer-shelf-life-its-covid-19-vaccine>, Erişim Tarihi:05.12.2020
- MSF (2014). Vaccinating Children Beyond the ‘Cold Chain’: Extending the Heat Stability of Vaccines, *Médecins Sans Frontières*, Geneva.,Erişim Adresi: <https://www.msf.org/issue-brief-vaccinating-children-beyond-cold-chain>, Erişim Tarihi: 04.12.2020

- Nagel, R. N. (1992). *21st Century Manufacturing Enterprise Strategy Report*. Bethlehem, PA: Agile Manufacturing Enterprise Forum.
- Nagel, R. ve Bhargava, P. (1994). Agility: The Ultimate Requirement for World-Class Manufacturing Performance, *National Productivity Review*, 331-40
- Nagurney,A. (2020). Keeping coronavirus vaccines at subzero temperatures during distribution will be hard, but likely key to ending pandemic Erişim Adresi: <https://theconversation.com/keeping-coronavirus-vaccines-at-subzero-temperatures-during-distribution-will-be-hard-but-likely-key-to-ending-pandemic-146071>,Erişim Tarihi:01.12.2020
- Özel,B. (2015). Milyonlarca aşı bozulabilir doktorlar panikte Erişim Adresi: hurriyet.com.tr/kelebek/saglik/milyonlarca-asi-bozulabilir-doktorlar-panikte-28604227, Erişim Tarihi:05.12.2020
- Philippidis,A. (2020). The Cold Truth about COVID-19 Vaccines Erişim Adresi: <https://www.genengnews.com/news/the-cold-truth-about-covid-19-vaccines/>,Erişim Tarihi:04.12.2020
- Prater, E., Biehl, M., ve Smith, M. A. (2001). International supply chain agility ? Tradeoffs between flexibility and uncertainty. *International Journal of Operations & Production Management*, 21(5/6):823-839.
- Qrunfleh, S. ve Tarafdar, M. (2014) Supply chain information systems strategy: impacts on supply chain performance and firm performance, *International Journal of Production Economics*, 147: 340-350.
- Rediers, H., Claes, M., Peeters, L. ve Willems, K.A. (2009). Evaluation of the cold chain of fresh-cut endive from farmer to plate. *Postharvest Biology and Technology*, 51(2): 257-262.
- Sangari, M.S. ve Razmi, J. (2015). Business intelligence competence, agile capabilities, and agile performance in supply chain, *International Journal of Logistics Management*, 26 (2): 356-380.
- Sektörel Bakış, 2020. Erişim Adresi: <https://assets.kpmg/content/dam/kpmg/tr/pdf/2020/03/sektorel-bakis-2020-ilac.pdf>, Erişim Tarihi:04.12.2020
- Shabani, A., Saen, R.F. ve Torabipour, S.M.R. (2012). A new benchmarking approach in cold chain. *Applied Mathematical Modelling*, 36 (1): 212-224
- Shabani, A., Torabipour, S.M.R. ve Saen, R.F. (2011). Container selection in the presence of

- partial dual-role factors, *International Journal of Physical Distribution & Logistics Management*, 41(10): 991-1008.
- Sharifi, H. ve Zhang, Z. (1999). A Methodology For Achieving Agility in Manufacturing Organisations: An Introduction. *International Journal of Production Economics*, 62:7-22.
- Sharma, N., Sahay, B. S., Shankar, R., ve Sarma, P. R. S. (2017). Supply chain agility: review, classification and synthesis. *International Journal of Logistics Research and Applications*, 20(6), 532-559.
- Shashi, Singh, R. ve Shabani, A. (2017). Value-adding practices in food supply chain: evidence from Indian food industry. *Agribusiness*, 33(1):116-130.
- Sözcü.(2016). Elektrik kesintileri asıları da etkiliyor... Aile sağlığı merkezleri alarmda Erişim adresi: <https://www.sozcu.com.tr/2016/saglik/elektrik-kesintileri-asilari-da-etkiliyor-aile-sagligi-merkezleri-alarmda-1596150/>, Erişim Tarihi:01.12.2020
- Sözcü.(2020). Şimdilik resmi aşımız belli oldu: Milyonlarca doz CoronaVac geliyor Erişim adresi:<https://www.sozcu.com.tr/2020/saglik/simdilik-resmi-asimiz-belli-oldu-milyonlarca-doz-coronavac-geliyor-6131759/>, Erişim Tarihi: 04.12.2020
- Tarafdar, M.ve Qrunfleh, S. (2016). Agile supply chain strategy and supply chain performance: complementary roles of supply chain practices and information systems capability for agility, *International Journal of Production Research*, 55(4) : 925-938.
- Tennermann J. (2012). Cold chain for beginners. Vaisala Erişim adresi: www.pharmpro.com/article/2012/06/cold-chain-beginners, Erişim Tarihi:03.12.2020
- TÜSİAD (2018). Gıda Atık ve Kayıp Stratejik Yol Haritası: Üst Düzey İstişare Toplantı Raporu. *TÜSİAD Yayını*, İstanbul
- Uçar, A. ve Özçelik, Y.O. (2013). Individuals' knowledge and practices of the cold chain, *Ecology of Food and Nutrition*, 52 (2):116-129.
- URL 1: Aşı Takip Sistemi Erişim adresi: <https://ats.saglik.gov.tr/web/>
- World Health Organization (2002). Vaccines, immunization and biologicals. The cold chain Erişim adresi: http://www.icn.ch/matters_colds.htm, Erişim Tarihi:04.12.2020

ULRICH BECK'İN *RISK TOPLUMU* ÇERÇEVESİNDE COVID-19 SALGINININ DEĞERLENDİRİLMESİ

EVALUATION OF THE COVID-19 OUTBREAK IN THE FRAMEWORK OF ULRICH BECK'S RISK SOCIETY

İsmail Aydođdu¹

Özet

Bu çalışmada, Alman sosyolog Ulrich Beck'in günümüz toplumlarını betimlemek için kullandığı "risk toplumu" kavramsallaştırması çerçevesinde Çin'de başlayarak dünyanın birçok ülke ve bölgesine yayılan, ortaya çıktığı toplumlarda derin endişe ve kaygılara ve toplumsal yapıda çeşitli değişimlere neden olan Covid 19'(Korona Virüsü)un bir değerlendirilmesi yapılacaktır. Beck'in risk toplumunun özelliklerini belirtirken yaptığı açıklamalar ve verdiği örnekler ile Covid 19 salgınının toplumsal boyutta meydana getirdikleri, birbirleri ile karşılaştırılarak var olan benzerlikleri serimlenecek ve risk toplumunun bir örneđi olarak görülüp görülemeyeceđi tartışılacaktır.

Anahtar sözcükler: Risk, risk toplumu, covid-19, bireyselleşme, değişme.

Abstract

In this study, within the frame of the concept "risk society" that German sociologist Ulrich Beck used in order to describe today's societies, an assessment will be presented regarding the Covid-19 (Corona Virus) which broke out in China; has spread to many countries and regions around the world; has caused grave concerns for the societies, and various changes in the social structure. Beck's remarks and examples upon the characteristics of risk society will be compared with the social changes the coronavirus pandemic has brought about. Any existing similarities will be revealed, and it will be discussed whether it (the Covid-19 society) is to be considered an example of the risk society or not.

Key words: Risk, Risk Society, The Covid-19, Individualisation, Change

Giriş

Toplumsal yapıda meydana gelen değişmeler ilk insan topluluklarından bu yana farklı; hız, coğrafya, siyasi, dini ve önceliklerle olmakla birlikte kaçınılmaz olarak ortaya çıkmış ve başta sosyoloji olmak üzere birçok alanda çalışmalara konu edilmiştir. İlk kuşak sosyologlardan günümüze değin toplumsal değişme farklı bakış açıları ve yaklaşımlarla çalışılmış; yönü ve etkileri tartışılmıştır. Sanayi inkılâbı sonrası siyasal, ekonomik, kültürel yapıda meydana gelen değişmeler önceki dönemlerle kıyaslandığında(avcı-toplayıcı, tarım) çok daha hızlı,

¹ Atatürk Üniversitesi Genel sosyoloji ve metodoloji ABD doktora öğrencisi. ismaydo@gmail.com ORCID No: 0000-0002-8754-4902

köklü ve oldukça geniş alanda etkiler ortaya çıkarmıştır. Sanayi çağında kurumsallaşmaya başlayan sosyoloji ve dönemin sosyologları, bu çağda ortaya çıkan değişimleri açıklamak için kendi sosyolojik analizlerini geliştirdiler. İçinde yaşanan çağın sorunları ve ortaya çıktığı sosyal zemin, toplumsal boyutta ortaya çıkan buhranları anlamaya matuf teori ve kuramların her biri farklı toplum tanımlarını beraberinde getirmiştir. Buradan hareketle toplum modellerine ilişkin çeşitli sınıflandırmalar yapılmıştır. Durkheim'in mekanik ve organik toplumu, Tonnies'in cemaat ve cemiyeti, Weber'in amaçlı ve rasyonel yönelimli bürokratik toplum anlayışı, Maire'nin statü ve sözleşmesi, Spencer'in savaştı toplum ve barışçı toplum ile Redfield'in folk toplumu ve kent toplumu ikileştirmesi; bu sınıflandırmaları açıklamaya çalışan birkaç analizdir. Özellikle 1960'lardan sonra sosyal bilimler literatüründe yaygın kullanımına rastlanan "postmodern" kavramı ve onun modernliği aşan, geride bırakan özellikleri ile toplumsal yapının çok daha kompleks, çeşitli, ve değişken yanını açıklamak için günümüz toplumlarını betimlemek adına çok daha fazla sayıda adlandırmaya rastlamaktayız. Bu adlandırmaların her biri toplumsal yapının farklı bir özelliği ile öne çıkarılmakta analizlerine temel olarak kullanılmaktadır.

Post-Endüstriyel toplumları betimlemek için çok farklı kavramlar kullanılmakla birlikte öne çıkanlar şunlardır: Amittai Etzioni "modernlik sonrası çağ", George Lichtheim "burjuva sonrası toplum", Herman Kahn "ekonomi sonrası toplum", Murray Bookchin "kıtlık sonrası toplum", Kenneth Boulding "uygarlık sonrası toplum", Daniell Bell "post-endüstriyel toplum", Peter F. Drucker "bilgi toplumu", Paul Holmes "kişisel hizmet toplumu", Ralf Dahrendorf "hizmet sınıflı toplum", Zbigniew Brzezinski "teknokratik çağ"(Kivisto, 2008: 53), Yoneji Masuda "enformasyon toplumu", Manuel Castells'in "ağ toplumu"(Bozkurt, 2013: 15) sıralanabilir. Her biri toplumu farklı işlev ve özelliklerine dikkat çeken bu sınıflandırmalar, toplumsal yapıda meydana gelen hızlı değişimlere paralel olarak yerlerini yeni açıklama ve analizlere bırakmaktalar. Her yeni toplumsal betimlemenin toplumsal yapıda meydana gelen değişim ve dönüşümleri açıklamaya katkı sağladığı ve bir tür kendi dönemini okuma çabası olarak görülmesi gerekmektedir. Bunlara ek olarak çalışmamızda da özellikle üzerinde durduğumuz Beck'in "risk toplumu" kavramı yeni toplumsal yapıyı açıklamak için başvurulan yaklaşımlardan biridir. Ona göre batılı sanayi ülkelerinde son yirmi yılda kendisini gösteren şeyler, mevcut kavram çerçevesiyle anlaşılabilir artık(2011: 192), toplumsal, siyasal ve ekonomik alanda meydana gelen her türlü değişim ve gelişmeyi sanayi çağında ileri sürülmüş teori ve kuramlarla açıklamaya çalışmak mümkün değildir. Risk toplumu bu açıdan klasik toplumsal değişim kuramlarının determinist ve indirgemeci yaklaşımlarını aşmaya çalışan yeni bir çerçeve sunmaktadır. Beck'in çabası ve kavramsallaştırması dönem dönem günceli anlama ve açıklamada tıkanan sosyal bilimlere, özellikle de sosyolojiye günümüzü anlamada yeni bir kulvar açarak içine düşülen kısır döngüyü aşma girişimi olarak da okunabilir. Nitekim ona göre Almanya'da (ve muhtemelen diğer batılı sanayi ülkelerinde de) son yirmi yılda kendisini gösteren şeyler, mevcut kavram çerçevesiyle anlaşılabilir artık(2011: 192).

Risk toplumu

Aydınlanma düşüncesinin ve onun pratik hayattaki karşılıklarından biri olan modernitenin insan yaşamına katkıları azımsanmayacak derecede çoktur. Modern toplum ve çağda yaşayan bireylerin hayatlarını konforlu ve yaşanabilir kılan, sanayi toplumlarında ortaya çıkan baş döndürücü bilimsel ve teknik ilerlemedir. İnsanın doğa ile giriştiği amansız mücadelede(kendisinin de doğanın bir parçası olduğunu unutarak) elde ettiği başarılar ve

geliştirdiği araçlar yeryüzünde insan hayatını oldukça kolaylaştırmış ve birçok anlamda daha az zaman ve enerji ile daha çok ürün ortaya çıkarabilmiştir. Ne var ki modernitenin bu olumlu yanları kadar insan hayatını olumsuz etkileyen tarafları da mevcuttur. Sonuçları kimi zaman aynı anda kimi zaman ise sonradan ortaya çıkan modernleşme süreçlerinin her geçen gün giderek artan sayıda ortaya çıkan dünya uygarlıklarını ve toplumsal yapıyı tehdit eden sonuçları eleştirilerin odağında yer almaktadır. Modern toplumda riskler, büyük ölçüde zenginliğin kaynakları tarafından üretilir. Özel olarak, endüstri ve onun yan etkileri, toplum için ve küreselleşmenin bir sonucu olarak bütün dünya için tehlikeli hatta ölümcül sonuçlar üretmektedir(Featherstone'dan akt. Ritzer, 2012: 425). Bu sürece eşlik eden kapitalist üretim rejimiyle birlikte ortaya çıkan ve dünyanın büyük bir kısmını tehdit eden açlık, yoksulluk, eşit ve adil olmayan dağılımlar modernleşmenin hanesine yazılan eksi notlar olarak yerini almaktadır. Beck'in bilimin yan etkileri olarak tarif ettiği bu olumsuzluklar nedeniyle günümüzde bilim sadece sorunlara çözüm kaynağı olarak değil, sorunların sebebi olarak da hedef alınmaktadır(2011: 233). Üretildiği zaman zarfında öngörülemeyen bu “yan etkiler” bir süre sonra gerek toplumsal boyutta gerekse evrensel boyutta olumsuz etkilere neden olmaktadır. Modernlik projesi ilkyardıma ihtiyaç duyuyor. Kendi anormallikleri yüzünden boğulma tehlikesi geçiriyor. Mevcut biçimiyle bilim de bu anormalliklerden biri(Beck, 2011: 271).

Refleksif modernizmin bir sonucu olarak artık klasik dönüşümlerin hep ileriye doğru olan evrimleri, artık toplumda risklerin kaynağı olmaktadır. Özellikle 20. yüzyılın ikinci yarısından sonra modernliğin birçok açıdan tartışılmaya başlandığına şahit olunmaktadır. Beck'in düşünümsel modernleşme tasviri, onun sosyal değişmeyi üç aşamalı bir dönemselleştirmeyle açıklama çabasının bir ürünüdür. Söz konusu aşamalar, modern öncesi, basit modernleşme ve düşünümsel modernleşme aşamalarıdır(Esgin, 2013: 686). Modernliğin ilk evresinde toplumsal yapıda heyecan ve memnuniyetle karşılanan yüzü yerine, yavaş yavaş neden olduğu siyasal, ekonomik, teknolojik ve toplumsal olgular vesilesiyle eleştirilmeye, onu aşacak yeni yaklaşım arayışlarına bırakmıştır. Beck'in ortaya attığı risk toplumu ve kendi üzerine düşünen modernleşme kuramı da günümüzün diğer sosyolojik kavramları ile birlikte ele alındığında çağdaş Batı sosyolojisi ve toplumlarının kavranmasında anahtar rol oynayacağı düşünülmektedir(Çuhacı, 2007: 132). Toplumsal kurumların dönüşümünde artık ekonomi, din, siyaset gibi olgulardan daha çok riskler belirleyici olmaktadır. Sosyolojinin ve sosyolojik kuramların bir bakıma çağdaşı olduğu sanayi devrini aşan günümüz gelişmelerine dair söz söylemesi ve artık “her şeyin anomi ile anlaşılıp anlatılamayacağını” fark edilmesinin bir ifadesi olarak da okunabilir Beck'in risk toplumu. Beck, gelecekteki olası tehlikelere göndermede bulunan risk kavramından hareketle, içinde yaşadığımız dünyada ne gibi tehdit ve risklerle sarmalandığımızı sosyolojinin modernlikle ilişkisi çerçevesinde inşa ettiği risk toplumu teorisiyle analiz etmiştir(Esgin, 2013: 686).

Risk toplumunu ve özelliklerini açıklayabilmek için öncelikle risk sözcüğünün tarihsel süreçte hangi anlamlarda kullanıldığını ve günümüzde hangi anlamıyla kullanıldığına bakmakta yarar var. Türkçede zarara uğrama tehlikesi, riziko olarak anlamlandırılan risk sözcüğünün ilk olarak denizcilik alanında kullanıldığı tahmin edilmektedir. Çalışmasında ilk olarak bu anlamıyla kullanıldığına işaret eden Beck de Kristof Kolomb'un yeni kıtalar ve yerler keşfetmek için denize açıldığında risk aldığını ancak buradaki "risk" sözcüğünün, yeryüzündeki tüm hayatın kendi kendini yok etmesi tehlikesini değil, cesaret ve macerayı

çağrıştırdığını(2011: 24) ifade eder. Beck'in dışında Anthony Giddens de bu çerçevede kullanıldığına değinmektedir(Giddens, 1994: 36). Niklas Luhmann ise risk teriminin bir neolojizm olduğunu ve geleneksel toplumdaki modern topluma geçişte kullanıldığını belirtmektedir. Terim, Orta Çağda *risicum* biçiminde ve deniz ticaretinde zarar ve kayıplar sonucunda ortaya çıkan hukuksal sorunlarla ilgili olarak oldukça özel bir içerikte kullanılmıştır (Luhmann, 1996: 3'ten akt. Demirbilek, 2013: 161). Her kavram gibi risk de zaman içerisinde çeşitli anlam ve kullanım değişikliklerine uğramıştır. Bu anlamda orta çağda karşılaşılan riskler ve sebep oldukları tehditler, bugünkülerden farklı olarak duyular tarafından algılanabilirken, bugünkü uygarlığın riskleri umumiyetle algıdan kaçıyor(Beck, 2011: 25). Bugünkü tehlikelerin temelinde sanayideki *aşın* üretim var. Bu yüzden, günümüzdeki riskler ve tehlikeler, (insanlar, hayvanlar ve bitkiler üzerindeki) tehdidin *küresel doğası* ve tehdidin *modern* sebepleri olması hasebiyle yüzeysel olarak genellikle benzer oldukları Ortaçağ'daki risk ve tehlikelerden ciddi şekilde ayrılıyor. Bunlar *modernleşmenin* riskleridir. Riskler derken, öncelikle insanın dolaysız algılama yeteneklerini tamamen aşan radyoaktiviteyi kastettiğini belirten Beck, aynı zamanda havadaki, sudaki ve gıda maddelerindeki toksinleri ve sağlığa zararlı maddeler ile bunların bitki, hayvan ve insanlar üzerindeki kısa ve uzun vadeli etkilerini de kastettiğini belirtir(Beck, 2011: 27). Risk kavramının gündelik dilde tehlike ile karıştırıldığına da rastlanmakla birlikte birbirlerinden farklı oldukları belirtilmelidir. Kısaca ifade etmek gerekirse risk, tehlikeyi barındıran olasılıktır. Tehlike risk koşullarında var olan bir şeydir(Giddens, 1994: 36). Güven terimi ile birlikte ele alındığında ise "risk", modernlik öncesinde kader olarak düşünülen şeyin yerine geçmiş gibi görünmektedir(Özben, 2015: 200). Yaşadığımız çağda risk, daha çok geleceğe yönelik ve geleceği etkileyecek olan tehlikeleri içermektedir. Önceki çağlarda risklerin tesadüflere bağlı olduğu düşünülürdü. Geleneksel toplumdaki risk kavramı ile modernleşme ve sanayileşme sürecindeki risk kavramı arasında farklılıklar bulunmaktadır, sanayi öncesi toplumlarda risk olarak daha çok önlenemez ve karşı konulmaz doğal afetler kabul edilirken günümüzde ise daha çok modernleşmenin bir *yan ürünü* ve Giddens'in tabiriyle *imal edilmiş* riskler(2012: 1006) söz konusudur.

Beck'e göre risk toplumunun en başta gelen nedeni modernleşme ve bu süreçte üretici güçlerin katlanarak büyümesiyle birlikte tehlikeler ve potansiyel tehditler, daha önce eşgi görülmemiş bir ölçekteki ortaya çıkışlarıdır(2011: 21). İleri modernleşme sürecinin bir parçası olarak sistematik biçimde üretilen riskler ve tehlikeler(Beck, 2011: 22), sorumsuzca alınan ve uygulanan kararlarla günümüzde risklerin ortaya çıkmasının en önemli nedenidir. Bu süreçte denetleme ve kontrollerin yetersizliği de bunun bir başka nedenidir. Ona göre riskler insan yapımı karışımlardır, siyasetin, ahlakın, matematiğin, teknolojinin, kültürel tanımların, kabullerin birleşimidir ve risk toplumu da bir karışım toplumdur(Beck, World Risk Society'den akt. Çuhacı, 2007: 146). Geleneksel ve sanayi toplumlarda oldukça yüksek bir prestije sahip olan bilimler bundan dolayıdır ki günümüzde artık bir endişe kaynağı olmaktadır. Yüksek riskli sanayilerin küreselleşmesiyle birlikte yeni *sınai hesaplanamazlıkların ve tehditlerin* yayıldığını(Beck, 2011: 26) bunun sonucunda ekoloji ve ileri-teknoloji risklerinin yeni bir niteliği ortaya çıkmaktadır. Yaratıkları etkiler bakımından artık doğdukları yerde -sanayi tesisinde- kalmıyorlar. Doğaları gereği, gezegendeki her *türlü yaşam* formunu tehlikeye atıyorlar(Beck, 2011: 26). Bun anlamda Beck'in tanımladığı şekliyle risk toplumu kavramı, küreselleşmiş nitelik taşıyan, politik, ekonomik, kültürel ve çevresel olabilen risklerle örülü bir dünyayı betimlemektedir(Esgin, 2013: 687). Son otuz

yılda bilim hakikatin hizmetindeki bir faaliyet olmaktan çıkıp hakikatsiz bir faaliyete dönüştü(Beck, 2011: 250). Bu yüzden 60'lı yıllara kadar bilime inanan ve itiraz etmeyen bir kamuoyu vardı, ama bugün bilimin çabaları ve ilerlemesi güvensizlikle izleniyor(Beck, 2011: 255).

Riskler, sınıf modelini berhava eden bir *bumerang etkisi* yaratıyorlar. Ekolojik felaket ve radyoaktif serpinti ülke sınırlarını tanımıyor. Zenginler ve güçlüler de emniyette değil. Bu tehlikeler sadece sağlığı değil, aynı zamanda meşruiyeti, mülkiyeti ve kârı da tehdit ediyor(Beck, 2011: 28). Bundan dolayıdır ki risk toplumunda meşruiyete kaynaklık teşkil eden kimi yasal düzenlemeler askıya alınabilmekte, mülkiyet ilişkileri de zaman zaman yeni formlar almaktadır. Risk toplumunda hükümetler seçmenlerine daha güvenli bir dünya vaadinde bulunmaktadırlar. Tabii özgürlüklerden sürekli olarak tavizler alarak(Koyuncu ve Delibaş, 2012: 174). Sınıf temelli toplumlarda amaç refah ve mutluluk iken, risk toplumlarında temel hedef hayatta kalabilmektir(Slattery, 2012: 456). Beck, sınıflı toplumlar ile risk toplumlarındaki farkı şöyle ifade eder. Sınıflı toplumun itici gücü şöyle özetlenebilir: *Açım! Öte yandan, risk toplumunun harekete geçirdiği devinim ise şöyle ifade edilir: Korkuyorum!*(2011: 71).

Bununla beraber risk toplumlarının toplumları bireyselleşmeye sevk ettiği, söz konusu bireyselleşmenin yaygın kullanımının aksine hayatta kalma ve risklerden uzaklaşmak için kabuğuna çekilmek olarak ifade edilebilir. Modernleşmenin riskleri, eninde sonunda onları üreten ya da onlardan kar sağlayanları da etkiliyor. Aynı zamanda bu riskler yalnızca bir kişisel eylem sorunu değildir. Büyük insan kitlelerini ekolojik ve nükleer savaşlarda olduğu gibi yer küre üzerindeki herkesi topluca etkileyen “risk ortamları” vardır(Giddens, 1994: 38). Risk toplumunda yakın gelecekte idare ve hizmet rutininin büyük bir kısmı elektronik ortamda gerçekleştirilebilecek - böylece personel maliyetlerinden tasarruf edilecektir (Beck, 2011: 330). Risk toplumu, aynı zamanda bilim, medya ve bilgi toplumdur. Riskler, burada artık sadece risk değil, ayrıca pazar şanslarıdır da. Salgın döneminin birçok sektördeki olumsuz etkilerine karşılık, e-satış, kargo vb. sektörlerde işlem hacminin çok üstünde bir hareket gözlemlendi.

Dünya risk toplumu teorisine göre, modern toplumlar yeni risk türlerince biçimlendirilmekte, küresel felaketlerin küresel öngörüsü yüzünden temelleri sarsılmaktadır. Bu tür küresel risk algılamalarının üç ayırt edici özelliği vardır:

1. Mahalsizleşme; Sebepleri ve sonuçları tek bir coğrafi mahal ya da mekânla sınırlı değildir, prensipte her yerde vardırlar.
2. Hesaplanamazlık: Sonuçları prensipte hesaplanamazdır; en temelde "hipotez düzeyinde risklerdir, yani bilimin-getirdiği bilmeme ve normatif görüş ayrılığına dayanırlar.
3. Telafi edilemezlik: İlk modernitenin emniyet rüyasının temelinde, kararların güvenli olmayan sonuçlarını ve tehlikelerini(Beck, 2011: 357) ifade eder.

Mahalsizleşen, hesaplanamayan ve telafi edilemeyen boyutlarıyla risk toplumunun üyeleri geleceğe dair karamsar, kaygılı ve korku hissine kapılmaktadır.

Koronavirüs salgını ve toplumsal hayata etkileri

1 Aralık 2019 tarihinde Çin'in [Hubei](#) eyaletinin başkenti olan Vuhan'da çeşitli hastaların belirli bir neden olmaksızın gelişen ve tedavi ile aşılara cevap vermeyen bir zatürre görülmesi

üzerine SARS-CoV-2 olarak adlandırılan yeni bir koronavirüs teşhis edildi. Kişiden kişiye bulaşabilen virüsün bulaşma oranı 2020 Ocak ortasında büyüme gösterdi. İlerleyen zamanlarda Avrupa, Kuzey Amerika ve Asya-Pasifik'te yer alan çeşitli ülkelerde yaşanan virüs vakaları rapor edilmeye başlandı. 11 Mart 2020'de Dünya Sağlık Örgütü tarafından küresel salgın ilan edildi. 13 Mart 2020'de Avrupa'nın artık koronavirüs krizinin merkez üssü haline geldiğini bildirdi. Son verilere göre hastalık/salgın 216 ülke ve bölgeye yayılmış, yaklaşık 80 milyon civarında insana bulaşmış, bunların yaklaşık 1 milyon 700 bini yaşamını yitirirken, 55 milyonu taburcu edilmiştir.

Ortaya çıktığı Çin'de kısmen kontrol altına alınmasına rağmen başta Avrupa ülkeleri olmak üzere dünyanın değişik ülke/bölgelerinde hızla yayılmaya ve can alamaya devam etmektedir. Ortaya çıkmasından sonra ulusal ve uluslararası kuruluşlar salgının yayılımını önlemek için birçok yönteme başvurmuş olmalarına rağmen gözle görülür bir başarıdan söz edilemez. Bu tedbirler arasında her türden okulların tatil edilmesi, spor, sanat ve kültürel tüm etkinlik ve faaliyetlerin ertelenmesi, iptal edilmesi, sokağa çıkma yasakları, ülkelerin kendi aralarındaki ve kimi ülkelerde de şehirlerarasında gidiş gelişlerin yasaklanması, toplu ibadet edilen mekânların ve ibadetlerin yasaklanması gibi daha birçok önlem sayılabilir.

Ortaya çıkışından bu yana dünyanın en önemli gündemi haline gelen salgın ile ilgili halkın yaşadığı tedirginlik ve korku medya organları üzerinden rahatlıkla görülebilmekte, dünyanın neredeyse her yerinden servis edilen salgın ile ilgili haberler derin bir endişe ile izlenmektedir. Benzer bir durumun 2009 yılında Türkiye'de de görülen Domuz Gribi (H1N1) ile ilgili tespitinde Özben(2015: 206) şunları ifade etmektedir: Söz konusu virüsün daha fazla insana bulaşmasına koşut olarak ölüm vakalarında meydana gelen artış ve bu ölümlerin özellikle görsel medyada sık sık işlenmesi, insanlarda gelecekle ilgili belirsizliklerin korkuyla beslenmesine yol açtığı gibi, *risk toplumuna* dönüştüğümüz sonucunu da çıkarmamıza neden olmuştur. Yukarıda kısaca özetlemeye çalıştığımız Beck'in "risk toplumu" ile koronavirüs salgını arasında ilgi çekici benzerlikler göze çarpmaktadır. İlk ve en çok göze çarpan benzerlik risk toplumunda var olan riskin yayılması ve etki ettiği geniş kesimler ile koronavirüs salgınının yayılma hızı ve alanlarıdır. İleri ve gelişmiş ulaşım teknolojileri, küreselleşme dolayısıyla ülke ve toplumlar arasında artan seyahatler ve ticaret salgının kısa sürede tüm dünyada yayılmasını tetikledi. Modern öncesi toplumlarda sahip olunan ulaşım teknolojileri ve toplumlar arası etkileşimin seviyesi ortaya çıkan herhangi bir salgının kontrol altına alınmasını kolaylaştırıyordu. Buna karşın günümüzde ulaşım teknolojilerinde gelinen seviye salgın vb. durumun uluslar ve ülkeler arasında kısa sürede yayılmasına, etkili olmasına neden olmaktadır. Riskler ve etkileri uluslararası olduğu kadar onları yönetmek de, yeni küresel düzenin temel niteliği olacaktır, ancak bir ulus-devletin küresel riskler dünyasıyla tek başına baş etmesi mümkün değildir(Giddens ve Sutton, 2018: 118).

Bireyselleşme bu süreçte göze çarpan bir diğer benzerliktir. Bireyselleşme, sosyolojik çalışmalarda önemli bir başlık olarak her zaman var olmuştur. Tocqueville, bireyselleşme ve demokrasi arasında ilişki kurmuş, Simmel çalışmalarında bireyselleşme konusunu işlemiştir. Tönnies'in cemaat ve cemiyet, Durkheim'in mekanik ve organik olarak geleneksel toplumdan sanayi/modern topluma geçişi ifade eden, kavramsallaştırma aslında bireyselleşmeye doğru bir seyri açıkça ifade etmektedir. Sanayi ve modern toplumlarda uzmanlaşma, iş bölümü, kentleşme ve sekülerleşmenin artmasıyla birlikte toplumsal ilişkilerde bireyselleşme de

artmıştır. Beck bireyselleşmeyi daha da eskilere götürerek Ortaçağ ve Rönesans'tan bu yana ele almakta(2011: 193). Risk toplumu bağlamında ele alınan Covid-19 salgını süresince ortaya çıkan ve halen de devam eden bireyselleşme, yukarıda anılan bireyselleşmenin belirgin şekilde artarak devam ettiğini göstermektedir. Salgının temas ile kısa sürede bulaşmasını engellemek için bu dönemin sloganı haline gelen evde kal, sosyal/fiziki mesafeni koru, her türlü ticari mekânda kişiler arası mesafeyi belirtir çizgiler, devlet yetkililerinin yaptığı çağrılar, sanal ortamda yapılan ders ve toplantılar başta olmak üzere artık bireysellik bir yaşam tarzı haline geldiği söylenebilir. Toplu halde yerine getirilen birçok dini ibadet ve ritüelin bu süreçte ya ertelenmesi ya da yeni form ve şekillerde yapılmaya çalışılması bireyselleşmenin göze çarpan yanlarından biri oldu. Cemaat halinde namaz kılmanın faziletlerinin sıklıkla tekrarlandığı bir vasattan camilerin cemaatle namaza kapatıldığı, açıldığında ise namaz kılanlar arasında uyulması gereken fiziki mesafeleri belirten işaretlere uyma ve her namaz öncesinde bu konu ile ilgili uyarıların yapılması gelinen noktayı göstermesi açısından manidardır.

Yoksulluk hiyerarşıktır; kirli hava tabakası demokratiktir(Beck, 2011: 49) ifadesi, bu dönemde sıklıkla işlenen koronavirüs salgınının demokratik olduğu ve temas ettiği hiç kimseyi k/ayırmadığını anımsatıyor. Bu yanıyla salgın, onlardan etkilenen kişiler bazında eşitleyici bir etki yaratıyor. Suçlu ve mağdur, modernleşmenin risklerinin çatısı altında eninde sonunda özdeşleşiyor ona göre. Bu süreçte sanat, spor, siyaset ve iş dünyasından birçok kişinin enfekte olması ve bir kısmının salgın kaynaklı vefat etmeleri de salgının risk toplumunun özellikleriyle olan benzerliklerinden bir diğeridir. Bununla birlikte özellikle tehlikeli risk sanayileri, periferideki yoksul ülkelere aktarılması(Beck, 2011: 60) gibi ve buradan hareketle gelir dağılımında altta olan sınıfların riskle başa çıkma olanakları da zayıflıyor. Zenginler tedavi için iyi ve yeterli sağlık hizmeti alabilirken nüfusun büyük kısmı bundan mahrum olduğundan salgın ve onun sonuçlarıyla başa çıkmakta zorlanıyor.

Risklere işaret edenlere "bozguncu" ve risk üreticisi iftiralari atılıyor ve risklere dair söylediklerine "kanıtlanmamış" muamelesi yapılıyor. İnsanlar ve hayvanlar üzerindeki etkilere dair kanıtları ortaya koyduklarında ise "pireyi deve yapmakla" suçlanıyorlar(Beck, 2011. 65). Çin'de ortaya ilk çıktığında koronavirüse dikkat çeken ve yetkililer tarafından toplumu galeyana getirmekle suçlanarak göz altına alınan ve salgın dolayısıyla vefat eden doktor Li Wenliang² örneği bu kanıyı güçlendiriyor. Ülke ve devlet yöneticileri salgın ile ilgili haber ve yayınlar konusunda bağımsız haber kaynaklarına çok itibar edilmemesi konusunda çaba içerisine girmişlerdir. Ekonomik ve ticari faaliyetlerin geleceği ve devamı için istatistiklerle oynandığı, bununla ilgili yapılan eleştirilere de "kanıtlanmamış", "bozguncu" gibi ifadelerle töhmet altında bırakılmıştır.

Eski sanayi toplumunda hayatta kalmak için esas olan, kişinin maddi yoksullukla mücadele etme ve toplumsal konumunu yitirmekten kaçınma yetenekleridir. Risk toplumunda ise, ilaveten başka yetenekler hayati öneme sahip olmaya başladı. Tehlikeleri öngörme ve onlara tahammül etme ile biyografik ve siyasi olarak tehlikelerle başa çıkma yeteneği, burada esaslı bir önem kazanır(Beck, 2011: 114-115). Risk toplumunun gelişmesiyle birlikte risklere maruz kalanlar ile risklerden istifade edenler arasındaki çelişkiler de gelişir, sınıflı toplumda bir kişinin işini nasıl ve ne şartlarda kaybedebileceği kısmen aşikârdır oysa risk toplumunda bunu kestirebilmek olanaklı değildir. Bir anda sokağa çıkma yasağı, tatiller vb. nedenler kişilerin

² https://tr.wikipedia.org/wiki/Li_Wenliang 01/1/2020

işsiz kalmalarına neden olabilir(Beck, 2011: 66-77). Tüm bu belirsizlikler salgın süresince sıklıkla gözlemlenmiş ve devletler tarafından sübvansede edilerek ön görülemeyen bu sorunların aşılması için işini kaybeden, iş yerini kapatan esnaf ve tüccarlara kamu desteği sağlanmıştır. Beck ya da Giddens'in işaret ettiği risk toplumundaki riskler modernleşmenin söz konusu yeni evresinde kapitalizmin kâr hırsının ve denetimsiz teknolojik ilerlemenin bir sınucu olarak tamamen insan kaynaklıdır. Koronavirüs salgınının ise bu konuda tartışmalar devam etmekle birlikte Dünya Sağlık Örgütü tarafından yapay olmadığı(labaratuvar ortamında üretilmediği) yönündeki açıklaması ile risk toplumundaki risklerden ayrılmaktadır. Nitekim Beck ve Giddens söz konusu risklere ozon tabakasının delinmesi, küresel ısınma, nükleer kazalar vb. insan kaynaklı risklere dikkat çekmişlerdir. Koronavirüs salgınının ise daha çok etki ve doğurduğu sonuçlar bakımından Beck ve Giddens'in risk toplumuna örneklenebileceği düşünülmektedir.

Sonuç

Beck'in çalışmasının yayınlandığı 1986 yılından sonra kimi çevrelerce abartılı olmakla ve riskin her toplum için aynı mahiyeti taşıyamayacağı(Giddens ve Sutton, 2018: 118) şeklinde eleştirilere maruz kalmıştır. Yayınından kısa süre sonra Çernobil nükleer santralinde meydana gelen kaza, küresel ısınma, dünya çapında yayılan Domuz gribi ve koronavirüs salgınıyla beraber ortaya çıkan durum *risk toplumunun* benzer olayları açıklamak için iyi bir kuramsal çerçeve sağladığı söylenebilir.

Koronavirüs salgınının toplumsal hayat başta olmak üzere sağlık, eğitim, ekonomi, siyaset ve kültür alanlarında var olan davranış kalıplarını, değerleri derinden etkilediği, uzun vadede bu etkilerin çok daha belirgin bir hal alacağı söylenebilir. Zikredilen alanlarla ilgili nerdeyse tepeden tırnağa yeni bir salgın mevzuatı ve yeni davranış biçimlerinin ortaya çıktığı, toplumun söz konusu kimi değişmelere ayak uydurmakta sorun yaşadığı gözlenmektedir. Toplumda yerleşmiş olan kimi köklü kültürel değerlerin ve bunların gündelik pratikleri salgın kapsamında alınan önlemler çerçevesinde ya ertelenmek ya da terkedilmek zorunda kalınıyor. Bireyselleşme, endişe, korku gibi duyguları beraberinde getiren bu yeni dönemin koşulları, modernleşmenin yeni bir evresine girdiğimizi de haber vermektedir.

Risk toplumunda karşılaşılan risklerin küresel çapta olması, çevre, doğa, insan gibi etki ettiği unsurların çokluğu, bumerang gibi onu üretenlere de yönelmesi, plansız ve denetimsizlik sonucunda ortaya çıkması vb, nedenler koronavirüs salgının özellikleri ile karşılaştırıldığında benzerlikler oldukça dikkat çekicidir. Halkta sebep olduğu panik, korku ve endişeler, geleceğe dair hissedilen kaygı, toplumsal hayatın nerdeyse tüm alanlarında değişen ve değişmek zorunda olan kadim davranış kalıpları ile kültürel özellikler gibi birçok sebepten ötürü bugün koronavirüs olarak karşı karşıya kaldığımız salgın hastalığın Beck'in betimlediği "risk toplumunun" özelliklerine uyduğu söylenebilir.

KAYNAKÇA

- Beck. U. (2011). *Risk Toplumu Başka Bir Modernliğe Doğru*, (Çev: Kazım Özdoğan, Bülent Doğan). İstanbul: İthaki Yayınları
- Bozkurt. V. (2013). *Toplumsal Dönüşümün Evreleri: Pre-endüstriyel, Endüstriyel ve Post-endüstriyel Toplular*. Endüstri Sosyolojisi. Anadolu Üniversitesi Yay. Ankara: s.2-34
- Çuhacı. A. (2007). *Ulrich Beck'in Risk Toplumu Kuramı*, Sosyoloji Dergisi.(C.3, S.14). s.129-158.
- Demirbilek. S. (2013). *Risk Toplumu*. Endüstri Sosyolojisi. Anadolu Üniversitesi Yay. Ankara: s.154-185
- Esgin, A.(2013). *İmal Edilmiş Belirsizlikler Çağının Sosyolojik Yönelimi: Ulrich Beck ve Anthony Giddens Kaynaklı "Risk Toplumu" Tartışmaları*. Gaziantep Üniversitesi Sosyal Bilimler Dergisi. (C. 12, S.3). s. 683-696.
- Giddens,. A. (1994). *Modernliğin Sonuçları*. (Çev: Ersin Kuşdil). İstanbul: Ayrıntı Yayınları.
- Giddens,. A. (2012). *Sosyoloji*. (Çev: Hüseyin Özel vd.). İstanbul: Kırmızı Yayınları.
- Giddens,. A. ve Sutton, P. W. (2018). *Sosyolojide Temel Kavramlar*. (Çev: Ali Esgin). Ankara: Phoenix Yayınları.
- Kivisto. P. (2008). *Sosyolojinin Temel Kavramları*. (Çev: İhsan Çapçioğlu, Sefer Yavuz). Ankara: Birleşik Yayınları.
- Koyuncu, A, A. ve Delibaş, K. (2012). *Risk Toplumu ve Siyasal Eylem: Risk Olgusunun Türk Siyasetine Yansıması*. İnsan ve Toplum Bilimleri Araştırmaları Dergisi. (C.1, S.1). s. 160-177.
- Özben M. (2015). *Yapay Kutsallıklar*. Ankara: Siyasal Kitabevi
- Ritzer, G. ve Stepnisky, J. (2012). *Modern Sosyoloji Kuramları*, (Çev: Himmet Hülür), Ankara: De Ki Basım Yayın.
- Slattery, M. (2012). *Sosyolojide Temel Fikirler*. (Çev: Özlem Balkız vd.). Bursa: Sentez Yayınları.

DIYARBAKIR
26 - 27 ARALIK 2020

DOLAYLI UTANMA ÖLÇEĞİ GELİŞTİRME ÖNÇALIŞMASI

Doç. Dr. M. Hülya ÜNAL-KARAGÜVEN¹, İbrahim ALBAYRAK²

¹ Marmara Üniversitesi, Eğitim Fakültesi, [0000-0002-6375-8930](tel:0000-0002-6375-8930)

² Marmara Üniversitesi, Eğitim Fakültesi, [0000-0001-7545-8014](tel:0000-0001-7545-8014)

ÖZET

İnsanlık tarihi kadar eski olduğu kabul edilen utanma onursuz sayılacak ya da gülünç olacak bir duruma düşmekten üzüntü duyma olarak tanımlanabilir. Hayatın her anında yer alan ve sosyal yaşantıda etkileşimi etkilediği gözlenen bir duygudur. Dolaylı utanma ise temelde utanma duygusunu, başkalarının utanç verici durumlara düşmesi üzerinden deneyimlemek şeklinde ifade edilebilir. Kısaca “başkasının yerine utanma” şeklinde açıklanabilir. Literatürde “empatik utanma” olarak da bahsedildiği görülmektedir. Konu ile ilgili literatür incelendiğinde ilk kuramsal çalışmaların yirminci yüzyılın ortalarında başlamış olduğu görülmektedir. Konuya duyulan ilgi giderek artmakta ve çalışmalar yaygın olarak sürdürülmektedir. Bu çalışmanın amacı dolaylı utanma konusunda geçerliği ve güvenilirliği tatminkâr Türkçe bir ölçme aracı geliştirmektir. Böyle bir ölçek ileride yapılacak olan çalışmalarda kullanılabilir ve böylece daha fazla çalışma yapılmasını sağlayabilir. Burada konu ile ilgili yapılan ön çalışma bulguları sunulmuştur.

Anahtar Kelimeler: Dolaylı Utanma, Ölçek Geliştirme, Ön Çalışma.

A PRELIMINARY STUDY TO DEVELOP THE VICARIOUS EMBARRASSMENT SCALE

ABSTRACT

Considered as old as human history, embarrassment can be defined as worry at falling into a situation that would be deemed dishonorable or ridiculous. It is an emotion that takes place in every moment of life and is observed to affect the interaction in social life. Vicarious embarrassment can basically be expressed as experiencing the feeling of embarrassment through others falling into embarrassing situations. It can be briefly explained as "being ashamed for someone else's situation". It is seen that it is also referred to as "empathic embarrassment" in the literature. When the literature on the subject is examined, it is determined that the first theoretical studies started in the middle of the twentieth century. There is an increasing interest in the issue of vicarious embarrassment. This situation causes an increase in the need for measurement instruments that can be used in studies. The aim of

this study is to develop a sufficient Turkish scale for vicarious embarrassment. Such a scale can be used in further studies. Thus, more studies on this subject can be provided. Here, the findings of the preliminary study on the subject are presented.

Keywords: Vicarious Embarrassment, Scale Development, Preliminary Study.

1. GİRİŞ

Utanma duygusu tarih boyunca her insanın yaşadığı, sosyal yaşamda kişilerarası etkileşimin düzenlenmesinde önemli rolü olan karmaşık bir duygudur. İnsanlar ilişkilerinde sosyal normları ihlal etmekten ve başkaları tarafından olumsuz değerlendirilmekten endişe duyarlar. Utanma, insanların problemlerle başa çıkmasına yardımcı olmak için gelişen temel duygulardan biridir (Ekman, 1992). Bilinen ilk utanma (embarrassment) açıklamaları Darwin (1872) tarafından tanımlanmıştır ve insanların içinde saklı kalan duyguların yansıması olarak ifade edilmiştir. Temelde ise ortak bir tanım yapılacak olursa beklentilerimizi yıkıma uğratan, anlık gelişen ve şaşırtan sosyal normların ihlal edilmesiyle ortaya çıkan olumsuz durumlara verilen doğal tepki olarak tanımlanabilir (Goffman, 1956 ; Miller, 1996 ; Edelman, 1981). Bu alanda gerçekleştiren çalışmalarda, araştırmacılar utanmayı her ne kadar rahatsız edici ve olumsuz bir duygu olarak tanımlasalar da (Miller ve Tangney, 1994) insanların sosyal ilişkilerde utanma deneyiminden kaçınmak için sosyal ve ahlaki normlara uyum gösterme çabasının bireysel ve kolektif sistemlere katkısı olduğu ileri sürülmektedir (Semin & Manstead, 1982). 20.yy ortalarında Goffman (1956) bireylerin sosyal ilişkilerde benliğini sunarken utanma duygusunu diğer insanların da deneyimleyebildiğini fark etmesiyle takip eden araştırmaların utanma duygusuna farklı perspektiften bakmasına büyük katkı sunmuştur. Bu görüşleri ileriye taşıyan kuramcılar utanmanın bulaşıcı ve yıkıcı olduğu (Gross ve Stone, 1964; Modigliani, 1968) ve utanan kişiyle kurulan empati ile ilişkili olduğu (Sattler, 1965) belirtilmiştir. Araştırmacılar spesifik olarak bu durumu ele almamış olsalar da utanmanın sınıflandırılmasında “başkalarının yerine utanma” (Sattler, 1965) veya empatik utanma (Modigliani, 1968) olarak bu duygudan bahsetmişlerdir. Utanmanın temelinde izleyici kitlesine maruz kalmanın (Taylor, 1985), utanç verici bir durumda olan öznenin ve onları izleyerek utanan aktörlerin başkalarının üzerinden utanma duygusunu deneyimlediğinin ortaya konması, kendimizi başkalarının yerine koyarak bu duyguyu hissettiğimizden yola çıkarak yapılan ilk deneysel çalışmada (Miller, 1987) empatik utanma olarak adlandırılmıştır. Bu konuyla ilgili 2009 yılında Almanca sözlüklere başkası adına utanma anlamına gelen “Fremdscham” kelimesinin girmesinin ardından Krach, Cohrs, de Echeverría Loebell, Kircher, Sommer, Jansen ve Paulus (2011) yaptıkları çalışmada bu duygunun empatiyle ilişkili olduğu fakat aynı kavram olmadığını aktararak temelde utanma duygusunu başkaları üzerinden deneyimlemek anlamına gelen “dolaylı utanma” (vicarious embarrassment) kavramını literatüre kazandırmışlardır. Özetle dolaylı utanma başkalarının içine düştüğü utanç verici durumlara şahit olunması sonucunda ortaya çıkan duygusal tepki olarak adlandırılmaktadır (Orta, Uysal, Helvacı, Akbaş, ve Bryan, 2016).

Son yıllarda Tv ve sosyal medya, kanalları aracılığıyla görüyoruz ki birçok insan başkalarının yerine utanma davranışı göstermekte fakat halen çözümlenememiş çok fazla yönü olan dolaylı utanma üzerine çalışmalara ilgi çok yenidir. Yapılan araştırmalarda dolaylı

utanmanın olumsuz değerlendirilme korkusu, empati, perspektif alma, mükemmeliyetçilik, öz- duyarlık, mizah ve başkasının zararına sevinme, anksiyete duyarlılığı ile ilişkili olduğu ortaya konmuştur (Tatlıcıoğlu, 2015 ; Uysal, Akbaş, Helvacı ve Metin, 2014 ; Orta ve ark., 2016; Canpoyraz, 2017; Aydede, 2019 ; Yüksel, Türkücü ve Albayrak, 2020). Görüldüğü üzere dolaylı utanma ile ilgili Türkiye’de çok az çalışmanın var olduğu fakat giderek ilginin arttığı dikkate alındığında, bu durum çalışmalarda kullanılacak ölçme araçlarına duyulan ihtiyacın artmasına sebep olmaktadır. Hali hazırda yurtiçi literatür incelendiğinde uyarlama yoluyla elde edilen bir tane ölçeğin olduğu (Uysal ve ark., 2014), dolaylı utanmayı çok boyutlu ele alabilmek ve özellikle sosyal psikoloji alanına katkı sunacak kapsamı geniş bir ölçek geliştirilmesine ihtiyaç duyulmakta olduğu görülmüştür. Bu çalışmanın amacı dolaylı utanma konusunda geçerliği ve güvenilirliği tatminkâr Türkçe bir ölçme aracı geliştirmektir. Böyle bir ölçek ileride yapılacak olan çalışmalarda kullanılabilir. Bu çalışmada Dolaylı Utanma Ölçeği geliştirme ön çalışması aktarılmıştır.

2. YÖNTEM

Bu araştırma nicel araştırma yöntemlerinden tarama modelinde gerçekleştirilmiş betimsel bir çalışmadır. Bu bölümde çalışmanın modeli, çalışma grubu, veri toplamada kullanılan araçlar, ölçek geliştirme süreci, veri toplama süreci ve analizleri hakkında bilgi verilmiştir.

2.1 ÇALIŞMA GRUBU

Ön çalışma için Çalışma Grubu; yaşları 18 ile 39 arasında değişen, 88’i erkek, 77’si kadın olmak üzere 135 üniversite öğrencisinden oluşmaktadır. Çalışma grubuna çevrimiçi (on-line) olarak ulaşılmıştır. Aşağıdaki cinsiyet, yaş, öğrenim durumu ve sınıf düzeyi frekans grafikleri sunulmuştur.

Görsel 1. Cinsiyet frekans dağılımı

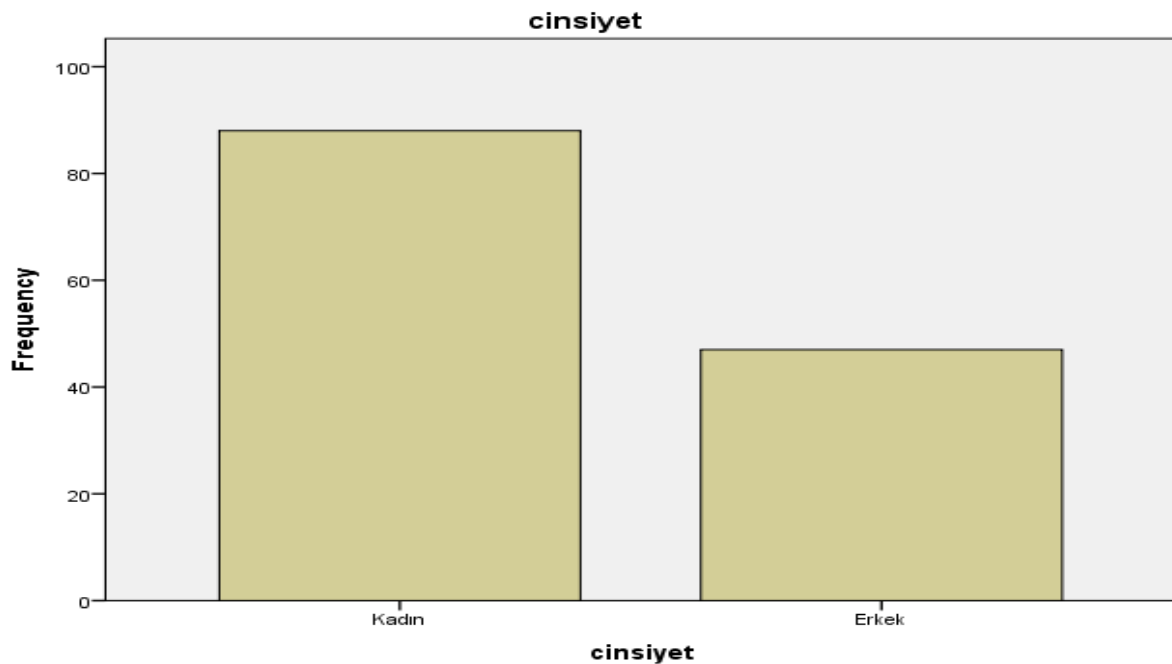

Yukarıdaki Görsel 1.'de görüldüğü üzere katılımcıların %65,2 sini kadınlar, %34,8 'ini erkekler oluşturmaktadır.

Görsel 2. Yaş frekans dağılımı

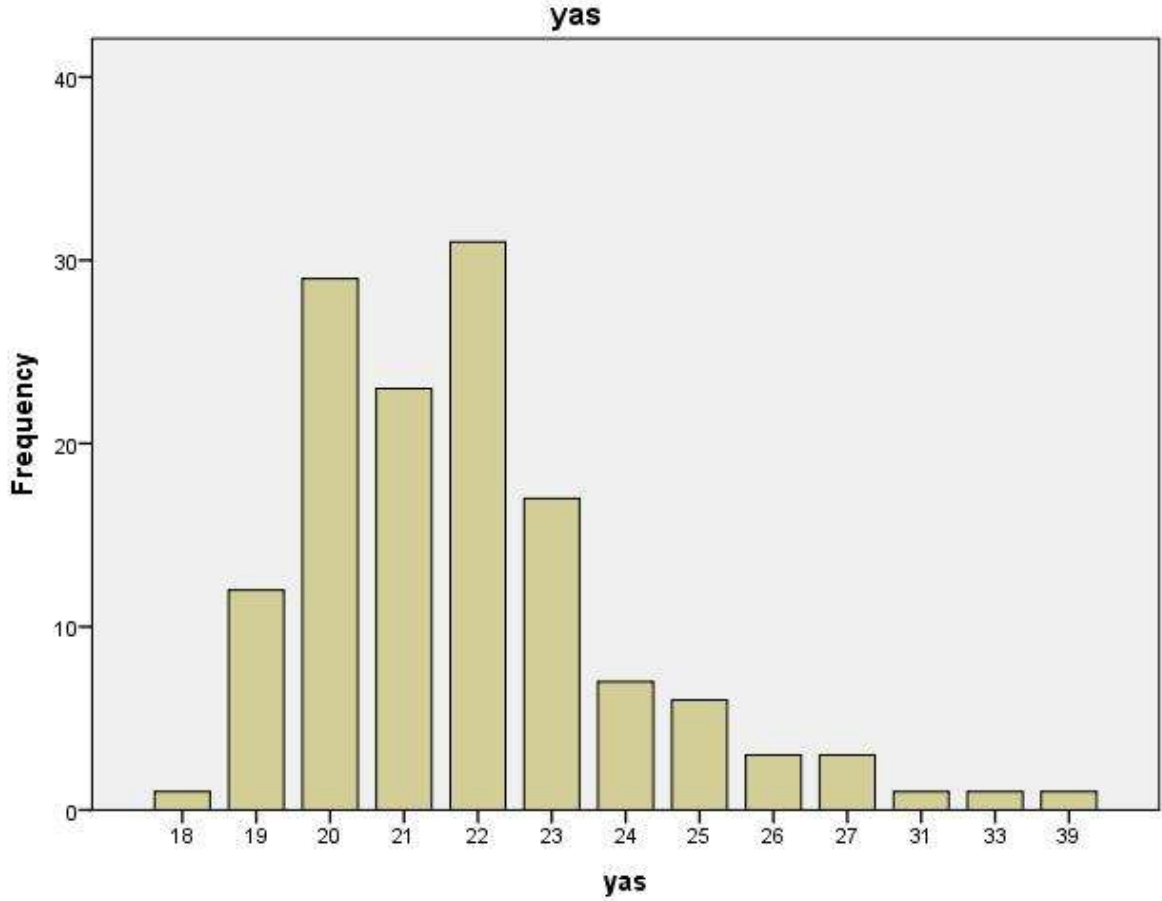

Yukarıdaki Görsel 2.'de görüldüğü üzere katılımcılar %7'sini 18 yaş, %12'sini 19 yaş, %29'sunu 20 yaş, %23'ünü 21 yaş, %31'ini 22 yaş, %17'sini 23 yaş, %7'sini 24 yaş, %6'sını 25 yaş, %3'ünü 26 yaş, %3'ünü 27 yaş, %1'ini 31, 33 ve 39 yaş öğrencilerden oluşmaktadır.

Görsel 3. Öğrenim durumu frekans dağılımı

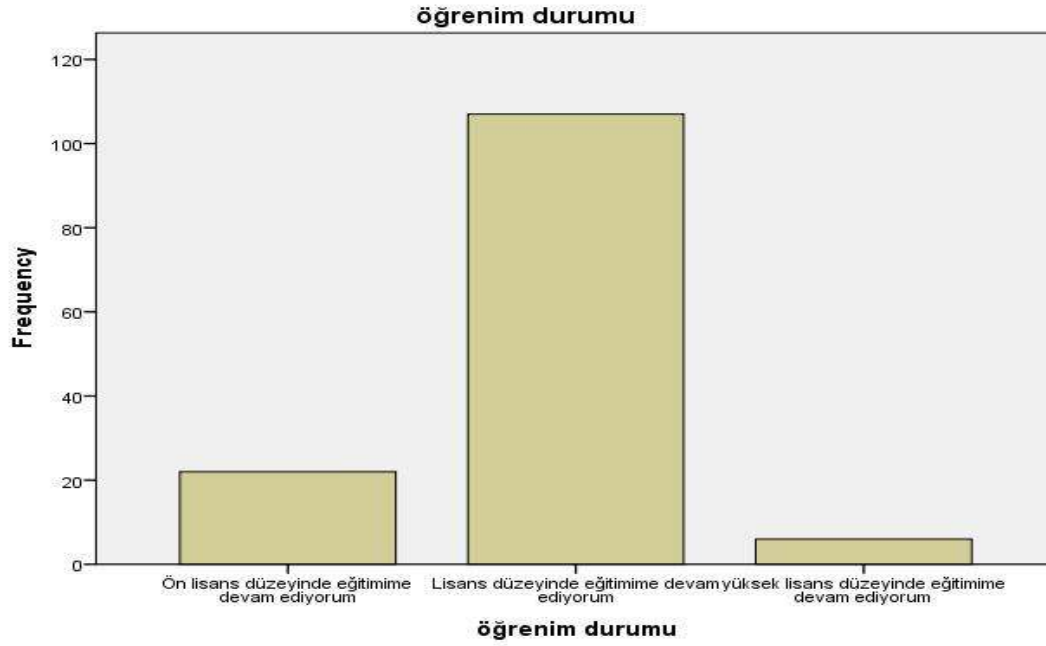

Yukarıdaki Görsel 3. 'te görüldüğü üzere katılımcıların %16,3'ünün ön lisans öğrencisi, %79,3 'ünün lisans öğrencisi ve %4,4 'ünün yüksek lisans öğrencisi olduğu görülmektedir.

Görsel 4. Sınıf düzeyi frekans dağılımı

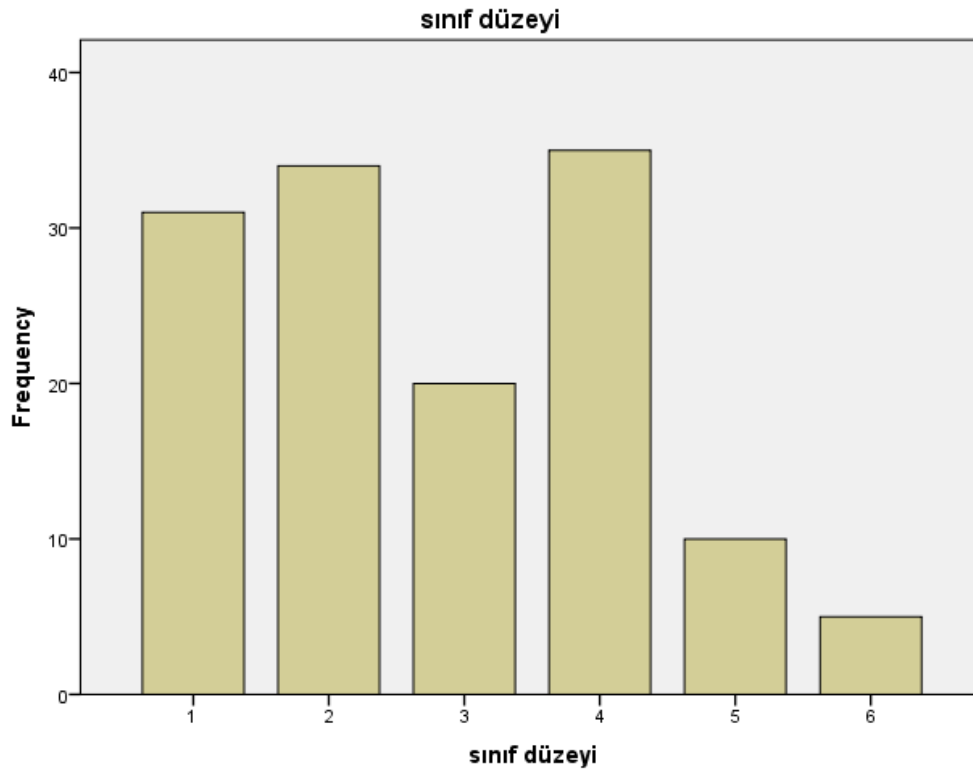

Yukarıdaki Görsel 4. 'te görüldüğü üzere katılımcıların %23'ünün 1.sınıf öğrencisi, %25,2 'sinin 2.sınıf öğrencisi, %14,8'nin 3. sınıf öğrencisi, %25,9'unun 4. Sınıf öğrencisi, %7,4'ünün 5. Sınıf öğrencisi ve %3,7 'sinin 6. Sınıf öğrencisi olduğu görülmektedir.

2.2. DOLAYLI UTANMA ÖLÇEĞİ'NİN GELİŞTİRİLME AŞAMALARI

Araştırmacı tarafından Dolaylı Utanma Ölçeği'nin geliştirilmesinde aşağıda yer alan aşamalar takip edilmiştir:

- a) Ölçekle ölçülecek niteliklerin belirlenmesi
- b) Uzman Görüşü Aşaması
- c) Maddelerin yazımı ve madde havuzunun oluşturulması
- d) Maddelerin dil ve bilimsel denetimden geçirilmesi.
- f) Maddelerin düzeltilmesi ve deneme/test formatının oluşturulması.
- g) Pilot(Ön) uygulamanın gerçekleştirilmesi.
- ı) Deneme uygulamasıyla toplanan verilerin işlenmesi, analizi ve nihai formun oluşturulması.

Ölçülmek istenen niteliklerin belirlenmesi

İlk aşamada konu ile ilgili literatür incelenmiş ve yurtiçi-yurtdışı araştırmalar taranmıştır. Dolaylı utanma duygusu ile ilgili ölçülmek istenen nitelikler belirlenmiştir. Benzer ölçekler incelenerek uygun ölçüm biçiminin Likert Tipi olmasına ve “kesinlikle katılıyorum”, “çok katılıyorum” ve “katılıyorum”, “kısmen katılıyorum” “az katılıyorum” “çok az katılıyorum” ve “kesinlikle katılmıyorum” şeklinde derecelendirilmiş 7'li likert tipi ile dolaylı utanma duygusunun ölçülmesi uygun görülmüştür.

Madde Yazımı ve Madde Havuzunun Oluşturulması

Literatür incelemelerine ve uzman görüşlerine dayanarak, 71 maddeden oluşan Dolaylı Utanma Ölçeği madde havuzu oluşturulmuştur. Konu içeriğini en uygun şekilde yansıtabilecek ifadeler uzman görüşleri ve dil yazım kurallarına göre düzenlenmiştir. Soru havuzunda her konunun en az dört farklı ifadesi olacak şekilde sunulmasına dikkat edilmiştir. Ölçekte ters kodlanmış madde bulunmamaktadır. Ölçekten alınacak yüksek puan, dolaylı utanma duygusunu yüksek düzeyde deneyimlemek anlamına gelmektedir.

Çizelge 1. Madde Havuzu Örnek İfadeleri

1)	Birisi kendini bile bile küçük düşürüyorsa onun adına utanırım.
2)	Utanç verici bir duruma düşen kişi yaşlı ise onun adına utanırım.
3)	Bana yakın olan kişilerin diğer insanların önünde utanç verici bir şey yapması beni utandırır.
4)	Referans olduğum kişi utanç verici bir duruma düşerse onun adına utanırım.
5)	Utanç verici şeyler yapan birisini gördüğümde onun yerinde ben varmışım gibi hissediyorum.

Yukarıdaki Çizelge 1'de 71 ifadeden oluşan madde havuzundan beş adet örnek verilmiştir.

Pilot Çalışma için Yapılan İşlem

Pilot (ön) deneme için 71 maddeden oluşan soru havuzu formu birinci çalışma grubu olarak adlandırılan 135 üniversite öğrencisine uygulanmıştır. Halihazırda var olan pandemi döneminin oluşturduğu şartlar gereği uygulama, gönüllü kişilere çevrimiçi (online) ortamda kurulan bağlantı yoluyla ölçek ifadelerini cevaplandırması istenmiştir. 88 kız ve 47 erkek öğrenciden elde edilen veriler SPSS 21.0 paket programı kullanılarak, madde analiz, faktör analizi, güvenirlik ve geçerlik analizleri yapılmıştır. Araştırmada hata payı üst sınırı .05 kabul edilmiştir.

3. SONUÇLAR VE DEĞERLENDİRME

Dolaylı Utanma Ölçeği ön çalışma uygulaması sonucu yapı geçerliğini belirlemek amacıyla iç tutarlık için Cronbach Alfa katsayısına bakılmış ve Açıklayıcı Faktör Analizi (AFA) yapılmıştır. Elde edilen bulgular sırasıyla frekans dağılımından başlayarak verilmiştir.

3.1. ÖN DENEME UYGULAMASI SONUCU MADDE SEÇİMİ

Dolaylı Utanma Ölçeği deneme formundaki hangi maddelerin çalıştığını belirlemek amacıyla madde-toplam puan korelasyonuna bakılmıştır. Bu doğrultuda 71 madde için yapılan ön-çalışma madde analizi sonuçlarına göre maddelerin madde-toplam puan korelasyonları oldukça yüksek olarak elde edilmiştir. 71 maddelik listeden korelasyonu .60 ın üzerinde olan 20 madde seçilmiştir. Aslında korelasyonu .60 ve üzerinde olan 18 madde tespit edilmiştir, fakat korelasyonu .60'a yakın olan 2 madde daha ilave edilerek toplamda 20 maddeden oluşan bir liste elde edilmiştir. Böylece ilk aşamada oluşturulan 71 maddelik soru bankasının yaklaşık üçte biri dolayında maddeden oluşan 20 maddelik son liste oluşturulmuştur.

3.2. ÖN DENEME UYGULAMASI SONUCU GEÇERLİK VE GÜVENİRLİK SONUÇLARI

Aşağıda Dolaylı Utanma Ölçeği geliştirme aşamasında ön deneme geçerlik ve güvenirlik bulguları sunulmuştur.

3.2.1. GÜVENİRLİK

Ölçeğin güvenirliliği, Cronbach Alfa katsayısının hesaplanmasıyla belirlenmiştir. Ölçeğin deneme formundaki 71 madde üzerinden Cronbach Alfa katsayısı, 71 soruluk madde havuzu için 0.964 (Çizelge 3.); olarak bulunmuştur. Maddeler seçildikten sonra içtutarlılık katsayısı 20 madde için bir kez daha hesaplanmış ve 0.947 (Çizelge 4.) olarak bulunmuştur. Bu sonuçlar, ölçeğin güvenilir olduğuna yönelik işaretler sunmakla birlikte daha fazla örneklem sayısına ulaşarak 20 maddelik formun güvenirliği yeniden hesaplanacaktır.

Çizelge 3. Madde Havuzu Güvenirlik Analizi Sonuçları

Cronbach Alfa Değeri	n (Madde Sayısı)	N (Denek Sayısı)
,964	71	135

Yukarıdaki Çizelge 3'te 71 maddeden oluşan geçici form ile 135 kişiden elde edilen ve güvenirlilik analizi için yapılan Alfa değeri sonucu verilmiştir. Çizelge 3'te görüldüğü gibi 71 maddeden oluşan madde havuzunun Alfa değeri .964 düzeyindedir.

Çizelge 4. Nihai Form Güvenirlik Analizi Sonuçları

Cronbach Alfa Değeri	n (Madde Sayısı)	N (Denek Sayısı)
,947	20	135

Yukarıdaki Çizelge 4 te 20 maddeden oluşan nihai form güvenirlilik analizi için yapılan Alfa değeri sonucu verilmiştir. Çizelge 4'te görüldüğü gibi 20 maddeden oluşan ölçeğin Alfa değeri .947 düzeyindedir.

3.2.2 GEÇERLİK

Ölçek içerisindeki bir maddenin toplam puan ile korelasyonu düşük olması o maddenin diğer maddelerden farklı nitelikleri ölçüyor anlamına geldiği için (Özgüven, 1994) ölçüt geçerliği için Pearsons Momentler Çarpımı korelasyonu (Madde-Toplam puan korelasyonu) kullanılmıştır. Oluşturulan 20 madde için alanında uzman dört kişiden kapsam ve yapı geçerliği için görüş alınmıştır. Ölçeğin yapı geçerliğini belirlemek amacıyla iç tutarlık için Cronbach Alfa katsayısına bakılmış ve Açıklayıcı Faktör Analizi (AFA) yapılmıştır . 20 maddelik ölçeğin ön çalışmada 135 kişiden elde edilen verilerle yapılan Açıklayıcı Faktör Analizi (AFA) 3 faktörlü bir yapıyı işaret etmektedir. Faktör yapısı büyük grupta elde edilen verilerle tekrar incelenecektir.

4. GENEL DEĞERLENDİRME VE SONUÇLAR

Araştırma bulguları değerlendirildiğinde ilgili literatür taraması sonucu oluşturulan 71 maddelik soru havuzunun madde-toplam korelasyonu ve güvenirlilik katsayısı değerlerine atıf yaparak maddelerin ölçtükleri özellik bakımından yeterli şekilde ayrıştığı ve nihai uygulama öncesi geçerli ve güvenilir bir ölçek formu elde edildiğini söylemek mümkündür. Bu çalışma son aşamada oluşturulan 20 maddelik formun daha fazla örneklem grubuna uygulanarak tamamlanması için yeterli gözükmektedir. Ayrıca şu aşamada gözükten çok boyutlu yapının yeniden değerlendirilmesi sonucu ölçeğin, dolaylı utanma duygusunu geçerli ve güvenilir şekilde ölçebileceği ön görülmektedir.

Sonuç olarak günümüzde özellikle görsel kanalların gelişmesiyle dolaylı utanma duygusunu doğrudan sosyal yaşantı içerisine girmeden de birçok insan deneyimlemektedir. Dolayısıyla birçok insanın hemen her gün deneyimlemesi muhtemel dolaylı utanma duygusunu ölçecek çok boyutlu bir ölçeğin literatüre katkıda bulunacağı düşünülmektedir. Geliştirilen Dolaylı Utanma Ölçeği'nin, dolaylı utanma duygusunun ilişkili olduğu diğer diğer değişkenlerle birlikte veya farklı örneklem grupları ile yapılacak çalışmalara da ayrıca katkı sunması

beklenmektedir. Geçerlik ve güvenilirliği tatminkâr değerlere sahip olan nihai formun konu ile ilgili Türkçe çalışmalarda kullanılması önerilebilir.

KAYNAKÇA

- [1] Edelman, R. J., Embarrassment: The state of research. *Current Psychological Reviews*, 1(2), 125-137, 1981.
- [2] Ekman, P., An argument for basic emotions. *Cognition and Emotion*, 6, 169–200, 1992.
- [3] Goffman, E., Embarrassment and social organization. *American Journal of sociology*, 62(3), 264-271, 1956.
- [4] Gross, E., & Stone, G. P., Embarrassment and the analysis of role requirements. *American Journal of Sociology*, 70(1), 1-15, 1964.
- [5] Krach, S., Cohrs, J. C., De Echeverría Loebell, N. C., Kircher, T., Sommer, J., Jansen, A., & Paulus, F. M., Your flaws are my pain: Linking empathy to vicarious embarrassment. *PLoS One*, 6(4), 2011.
- [6] Miller, R. S., Empathic embarrassment: Situational and personal determinants of reactions to the embarrassment of another. *Journal of Personality and Social Psychology*, 53(6), 1061, 1987.
- [7] Miller, R. S., *Embarrassment: Poise and peril in everyday life*. New York: Guilford Press., 1996.
- [8] Modigliani, A., Embarrassment and embarrassability. *Sociometry*, 31, 313—326, 1968.
- [9] Orta, İ. M., Uysal, A., Helvacı, E., Akbaş, G. & Bryan, J. L., Dolaylı utanma ölçeğinin Amerika örneğinde geçerlik ve güvenilirliği. *Türk Psikoloji Yayınları*, 1(37), 48-56, 2016.
- [10] Özgüven, İ.E., *Psikolojik testler*. Ankara: Yeni Doğu Matbaası, 1994.
- [11] Sattler, J. M., A theoretical development and clinical investigation of embarrassment. *Genetic Psychology Monographs*, 71: 19-59, 1965.
- [12] Taylor, G., *Pride, Shame, and Guilt: Emotions of Self-Assessment*. New York: Oxford University Press., 1985.

- [13] Uysal, A., Akbaş, G., Helvacı, E. ve Metin, İ., Validation and correlates of the vicarious embarrassment scale. *Personality and Individual Differences*, 60, 48-53, 2014.
- [14] Yüksel, M. Y., Türkücü, R., & Albayrak, İ., Olmaktan Korktuğum Yerdesin: Genç ve Orta Yetişkin Öğretmenlerde Olumsuz Değerlendirilme Korkusu ve Mükemmeliyetçiliğin Dolaylı Utanmayı Yordama Gücü. *Kastamonu Eğitim Dergisi*, 28(5), 1967-1976, 2020.



İLKÖĞRETİMDEKİ ÖĞRENCİLERİN EVLERİNDEKİ ÇALIŞMA ORTAMLARININ YOKLUĞU VE AİLENİN BAŞARILARDAKİ ETKİSİ

Ayşegül Ebru Soylu¹, Dr. Cevdet Şanlı²

¹ Yıldız Teknik Üniversitesi, Sosyal Bilimler Enstitüsü , 0000-0002-8763-1248

²Yıldız Teknik Üniversitesi, Sosyal Bilimler Enstitüsü , 0000-0001-5855-0193

ÖZET

Bu çalışma, ilköğretim kademesinde okuyan öğrencilerin evdeki uygun çalışma ortamlarının sağlanması adına neler yapıldığı ya da yapılabileceği çalışmalar, öğrenci başarısını sağlamak için ailenin öğrencileri ne derece destek oduđu, öğrencinin akademik başarısında aile katılımının rolünün ne olduđu ayrıntılı olarak incelemek ve saptamak amacıyla yapılmıştır.

İlköğretim de aile katılımını temel alan yapısıyla aileyi eğitim sürecinin parçası haline getirmektedir. Bu nedenle okul öncesi eğitim sürecinin sadece çocuğun gelişim süreçlerini desteklemekle kalmayıp aileye eğitime katılımında aktif bir süreç yaşattığı düşünülmektedir.

Bu çalışmada içerik analizi yöntemi kullanılmıştır. İçerik analizi yöntemi kullanılarak yapılan araştırmalarda sözel veya yazılı olarak elde edilen veriler belirli bir problem veya amaç çerçevesinde sınıflandırılarak özetlenir. Çalışmalar incelenirken Google Akademik, Dergi Park veri tabanlarından destek alınmıştır. ‘İlköğretimdeki öğrencilerin evlerindeki çalışma ortamlarının yokluğu ve ailenin başarılarıdaki etkisi’, ‘veli desteği ve öğrenci başarısı’, ‘evdeki çalışma ortamları’ gibi kelimeler referans alınarak birçok akademik çalışma incelenmiştir.

Anahtar Kelimeler: ilköğretim, aile katılımı, evde çalışma ortamı

ABSTRACT

This study was carried out to examine and determine in detail what can be done or can be done in order to provide a suitable working environment at home for primary school students, to what extent the family supports students in order to ensure student success, and what role family participation is in the academic success of the student.

Primary education also makes the family a part of the education process with its structure based on family participation. For this reason, it is thought that the pre-school education process not

only supports the development processes of the child, but also provides an active process for the family to participate in education.

Content analysis method was used in this study. Data obtained orally or in writing in researches conducted using content analysis method are classified and summarized within the framework of a specific problem or purpose. While examining the studies, support was received from Google Scholar and Journal Park databases. Many academic studies have been examined by referring to words such as 'absence of working environments in the homes of students in primary education and the effect of family on success', 'parent support and student success', 'working environments at home'.

Key Words: primary education, family participation, home work environment

.GİRİŞ

Bu bölümde , araştırma gerekçesini oluşturan problem durumu ,araştırmanın önemi ,amacı kullanılan bazı kavramların tanımları yer almaktadır.

İlköğretimin Tanımı ve Önemi

Eğitim, “kişide kendi öğrenme profili hakkında farkındalık yaratılması yoluyla, daha üst zihinsel yeteneklerini ortaya çıkarıp geliştirmesi ve bu arada da değişen çevresel koşullara uyum gösterebileceği bilgi, beceri ve davranışları sürekli olarak güncelleyebilmesi için uygun öğrenme ortamlarının yaratılması süreci” olarak tanımlanmaktadır (Genç ve Eryaman, 2008). Eğitimin en önemli ve geleneksel olan rolü, kültürel mirası öğrencilere aktarmak ve böylelikle öğrencilerin içinde yaşadıkları doğa ve toplumsal çevreye uyum sağlama ve karşılaştıkları sorunlara çözüm üretme becerilerini geliştirmektir (Kuzgun, 1996). Bu amaçlara ulaşmak ve belirlenmiş kazanımları öğrencilere kazandırmak için planlı bir süreç olması gerekmektedir. (Fidan ve Erden, 2002). Bu görüşlerden yola çıkarak Fidan ve Erden (2002) eğitimi, önceden belirlenmiş esaslara göre insanların davranışlarında belli gelişmeler sağlamaya yarayan planlı etkinlikler dizisi olarak tanımlamaktadırlar.

Bireyin kendi yaşantıları yoluyla davranışlarında meydana gelen değişime ise öğrenme denmektedir (Ulusoy, 2005). Öğrenme tesadüfi olarak da gerçekleşebileceği gibi, istenen yönde de gerçekleşebilir. Bu noktada işin içine, öğretme kavramı girmektedir. Öğretme ise genel olarak,

öğrenmenin kolaylaştırılması, öğrenmeye rehberlik edilmesi ve öğrenene öğrenmeyi gerçekleştirmesinde yardımcı olunması süreci olarak ele alınmaktadır (Şendurur, 2001). Günümüzde bireylerden beklenen bilgi tüketmekten çok bilgi üretmektir. Çağdaş dünyanın kabul ettiği birey, kendisine aktarılan bilgileri aynen kabul eden, yönlendirilmeyi ve biçimlendirilmeyi bekleyen değil, bilgiyi yorumlayarak anlamın yaratılması sürecine etkin olarak katılanlardır (Yıldırım ve Şimşek, 1999: 9). Bu nedenle eğitim, öğretim süreçlerinin bilgiyi almanın yanında işlemeyi bilen bireyler yetiştirmeyi hedeflemesi gerekmektedir. Bireye bu beceriyi kazandıracak kurumlar okul öncesi eğitim ve ilköğretim kurumlarıdır.

"İlköğretim her yurttaşın görmesi gereken temel eğitimidir." biçiminde tanımlanmıştır. 1739 sayılı Milli Eğitim Temel Yasasında kullanılan "temel eğitim" kavramı "ilköğretim" olarak değiştirilmiş ve T.C Anayasasınının 42. maddesinde "İlköğretim; kız, erkek bütün vatandaşlar için zorunludur ve devlet okullarında parasızdır" denilerek herkesin asgari ve temel seviyede eğitim almalarını zorunlu kılınmaktadır (www.meb.gov.tr). Ülkemiz eğitim sisteminde okul öncesi eğitimden sonra; 6-14 yaş arası çocuklara eğitim veren onlara bilgi, beceri, davranış kazandırıp, yaratıcı düşünme, problem çözme, araştırma davranışları kazandırıp, beden ve ruh sağlığı yerinde nesiller yetiştirmeyi amaç edinen ilköğretim kurumları gelmektedir (Cemaloğlu-Yıldırım, 2005). Eğitimin temel taşı olarak kabul edilen ilköğretim; çocukluk çağında, genellikle 5-7 yaşlarında başlayan ve yaklaşık olarak ergenliğe kadar süren örgün eğitim olarak belirtilmektedir (Öncül, 2000). İlköğretim kademesinde çocuğa, toplum içinde diğer bireylerle uyum içinde yaşama kural ve becerileriyle yaşamlarını daha iyi bir biçimde sürdürmeleri için gerekli bilgi ve beceriler kazandırılır (Erdem, 1998).

İlköğretim dönemi öğrencilere temel becerileri kazandırarak onları hayata ve bir sonraki eğitim kurumlarına hazırlayan bir eğitim devresidir. Bu eğitim kademesinde bireylere toplumda diğer üyelerle uyum içinde yaşamaları ve yaşamlarını daha iyi bir biçimde sürdürmeleri için gerekli olan temel bilgi ve beceriler kazdırılır. Çağdaş bir yaşam için gerekli olan okuma-yazma, okuduğunu anlama, ana dilini doğru kullanma, temel matematik işlemlerine dayalı problemleri çözme gibi beceriler ile toplumsal yaşam kuralları öğretilir.

İlköğretim, yetişkinlik döneminde alınacak görevler için hazırlanmada temel oluşturan bir kurumdur. Bu kurumda kazanılan bilgiler, daha sonraki öğretim yaşantılarında bireylerin başarılarını büyük ölçüde etkiler. Bu kurumda, öğretmen ve yaşlılarla kurulan ilişkilerin olumlu

ya da olumsuz oluşunun, daha sonraki öğretim basamaklarındaki davranışlar açısından büyük öneme sahip olduğu ileri sürülmektedir (Calp, 2003). Öğrencilerin ilköğretim gibi eğitim-öğretim süreçlerinin temelini teşkil eden eğitim aşamasına eşit fırsatlarla ve uygun hazır bulunuşluk düzeyinde başlamaları büyük önem taşımaktadır. Eğitim Reformu Girişimi'nin 2008 yılı Eğitim İzleme Raporunda okul öncesi eğitimin, hem ilköğretime başlama hem de ilköğretime devam açısından önemli olduğu belirtilmiştir. Ayrıca okul öncesi eğitim sürecinin özellikle dezavantajlı gruplardan gelen çocukların bilişsel, duyuşsal ve psikomotor becerilerinin mümkün olduğunca ailevi ya da toplumsal özelliklerden bağımsız kılınmasını sağlayarak çocukların eğitim hayatlarına eşit koşullarda başlama olanağı sağladığı belirtilmektedir. Bu bilgiler erken dönem eğitiminin gereğini bir kez daha vurgulamaktadır.

Aile Katılımı ve Önemi

Günümüzde okul yalnızca bilgi aktaran bir kurum değildir. Okullar bir yönden çocuk ve gençlerin yaşama hazırlanmaları ve sosyalleşmeleri sürecinde rol oynarken, diğer yönden de anne ve babaların eğitimine yardımcı olmak zorundadır (Zembat ve Unutkan, 2001). Ayrıca, aile çocuğun informal eğitiminin gerçekleştiği, okul ise formal eğitimin verildiği kurumlardır. Toplumsal amaçlara ulaşmada bu iki eğitim sürecinin birbiri ile bütünleşmesi ve tutarlılık göstermesi büyük önem taşımaktadır (Kaya, 2002). Bu yüzden eğitim açısından okul ile aile arasında sağlam bir ilişkinin kurulması önemli bir gerekliliktir (Erdoğan, 2004). Ailenin okul süreçlerine katılması, özellikle 1980'li yıllardan itibaren yapılan araştırmalarla birlikte önem kazanan bir konudur. Bu konuda yapılan araştırmalardan çıkarılabilecek temel sonuç, ailelerin okula katılımının çok yönlü olumlu etkileri olabileceğidir (Arıkan, 2007). Okul öncesi dönem ve ilköğretim döneminde okul-aile işbirliği özel bir öneme sahiptir. Ailenin okul çalışmalarına dahil edilmesine yönelik yapılan çalışmalar, aile katılımının öğrencilerin başarılarını artırdığını, katılım, güdülenme ve kendine güven duygusunun gelişmesini ve onların okul ile öğretmenlere yönelik olumlu tutumlar geliştirmelerini sağladığını göstermektedir (Pehlivan, 1997). Çocuğun bütün alanlardaki gelişim düzeyi, gelişimsel özelliklerinin nasıl biçimleneceği ve onun gelecek yaşamını nasıl etkileyeceği pek çok değişkene bağlıdır. Bu değişkenlerden bazıları; ailenin sosyo-ekonomik ve sosyo kültürel durumu, ailenin çocuğa sağladığı uyaranlar, ebeveynlerin birbirleri ve çocukları ile ilişkileri, çocuk yetiştirme tutumları, sözel iletişim biçimleri, nasıl model oldukları, sağlık, beslenme ve eğitim konularındaki bilgi ve olanakları olarak tanımlanabilmektedir (Kaya, 2002). Tüm bu değişkenlere bağlı olarak çocukların bilinçli ve sağlıklı ortamlarda gelişmeleri ve eğitim almaları büyük önem taşımaktadır. Çocuğun gelişim ve

eğitiminde bu denli etkileri olan aile üyelerinin, çocuk gelişimi ve eğitimi konularında bilgilendirilmeleri ve bilinçlendirilmeleri, bir program dahilinde eğitilmeleri ya da en azından çocukları ile ilgili eğitim yaşantılarına katılarak etkileşimde bulunmalarının sağlanması büyük önem taşımaktadır (Üstünoğlu, 1990).

Eğitim-öğretim süreçleri açısından önemli bir kavram olan aile katılımı farklı anlamlar taşıyan karmaşık bir terimdir (Aktaş-Arnas, 2011). Aile katılımı kavramının pek çok farklı tanımı bulunmaktadır. Bu tanımlar şu şekildedir. Morrison'a (1988), aile katılımını, ailelerin kendileri, çocukları ve erken çocukluk programına yarar sağlayacak doğrultuda yeteneklerini ortaya koyma süreci ya da aileleri destekleme, onlara eğitim verme ve eğitime katılımlarını sağlamada sistematik bir yaklaşım olarak tanımlamıştır. (akt., Zembat ve Unutkan, 2001). Catron (1996) ise aile katılımı, çocukların okul deneyimini, ev ve okul arasında artan sürekli iletişim yoluyla arttırmaya yarayan ders programlarını ailelerin katılım ve katkılarıyla zenginleştirme görevini üstlenen, bilgi paylaşma ve ilişki kurma işlemi şeklinde ifade etmiştir. (akt., Zembat ve Unutkan, 2001). Oktay, Gürkan, Zembat ve Unutkan (2003) aile katılımını ailelerin kendileri, çocukları ve okul öncesi eğitim programına yarar sağlayacak doğrultuda yetenekleri ortaya koyma süreci olarak tanımlamıştır. Cömert ve Güleç (2004) aile katılımını; ailelerin desteklenmesi, eğitilmesi ve eğitime katılımlarının sağlanmasına, çocukların deneyimlerinin, evleri ile eğitim kurumları arasındaki iletişim artışı ve sürekliliği ile artırılmasına ve programların velilerin katılım ve katkıları ile zenginleştirilmesine yönelik sistematik bir yaklaşım olarak tanımlamışlardır. Çağdaş ve Seçer (2004), aile katılımını, veliye konuya özgü becerilerin öğretilmesi, sosyal ve duygusal destek verilmesi, veli ve profesyoneller arasında bilgi alışverişinin sağlanması, velinin bir gruba katılması, uygun veli çocuk ilişkisinin geliştirilmesi ve veliye toplumsal kaynaklara ulaşmalarında yardımcı olmak olarak tanımlanmaktadır. Şahin ve Ünver (2005)'e göre aile katılımı, "ailelerin kendilerine, çocuklarına ve erken çocukluk programına yarar sağlayacak doğrultuda becerilerini ortaya koyma süreci" olarak ifade edilmektedir. Unutkan'ın (1998) aktardığına göre, Catron (1996) ailelere çeşitli konularda eğitim vererek, onları okul öncesi eğitim programındaki aktivitelere dahil etmenin gerekliliğine ilişkin iki faktör belirtmiştir. Birinci faktör, annelerin iş gücüne katılım sayısının 1980'den beri düzgün bir şekilde artması ve buna bağlı olarak kreş ve anaokulu sayılarındaki artıştır. İkinci faktör ise, son otuz yılda yapılan araştırmaların, çocuğun eğitiminde ailenin katkısının değerini göstermesi ve erken çocukluk döneminde aile ve okulun kritik rollerinin ortaya konulmasıdır. Sandberg (2005) ise özellikle

erken dönemde aile katılımının çok önemli olduğunu belirtmektedir. Bunun nedeni olarak üç faktörden bahsetmektedir, bu faktörler şu şekilde sıralanmaktadır;

→ Çocuğun hayatındaki ilk üç yıl gelişim açısından oldukça kritiktir ve bu yıllarda aileler temel eğitimci rolünü oynarlar, çocuklarının gelişimini desteklemek için gereken ilgi ve özeni gösterirler.

→ Aileler çocuklarını okul öncesi eğitime geçiş için hazırlarlar. Bu eğitimin verimi, çocuğun sosyalleşme özellikleri ve öğrenmeye istek gibi, belirli becerileri edinmesi ile bağlantılıdır. Bu beceriler, sadece resmi eğitimde değil aile çevresinde de gelişir.

→ Ailelerin bir çocuğun eğitimine, evin dışında katılımı çok önemlidir. Aileler ve okul arasındaki karşılıklı iletişim, çocuk tarafından alınan ilk çocukluk eğitiminin kalitesini artırır (akt; Kuzu, 2006). Ömeroğlu, Yazıcı ve Dere (2003) ise ailenin okul öncesi eğitim sürecine katılımıyla elde edilebilecek kazanımları şu şekilde ifade etmişlerdir:

- Eğitim daha etkin hale gelir,
- Katılımcı eğitim için aile özendirilir,
- Çocuğun, bilişsel-dil, duyuşsal, sosyal gelişimi konusunda aile desteklenir,
- Çocuğun evdeki ortamı zenginleşir,
- Aile kendi çocuğunun yaşamındaki önemli rolünü kavrar,
- Aile çocuğun ev ortamında nasıl destekleneceği konusunda deneyim kazanır.

Gürşimşek'e (2002) göre, aile katılımı anlayışının temel felsefesi aile yaşamını güçlendirmek yoluyla çocuğun gelişimine katkıda bulunmaktır. Aile katılımı okul ve aile arasında kurulan sistematik bir bağıdır. Bu bağ okul-aile birliğini güçlendirmeyi, çocukların okul öğrenmelerini pekiştirmelerini, ailelerin eğitim-öğretim konusunda bilgilenmesini ve bu konuda duyarlılık düzeylerinin artmasını sağlamaktadır. Özellikle erken çocukluk döneminde ailenin eğitime katılımı önemle üzerinde durulması gereken bir noktadır. Çünkü bu dönem çocukların gelişimsel olarak kritik bir dönem yaşadıkları bilinmektedir. Okul öncesi eğitimin işlevi bu dönem çocuklarını tüm gelişim alanlarında destekleyerek en üst düzeye getirmektir. Aile katılımı ile ilgili olarak bir diğer konu da bu kavramın içerdiği unsurlardır. Coleman ve Churchill (1997) aile katılımı kavramının içermesi gereken unsurları şu şekilde belirtmişlerdir;

- Çocuğun gelişimi hakkında anne-babaları bilgilendirme
- Çocukları için etkili değişim etmeni olarak anne-baba öğretmenliği

- Anne babalara duygusal destek sağlama
- Çocuklarına öğretmenlik ve rehberlik yapabilmeleri için annebabaların eğitimi
- Çocuk hakkında anne-baba ve öğretmen arasında karşılıklı bilgi değiş tokuşu
- Öğretmen ve anne baba aktivitelerini içeren ortak programlar planlama
- Anne babalara toplumsal hizmetlerden yararlanmaları için yardımcı olmadır (akt., Ömeroğlu, Kandır ve Ersoy, 2004).

Sonuç olarak, anne-babanın erken dönemde çocuğun eğitiminde yer alması hem kendi çocuklarına olumlu yönden bakabilmelerini, hem kendilerine daha çok güvenmelerini, hem de toplumun çocuğa ve çocuğun eğitimine bakış açısının değişmesini sağlamaktadır (Ömeroğlu, 1992). Yapılan araştırma sonuçları aile katılımının öğrencinin başarısını ve sosyal duygusal gelişimini olumlu yönde etkilediğini; öğrenci motivasyonunu arttırdığını ve özgüven duygusunun oluşmasını olumlu yönde etkilediğini; öğrencide istedik yönde davranış değişikliğinin oluşmasına katkı sağladığını göstermektedir (Yıldırım, Dönmez, 2008; Henderson ve Berla, 1994; Epstein, 1995; Stevenson ve Baker, 1987). Özellikle okul öncesi dönem ve ilköğretim döneminde aile katılımı eğitim-öğretim süreçlerinden alınan verimin desteklenmesi açısından büyük önem taşımaktadır.

ÇALIŞMANIN YÖNTEMİ

Bu çalışmada içerik analizi yöntemi kullanılmıştır.

İçerik analizi yöntemi kullanılarak yapılan araştırmalarda sözel veya yazılı olarak elde edilen veriler belirli bir problem veya amaç çerçevesinde sınıflandırılarak özetlenir. Çalışmalar incelenirken Google Akademik, Dergi Park veri tabanlarından destek alınmıştır. 'İlk öğretimdeki öğrencilerin evlerindeki çalışma ortamlarının yokluğu ve ailenin başarılarıdaki etkisi' alanında bir çok akademik makale incelenmiştir.

PROBLEM DURUMU

Günümüz eğitim sisteminde okul öncesi eğitim ve ilköğretim döneminde giderek önemi artan bir konuda aile katılımıdır. Ülkemizde mevcut okul öncesi eğitim programı aile katılımını esas almaktadır. Çocukları okul öncesi eğitim alan velilerden evde ve okulda, öğretmenle işbirliği yaparak çocuklarının öğrenmelerine katkıda bulunmaları beklenmektedir. Okul öncesi eğitim

programında yer aile katılımı çalışmalarının ilköğretim döneminde velilerin eğitime katılım gösterme durumlarına etkileri henüz araştırılmamış bir konudur. Çalışmada okul öncesi eğitimin etkilerinin aile üzerinde ortaya konulmasının bu eğitim sürecinin öneminin farklı bir açıdan vurgulanması bakımından önemli olduğu düşünülmektedir.

Aile Katılımının Amaçları ve Yararları

Aile katılımının amaçlarını Mağden (1993), şu şekilde ifade etmiştir, öncelikle anne babaya eğitim vererek, ailenin okul öncesi eğitime destek olmasını sağlamak böylece çocukların en iyi şekilde büyüme ve gelişmelerine yardımcı olmak ve daha sonraki dönemlerdeki okul başarısını olumsuz yönde etkileyebilecek etkenleri azaltmak olarak belirtmiştir. Aile katılımının diğer amaçları da şöyle sıralanabilir (Eryorulmaz, 1993; Zembat ve Unutkan, 1999; Oktay ve Unutkan 2003) :

- Anne-babaya eğitim vererek ve ailenin okul öncesi eğitime destek olmasını sağlayarak, çocukların büyüme ve gelişmelerine yardımcı olmak ve bu yolla onların daha sonraki dönemlerde okul başarısını olumsuz etkileyebilecek etkenleri azaltmak.
- Çocuğun ailedeki öğrenme ortamına katkıda bulunmak,
- Aileyi destekleyerek çocuğun sahip olduğu kapasiteyi maksimum düzeyde kullanmasını sağlamak,
- Eğitimi daha etkili hale getirmek,
- Eğitimin sürekliliğini sağlamak,
- Aileye çocuğunun hayatında ne kadar önemli bir yere sahip olduğunu göstermek,
- Problemleri önlemek,
- Ailenin bu dönem özellikleri konularında bilinçlendirilmesini sağlamak,
- Aileye çocuğun ev ortamında kazanabileceği deneyimler hakkında bilgi vermek.
- Katılımcı öğrenme için aileyi yüreklendirmek.
- Aile içinde ve okul yapısında değişiklikler yapmak.
- Çocukta meydana gelen olumlu değişikliklerin sürekliliğini sağlamak.
- Sorunları önlemek ve seçenekli disiplin yöntemleri sunmak.

Aile katılımı ile ilgili olarak ele alınması gereken bir diğer konu aile katılımının çeşitli alanlarda sağladığı yararlarıdır. Ailelerin erken dönemden başlayarak, çocukları ile ilgili eğitim programlarına etkin olarak katılmaları, çocukların çeşitli öğrenmeleri üzerinde olumlu ve kalıcı

etkiler yaratabilmektedir. Yapılan arařtırmalar sonucu aile katılımının yararlarını kurum, çocuk, öğretmen ve aile açılarından olmak üzere dört başlık altında incelenmiştir. Bunlar:

Kurum açısından

- Ailenin desteęi ile gerek yönetsel, gerekse eğitimsel işlerin az bir süre içinde ve daha etkin bir biçimde yürütülmesini sağlama,
- Çalışanların iş tatmininin artması,
- Ailenin güven ve desteęini kazanma,
- Eğitimin süreklilięini sağlayabilme,
- Çocuęun çok yönlü gelişimine katkıda bulunabilme,
 - Amaçlarına daha kolay ulaşabilme,
 - Eğitimde fırsat eşitlięini sağlayabilme,
 - Eğitimin kalitesini arttırabilme,
 - Sorumluluklarını paylaşabilme (Oktay ve Unutkan, 2003; Güleç ve Çömert, 2004).

Çocuk açısından

- Aile ve okul ortamlarının ortak noktada birleşmesiyle kendine daha güvenli, uyumlu ve mutlu olma,
- Etkinliklere kolay katılım,
- Günlük yaşantısında kullanabileceęi kalıcı davranışlar edinme,
- Davranışların kalıcı ve iyi öğrenilmesinde başarılı olma,
- Çocuęu, mutlu ve başarılı bir kiři olarak hayata hazırlama.
- Okul ile ev arasında, çocuęa gösterilebilecek farklı eğitim tutumlarını ortadan kaldırma. → Evin devamı olan güvenli bir ortamda daha iyi bir öğrenme fırsatı yaratabilme (Oktay ve Unutkan, 2003; Güleç ve Çömert, 2004).

Öğretmen açısından

- Çocuęun yaşadığı ortamı ve ihtiyaçlarını belirleme,
- Aile ile iletiřimi güçlendirme,
- Problemleri önceden sezme ve nasıl çalışılması gerektiğini bilme,
- Programlarını hazırlarken aile katılımı ile oluşturduęu bilgileri kullanma,
- Problemlerin aile ile ortaklaşa çalışma ile çözümünü sonucunda eğitim için ayırdığı sürenin artması. → Dřlerin paylaşılması ile iş tatmininin artması.
- Programını daha kolay gerçekleřtirebilme,

- Sağlıklı bir sonuca ulaşabilme,
- Sağlıklı iletişim sonucu kolayca tanıyabilme ve problemleri çözebilme,
- Sorumluluklarını paylaşabilme,
- Hedeflere ulaşabilme, (Oktay ve Unutkan, 2003; Güleç ve Çömert, 2004).

Aile açısından

- Ailelerin çocuklarının eğitiminde kendi rollerinin önemini farkına varmaları.
- Ailenin çocuk ve okul ile sağlıklı bir iletişim kurması,
- Ailenin çocuğun ev ortamında öğrenebileceği deneyimler hakkında bilgi sahibi olma, → Ailelerin kendilerini programın önemli bir parçası olduklarına inanmalarını sağlama,
- Ailelerin kendilerini kurumla bir bütün olarak görmelerine yardımcı olması açılarından büyük yararlar sağlar.
- Çocuklarının eğitimlerinde kendi rollerinin önemini farkına varabilme.
- Çocuğun gelişimine çok yönlü olarak katkıda bulunabilme.
- Bu konuda kendine güven duyabilme.
- Kendi ilgi, yetenek, becerilerinin farkına varabilme.
- Çocuklara duydukları saygının artması, onları birey olarak görebilme.
- Çocukla sağlıklı bir iletişim kurabilme.
- Zaman ayıramamaktan dolayı duydukları suçluluk duygusunu yok edebilme.
- Yeni beceriler kazandırabilme, (Oktay ve Unutkan, 2003; Güleç ve Çömert, 2004).

Ayrıca araştırma sonuçları, aile katılımı uygulamalarının okul başarısından devamsızlıkta azalmaya kadar çeşitli konularda faydalar sağlandığını göstermektedir (Epstein, 1995).

Ayrıca aile katılım çalışmalarının öğrencilerin psikolojisini olumlu yönde etkilediği, öğrenci motivasyonunu arttırdığı ve öğrenciyi mutlu ettiği, çocuğun okula bağlılığının artmasını, sorumluluk ve özgüven duygusunun oluşmasını olumlu yönde etkilediği görülmüştür (Yıldırım ve Dönmez, 2008).

Bütün bu veriler okullardaki aile katılımı uygulamalarının yararlarını ve önemini ortaya koymaktadır.

Aile Katılım Yöntemleri

Aile katılımı çocuk, aile, öğretmen ve kurum açılarından çeşitli yararlar sağlamanın yanında eğitim öğretiminin etkililiği ve kalıcılığı açısından da oldukça etkilidir. Aile katılımı çalışmaları yapılan bir kurumda aileler, çocuklarının öğrenmeleri hakkında bilgi sahibi olarak öğretmenin de rehberliği ile ev ortamında bu öğrenmeleri pekiştirebilirler. Böylece çocukların okuldan aldıkları bilgi ve becerilerin kalıcılığı sağlanmış olur. Bu nedenle okullarda aile katılımı çalışmalarının yapılması önemlidir. Akkök (1999), etkili aile katılım programının özelliklerini şu şekilde belirtmiştir.

→ Program, ebeveynlerin çocuklarının eğitimi, gelişimi ve eğitim yöntemleri ile ilgili olduğunu kabul ederek hazırlanmış olmalıdır,

→ Program, ebeveynlerin becerilerinin ve özelliklerinin farklı olduğu göz önünde bulundurularak hazırlanmış olmalıdır,

→ Program, ailelerin ihtiyaçlarına esnek ve yaratıcı programlarla cevap vermelidir,

→ Program, ailelerle beklentilerini, rollerini ve sorumluluklarını paylaşır nitelik taşımalıdır, →

Program, ailelerin çocuklarının gelişimine ve eğitim ortamına katkılarını vurgulamalıdır. →

Program, ebeveynin çocuklarına ilişkin gözlemlerini, düşünce ve deneyimlerini öğretmenlerle paylaşabileceği nitelikte olmalıdır,

→ Program, ebeveyn-çocuk ilişkisinin çok özel, yakın ve uzun süreli, öğretmen-öğrenci ilişkisinin ise daha az özel ve kısa süreli olduğunu hatırlayarak ve bu farkı dikkate alarak hazırlanmış olmalıdır.

→ Program, aileleri karar verme sürecine katmalı ve alınan kararlardan onları haberdar etmelidir.

→ Program uygulanırken aile katılımının zaman, enerji ve çaba gerektirdiği unutulmamalıdır. → Program sürecinde sorunlardan çok çözümlere ağırlık verilmelidir

. Okul öncesi eğitimde sağlıklı bir okul-aile işbirliğinin sağlanmasında, okulun, özellikle öğretmen ve ailenin bu konuda istekli olması ve çaba göstermesi gerekmektedir. Decker ve Majerczyk (2000)'e göre ailelerin okula ilgisinin çekilmesini sağlayacak aile-okul iletişim yöntemleri şu şekilde sıralanmaktadır:

→ Ailenin okulu ilk bireysel ziyareti çok iyi değerlendirilmelidir.

→ Okul öncesi eğitim kurumlarında aile kabul mekanları oluşturulabilir.

- Aileler için ilkbahar ya da sonbaharda uyum toplantıları düzenlenebilir.
- Aileler için bir el kitabı hazırlanabilir.
- Ailelerle küçük ve büyük grup görüşmeleri yapılabilir.
- Ailelerle planlı ve planlanmamış bireysel görüşmeler yapılabilir.
- Eğitimciler ailelerin evlerine ev ziyaretleri düzenleyebilir.
- Ailelerin kurumu ziyaret etmeleri sağlanabilir.
- Eğitimci ve aile telefon görüşmeleri yapılabilir.

Fullan (1992) ise, aileler için; okul ortamına gönüllü ve yardımcı olarak katılım, evdeki öğrenme etkinliklerine katılım, ev-okul ve toplum ilişkisi ve son olarak da okul kararlarına katılım olarak dört farklı katılım yöntemi önermektedir (akt; Akkök, 1999). Bu çalışmalar okulun ve çevrenin şartlarını göre çeşitli şekillerde yapılabilir. Oktay ve Unutkan (2003) belirttiği aile katılımı yöntemleri şunlardır.

Olumlu İletişim Kurma

- Ailenin kuruma geldiği ilk günden itibaren kendilerinin bu kurumun önemli bir parçası oldukları mesajını verme,
- Ailenin kendilerini rahat hissetmelerini sağlama,
- Ailelere okulu ve çalışmaları tanıtmaya,
- Ailelerin beklentilerini tespit etme ve ailenin katkılarının neler olabileceğini belirleme.

Mektuplar ve Panolar

- Aile katılımını sağlamak için eve mektuplar gönderilebilir yada herkes tarafından görülebilecek yerlere asılan panolar asma,
- Çocukların gelişim düzeyleri, uygulanacak etkinlikler vb. bilgileri içeren mektupları panoya asma ya da evlere yollama,
- Ailelerin evde çocuklarıyla yapabilecekleri etkinlikleri (şarkı, şiir, gezi vb.) aileye gönderme ya da panoya asma. Aile Toplantıları
- Ailelerle bilgi alış verişi sağlama (çocuğun davranışları, becerileri vb. konularda)
- Problemleri çözümlene yollarını tartışma, önerileri paylaşma,
- Evde ve okulda yapılacak etkinlikleri belirleme ve nasıl yapılması gerektiğini tartışma. Ev Ziyaretleri

- Okul personelinin (yönetici-öğretmen) aileleri evde ziyaret ederek çocuğu doğal ortamında görmelerini,
- Okulda yapılan faaliyetler hakkında aileleri bilgilendirilmesini,
- Ailelerin evde çocuğun eğitimi için neler yapabileceği hakkında bilgilendirilmelerini ve
 - Aile ile iletişim kurma olanaklarını sağlar. Ailenin Okulu Ziyareti
- Ailelerin daha önceden okul tarafından belirlenen saatlerde çocukların gruplarına yapacakları ziyaretleri içerir.
- Aile okula gelerek bir etkinliği yürütür.
- Ailenin kendi becerilerini keşfetme olanağı sağlar.
 - Ailenin çocuğun grup içinde neler yapabileceğini görme fırsatı sağlar. Aileleri Bilgilendirme
- Ailelerin çocukların gelişimleri, uygulamalar, çocukların katıldıkları faaliyetleri ve evde yapabilecekleri çalışmaları içeren;
 - Broşürler
 - Aylık bültenler,
 - Bireysel görüşmeler düzenlenir.
- Aile düzenli (en az ayda bir) olarak bireysel görüşmelere katıldığında çocuğun gelişimini ya da varsa sorunlarını erken fark etme imkanı yakalar.
 - Okul personeli ile ortak çalışmalar düzenlenir.
- Ailelere gelişim, davranış geliştirme, çocuk ruh sağlığı, çocuk beslenmesi ve hastalıkları vb. konularda seminerler düzenlenerek onların bu dönem çocuklarının özellikleri hakkında bilgi edinmeleri sağlanır. Görev Paylaşımı
- Ailelerin okulda ya da okul dışındaki etkinliklere katılımını sağlar.
- Ailelerin sınıf içindeki etkinliklere katılımlarını çocukların gelişimlerini izleyebilmelerini sağlar ve okulda yapılanları öğretmenle tartışabilme olanağı tanır.
- Ailelerin sınıfta çalışmaları onların bilgi ve becerilerinden bütün sınıfın yararlanmasını sağlar.
- Ailelerin kendi çocukları haricinde diğer çocuklarla birlikte olarak beklentilerinin gerçekleştiğini test etme fırsatını yakalar.
 - Ailelere okul dışında gerçekleşen etkinlikler (gezi, alış veriş vb.), okulun işleyişi ve çocukların okul dışında grup içinde nasıl davranışlar sergilediklerini görme olanakları sağlanır.
 - Aileler kendilerini ve çocuklarını farklı açılardan görme fırsatı yakalar.
- Ailelere sınıfta bir etkinliği sürdürme, gezi organizasyonu, parti düzenleme, alış veriş yapma, aylık bültenlerin hazırlanması, program çerçevesinde gerekli eğitim malzemelerinin temini v.b. konularda görev verme onların çocuklarının eğitimine olumlu katılımlarını sağlar.

Aile Katılımını Engelleyen Faktörler

Aile katılımı ile ilgili ele alınacak bir diğer konu katılımı engelleyen faktörlerdir. Yapılan araştırmalar birçok faktörün aile katılımı çalışmalarını engelleyici unsurlar oluşturduğunu göstermektedir. Aile katılımı birçok kurumda uygulanmak istenmesine rağmen tam anlamıyla uygulanmadığı görülmektedir. Aile katılımı uygulamalarında öğretmen, aile ve yönetici açılarından engelleyici faktörler bulunmaktadır. Oktay ve arkadaşları (2003) bu faktörleri üç başlık altında incelemiştir.

Öğretmen açısından

- Aile katılımı etkinliklerini planlamanın çok zaman aldığına inanmaları,
- Aileleri programa katılım için nasıl teşvik edeceklerini bilmemeleri,
- Katılım programını nasıl yürüteceklerini bilmemeleri,
- Ailelerin kendi sınırlılıklarını aşacaklarını ve karışıklığa yol açacağını düşünmeleri,
- İş stresi. Yönetici açısından
- Ailelerin, aile-okul işbirliğine karşı ilgisizliği,
 - Ailelere ayıracak zamanın olmaması,
 - İşlerin yoğun olması ve çok fazla dikkat gerektirmesi,
 - Ekonomik koşulların buna imkan vermeyeceğini düşünmeleri,
- Ailelerle iletişim kurmada problemlerin ortaya çıkması Aile açısından
- Yöneticilerin aile katılımına karşı olumsuz tutumları,
- Etkinliklere katılabilmeleri için yeterli zamanlarının olmaması,
- Ekonomik koşulların elverişsizliği,
- Okul personeli ile yeterli bir iletişim ortamı oluşturulmaması. Zembat ve Unutkan (2001),

Aile katılımını engelleyen faktörleri ortaya çıkarma amaçlı olarak yapılan çalışmaların sonuçlarını şu şekilde özetlemiştir:

- Öğretmenlerin aile katılımı etkinliklerini planlamanın çok zaman aldığına inanmaları,
- Aileleri programa katılımları için nasıl teşvik edeceklerini bilmemeleri,
- Ailelerin kendi sınırlılıklarını aşacaklarını ve bunun karışıklığa yol açacağını düşünmeleri,
 - Ailelerin önemli bilgileri arkadaşlarına aktarıp kendilerini zor durumda bırakacaklarına inanmaları (Katz, 1986, akt: Zembat, Unutkan, 2001).

→ Ailelerin çocuk ve öğretmen arasındaki ilişkiyi kıskanması (Catron, 1993: akt., Zembat, Unutkan, 2001).

→ Okulun bürokrasisi gibi etmenlerin olduğu ortaya çıkmıştır.

Akkök (1999) ise aile katılımını engelleyen faktörleri beş başlıkta incelemiştir.

Bunlar:

→ Ailelerin zaman azlığı

→ Ailelerin kendilerinden kaynaklanan duygusal nedenler,

→ Okul ortamına ve sistemine ilişkin olumsuz nedenler,

→ Aile katılım programlarının önemini bilinmemesi

→ Aile ve okulun kendine güvensizliği.

Aile katılım engelleri incelendiğinde velilerin zaman azlığı nedeniyle okuldaki aktivitelere katılmadıkları ya da okul ve ailenin iletişimsizliği gibi nedenlerle katılımın engellendiğinin ifade edildiği görülmektedir. Aile katılımını engelleyen bir diğer unsur ise okul ve öğretmenlerin aile katılımı konusundaki bilinçsizliği olarak belirlenmiştir. Okullar ve aileler arasındaki olumsuz tutumlar ve ön yargılar da aile katılımının gerçekleşmemesine sebep olmaktadır.

Aile Katılımı Sağlanırken Dikkat Edilmesi Gereken Noktalar

Oktay ve Unutkan (2003) aile katılımı uygulamalarında dikkat edilmesi gereken noktaları şu şekilde belirtmişlerdir: Aile öncelikle çocuğunun okulda güven içinde olduğundan emin olmalıdır. Öğretmene güvenmeli ve öğretmenin çocuğun ihtiyaçlarını karşılamada yeterli olacağını bilmelidir. Aile çocuğun ev yaşantılarını açık bir biçimde öğretmenle paylaşmalıdır. Öğretmen ise öncelikle anne-babanın çocuk için önemini bilmelidir. Ailenin güvenini kazanmalı böylece çocuğu daha iyi tanıyabilmek için aileden doğru bilgiler alabilmelidir. Öğretmen, çocuğa yakınlığı konusunda ailenin hassas olabileceği durumlara dikkat etmeli ve aileye doğru zamanda doğru bilgilendirme yapmaya dikkat etmelidir.

Gürşimşek'in (2002) Bauch'dan aktardığına göre okul ve aile arasında etkin bir işbirliğinin sağlanması için programı hazırlamada dikkat edilmesi gereken noktalar şu şekildedir:

- Öğrenmeyi hızlandırıcı ev ortamının oluşturulması ve çocuk yetiştirme becerileri konusunda aileyi zenginleştirici programların hazırlanması,
- Eğitim programlarının amaç ve içerik bakımından çocuğun öğrenme sürecinde gösterdiği gelişmeler konusunda okul-aile arasında karşılıklı ve sürekli iletişim ağının kurulması
 - Öğrencilerin gelişimini ve okula katkıyı arttırmak için okul içi ve dışında yürütülebilecek gönüllülük esasına dayalı sosyal destek sağlayıcı etkinliklerin zenginleştirilmesi.
- Ailelerin eğitim sürecine ilişkin konularda karar verme, yönetme ve değerlendirme aşamalarında katılımına olanak tanıyıcı düzenlemelerin gerçekleştirilmesi.

Gürşimşek, Kefi ve Girgin'e göre (2007), babaların eğitime katılımını arttırıcı bazı öneriler "ortam hazırlama, destekleyici bilgi verme, yönlendirici ve güdüleyici olma" şeklinde üç boyutta sıralanabilir:

Ortam hazırlama:

- Aile katılımına yönelik yıllık programların anne ve babaların her ikisini de kapsayacak uygunlukta olmasına dikkat edilmelidir
- Her iki ebeveyninde katılımını sağlayabilmek amacıyla aile görüşmeleri sene başında ailelerden alınan bilgilere göre düzenlenerek uygun gün ve saatlerde planlanabilir.
 - Babaların sene başında okul etkinliklerine katılım ile ilgili beklentileri ve amaçları konusunda kendilerine uygun planlama yapmalarına ve yöntemler geliştirmelerine rehberlik edilebilir.

Destekleyici bilgi verme:

- Kurum personeli baba katılımını arttırmanın önemi, babalarla etkili iletişim, baba-çocuk ilişkisini destekleme yolları konularında eğitilebilir
- Aileler çocuk gelişiminde anne-baba ile ilişkinin önemi ve gelişimsel gereği konularında çok yönlü bilgilendirilmelidir.
- Babalara çocuklarının gelişimini hızlandırıcı öğretim yöntemleri ve evde uygulamaları konusunda eğitici bilgiler verilebilir.

Yönlendirici ve güdüleyici olma:

- Ailelere evde çocukları ile birlikte yapabilecekleri çeşitli proje ve etkinlikler oluşturulup bunların hep birlikte uygulaması konusunda kılavuzluk yapılabilir.

→ Babaların katılımını arttırıcı çeşitli nitelikte etkinlikler tasarlanarak babaların bu etkinlikleri çocukları ile birlikte gerçekleştirmeleri için yönlendirilebilir.

Tezel, Şahin ve Ünver (2005) ise, aile katılımı uygulamalarının sağlıklı yürüyebilmesi için öğretmenlerin, aileleri cesaretlendirmesi ve rahat olmalarını sağlamalarının gerektiğini, velilere karşı objektif, duyarlı, yönlendirici, daha saygılı, daha empatik ve gerçekçi yaklaşımları gerektiğini belirtmişlerdir. Ayrıca ebeveynlerle yapılan araştırmalar onların çocuklarının okudukları okullara ve eğitimlerine katkıda bulunmayı istedikleri, ancak bunun nasıl yapılacağını bilmedikleri göstermiştir. Fakat iyi kurulan bir ilişki ile katılımın düzeyinin artırılacağı görülmüştür (Seçkin, Koç, 1997). Bu nedenle öğretmen ve okulların anne-babaları katılım konusunda bilinçlendirmesi büyük önem taşımaktadır.

BULGULAR

Tablo-4 (soru 3)

Ödevlerimi yaparken annem ya da babam yardım eder.	f	%
Ara sıra	34	73,9
Hiçbir zaman	4	8,7
Her zaman	8	17,4
Toplam	46	100,00

Öğrencinin aileden aldığı eğitim desteği adına anne ve babasının ödev konusunda herhangi bir yardım alıp almadığını sorgulayan anketin üçüncü maddesi ile ilgili olarak, %73.9'u "Ara sıra" seçeneğini tercih etmişlerdir.

%17.4'ü "Her zaman" ve %8.7'si de "Hiçbir zaman" seçeneklerini seçmişlerdir.

Öğrencilerin %8.7'sinin aileden bu konuda hiçbir zaman eğitim desteği alamamakta olmaları o çocuklar açısından önemli bir dezavantaj olarak görülebilir. Bu noktadaki noksanlığın giderilmesi için öğretmenin daha duyarlı davranarak katkı sağlaması gereğini vurgulayabiliriz.

Bunun için çeşitli stratejiler geliştirilebilir ve bu durumdaki öğrencilerin diğer öğrencilerle grup çalışmaları şeklinde etkileşimli çalışma modelleriyle desteklenmesi bir çözüm olabilir.(Ali Osman Engin-2009)

Öğrencilerin %17.4'üne anne ve babalarını ödev konusunda her zaman destek oldukları ve yardımda buldukları anlaşılıyor. Ancak bu durumda çok sağlıklı olduğu söylenemez. Çünkü öğrencilerin kendilerinin araştırıp, inceleyip bulmaları gerekenleri bulmaları daha anlamlı olacaktır. Anne ve baba sadece gerektiği zaman rehberlik yapmalıdır. Bu rehberliğin nasıl olması konusunda öğretmenlerden ailelere destek sağlanmalıdır. Çünkü bu konuda yapılan yanlışlar öğrenci için telafisi zor olan alışkanlıklar oluşturmaktadır.

Veliler açısından bu konu oldukça önemli bir sorun kaynağı olmaktadır. Bu yüzden ivedilikle ve ilköğretim düzeyinde bir “anne baba veya ailenin okula destek sağlama el kitabı” hazırlanmalıdır. Çünkü buna benzeyen öğretmen kitapları vardır. .(Ali Osman Engin-2009)

Tablo -19 (soru 18)

Evimizde rahat rahat ders çalışabiliyorum.	f	%
Ara sıra	6	13,0
Hiçbir zaman	1	2,2
Her zaman	39	84,8
Toplam	46	100,00

Öğrencilerin %84.8 gibi bir çoğunlukla evlerinde rahat bir çalışma ortamlarının olması oldukça olumlu bir durumdur. Ancak öğrencilerin hepsinin böyle bir avantaja sahip değildir.

Çünkü araştırmamıza katılan öğrencilerin %2.2'sinin böyle bir avantajları olmadığı ve %13'ü nün de ara sıra böyle bir imkâna sahip oldukları anlaşılmaktadır. Burada çoğunluk ve azınlık hesabından ziyade herkese bu tür fırsat ve imkânların sağlanmasına çalışılmalıdır.

Bu durumda okul yönetiminin de yapabilecekleri ve alması gereken tedbirler olabileceği düşünülebilir. (Ali Osman Engin-2009)

Öğrencilerimizin uygun birer çalışma ortamlarına sahip olmaları eğitim ve öğretim etkinliklerinde olması gereken ön koşullardan birisi olduğu bilinmektedir.

Burada yatılı bölge okullarının ve yatılı eğitim hizmeti veren eğitim kurumlarımızın bu konuda dezavantajlı olan öğrencilerimize bir çıkış kapısı olarak geliştirilebilir. Bu konu ailelerden kaynaklanan bir sorun olmakla beraber, esasında ekonomik boyutlu bir sorun olduğu düşüncesi daha ağırlıklı olarak ele alınabilir. (Ali Osman Engin-2009)

Aile Katılımı ile ilgili Yurt içinde Yapılan Yayın ve Araştırmalar

Şaban (2011), tarafından gerçekleştirilen çalışma çocukları ilköğretim okullarına devam etmekte olan velilerin eğitime katılım düzeyleri ve tercih ettikleri katılım türlerini belirlemek amacıyla yapılmıştır. Araştırmanın örneklemini 3 özel ve 3 devlet okulunda öğrencisi bulunan 740 veli oluşturmaktadır. Araştırmacı tarafından geliştirilen veri toplama aracı demografik bilgiler, veli katılımı ölçeği ve veli katılımını engelleyen faktörler olmak üzere üç bölümden oluşmaktadır. Araştırma sonucunda velilerin çocuklarının eğitimine katılım düzeyleri yüksek olduğu ve velilerin en çok ebeveynlik, iletişim kurma ve evde öğrenme katılım türlerini tercih ettikleri görülmüştür. Bunun yanında, velilerin çocuklarının eğitimine katılım düzeyleri çocuklarının devam ettiği okulun türüne göre bir farklılık göstermediği diğer taraftan; çocuklarının sınıf seviyesi yüksek olan veliler çocuklarının sınıf seviyesi düşük olan velilere göre, üniversite mezunu olan veliler ilköğretim okulu mezunu olan velilere göre, bir çocuğa sahip olan veliler birden fazla çocuğa sahip olan velilere göre, genç yaşta veliler orta yaşta velilere göre, annelerin babalara göre çocuklarının eğitimine daha fazla katıldığı görülmüştür.

İpek (2011), tarafından yapılan araştırmanın amacı ilköğretim öğrencilerinin seviye belirleme sınavlarında (SBS) almış oldukları puanlar ile velilerinin okul tutumu ve eğitime katılım düzeyleri arasındaki ilişkinin belirlenmesidir. Araştırma verileri, Çayeli (Rize) ilçe merkezinde yer alan yedi ilköğretim okulunun yedinci ve sekizinci sınıflarında öğrenim görmekte olan toplam 522 öğrenci velisinden toplanmıştır. Veri toplama aracı olarak Can (2008) tarafından geliştirilmiş olan Veli Katılım Ölçeği ve Okula ilişkin Tutum Ölçeği kullanılmıştır. Veri analizi sonucunda, velilerin okul tutumu ve eğitime katılım puanlarının öğrencilerin SBS puanlarına bağlı olarak istatistiksel açıdan anlamlı düzeyde farklılaştığı gözlenmiştir.

Kılıç (2010) tarafından, gerçekleştirilen çalışmada sınıf öğretmenlerinin Hayat Bilgisi dersinde gerçekleştirilen aile katılımı çalışmalarına yönelik görüşlerinin belirlenmesi amaçlanmıştır. Araştırma, 2009-2010 eğitim-öğretim yılında Eskişehir il merkezindeki ilköğretim okullarında görev yapan sınıf öğretmenlerinin görüşlerine dayalı olarak gerçekleştirilmiştir. Araştırma kapsamında 35 sınıf öğretmeni ile görüşme yapılmıştır. Araştırma bulgularından elde edilen sonuçlara göre öğretmenlerin aile katılımını; ailenin çocuğun eğitim sürecine katılması, ailenin çocuğuna destek olması, ailenin okulda ve sınıfta yapılan etkinliklere katılması, ailenin okul ile işbirliği içinde olması gibi değişik biçimlerde tanımladıkları görülmüştür. Öğretmenlerin aile katılımı çalışmalarının; öğretmen, öğrenci ve aile üzerinde olumlu etkileri olduğu konusunda görüş birliği içerisinde oldukları anlaşılmıştır. Öğretmenler, aile katılımı çalışmalarının öğrencilerin öğrenmelerini olumlu yönde etkilediğini, başarılarını, derse karşı ilgilerin ve öz güvenlerin arttırdığını, ailelere çocuklarını sınıf içinde gözlemleyebilme olanağı verdiğini belirtmişlerdir. Ayrıca öğretmenler, aile katılımı çalışmalarının öğretmenlerin işlerini kolaylaştırdığını belirtmişlerdir. Öğretmenlere göre, aile katılımı çalışmalarında karşılaşılan zorlukların başında, ailelerin bu tür etkinliklere katılmak istememeleri gelmektedir. Öğretmenler, aile katılımı çalışmalarında istenilen başarının elde edilmesi için aile katılımı konusunda paydaşlara seminerler verilmesi, öğretmenlerin veli toplantısında ailelere aile katılımının önemini anlatması, öğretmenin okul müdürü ve diğer yöneticilerle birlikte işbirliği yapması ve aile katılımı çalışmalarına daha fazla yer vermesini önermişlerdir.

Ünüvar (2010), tarafından yapılan çalışmada, Burdur ili okul öncesi eğitim kurumlarında yürütülen aile katılımı çalışmaları konusunda ebeveyn ve öğretmen görüşlerinin karşılaştırılmasını amaçlamıştır. Araştırmanın çalışma grubunu üç bağımsız anaokulu ve sekiz ilköğretim okulunu anasınıflı ebeveynlerinden çalışmaya katılmayı kabul eden 114 ebeveyn ve 30

öğretmen oluşturmaktadır. Araştırmanın verileri oluşturulan anketin düzenlenmiş ebeveyn ve öğretmen formları ile toplanmıştır. Araştırmanın bulgularına göre öğretmen ve ebeveynlerin aile katılımına yönelik görüşleri arasında anlamlı farklılıklar bulunmuştur.

Ünal, Yıldırım ve Çelik (2010) tarafından, gerçekleştirilen araştırmanın amacı; ilköğretim okulu müdür ve öğretmenlerinin, öğrenci velilerine ilişkin algılarını metafor analizi ile tespit etmektir. Araştırmada, verilerin toplanması, analizi ve yorumlanmasında nitel araştırma yöntemi, teknik olarak da metafor analizi kullanılmıştır. Araştırmanın çalışma grubunu; 2008-2009 öğretim yılında Konya ili Büyükşehir Belediyesi sınırları içinde yer alan 3 merkez ilçede görev yapan 73

ilköğretim okulu müdürü ve 154 öğretmen oluşturmaktadır. Çalışma grubundan, “ Öğrenci velisi ... ya benzer. Çünkü” şeklinde verilen cümleyi yazılı olarak tamamlamaları istenerek veri toplanmıştır. Veriler içerik analizi yöntemiyle çözümlenmiştir. Katılımcılar tarafından üretilen metaforlar, açıklamaları da dikkate alınarak; koruyucu, finans kaynağı, patron, kusur arayan, çıkarıcı, hayalperest, gelişmeye açık, bilinçsiz ve ilgisiz veli olmak üzere 9 temaya ayrılmıştır. Yapılan analiz sonrasında, müdür ve öğretmenlerin (1) velilerinin bir bölümünü çocuklarının eğitim öğretimine ilişkin olarak; bilinçsiz, ilgisiz, çocukları için neyin iyi olduğunu bilmeyen, okulla yeterince işbirliği yapmayan ve içgüdüsel olarak çocuklarını koruma davranışı gösteren kişiler olarak algıladıkları, (2) velileri eğitim öğretim etkinliklerinin paydaşları olarak görmedikleri, velilerden kendilerini uzman kabul ederek, sadece söylediklerini yapan, çalışmalarına müdahale etmeyen kişiler olmalarını bekledikleri sonucu ortaya çıkmıştır.

Şeker (2009), çalışmasında ilköğretim 5. sınıf öğrencilerinin performans görevi yapma başarıları ile ailelerinin katılım düzeyleri arasındaki ilişkiyi incelemiştir. Çalışmanın örneklemini çocukları 5. sınıfta okuyan 297 veli oluşturmuştur ve velilerin katılım düzeyleri Fantuzzo, Tighe ve Childs (2000) tarafından geliştirilen “Aile Katılım Ölçeği ile sosyo-ekonomik düzeyleri ise Bacanlı (1997) tarafından geliştirilen “Sosyo-Ekonomik Düzey Belirleme Anketi” ile belirlenmiştir. Araştırma sonucunda “Aile Katılım Ölçeği” puanları ile sosyo-ekonomik düzey arasında anlamlı bir farklılaşmanın bulunduğu ancak, yaş, cinsiyet, eğitim durumu, meslek ve yakınlık düzeyi ile anlamlı bir farklılaşmanın bulunmadığı görülmüştür. Ayrıca yapılan görüşmeler sonucunda veliler, performans görevinin araştırma gerektiren ödev olduğunu, performans görevinin başarısında veli olarak bazı sorumlulukları olduğunu, performans görevinin çoğunlukla olumlu yanları olduğunu, çocuklarının tüm derslerden aldıkları performans görevlerine eşit derecede

önem verdiklerini ve öğretmenin verdiği performans görevi notunun adaletli şekilde verildiğine inandıklarını belirtmişlerdir.

Özdemir (2009), çalışmasında ilköğretim devlet okulların da uygulanan aile katılım çalışmaların durum tespitini yapmak amaçlamıştır. Çalışmanın katılımcıları 2008- 2009 öğretim yılın da Ankara da ki bir ilköğretim okuluna devam eden çocukların velileridir. Çalışma çocuğu ilköğretime devam eden 501 ailenin katılımı ile gerçekleştirilmiştir. Araştırmanın verileri anket yöntemi ile toplanmıştır. Araştırma sonucuna göre, okul dışında en çok yürütülen etkinlik ailelerin çocukları ile birlikte ödev yapmasıdır. Okul içerisinde ise en çok yüz yüze görüşmeler yapılmakta ve okul panoları hazırlanmaktadır. Aileler zamanları olduğunda veli toplantıları ve

öğretmenin okula çağırması durumunda etkinliklere katılmaktadırlar. Zaman sorunu ve iş yerinde izin alınmaması durumunda aileler için etkinliklere katılım açısından engel oluşturmaktadır. Veliler daha çok konferans, aile eğitim çalışmaları ve veli toplantısı organize edilmesini istemektedirler.

Abbak (2008), tarafından gerçekleştirilen çalışmada okul öncesi eğitim programlarında aile katılımı etkinliklerinin öğretmen ve veli görüşleri açısından incelenmesi amaçlanmıştır. Araştırmaya 20 ilköğretim okulundan 288 veli ve 61 anasınıflı öğretmeni katılmıştır. Veriler araştırmacı tarafından geliştirilen anket formları ve yarı yapılandırılmış görüşme formları kullanılarak toplanmıştır. Araştırma sonucunda öğretmenlerin yıllık planda sık yer verdikleri aile katılım etkinlikleri içerisinde evde yapılacak etkinlikler, ebeveynlerin eğitim etkinliklerine katılımı ve okul ziyaretleri yer verdikleri görülmüştür. Öğretmenlerin yıllık planda hiç yer verilmedikleri aile katılım etkinlikleri ise yönetim ve karar verme süreçlerine katılım, ev ziyaretleri, eğitim panoları, telefon görüşmeleri, teyp kayıtları, toplu dosyalar, toplantılar ve geliş-gidiş saatleridir. Çalışmanın nitel verilerine göre; öğretmenlerin aile katılım formu kullandıkları, veliler için konferanslar düzenledikleri, bireysel görüşmeler yaptıkları, ebeveynleri sınıfa davet ettikleri, geliş-gidiş saatlerinde görüşmeler yaptıkları, yazışmalar kullandıkları ve eğitim panoları kullandıkları ortaya çıkmıştır. Ancak öğretmen ve veli kaynaklı sebeplerden dolayı aile katılımının tam anlamıyla gerçekleştirilemediği belirlenmiştir. Velilerle yapılan görüşmeler sonucunda ise çalışmayan velilerin hemen her gün okula uğradıkları çalışan velilerin ise haftada ya da ayda bir kez okula geldikleri ortaya çıkmıştır. Genel olarak öğretmenle yüz yüze görüşmeyi tercih ettikleri, yazışmalar kullandıkları, bu yazışmaların daha çok çalışma sayfaları ve günlük bilgilendirme notları olduğu, ev ziyaretlerinin gerçekleşmediği, velilerin acil bir durum anında

arandıkları ve zaman zaman etkinlikler için materyal temini ve maddi destek istendiği bulunmuştur.

Bekyürek (2008) çalışmasında, ilköğretim okullarında okul yönetimi ile veli iletişimi ve bu iletişimin öğrenci başarısı üzerindeki etkisini belirlemeyi amaçlanmıştır. Çalışma sonucunda okul yönetimiyle iletişim halinde olan velilerin çocuklarının başarılarının pozitif yönde etkilendiği, okul yönetimi veli iletişiminde, okula sürekli gelen velilerin ara sıra gelen velilere göre daha olumlu bir tutum içerisinde olduğu görülmüştür. Ayrıca velilerin ekonomik problemlerinin, okul etkinliklerine katılmalarını ve okulla ilişkilerini engellediği araştırmada elde edilen bulgulardandır.

Kotaman'ın (2008), araştırmasında okur-yazar Türk ana-babalarının çocuklarının eğitim-öğretimlerine katılım düzeyleri incelenmiştir. Araştırmacı tarafından ana babaların çocuklarının eğitim-öğretimlerine katılımlarını ölçmek amacıyla bir tutum ölçeği geliştirilmiştir. Veriler; araştırma kapsamına giren ana-babaların bu ölçeğe verdikleri cevaplardan oluşmuş ve onların sosyoekonomik seviyeleri, eğitim düzeyleri, çocuklarının devam ettikleri okul seviyeleri bağımsız değişkenler olarak belirlenmiştir. Araştırma çocukları okula devam eden 61 ana-babadan elde edilen bulgularla gerçekleştirilmiştir. Araştırma sonucunda elde edilen bulgular ana-babaların yüksek sayılabilecek bir katılım düzeyine sahip olduklarını göstermiş ve üniversite mezunu ana babaların üniversite mezunu olmayan ana-babalara göre çocuklarının eğitim öğretimlerine ve istatistiksel olarak anlamlı bir düzeyde daha fazla katıldıkları bulunmuştur. Ana-babaların çocuklarının eğitim-öğretimlerine katılımları ve 1 çocuklarının akademik başarıları arasında anlamlı bir ilişki olduğunu görülmüştür.

Aydemir (2008), ilköğretimde öğrenci ve öğretmen performansını etkileyen veli etkinliklerini incelediği araştırmasında velilerin yaptığı etkinlikler ve etkinliklerin ne düzeyde olduğunu incelemiştir. Araştırma 288 veli ve 30 öğretmenin katılımı ile gerçekleşmiştir. Çalışmanın verileri araştırmacı tarafından oluşturulan anket ile toplanmıştır. Araştırma sonucunda velilerin; çocuğun öğretmeni, dersleri, iletişimi ve çevresi ile olan etkinliklere katıldıkları ortaya çıkmıştır. Ayrıca ailelerin bu tür etkinliklere katılımlarının öğrenci ve öğretmenin performansına olumlu yönde etkili olduğu görülmüştür.

Yazar, Çelik ve Kök (2008), tarafından gerçekleştirilen aile katılımının okul öncesi eğitimde ve 2006 okul öncesi eğitim programındaki yerini araştırmayı amaçladıkları çalışmada okul öncesi

eđitim programı aile katılımı aısından incelenmiřtir. Arařtırmada, Okul Öncesi Eđitim Programında aile katılımına ayrı bir bařlık altında ayrıntılı bir řekilde yer verildiđi, aile katılımı ile verilen eđitimin kalıcılıđının arttırılacađı ve okul öncesi eđitimin hakkında öncelikle ailelerin bilinlendirilmesinin gerekliliđi vurgulandıđı ayrıca programda, okul öncesi eđitimde aile katılımı, “aile eđitim etkinlikleri”, “aile iletiřim etkinlikleri”, “ailelerin eđitim etkinliklerine katılımı”, “ev ziyaretleri”, “evde yapılabilecek etkinlikler”, “bireysel görüřmeler” “toplantılar”, “yönetim ve karar verme süreçlerine katılım” ana bařlıkları altında ele alındıđı da görülmüřtür. Arařtırma sonucunda 2006 Okul Öncesi Eđitim Programında aile katılımı konusuna geniř bir biçimde yer verildiđi görülmüřtür.

Köksal, Eđmez (2008), okulöncesi eđitim kurumlarında ailelerin eđitime katılımının ne ölçüde gerçekleştirilebildiđi arařtırmak amacıyla gerçekleřtirdiđi arařtırmasında 25 okul öncesi öđretmeni ve eđitim alan 5-6 yař arasında 250 çocuđun ailesi ile alıřmıştır. Arařtırmanın verileri “Okulöncesi Eđitimi Aile Anket Formu” ve “Okulöncesi Eđitimi Öđretmen Anket Formu” olmak üzere birbirini tamamlayan iki farklı anket formu ile toplanmıřtır. Arařtırma sonucunda okulöncesi eđitim kurumlarında ailenin eđitime katılımı etkinliklerinin tam anlamıyla gerçekleştirilemediđi öđretmen ve ailelerin konu ile ilgili aıklamalarında farklılık olduđu belirlenmiřtir.

Gürřimřek, Girgin ve Kefi (2007), tarafından yapılan arařtırmanın örneklem grubunu Đzmir ili Foa, Aliađa ve Karřıyaka ilçelerinde 6 okul öncesi eđitim kurumunda çocuđu eđitim görmekte olan 161 baba oluřturmaktadır. Aile katılımın desteklendiđi ve desteklenmediđi okullardaki babalara Aile Katılım Öleđi ve Kiřisel Bilgi Formu uygulanarak veriler toplanmıřtır. Elde edilen bulgular katılımın desteklendiđi okullardaki babaların katılım düzey ve beklentilerinde anlamlı farklılıklar olduđunu ortaya koymaktadır. Yapılan istatistiksel analizlerde babaların yařı, eđitim düzeyi ve anne-babanın ocuk yetiřtirme konusunda anlařma düzeyleri ile babaların eđitime katılım düzeyleri arasında istatistiksel aıdan anlamlı her hangi bir farklılařma bulunmamıřtır. Yapılan analizlerde babaların ocukları ile geirdikleri süre ve okul öncesi eđitimin ocuklarının geliřimine katkısına iliřkin inanları ile katılım düzeyleri arasında anlamlı iliřki olduđu görülmüřtür.

Akkaya (2007), alıřmasında öđretmenlerin ve velilerin okul öncesi eđitim kurumlarında uygulanan aile katılım alıřmalarına iliřkin görüřlerini incelemeyi amalamıřtır. Arařtırma,

2006-2007 öğretim yılında Eskişehir ilinde M.E.B. bağlı 10 bağımsız anaokulunda görev yapan 25 okul öncesi eğitimi öğretmeni ve bu okullarda eğitim alan 25 çocuğun velisi ile gerçekleştirilmiştir. Araştırmanın verileri görüşme yöntemi ile toplanmıştır. Araştırma sonucunda aile katılımına yönelik olarak öğretmenlerin, çeşitli çalışmalar düzenledikleri, ailelerin bu çalışmalara daha çok katılım göstermeleri gerektiği aynı zamanda, ailelerin çalışmaların kapsam ve çeşidinin arttırılmasını istedikleri sonucuna ulaşılmıştır.

Işık (2007), tarafından gerçekleştirilen çalışmanın amacı okul öncesi eğitim kurumlarında gerçekleştirilen okul aile işbirliği çalışmalarının anne baba görüşlerine dayalı olarak incelenmesidir. Araştırma Milli Eğitim Bakanlığı'na bağlı 20 ilköğretim okulunun bünyesindeki anasınıflarında çocukları eğitim gören 403 anne babanın katılımı ile gerçekleştirilmiştir. Araştırma verileri anket yöntemi ile toplanmıştır. Araştırma sonucunda, okul tarafından en sık yer verilen çalışmaların, yüz yüze görüşmeler olduğu belirlenmiş, buna karşın telefon görüşmeleri, konferans ve seminerler ev ziyaretleri, dilek şikâyet kutusu ile aile tanışma ve kaynaşma toplantılarının hiçbir zaman düzenlenmediği görülmüştür.

Şahin (2004), çalışmasında anne-babaların okul öncesi eğitim programına katılımlarına ilişkin görüşlerini 4-6 grubu anaokuluna devam eden çocuğu olan 47 anne-baba üzerinde incelemiştir. Okullarda yapılan aile katılım çalışmaları sonunda anne babaların aile katılımına ilişkin görüşleri araştırmacı tarafından oluşturulan anket yoluyla toplanarak elde edilen veriler analiz edilmiştir. Araştırma sonucunda, yapılan aile katılım çalışmaları ile ilgili olarak anne babaların çocuklarını ve okulu daha iyi tanıdıkları, okul ile aileler arasındaki ilişkinin daha da güçlendiği ayrıca aile katılım çalışmalarının sürmesini istedikleri ortaya çıkmıştır.

Arslan ve Nural (2004), okul öncesi eğitimde okul-aile işbirliğinin önemi konulu çalışmalarında okul öncesi eğitim almakta olan 135 çocuk ve aileleriyle çalışmışlardır. Çalışmada araştırmacılar tarafından geliştirilen okul-aile işbirliği aktiviteleri üç ay boyunca uygulanmıştır. Uygulanan aktivitelerin ailelere ve çocuklara etkileri ile ilgili veriler araştırmacılar tarafından geliştirilen anket formu ile toplanmış ve değerlendirilmiştir. Çalışma sonucunda, okul-aile işbirliğinin aileye kazandırdıkları ile ilgili olarak; okul dışındaki bilgi kaynaklarıyla tanışma, çocukların okul öncesi eğitimiyle ilgili bilgi sahibi olma, çocukla aralarındaki ilişkinin kuvvetlenmesi, çocuğun eksik yönlerini tanımada fırsat, uygulaması kolay etkinlikler sunma gibi veriler elde edilmiştir. Okul-aile işbirliği çalışmalarının çocuğa kazandırdıkları ile ilgili olarak da etkinliklerde başarıyı daha

kolay yakalamada yardımcı olması, sorumluluk duygusu kazandırması, kitap sevgisini aşılması, anlatım becerisini geliştirmesi, çocuğun seviyesine uygun etkinliklerle öğrenmeyi kolaylaştırması konularında yararlı olduğu çıkan anket sonuçları arasındadır.

Çelenk (2003), okul aile dayanışmasının öğrencinin okul başarısı üzerindeki etkisi incelemiştir. Çalışmada öğretmenlerin “okul aile işbirliği içinde, çocuğu ile ilgilenen ailelerin okul başarısını olumlu yönde etkilediği çocuğu yanlış bir yönlendirmeden korumak, öğretmene aile çelişmesini engellemek amacıyla ailelerin okul tarafından eğitilmelerinin gerekli olduğu” görüşünü belirttikleri saptanmıştır. Ayrıca çalışmada okul ile ortak program üzerinde görüş birliği içinde düzenli iletişim içinde bulunan, bu ortak anlayış içinde çocuğuna eğitim desteği sağlayan ailelerin çocuklarını okul başarılarını daha yüksek olduğu saptanmıştır.

Gürşimşek (2003), araştırmasında okul öncesi eğitime aile katılımının çocukların psikososyal gelişimine etkisini incelemiştir. Çalışmanın örneklemi, 2001-2002 bahar yarıyılında İzmir ili merkez ilçe sınırları içinde eğitim öğretim sürdüren dört okul öncesi eğitim kurumuna devam etmekte olan 98 kız ve 102 erkek olmak üzere, 5 ve 6 yaş grubundan oluşan toplam 200 öğrenci ve bu öğrencilerin ailelerinden oluşmuştur. Çalışmada, çocukların öğretmenlerine öğrencilerinin tümü için Okul Öncesi Çocuklar için Psikososyal Gelişim Gözlem Formu, annelerine ise Aile Katılım Ölçeği uygulanmıştır. Okul temelli, ev temelli ve okul-aile işbirliği temelli çeşitli katılım durumlarının analizi sonucu, ailenin eğitim sürecinin aktif bir ögesi olarak evde ve okulda çeşitli etkinlikleri sürdürmesine ilişkin davranışların daha az ortaya çıktığı görülmüştür. Bulgular, öğretmenlerin aile katılım sürecinin anlaşılması ve katılım yaşantılarının zenginleştirilmesine yönelik çalışmalarda önemli bir kaynak olabileceğini ortaya koymaktadır. Ailenin eğitim sürecine katılım düzeyi ile çocukların öğretmenlerce gözlenen psikososyal gelişim düzeyleri arasında olumlu yönde bir ilişki bulunmasına karşın, bu bulgu istatistiksel olarak desteklenmemiştir.

Şahin ve Turla (2003), okulöncesi eğitim kurumlarında yapılan aile katılım çalışmalarını incelemiştir. Araştırmadan elde edilen bulgulara göre okulöncesi eğitim kurumlarında aile toplantıları ve problem durumunda ailelerle bireysel görüşmeler yapılmakta olduğu ancak ebeveynlerin erken çocukluk eğitim programına katılım çalışmalarına yer verilmediği saptanmıştır.

Sevinç ve Evirgen (2003), okul öncesi eğitim merkezinde verilen okul destekli anne eğitim programının anneler üzerindeki etkilerini konu alan araştırmalarında 37 deney, 37 kontrol grubu

olmak üzere toplam 74 anne ile çalışmışlardır. Araştırmacılar tarafından geliştirilen anne eğitim programı üç boyutta ele alınarak uygulanmıştır. Program, anneyi bilinçlendirme, anne çocuk etkileşimini güçlendirme ve annenin sınıf içi etkinliklere katılımı boyutlarını içermektedir. 7

haftalık uygulama öncesi ve sonrasında deneykontrol gruplarında yer alan annelere kişisel bilgi formu, aile tutum envanteri ve aile görüşme formu uygulanarak toplanan veriler analiz edilmiştir. Araştırma sonucunda, anne eğitim programına katılan ve katılmayan annelerin tutumları arasında anlamlı fark olduğu görülmüştür. Ayrıca çocukları ile ilişkilerinde olumlu tutum geliştiren annelerin çocukları ile daha fazla etkileşime girmeye başladıkları, onları dinledikleri, çocuklarıyla daha fazla konuştukları, öyküler okudukları, oyunlar oynadıkları, basit kavramları öğrettikleri, olumlu disiplin yöntemleri uyguladıkları ve kendilerini daha olumlu algıladıkları ortaya çıkmıştır.

Dinçer (2003), babaların 3-6 yaş grubundaki çocukların bakım ve eğitimine katılım durumlarını Ankara ili örnekleminde 290 baba üzerinde incelemiştir. Araştırmada verileri elde etmek üzere anket yöntemi kullanılmış ve elde edilen veriler araştırmacı tarafından değerlendirilmiştir. Sonuç olarak, babaların yarısından fazlasının haftada 5 gün ve günde ortalama 8 saat çalıştığı, büyük çoğunluğunun çocukları olduğunda baba olmaya hazır oldukları, yarısından fazlasının çocukları olduktan sonra çocuk ve eşe karşı sorumluluklarının arttığının bilincinde olduğu, yarısından fazlasının çocuk bakımı ve eğitimine katılmak istediği ancak zaman bulamama nedeni ile katılmadığı ve yarısından fazlasının çocuk bakımı ve eğitimine katılımlarını yeterli buldukları ortaya çıkmıştır. Ayrıca, çocukların bakımına ve eğitimine katılmak istememe nedenlerinin, öğrenim durumlarına ve çocuk sayısına göre dağılımında gruplar arasında anlamlı bir fark olmadığı saptanmıştır.

Gürşimşek, Girgin, Harmanlı ve Ekinçi (2002), çocuğun eğitiminde aile katılımının önemi konulu araştırmada, alt sosyoekonomik bölgelerde risk altındaki beş-altı yaş çocuklarının çeşitli alanlardaki gelişiminde ve çocuğun eğitiminde aile katılımının önemini incelemiştir. Araştırmada beş-altı yaş grubu 20 çocuk ve bu çocukların anneleri ile çalışılmıştır. Araştırmada, çocuklar okul öncesi eğitim alırken, anneler haftanın üç günü yapılan toplantılara katılarak çocuk gelişimi ve eğitimi ile ilgili konularda 4 haftalık sürede bilgilendirilmiş, ayrıca annelere çalışılan konulara paralel olarak basit ev çalışmaları verilmiştir. Toplantılarda sınıfta çocuklarla çalışılan konular annelere ayrıntılı olarak anlatılmış ve bu konuları ev ortamında nasıl pekiştirebilecekleri

konusunda bilgi verilerek anneler görevlendirilmiştir. Annelerin eğitim öğretim etkinliklerine aktif olarak katılımları sağlanmıştır.

Araştırmada üç bölümden oluşan form ön test ve son test olarak uygulanmıştır. Araştırma sonucunda; anne ve çocuklarda olumlu düzeyde davranış değişikliği olduğu, özellikle çocukların öz bakım, temizlik, beslenme, sosyal beceri alanlarında çalışma sonrasında olumlu değişimlerin olduğu, ailenin çocuğun eğitim ve gelişimine ilişkin duyarlılık düzeyinin çeşitli alanlardaki gelişimi hızlandırdığı, okul öncesi çocukların motivasyonunu, sosyal becerilerini, gelişimini ve ilkokula hazırlık sürecini olumlu yönde etkilediği saptanmıştır.

Kaya'nın (2002) ailelerin okulöncesi eğitim kurumlarında uygulanan programlara karşı ilgi ve katılımları ile ailelerin eğitimine okul öncesi eğitim kurumlarının katkısı konusunda anne ve baba görüşleri üzerine yapmış olduğu araştırmaya 18 anne, 6 baba olmak üzere toplam 24 kişi katılmış ve nitel veri toplama tekniklerinden yarı yapılandırılmış görüşmelerle gerçekleştirilmiş şu sonuçlar elde edilmiştir: Anne ve babalar, çocuklarının öğretmenleri ile görüşme sıklıklarını, hemen hemen her gün ve sorunlar oldukça biçiminde belirtmişlerdir. Anne ve babaların tümü, okulda gün boyu çocukları ile yapılan etkinlikler konusunda bilgi sahibi olduklarını belirtmişlerdir. Anne ve babaların, okulda gün boyunca yapılan etkinlikler ve uygulanan eğitim programında rol almadıkları, ancak rol alma konusunda tümüyle istekli oldukları görülmüştür. Kendileriyle görüşme yapılan anne ve babaların büyük bir bölümü öğretmenlerin kendilerini, çocuklarının gelişimi, eğitimi, gereksinimleri vb. konularda bilgilendirmeye yönelik çalışmalar yaptıklarından söz etmişlerdir. Anne ve babaların büyük bir bölümü okuldaki eğitimciler tarafından, kendilerine yönelik bir anne-baba eğitimi programı düzenlenmediğini belirtirken kimileri ise böyle bir programın düzenlendiğini belirtmişlerdir. Sonuç olarak; araştırma kimileri ise böyle bir programın düzenlendiğini belirtmişlerdir. Sonuç olarak; araştırma bulguları anne ve babaların, okul öncesi eğitim kurumlarında uygulanan programlara karşı ilgili ve işbirliğine açık oldukları, okul öncesi eğitim kurumlarında uygulanan etkinlikler ve eğitim programına katılımları gerçekleşmese de bu konuda istekli ve işbirliğine hazır bulduklarını göstermiştir.

Kaplan (2002), okul aile işbirliği mevcut durumu ile ilgili araştırma yapılmıştır. Araştırma 10 okulda uygulanmıştır. Veriler anket tekniği ile toplanmıştır. Bulgulara göre okul aile işbirliğine yönelik çalışmaların yapılmamakta olduğu ve buna karşılık aile ve öğretmenlerin katılıma ve işbirliği yapmak istedikleri saptanmıştır.

Koç, Taylan ve Bekman'ın (2001), yaptıkları araştırmada görüşme tekniği kullanılmıştır. Okul öncesi öğretmenlerine okul-aile işbirliğinin nasıl sağlandığı ile ilgili görüşme soruları yöneltilmiştir. Öğretmenlerin büyük çoğunluğu 1-2 ya da 3-4 kez velilerle toplantı yaptıklarını, toplantıların dışında veli ya da kendileri istedikçe, veliler okula geldikçe görüşme yaptıklarını belirtmişlerdir. Öğretmenlerin çoğunluğu, toplantılarda velilerle malzeme gereksiniminin karşılanması, çocuğun eğitimi ve okuldaki davranışları ile ilgili bilgi vermek ve velilerden evde olanlar ile ilgili bilgi almak konularında işbirliği yaptıklarını belirtmişlerdir .

Başaran ve Koç (2000) tarafından gerçekleştirilen, ailenin çocuğun okuldaki eğitimine katılım sorunları ve katılımın sağlanması için alternatif bir model konulu araştırmada, çocuğu ilköğretim düzeyindeki velilerin eğitimine katılımı ile ilgili görüşleri, velilerin katılımında karşılaşılan sorunlar ve bu sorunların çözümüne yönelik öneriler dikkate alınarak oluşturulan bir katılım modeli üzerinde durulmuştur. Araştırma sonucunda çocuğun okuldaki eğitimine velilerin katılım oranları ve katılım şekli ile katılmama nedenlerine ilişkin veli, yönetici ve öğretmenlerin görüşlerinin farklı olduğu, katılımı arttırıcı önerilerde ise tarafların hemfikir oldukları görülmüştür. Velilerin okuldaki karar alma süreçlerine katılmak istedikleri ve okuldaki etkinliklerin zamanı, ekonomik kaygılar, duyurular ve toplantıların içeriğinden kaynaklanan engellerden dolayı okuldaki eğitime yeterince katılmadıkları tespit edilmiştir. Ayrıca var olan yapıda okul aile işbirliğini sağlamada sorumlu birimlerin yetersiz kaldıkları, bu çalışmada ortaya çıkmıştır.

Ülkemizde anne-çocuk eğitim çalışmaları yapan, aile katılımı ve aile eğitimi kavramlarını gündeme getirip destek veren Anne Çocuk Eğitim Vakfı (AÇEV) bu alandaki çalışmalara öncülük etmektedir. “Okul Öncesi Veli Çocuk Eğitim Programı” ile aile katılımına yönelik çalışmalar da yapmaktadır. Okulöncesi Veli-Çocuk Eğitim Programı, 1999 yılında, Okulöncesi Eğitimi Genel Müdürlüğü ile imzalanan protokol çerçevesinde, Boğaziçi Üniversitesi Eğitim Fakültesi ilköğretim Bölümü Okulöncesi Eğitimi Anabilim Dalı Başkanı Prof. Dr. Sevda Bekman danışmanlığında AÇEV uzmanları Deniz Şenocak ve Dilek Erdoğan tarafından geliştirilmiştir. Programın amacı, okul aile arasındaki işbirliğini güçlendirerek, çocuğa verilen eğitim desteğinin sürekli ve birbirini tamamlar nitelikte olmasını sağlamaktır. Program çerçevesinde aile katılımı olarak çocukların zihinsel gelişimini, sözel ve sayısal becerilerini destekleyerek, okula hazırlıklı başlamalarını sağlamaya yönelik çalışmalar yürütmektedir. 28 hafta boyunca süren programın hem çocuğa hem de anneye yönelik faaliyetleri vardır (www.acev.org).

Ensari ve Zembat (1999), yaptıkları çalışmada aile katılımı konusunda okul yöneticileri ve ailelerin farklı düşündükleri ortaya çıkmıştır. Bu çalışmaya göre ailelerin % 22.17'si yöneticilerin kendilerine karşı tutumunu aile katılımına engel görmekte, yöneticilerin ise %22.15'i ailelerin eğitim aktivitelerine işbirliği ve katılım göstermede çok isteksiz ve ilgisiz olduğunu belirtmektedir. Ailenin ekonomik durumu, zaman yetersizliği ve iletişim kopukluğu katılıma engel sebepler arasında gösterilmiştir. Çalışma sonucunda, yöneticilerin demokratik tutumunda aile katılımında pozitif etkiler yarattığı vurgulanmıştır.

Unutkan (1998), çalışmasında çok amaçlı eğitim merkezine devam eden 15'i deney, 15'i kontrol olmak üzere toplam 30 çocuk ve 15 anne-babayla çalışmıştır. Araştırmacı tarafından geliştirilen "Aile Katımlı Sosyalleşme Programı" deney grubundaki çocuklar ve ailelerine uygulanmış ve araştırma öncesi ve sonrasında yapılan ölçümler değerlendirilmiştir. Araştırma sonucunda elde edilen bulgular programın bütünsel etkisi açısından anlamlı farklılıklar ortaya koyduğunu göstermiştir.

Büyükkaragöz'ün (1993), çocukları okul öncesi eğitim kurumuna devam eden anne babalarla, bu kurumlarda görev yapan öğretmenlerin okul öncesi eğitime yaklaşımlarına ve bu kurumlardaki amaçların nasıl gerçekleşebildiğine ve çocuklarda meydana gelen davranış değişikliklerine ait görüşlerini incelemiştir. Çalışmayı 3-6 yaş grubunun eğitimini üstlenen 70 öğretmen ve bu yaş grubu çocuklarının anne-babaları (230) oluşturmuştur. Anne babalarla öğretmenlerin "okul öncesi eğitim programı" hakkındaki görüşleri anket yoluyla toplanmıştır. Bulgulara göre anne ve babalar, okul öncesi eğitim kurumlarında yapılan çalışmalar hakkında öğretmenle ilişki kurup bilgi alma yoluna gitmemekte çocuklarının anlattıkları ile bilgi sahibi olmaktadır. Araştırma kapsamındaki anne ve babaların büyük çoğunluğu da çocuklarından bu konuda bilgi aldıklarını belirtmişlerdir.

Koçak (1988), aile katılım engelleri ile ilgili yaptığı çalışmadan şu sonuçlar elde etmiştir. Yönetici ve öğretmenlerin okul-aile iletişimde etkili olduğunu ileri sürdükleri engeller şunlardır: Okul ve öğrenciyle ilgili bilgilerin anne ve babalara geç gitmesi, sınıflardaki öğrenci sayısının çokluğu, anne babaların işlerinin çokluğu, anne babaların çocuklarıyla ilgili olumsuz şeyler duymaktan hoşlanmaması, okulla ilgili bilgileri anne babalara öğrencilerin iletmesi, yönetici ve öğretmenlerle anne babaların birbirlerini tanımamaları gibi sonuçlar elde edilmiştir .

Aile Katılımı İle İlgili Yurt Dışında Yapılan Yayın ve Araştırmalar

Jackson (2010), tarafından gerçekleştirilen araştırmada aile katılımı kavramına ailelerinin perspektifinden incelenmesi amaçlanmıştır. Çalışma ilköğretime devam eden çocuğu olan 15 velinin katılımı ile gerçekleştirilmiştir. Araştırma verileri görüşme yöntemi ile toplanmıştır. Araştırma sonucunda velilerin eğitime katılıma istekli oldukları ancak katılım kavramı konusunda tam olarak bilgi sahibi olmadıkları görülmüştür.

Mo ve Singh (2008), anne baba ilişkileri ve eğitime katılımının öğrenciler üzerindeki etkilerini incelemişlerdir. Araştırma 1235 7-12 yaş arası öğrencinin katılımı ile gerçekleştirilmiştir. Araştırmanın verileri öğrenci ve okul görevlileri ile yapılan görüşmelerin yanında ev ziyaretleri ile toplanmıştır. Araştırmanın sonucunda aile ilişkileri ve aile katılımının öğrencilerin okul performansını anlamlı düzeyde etkileyen bir unsur olduğu ortaya çıkmıştır.

Anthony (2008), aile katılımı çalışmalarının amaçlarını, yararlarını, uygulama yöntemlerini incelemeyi amaçlayan araştırmada 299 ailenin katılımı ile gerçekleştirilmiştir. Çalışmanın verileri nitel araştırma yöntemlerinden görüşme ile toplanmıştır. Araştırmanın sonuçlarına göre aileler, okula yeterince ilgi göstermeme nedenlerini işlerinin çokluğuna ve kendi eğitim düzeylerinin yetersiz olmasına bağlamaktadır. Dikkate değer oranda velilerin okula yönelik ilgisizlik nedenini, öğretmen ve yöneticilerin kendilerine yeterince ilgi göstermemesi olarak belirtmektedir. Gerek çocuklarıyla olan iletişimlerinde karşılaştıkları sorunların çözümünde, gerekse bilgi gereksinimi hissettikleri alanlarda okuldan yararlanmak isteyen velilerin büyük çoğunluğu eğitim kurumlarına duyulan güven konusunda olumlu görüş taşımaktadır. Genel anlamda, ailelerin okula yönelik ilgi yetersizliğinin temelinde, okul yönetimi ve öğretmenlerle iletişimsizlikten kaynaklanan yanlış anlamaların ve şüphelerin bulunduğu ortaya çıkmaktadır.

Mo ve Singh (2008), anne baba ilişkileri ve eğitime katılımının öğrenciler üzerindeki etkilerini incelemişlerdir. Araştırma 1235 7-12 yaş arası öğrencinin katılımı ile gerçekleştirilmiştir. Araştırmanın verileri öğrenci ve okul görevlileri ile yapılan görüşmelerin yanında ev ziyaretleri ile toplanmıştır. Araştırmanın sonucunda aile ilişkileri ve aile katılımının öğrencilerin okul performansını anlamlı düzeyde etkileyen bir unsur olduğu ortaya çıkmıştır.

Ladner (2006), tarafından yapılan çalışmada öğretmen ve ailelerin aile katılımına bakış açıları incelenmiştir. Araştırma nitel araştırma yöntemlerinden görüşme yöntemi ile gönüllü veli ve öğretmenlerin katılımı ile gerçekleştirilmiştir. Araştırma sonucunda aile katılımına veli ve

öğretmenlerinin bakış açılarında farklılıklar olduğu ortaya çıkmıştır. Çalışmada velilerin aile katılımı kavramına daha geniş bir bakış açısı olduğu ev ve okulda eğitimi desteklemeye istekli olduğu görülürken, öğretmenlerin aile katılımını sadece velilerin ev ödevlerine verdikleri destek olarak baktıkları ve katılıma çok sıcak bakmadıkları ortaya çıkmıştır.

Caspe ve Lopez (2006), erken çocukluk dönemi eğitiminde aile katılımını incelemek amacıyla Harvard aile araştırma projesi (HAAP-HFRP) geliştirmişler ve doküman incelemişlerdir. Proje kapsamında son altı yıl içerisinde yayınlanan 38 makale ve rapor incelenmiştir. Makalelere ulaşmak amacı ile Eric eğitim özetleri ve tez özetleri gibi elektronik bilgi kaynakları kullanılmıştır. Makaleler aile katılım uygulamaları ve çocukların davranış şekilleri olarak ayrılmıştır. Araştırmada, aile katılımı ile çocukların akademik başarıları ve sosyal gelişiminin erken çocukluktan yüksek eğitime kadar etkilendiği sonucuna ulaşılmıştır. (akt. Güven, 2011).

Castro, Donna, Ellen ve Skinner (2004), yaptıkları çalışmada, Head Start programlarındaki aile katılımı türlerini ve katılım sayısını belirlemek için aile, öğretmen, sınıf nitelikleri ve aile katılımı arasındaki ilişkiyi araştırmışlardır. Haed Start programına 1131 aileler ve 58 öğretmen katılmış, araştırmanı verileri kayıtlar, aile mülakatları, öğretmen anketleri ve sınıf gözlemleri ile toplanmıştır. Bulgulara göre aile katılımı aktivitesinin en sık tipi, sınıftaki etkinliklere yardımcı olmak, daha sonrası ise aile toplantılarına katılmaktır. Programda daha deneyimli öğretmenler, sınıflarında gönüllü olan velilerle çok daha fazla zaman geçirdikleri görülmüştür.

McWayne, Hampton, Fantuzzo, Cohen, Sekino, (2004) çalışmalarında aile katılımını çok boyutlu olarak ele almak için sosyo-ekonomik seviyesi düşük 307 aile örnekleme alınmıştır. Araştırmanın verileri Aile Katılım Ölçeğinin çocuk formu ile toplanmıştır. Araştırmanın sonuçlarına bakıldığında aile katılımı ile çocukların sosyal yetenekleri arasında olumlu bir ilişki bulunmuştur.

Brooks (2004), çocuğun sosyalleşmesi ve akademik başarısı üzerinde aile katılımının etkisini incelemiştir. Çalışmada veri toplama aracı olarak öğretmen ve ebeveyn anketi kullanılmıştır ayrıca toplanan veriler öğretmenlerle yapılan görüşmelerle desteklenmiştir. Araştırma sonucunda aile katılımının sağlandığı eğitim ortamlarında çocukların sosyal beceri ve akademik becerilerinin daha iyi desteklendiği belirlenmiştir (akt, Ünüvar, 2010).

Grue ve Brown (2003), yaptıkları çalışmada ailelerle öğretmenlerin birlikte çalışmaları hakkında, öğretmen adaylarının aile katılımına bakış açısını incelemiştir. Araştırmanın sonuçlarına göre öğretmen adaylarının öğrencilerin görüşleri, ailelerle öğretmenlerin ilişkilerini katı bir zeminde oluşturduğudur. Çalışma ortamındaki öğretmenlerin inanç, tutum ve duygularına dikkat edilmediği, öğretmenlik eğitiminde okuyan öğrencilerin, kendi deneyimlerini yansıtan eğitim ve uzmanlık hazırlıklarına giriştikleri gözlenmiştir. Öğretmen eğitim programları aileler birlikte çalışma deneyimi kazandırırken bu programların öğrencilerin teorik alt yapılarını zenginleştiren imkânları sağlamadığı görülmüştür.

Dempsey ve Joan (2002), aile katılımının yararları ve engelleri üzerine yaptıkları çalışmada şu sonuçlar elde edilmiştir. Aile katılımının çocuğun akademik başarısı üzerinde etkili olduğu, akademik başarı için gerekli davranış değişikliğinin oluşması, ailenin tatmini ve ailenin bu tatminle okulla işbirliğine girmesi bulgular arasındadır. Diğer yandan ailenin sosyal durumundan kaynaklı sorunlar (eğitim vb.), zaman problemi ve ailenin psikolojik sorunları (kötü okul anıları vb.) gibi nedenlerden dolayı katılımın gerçekleşmesinin azaldığı sonucu çıkmıştır .

Lewis ve Forman (2002), aile katılım çalışmalarının kültürel yönden ele alındığı çalışmasında aile katılımının içinde bulunulan kültürel ortam ile ailenin içinden geldiği sosyal statünün aile katılımı ile doğrudan ilişkili olduğu ortaya çıkmıştır.

McBride, Rane ve Bea (2001), erken çocukluk eğitimine baba katılımı artırma amaçlı olarak gerçekleştirdikleri çalışmalarında risk altındaki çocukların babalarına yönelik olarak bir baba katılım programı oluşturarak uygulamışlardır. Yirmi haftalık program sonunda babaların eğitime katılım konusunda başarılı ve istekli oldukları gözlenmiştir.

Laloumi ve Vidali (1997), Yunanistan'da 131 okul öncesi eğitim öğretmeni ile çalışmışlardır. Çalışmada öğretmenlerin ailelerle iş birliğine yönelik duyarlılıkları incelenmiştir. Çalışmada öğretmenlerin mesleklerine hazırlanırken ailelerle nasıl ortaklık yapabilecekleri konusunda eğitim almalarının önemi belirtilmiştir. Okul öncesi eğitimin ve bakımın toplumun iç sistemi olarak işlev göstermesinden dolayı, öğretmenlerin ailelerin ihtiyaçları konusunda daha fazla bilgi edinmeleri gerektiği, ailelerinde ortaklığın yapısını anlama konusunda zorluklar yaşamakta oldukları çalışmada ortaya çıkan bulgulardandır. Ayrıca okul öncesi eğitim öğretmenliği eğitiminde,

öğretmen adaylarına aile katılımı hakkında bilgi verilmediği ve ailelerinde bu ortaklığın önemi konusunda bilgilendirilmediği ulaşılan bulgular arasındadır.

Wolberg (1984), yaptığı çalışmasında 29 okul-aile programını incelemiştir. Sonuç olarak akademik başarıda okul-aile işbirliğinin sosyoekonomik düzeye göre iki kat daha etkili olduğunu ortaya çıkarmıştır (Rioux, Berla, 1993;akt. Unutkan, 1998).

Bronfenbrenner, aile katılımı konusuna değinen ilk araştırmacılardan biridir. Bronfenbrenner 1974 yılında risk altındaki çocuklar için uygulanan birkaç destek programını analiz etmiştir. Araştırma sonucunda anneden destek alınarak yürütülen programların başarısının daha fazla ve kalıcı olduğu ortaya çıkmıştır. Programlar arasında en başarılı sonuçların öğretmenlerin ev ziyaretleri yaparak annelere ve çocuklara yapabilecekleri ortak çalışmalarını gösterdiği çalışmalardan alındığı görülmüştür (Unutkan, 1998).

Aile katılımı ile ilgili çalışmalar incelendiğinde çalışmaların daha çok okul öncesi dönemde yapıldığı ancak son yıllarda araştırmaların yönünü ilköğretim ve ortaöğretime çevirdiği görülmektedir. Çalışmaların geneli istenilen düzeyde olmasa da özellikle 2006 okul öncesi eğitim programından sonra okul öncesi eğitimde aile katılımına ilişkin çalışmalar yapıldığını göstermektedir. Araştırma sonuçlarına genel olarak bakıldığında ailelerin eğitime katılım göstermesinde sosyo-demografik değişkenlerin etkili olmadığı genellikle ailelerin eğitime katılım göstermede istekli oldukları fakat öğretmenlerin katılıma ilişkin bazı ön yargılara sahip oldukları görülmektedir. Özellikler son yıllardaki çalışmalarda ise ilköğretim döneminde aile katılımı çalışmalarının gündeme geldiği görülmektedir. Öğretmenler ilköğretim 1. sınıf başta olmak üzere velilerden destek ve ilgi bekledikleri belirtmektedirler. Aileler ise öğretmenleri ve okulu desteklemek istemekte ancak zaman bulamamakta ya da nasıl destek vereceklerini bilemediklerini belirtmektedirler. Bu sonuçlar okul ve aile arasındaki iletişim problemine işaret etmektedir. Okul öncesi eğitim sürecinde henüz yoğun akademik kaygılar olmadan okul-veli ilişkisini geliştirme ve ailelere katılımı anlatmada etkili bir rol oynadığı düşünülmektedir. Araştırmaların hemen hepsinde aile katılımının önemi ve gereği vurgulanırken okul öncesi eğitim sürecinin ilerdeki eğitim kademelerinde ailelerin katılım süreçlerine etkisinin henüz araştırılmamış bir konudur.

TARTIŞMA ,SONUÇ VE ÖNERİLER

TARTIŞMA

Ülkemizde okul öncesi eğitim 2006 yılından beri aile katımlı bir program çerçevesinde yürütülmektedir. Yazar, Çelik ve Kök (2008) araştırmalarında okul öncesi eğitim programını aile katılımı açısından incelemiş ve araştırma sonucunda 2006 Okul Öncesi Eğitim Programında aile katılımı konusuna geniş bir biçimde yer verildiği görülmüştür. Sonuç olarak erken dönem eğitim sürecinde yapılan aktiviteler ailelerden destek alan bir yaklaşımla işlenmektedir. Bu nedenle çocuğu okul öncesi eğitim sürecine dahil olan ebeveynler kendileri de eğitim öğretim süreçlerine aktif olarak dahil olma şansı yakalamakta ve bazı kazanımlar elde etmektedirler. Bekyürek (2008) tarafından yapılan çalışma sonucunda, okula sürekli gelen velilerin ara sıra gelen velilere göre daha olumlu bir tutum içerisinde olduğu görülmüştür. Şahin (2004) tarafından gerçekleştirilen araştırma sonucunda ise, yapılan aile katılım çalışmaları ile ilgili olarak anne babaların çocuklarını ve okulu daha iyi tanıdıkları, okul ile aileler arasındaki ilişkinin daha da güçlendiği ayrıca aile katılım çalışmalarının sürmesini istedikleri ortaya çıkmıştır. İlköğretim döneminde aile katılımı çalışmalarını incelediğimizde ise son yıllarda özellikle proje ödevlerinin gündeme gelmesi ile aile katılımı kavramı ilgili çalışmaların başladığı görülmektedir.

İlköğretim döneminde okul ve ailenin işbirliği ile çocuğu desteklemesi büyük önem taşımaktadır. Aile katılımı uygulamalarının etkileri üzerinde yapılan çalışmalar, aile katılımının öğrencilerin başarılarını artırdığını, katılım, güdülenme ve kendine güven duygusunun gelişmesini ve onların okul ile öğretmenlere yönelik olumlu tutumlar geliştirmelerini sağladığını göstermektedir (Pehlivan, 1997; HooverDempsey, Walker, 2002; Gürşimşek, Girgin, Harmanlı ve Ekinci, 2002; Seviç ve Evirgen, 2003; Çelenk, 2003; Brooks, 2004; Mc Wayne, Hampton, Funtuzza, Cohen, Sekino, 2004; Arslan ve Nural, 2004; Mo ve Singh, 2008, Kotaman, 2008; İpek, 2011)

Çocuğun gelişim ve eğitiminde bu denli etkileri olan aile üyelerinin, çocuk gelişimi ve eğitimi konularında bilgilendirilmeleri ve bilinçlendirilmeleri, bir program dahilinde eğitilmeleri ya da en azından çocukları ile ilgili eğitim yaşantılarına katılarak etkileşimde bulunmalarının sağlanması büyük önem taşımaktadır (Gürşimşek, 2003). Aile katılımı konusunda yapılan çalışmaların bir diğer önemli sonucu, genelde okulla ilgili bilgileri anne babalara öğrencilerin iletmesi sonucu, yönetici ve öğretmenlerle anne babaların birbirlerini tanımadıklarını göstermektedir (Koçak, 1991). Anthony (2008), ailelerin okula yönelik ilgi yetersizliğinin temelinde, okul yönetimi ve öğretmenlerle iletişimsizlikten kaynaklanan yanlış anlamaların ve şüphelerin bulunduğu

belirtmektedir. Okul öncesi dönemde gerçekleştirilen aile katılımı çalışmaları aile ve okul arasında tanışmayı ve kaynaşmayı sağlayan bir köprü olarak nitelendirilebileceği ve erken dönemde aile katılımı çalışmaları ile karşılaşan velilerin ilköğretim döneminde daha tecrübeli ve katılıma açık veliler olmalarını sağlayacağı düşünülmektedir. Ayrıca çocuk, okul ve aile üzerinde olumlu etkileri vurgulanan aile katılımı uygulamalarının ilköğretim döneminde devam etmesinin bu eğitim sürecinin verimliliği açısından büyük önem taşıdığı düşünülmektedir.

SONUÇ

Sonuç olarak, anne-babanın erken dönemde çocuğun eğitiminde yer alması hem kendi çocuklarına olumlu yönden bakabilmelerini, hem kendilerine daha çok güvenmelerini, hem de toplumun çocuğa ve çocuğun eğitimine bakış açısının değişmesini sağlamaktadır (Ömeroğlu, 1992).

Yapılan araştırma sonuçları aile katılımının öğrencinin başarısını ve sosyal duygusal gelişimini olumlu yönde etkilediğini; öğrenci motivasyonunu arttırdığını ve özgüven duygusunun oluşmasını olumlu yönde etkilediğini; öğrencide istedik yönde davranış değişikliğinin oluşmasına katkı sağladığını göstermektedir (Yıldırım, Dönmez, 2008; Henderson ve Berla, 1994; Epstein, 1995; Stevenson ve Baker, 1987).

Özellikle okul öncesi dönem ve ilköğretim döneminde aile katılımı eğitim-öğretim süreçlerinden alınan verimin desteklenmesi açısından büyük önem taşımaktadır.

Ayrıca araştırma sonuçları, aile katılımı uygulamalarının okul başarısından devamsızlıkta azalmaya kadar çeşitli konularda faydalar sağlandığını göstermektedir (Epstein, 1995). Ayrıca aile katılım çalışmalarının öğrencilerin psikolojisini olumlu yönde etkilediği, öğrenci motivasyonunu arttırdığı ve öğrenciyi mutlu ettiği, çocuğun okula bağlılığının artmasını, sorumluluk ve özgüven duygusunun oluşmasını olumlu yönde etkilediği görülmüştür (Yıldırım ve Dönmez, 2008). Bütün bu veriler okullardaki aile katılımı uygulamalarının yararlarını ve önemini ortaya koymaktadır.

ÖNERİLER

1) İlköğretim düzeyinde özellikle okul öncesi eğitim sürecinden faydalanmamış velilere yönelik katılım ve işbirliğine yönelik rehberlik çalışmaları yapılmalıdır.

- 2) Okul öncesi öğretmenleri özellikle aile katılımı çalışmalarını titizlikle uygulamalarının ve aileleri ilköğretim eğitimi konusunda da bilinçlendirmelidir.
- 3) Rehber öğretmenler tarafından aile katılımlı uygulamalı etkinlikler düzenlenmeli.

KAYNAKÇA

- Vural,Deniz Ekinci (2012) Okul Öncesi Eğitimin ilköğretime etkisinin aile katılımı ve çeşitli değişkenler açısından incelenmesi.İzmir
- Nimsi,Esra (2006) İlköğretimlikinci Sınıf Öğrencilerinin Ana-Baba Tutumları ile Okul Başarıları ve Sınıf içi Etkinlik Düzeylerinin Karşılaştırılması.Bursa
- Gök,Doğan (2010) Anne Tutumlarının Öğrencilerin Başarıları veYetenekleri Üzerindeki Etkisinin İnceleme .Malatya
- Tatlıhoğlu,Kasım ve Korkmaz,Gökhan (2011) İlköğretim Öğrencilerinin Okul Başarılarını Olumsuz Etkileyen Nedenlerin Belirlenmesine Yönelik Bir Araştırma . Konya
- Engin,Ali Osman -Özen,Şenay-Bayoğlu Vedat (2009) Öğrencilerin Okul Öğrenme Başarılarını Etkileyen Bazı Temel Değişkenler. Kars-Erzurum
- Beycioğlu,Kadir (2016) Eğitim Yönetimi Araştırmaları-Pegem Akademi-Ankara

DIYARBAKIR
26 - 27 ARALIK 2020

SÜRDÜRÜLEBİLİRLİĞİN KAMU POLİTİKALARI SÜRECİNDE GÜNDEM BELİRLEME ÜZERİNE ETKİLERİ

Halil Gökhan TAŞ¹, Muhammet Onur KESKİN²

¹Atatürk Üniversitesi

hgokhan.tas@atauni.edu.tr - 0000-0002-6154-6037

²Eskişehir Osmangazi Üniversitesi

m.keskinonur@gmail.com – 0000-0001-5512-587X

ÖZET

Çalışma, belirli hedeflere ulaşmak amacı ile örgütlü bir şekilde yaşayan insan topluluğunun belirli alanlarda faaliyete geçirdikleri eylemlerin tamamı olarak ifade edilen ve modern devletin kamu hizmetlerini yürütmek amacı ile başvurduğu kamu politikası kavramının ana taslağı üzerinde inşa edilmektedir. Çalışma, içinde yaşanan yönetsel, sosyal, kültürel ve ekonomik şartlara ilişkili olarak bir kamu politikası problemine etkin ve verimli bir bakış açısı oluşturabilmek için kullanılan kamu politikasında gündem belirleme alt başlığını etrafında şekillenmektedir. Bir şeyin devamlılığının sağlanması, mevcut sistemlerin yenilenebilmesi, kamusal ve toplumsal açıdan yaşamı tüm yönleriyle güçlendiren, kesinti veya azalma olmadan varlığını devam ettirebilen bir süreç olarak ele alınan sürdürülebilirlik kavramının kamu politikası ve kamu politikasında gündem belirleme süreci ile olan ilişkisini kapsamaktadır. Dinamik ve çok aktörlü bir yapıya sahip olan kamu politikası, hükümetin yapmayı veya yapmamayı seçtiği yol olarak karşımıza çıkmakta ve tercihleri ile insanların hayatlarını doğrudan etkilemektedir. Gündem belirlemenin ana gayesi, kamu politikası oluşturma sürecinde hayata geçirilmesi planlanan politikalar ile ilgili nitelikli bilgi üretmektir. Global dünyada var olan sınırsız üretim ve tüketim anlayışı zamanla ekonomik krizlere, doğal kaynakların ve çevrenin tahribatına yol açmakta, neoliberal politikalar etrafında şekillenen kamusal hizmetler artan toplumsal eşitsizlikleri beraberinde getirmektedir. Oluşan bu ortamda hem kaynakların verimli kullanılması açısından hem de oluşan bu eşitsizlik düzeninin varlığının son bulması açısından sürdürülebilirlik düşüncesi küresel ölçekte ele alınan bir kavram haline gelmeye başlamıştır. Sürdürülebilirlik gerek bugünkü neslin gerekse de gelecek kuşakların sürekli ve dengeli bir şekilde gereksinimlerinin geliştirilmesi olarak ifade edilmektedir. Bu çerçevede kamu politikası yapım aşamalarında gündem belirleme süreci üzerinde durularak sürdürülebilirlik kavramının bu sürece dahil olması sonucunda nelerin değişeceği ve kamu politikalarına ne ölçüde etki edeceği tartışılacaktır. Makale, literatür taraması ve doküman incelemesi tekniği ile hazırlanmış olup temel argümanları; kamu politikasında kavramsal çerçeve, gündem belirleme çalışmaları, gündem belirleme modelleri ve sürdürülebilirliğin kamu politikalarına entegre edilmesi olarak belirlenmiştir.

Anahtar Kelimeler: Kamu Politikası, Kamu Politikasında Gündem Belirleme, Sürdürülebilirlik.

GİRİŞ

Çalışmanın genel amacı, kamu politikaları, kamu politikalarında gündem belirleme ve sürdürülebilirlik kavramları konusunda temel bilgiler vermek; çağdaş ve geleneksel yaklaşımlar çerçevesinde sürdürülebilirliğin gündem belirleme üzerine olan etkileri incelenmektedir. Kamu politikası genel olarak hükümetlerin bir sorun karşısında yaptığı veya yapmadığı işlev ve faaliyetlerin bir bütünü olarak karşımıza çıkmaktadır. Kamu politikasında gündem belirleme, iç ve dış politika, adalet, güvenlik, savunma, eğitim ve ekonomi gibi tüm kamu hizmetleriyle ilgili olarak hayata geçirilecek olan kararların işleme alındığı süreç olarak tanımlanabilir. Doğru planlanan bir gündem belirleme süreci, etkin kullanılacak bilimsel yöntemlerin sürece uygun şekilde entegre edilmesi ile başarılı bir şekilde hayata geçirilebilmektedirler. Kamu politikasında gündem belirlenirken, hükümetlerin ne yaptığı, niçin yaptıkları ve bu yapılan şeyin vatandaşların yaşamında herhangi bir değişiklik yapıp yapmadığını öğrenmek ve anlamaktır. Sürdürülebilirlik kavramı farklı alanlarda kullanılmakta olup temel özelliği ise insanın geleceğini dikkate alması ve kullanıldığı alandaki kaynakların korunmasına önem vermesidir. Sürdürülebilirlik, iktisat, sosyal adalet, çevre bilimi ve yönetimi, işletme yönetimi, politika ve hukuku bir araya getiren bir kavramdır.

Çalışmada ilk olarak kamu politikası kavramsal çerçevesi ve süreçleri aktarılmış, daha sonra kamu politikasında gündem belirleme ve sürdürülebilirlik kavramları açıklanmıştır. Sonuç kısmından önce sürdürülebilirliğin gündem belirleme üzerindeki etkileri tartışılarak açıklanmaya çalışılmıştır. Çalışmada gerek nicel gerekse de nitel verilerden sık sık yararlanılmaktadır. Çözüm aranılacak olan çalışmanın ana sorunsalı ise “Karar vericilerin kamusal sorunların çözümünde kullandığı güç kaynakları arasında sürdürülebilirliğin yeri var mıdır ve kamu politikası sürdürülebilirlik çerçevesinde şekillenmesi politika sorununa ne şekilde katkı yapacaktır?” şeklinde ortaya konmaktadır. Çalışmanın ulaşmak istediği nokta, sürdürülebilirlik kavramı üzerinde kamu politikasında gündem belirleme bağlamında ilişki kurularak kamu politikasına yeni bir perspektif katmak amaçlanmaktadır.

KAMU POLİTİKASI KAVRAMSAL ÇERÇEVESİ VE SÜREÇLERİ

Türk Dil Kurumu'na göre politika kelimesi, “devletin etkinliklerini amaç, yöntem ve içerik olarak düzenleme ve gerçekleştirme esaslarının bütünü, siyaset, siyasa” şeklinde ifade edilmiştir. Yine Türk Dil Kurumu'na göre politika kelimesinin İngilizce karşılığı olan “policy” kavramı, “belirlenen amaç veya hedeflere ulaşmaya yönelik karar ve eylemler bütünü” şeklinde açıklanmaktadır. Diğer bir ifade ile politika, belirlenmiş amaç veya amaçları gerçekleştirme fikri ile bir arada yaşayan ve örgütlenmiş insan topluluklarının, sorun yaşanan bir alana yönelik hayata geçirdikleri eylemlerin tamamı olarak tanımlanabilir. Tanımdan da anlaşılacağı üzere her topluluk, hedefleri dahilinde faaliyette bulunmak ve amaçlarına ulaşmak gayesi ile politika oluşturabilirler. Devlet aygıtı da örgütlü bir yapı olarak

hem kamu hizmetlerini yerine getirebilmek için hem de meşru varlığını devam ettirebilmek için çeşitli politika kararları almaktadır.

Modern anlamda kamu politikası olarak adlandırılan ilk çalışmalar ABD’de 1930’lı yıllarda ekonomik ağırlıklı programın uygulandığı dönemde görülmeye başlanmıştır (Şengül, 2018). Federal yönetimin hayata geçirdiği politikalar analistlerin dikkatini çekmiş ve inceleme konusu haline gelmiştir. Dye’a göre kamu politikası, “hükümetlerin yapmayı veya yapmamayı seçtikleri şeyler” (Dye, 1995) olarak tanımlanmıştır. Oluşan bu yeni disiplinin amacı, kamusal sorunların çözümüne yönelik bilgiler üretmek ve kamusal faaliyetlerin rasyonelliğini sağlayarak kamu politikalarının etkinliğini arttırmaktır (Şengül, 2018). Kamu hizmetleri gerek oluşum süreci gerekse de etki alanı olsun insan yaşamının bir parçası konumundadır. Modern devlet düzeninde kamu hizmetleri olmadan insanların etkileşim içerisinde yaşadıkları hayatı sürdürebilmeleri neredeyse imkansız bir hal almıştır. Bundan dolayı kamu hizmetlerinin etki alanı çok geniş bir alana yayılmakta ve temel anlamda insan ihtiyaçlarını karşılamak ve düzenlemek üzere tasarlanmaktadır. Bu noktada kamu hizmetlerini gerçekleştiren bir araç konumuna sahip olan kamu politikaları devreye girmektedir.

Kamu politikaları, devletlerin hükümetleri aracılığı ile ülke kaynaklarının ihtiyaçları doğrultusunda etkili ve verimli kullanılması amacıyla toplumun talepleri ve ihtiyaçları da göz önüne alınarak oluşturulan eylemlerdir. Toplumda meydana gelen sorunlarla ilgili olarak kamu politikası yapmaya yetkili merci tarafından verilen kararlara rehber niteliğindeki bilgi, değer ve ilkelerin genel bütünü de kamu politikası olarak adlandırılmaktadır. Thoenig’e (1985) göre ise kamu politikaları bir veya birden çok kamu otoritesinin kendine özgü eylem programları olarak ele alınmaktadır. Kamu politikası çok etkileşimli, içerisinde siyasal, ekonomi, bürokrasi gibi birçok aktörü barındıran etkileşimli bir süreç olarak karşımıza çıkmaktadır. Kamu politikalarının doğası dinamik bir yapıya sahiptir. Hayata geçirilen politikaların hükümet tercihlerini ve uygulamalarını veya hükümet müdahalelerini barındırdığından dolayı ve toplumsal sorunlara çözüm niteliği taşıdığından dolayı direk vatandaşları ilgilendirmektedir. Bu anlamda kamu politikaları için kamu gücünün bir yansıması veya bir ifadesi denilebilir. Tüm bu süreçte hükümet tarafından eyleme geçirilen politika sonuçları insanları direk etkilemekte ve bundan dolayı tüm vatandaşların kamu politikaları ile ilgili olması beklenmektedir. Kamu politikaları; adalet, ekonomi, içişleri, dışişleri, sosyo-kültürel, sağlık, savunma, eğitim gibi çok geniş alanlarda faaliyet göstermektedir.

Kamu politikası çeşitli süreçlerden meydana gelmektedir. Bu süreçler, Kamu politikasında gündem belirleme, kamu politikasında yer alan aktörler, kamu politikasında karar alma, kamu politikasında uygulama ve kamu politikasında değerlendirme olarak açıklanabilir. Makalemizin konusu gereği bu süreçlerden, kamu politikasında gündem belirleme üzerinde durulacaktır.

KAMU POLİTİKASINDA GÜNDEM BELİRLEME

Kamu politikası sürecinde gündem belirle aşaması, hükümetin yaşanan sorun veya krize yönelik olarak, siyasi, ekonomik, idari veya sosyo-kültürel açıdan bir kamu politikasına etkin ve verimli bir çözüm sunabilmek amacı ile hayata geçirdiği bir süreç olarak ifade edilebilir. Kamu politikası sürecinde gündem belirleme, üzerinde çalışılan politika konusunu tasvir edebilmek, analiz edebilmek ve sonucunda kamu politikasını açıklayabilmek olarak belirtilmektedir (Dye, 1995). Gündem belirleme, politika talebinin tanımlanması ve gündeme gelmesi ile kamu politikası taleplerinin kararlara dönüşmesi biçiminde alt kısımlara ayrılmaktadır. Bir kamu politikasının geliştirilmesi ile ilgili bir sorunun varlığı, o soruna ilişkin vatandaşların yahut çeşitli çıkar veya baskı grubunun inancı ile başlamaktadır. Ayrıca toplumsal ihtiyaçların, politika talebi olarak tanımlanmasında vatandaşlar, sivil toplum kuruluşları, medya, siyasi partiler, bürokrasi, hükümet, parlamento ve son olarak uluslararası kuruluşlar rol oynamaktadırlar (Yıldız, 2014).

Kamu Politikalarını gündeme taşırken sorgulanması gereken noktalar vardır. Bu soruların cevapları bir konunun üzerinden politika yapılıp veya yapılmayacağına karar verildiği aşamadır. Politika sorunu nedir? Bu sorun hükümetin gündemine nasıl gelir? Hükümetin harekete geçmesi için gerçekten talep var mıdır? Politikanın hedefleri nedir? Gibi sorular bunlara örnek teşkil etmektedir.

Kamu politikası sürecinde gündem belirlemenin ana rolü karar verici kurum veya kişilere nitelikli bilgi üretimi ve gönderimi sağlamaktır. Mevcut hükümet karar verme mekanizması içerisinde birçok sıralı aksiyoner adımları atarak yeni bir politika için karar vermeye çalışmaktadır. Bu bakımdan isabetli ve etkin bir gündem belirleme, uygun ve doğru seçilmiş bilimsel yöntemlerin doğru bir şekilde entegre edilmesi ve uygulanması ile yapılabilir. Bu sayede siyasal ve idari hükümler verebilme kapasitesi artabilir (Yıldız, 2014).

Gündem belirleme sürecinde kamuoyu önemli bir rol oynamaktadır. Kamuoyunun üzerinde durduğu, tartışılmasının gerekliliğini hissettiği, toplum tarafından da önemsenilen ve çözümünü için öncelik görülen problemler ve konular ile ilgilenmektedir. Gündem belirleme sürecinde mevcut sosyal yapının, ekonomik durumun ve siyasi süreçlerin dahilinde bazı konuya veya sorunlar ön plana çıkarken bazıları ise önemini kaybetmektedir. Sürdürülebilirliğin bu sürece entegre edilmek istenmesinin nedeni kamu politikası karar verme ve yapım sürecinde ele alınacak olan problemlerin devamlılıklarını sağlayarak; kısa, orta ve uzun vadede amaçlanan politika çıktıklarına ulaşımını sağlamaktır.

Gündem belirleme sürecinde doğru adımlar atılması ve kamu politikası oluşum sürecine doğru toplumsal problemlerin taşınması o kamu politikasının başarısını, tartışma ve hazırlanma aşamasındaki niteliğini ve kalitesini yansıtmaktadır. Politikanın gündeme gelip gelmeyeceği şekillenirken saptanan hedeflerin açıklığı ve sağlayacağı faydanın rasyonel bir şekilde ortaya konabilmesi politikayı başarıya götüren unsurlar arasında sıralanabilir. Kısacası etkili, verimli ve başarılı bir kamu politikasını hayata geçirebilmek için hedef ve amaçların, sorunun

çözümüne odaklandığı iyi bir gündem belirleme süreci geçirilmesi gerekmektedir. Bu süreçte çeşitli unsurlar ön plana çıkmaktadır; başta kanun koyucu merci olan meclis, iktidarı elinde bulunduran ve kamu politikası sürecine yön veren hükümet, toplum içerisinde yer edinmiş baskı ve çıkar grupları, gündem belirleme sürecinde etkin rol oynayan medya, süreci şekillendiren kamu görevlileri önemli rol oynamaktadır.

SÜRDÜRÜLEBİLİRLİK

Sürdürülebilirlik kavramının Türkçe’de kabul gören birebir karşılığı olmamakla beraber; sürekli, devamlı, kesintisiz gibi ifadeler ile tercüme edilmektedir. Sürdürülebilirlik kavramı Latince “sustain” kelimesine karşılık gelmektedir. Sürdürülebilirlik kavramı yakın dönemde ilk defa Oxford Dictionary tarafından kullanılmıştır. 1980’lerde kullanılan kavram bahsedilen sözlükte sürdürülebilirlik, “belli bir oranda veya düzeyde devam ettirilebilme” anlamında ifade edilmektedir. Sürdürülebilirliğin en yaygın tanımı Birleşmiş Milletler’in Ortak Geleceğimiz raporunda (Brundtland Raporu, 1987) ifade edilmiştir. Bu rapor sürdürülebilirliği “gelecek nesillerin kendi ihtiyaçlarını karşılama yeteneğini riske atmadan günümüzün ihtiyaçlarını karşılayabilme” olarak tanımlamaktadır. Sürdürülebilirlik geniş bir perspektifte bir amacı ifade etmekten ziyade bir süreci ifade eden kavram olarak karşımıza çıkmaktadır. Sürdürülebilirlik için, devamlılık sağlamak, azalma veya yok olma olmadan varlığın devam ettirilebilmesi denilebilir.

Sürdürülebilirlik kavramı, hem yönetsel süreç olarak hem insanlığın içinde yer aldığı sistemler olarak hem de doğanın varlığını devam ettirebilmesi ve yenilenebilmesi adına mevcut kaynakları koruyan ve süregelen bir yaşam formatı sunan bir döngü olarak ele alınmaktadır.

SÜRDÜRÜLEBİLİRLİĞİN GÜNDEM BELİRLEME ÜZERİNE ETKİLERİ

Sürdürülebilirlik kavramının kamu politikası gündem belirleme sürecinde ana aktör olarak görülmesi gerektiğinin nedeni, uzun bir dönem boyunca benimsenmesi istenilen bir kamusal söylem haline gelmesini istemek ve ayrıca politik süreçteki arttırımcı ve hızlı bir değişimi sağlayacak olan model için en uygun kavram niteliğinde olmasıdır. Sürdürülebilirlik kavramının kamu politikası sürecindeki etkinliği, gerek mevcut düzenin korunması gerekse de gelecek kuşakların ihtiyaçlarını azami şekilde karşılanabilmesine olanak sunacak şekilde tasarlanmasıdır.

Küreselleşmenin de etkisiyle günümüzde artan sınırsız üretim ve tüketim anlayışı ve bunun sonucunda oluşan ekonomik krizler, doğayı dikkate almadan gelişen şehirler, doğal kaynakların sınırsız sanılarak fütursuzca kullanılması, değişen yönetim yapısı ve kapital düzenin sonucu olarak görülen toplumsal eşitsizlikler ve gelir adaletsizliği sürdürülebilirlik fikrinin küresel ölçekte önem kazanmasına ve gündeme taşınmasına neden olmuştur. Sürdürülebilirlik ana anlam olarak da sürekli devam etmesi gereken, gelişimin ve ilerlemenin durağan olmadığı bir kavram olarak karşımıza çıkmaktadır. Bundan dolayı belirli bir noktaya

ulaşıp öneminin kaybolduğu veya sonlandığı bir yapıyı asla ifade etmemektedir. Bu özellikler çerçevesinde kamu politikaları için biçilmiş bir kaftan niteliği taşıyan sürdürülebilirlik kavramı, gündem belirleme sürecinde oynayacağı ana rol ile toplum için, bugünkü ve yarın ki nesiller için, kurumsal ve yönetsel ağların devamlılığının sağlanabilmesi için, adaletli bir yapının varlığı için gerekli olan ana unsur niteliğindedir. Kavramı gündem belirleme sürecine monte ederek kamu politikalarını şekillendirmek, hükümet için doğru politikaların seçiminden sonra ulaşılması gereken maksimum fayda çıktısının alınmasına ve sonrasında devamlılığın sağlanması adına hayati önem taşımaktadır. Ayrıca sürdürülebilirlik kavramı kamu politikaları sürecinde kalkınma odaklı ele alınarak sürekli büyüme ve sürekli gelişim çatısı altında kullanılabilir. Kavram aynı zamanda, toplumsal açıdan bilimsel, kültürel, sosyal ve insan kaynaklarının tümünün katılımcı bir yapıda kullanımını sağlamaktadır.

SONUÇ

Sürdürülebilirlik kavramının gündem belirleme sürecinde aktif bir şekilde rol alması gerektiğinin temel amacı, kamuoyu tarafından tartışılmasını sağlamak ve dikkatleri konu üzerinde yoğunlaştırmaktır. Sürdürülebilir olmayan politikalar, devlet sistemleri ve kamu yönetimi açısından etkililiği bulunmayan ve zaman içerisinde beklenen çıktıyı sağlayamayan politikalar olarak silinmeye mahkûmdur. Sürdürülebilir kamu yönetimi için birçok unsurun hayata geçirilmesi gerekmektedir. Birey katılımı, gelişen teknoloji ve iletişim sistemleri sonucu oluşan toplum taleplerinin karşılanması, kamu yönetiminin kalkınması için verimli, etkili ve kaliteli bir yapının tasarlanması sürdürülebilir kamu yönetiminin gerekliliklerindedir. Özellikle klasik kamu yönetimi anlayışının miras bıraktığı hantal bürokratik yapının kırılması, değişim içinde olan küresel sisteme entegre olabilmek için gerekli olan dönüşümün sağlanabilmesi için ve kamu yönetiminin durağan değil statik ve sürdürülebilir, gelişime açık bir yapıda devam edebilmesi için gündem belirleme sürecinde sürdürülebilirliğin üzerinde daha fazla durulması gerekmektedir (KULA, 2020). Devletlerin kendi toplumlarının refahlarını en üst düzeyde tutma arzusu kamu politikalarını bu noktada en etkili araç haline getirmektedir. Bugünün devamlılığı ve geleceğin daha iyi şekillenmesi adına bu aracın en etkili kullanımını sürdürülebilirlik ile sağlanabilir. Bu açıdan sürdürülebilirlik soyut girişimlerden ziyade sosyal, kent-çevre odaklı, ekonomik açıdan bütüncül ve devamlılık

Kaynakça

Dye, T. R. (1995). *Understanding Public Policy*. New Jersey: Englewood Cliffs.

KULA, M. E. (2020). Sürdürülebilir Kamu Yönetimi ve Toplam Kalite Yönetimi. S. B. AVCI içinde, *Kamu Yönetiminde Güncel Yaklaşımlar* (s. 7-8). Erzurum: Atatürk Üniversitesi.

Şengül, R. (2018). Kamu Politikasında Kavramsal Çerçeve. R. Şengül içinde, *Kamu Politikası* (s. 7-8). Kocaeli: Umuttepe Yayınları.

Yıldız, M. (2014). *Kamu Politikası Kuram ve Uygulama*. İstanbul: Adres Yayınları.



YÜKSELEN PİYASA EKONOMİLERİNDE ENFLASYONU BELİRLEYEN ETKENLER

Prof. Dr. Gülsün Yay¹, İsmail Ertek²

¹ Yıldız Teknik Üniversitesi, İktisadi ve İdari Bilimler Fakültesi, 0000-0003-1931-7246

² Yıldız Teknik Üniversitesi, Sosyal Bilimler Enstitüsü, 0000-0002-7169-4738

ÖZET

Fiyatlar genel düzeyinde meydana gelen sürekli artışlar enflasyon olarak ifade edilir. Tarihsel sürece bakıldığında, yüksek enflasyon oranlarının hem gelişmiş hem de gelişmekte olan ülkelerin başlıca sorunlarından biri olduğu gözlenmektedir. Bu yüzden literatürde enflasyon olgusunu anlayabilmek için enflasyonu belirleyen etkenleri ülkeler özelinde ve karşılaştırmalı olarak inceleyen birçok teorik ve ampirik çalışma bulunmaktadır. Gelişmekte olan ülkeler kategorisinde olmalarına rağmen, büyüme performansı, yüksek nüfus, zengin doğal kaynaklar, nitelikli işgücü, daha şeffaf yönetim anlayışı, etkin yapısal reformlar ve daha fazla doğrudan yabancı sermaye çekecek nitelikte para ve sermaye piyasalarına sahip olma özellikleriyle farklılaşan ülkeler yükselen piyasa ekonomileri (EME) olarak adlandırılmaktadır. Bu ülkelerde 1980'li yılların sonlarında üç haneli olan yıllık ortalama enflasyon oranlarının özellikle 2000'li yılların başında tek haneye kadar gerilemesi yükselen piyasa ekonomilerinin enflasyon dinamiklerini farklı metotlarla inceleyen pek çok çalışmayı da beraberinde getirmiştir. Bu çalışmanın amacı, 1995-2019 yılları arasında 27 yükselen piyasa ekonomisi üzerinden enflasyonu belirleyen faktörleri incelemektir. Analizde dinamik panel veri metodu ve GMM tahmincisi kullanılmıştır. Çalışmada enflasyonu belirleyen faktörler beş ana gruba ayrılmıştır. Enflasyonu açıklayan talep yönlü faktörleri temsil etmek için bütçe dengesinin GSYH'ye oranı ve nüfus büyümesi; parasal (mali) görüşü temsil etmek için para arzı büyümesi ve faiz oranı; dışsal faktörleri yansıtmak için döviz kurundaki değişim oranı; arz (maliyet) yönlü etkenleri yansıtmak için dünya petrol fiyatlarındaki ve petrol dışı dünya emtia fiyatlarındaki değişim; kurumsal faktörleri göstermek için ise merkez bankası bağımsızlık endeksi ve ülkelerin uluslararası ticaret yapma özgürlüğü endeksi değişkenleri ele alınmıştır. Çalışmanın bulgularına göre enflasyon gecikmesinin enflasyon üzerinde pozitif yönlü etkisi bulunmaktadır. Söz konusu dönemde enflasyonu belirleyen en temel faktörlerin para arzı büyümesi, döviz kurundaki dalgalanmalar ve nüfusun büyümesine bağlı olarak talep artışı olduğu görülmektedir. Ayrıca ilgili dönemde bütçe açığında ve ham petrolün dünya fiyatlarında meydana gelen artışların enflasyon üzerinde yukarı yönlü etki yarattığı gözlenmektedir. Modelde ele alınan kurumsal faktörler bağlamında merkez bankası bağımsızlığı ve dış ticarete serbestlik ile enflasyon arasında ters yönlü bulguya ulaşılmıştır. Bu durum merkez bankası bağımsızlığının artması ile enflasyonun kontrol altına alınarak düşürüldüğünü, tersine merkez bankası bağımsızlığının azalması durumunda ise enflasyonda yükselme eğiliminin görüldüğünü ifade etmektedir. Dış ticaret özgürlüğünün enflasyon üzerinde anlamlı bir etkisi olmadığı bulgusuna ulaşılmış ancak dış ticaretteki vergilerin durumu, karaborsanın varlığı, ithalat ve ihracat sürecindeki zorluklar gibi birtakım faktörleri içeren endeksin enflasyonla ters yönde hareket ettiği gözlenmiştir.

Anahtar Kelimeler: Yükselen Piyasa Ekonomileri, Enflasyonun Kaynakları, Dinamik Panel Veri Analizi, Genelleştirilmiş Momentler Metodu

FACTORS DETERMINING INFLATION IN EMERGING MARKET ECONOMIES

ABSTRACT

Inflation is expressed as continuous increases at the general level of prices. Historically, high inflation rates are one of the crucial problems for both developed and developing countries. There exists a number of country-specific and comparative studies which examine the dynamics of inflation. Despite being in the category of developing countries, Emerging Market Economies (EME) diverge from them with the characteristics such as growth performance, high population, rich natural resources, qualified workforce, more transparent management approach, effective structural reforms and having money and capital markets that more attractive for foreign direct capital. Distinctive performance of EME regarding inflation from the late 1980s to the beginning of 2000s have paved the way for various studies focusing on inflation dynamics in EME. The aim of this study is to investigate the factors that determine inflation in Emerging Market Economies through 27 EME between 1995-2019 by using Panel Data Analysis. We use dynamic panel method and GMM estimator in the analysis. In the study, the factors determining inflation are divided into five main groups. In explaining inflation, we consider the ratio of budget balance to GDP and population growth to represent demand-side factors; money supply growth and interest rate to represent the monetary (financial) view; the change in the exchange rate to reflect external factors; change in world oil prices and world non-oil commodity prices to reflect supply (cost) factors; central bank independence index and freedom of trade internationally index to show institutional factors. According to the findings of the study, inflation lag has a positive effect on inflation. We observe that the main factors determining inflation is the increase in money supply, the fluctuations on the exchange rate and the increase in demand due to the population growth in the relevant period. In addition, we observe that the increase in budget deficit and the rise in world oil prices in the relevant period has an upward effect on inflation. In the context of the institutional factors considered in the model, we find a negative relationship between central bank independence, freedom to trade internationally and inflation. This indicates that as the independence of the central bank increases inflation decreases. On the contrary, we find that inflation increases if the central bank independence decreases. On the other hand, we observe that freedom to trade internationally index doesn't have a significant effect on inflation however, we also observe that the index, which includes some factors such as the situation of taxes in international trade, the presence of black market and difficulties in the import and export process, moves in the opposite direction with inflation.

Key Words: Emerging Market Economies, Sources of Inflation, Dynamic Panel Data Analysis, Generalized Method of Moments

1. GİRİŞ

Enflasyonun nedenlerinin incelenmesi yıllar boyunca iktisattaki en önemli makroekonomik tartışmaları doğurmuştur. Bu tartışmalar, temel olarak enflasyonun kontrolü, enflasyona neden olan faktörler, gelişmiş ve gelişmekte olan ülkeler arasındaki enflasyon dinamiklerine ilişkin farklılıkları açıklayan çeşitli hipotezler etrafında gelişmiştir. Gelişmiş ülkelerdeki enflasyonun temel olarak parasal faktörlerden kaynaklandığı, buna karşın gelişmekte olan ülkelerdeki enflasyonun yalnızca parasal faktörlere dayanmadığı konusunda çeşitli yaklaşımlar bulunmaktadır (Totonchi, 2011, 459). Özellikle gelişmekte olan ülkelerde daha yüksek parasal büyüme ve ödemeler dengesi krizinden kaynaklı kur artışı gibi mali dengesizliklerle ilgili faktörler enflasyon sürecinde önemli bir yer tutmaktadır (Sargent ve Wallece, 1981; Montiel, 1989).

1970’li yılların başında petrol fiyatlarındaki ani yükselme, yaşanan döviz kuru krizleri, ekonomik çöküşü izleyen fiyat serbestleştirme programlarının ardından aralarında yükselen piyasa ekonomilerinin (EME) de yer aldığı pek çok gelişmekte olan ülkede enflasyon oranları artış göstermiştir (Ha ve diğ., 2019, 143). 1980’li yıllarda da yüksek enflasyon oranlarıyla yüzleşen EME, 1990’lı yılların ikinci yarısından itibaren tek haneli enflasyon oranlarını yakalamayı başarmıştır. Enflasyon oranında yaşanan bu denli düşüşün ardında şüphesiz pek çok etmen yatmaktadır. Ancak bunlardan en önemlileri 90’lı yıllarda enflasyonla mücadelede ağırlıklı olarak para politikasına başvurulması sonucunda enflasyon oranlarının küresel anlamda gerilemesi, petrol fiyatlarındaki azalmaya bağlı olarak arz şoklarının etkisinin azalmasıdır. Bu faktörlerin yanı sıra otoritelerin geçmişten ders çıkararak daha ihtiyatlı makroekonomik politikalar yürütmesi ve bu makroekonomik politikaların yanında merkez bankası bağımsızlığı, işgücü piyasasındaki düzenlemeler, para ve sermaye piyasalarına erişimin artırılması gibi birtakım yapısal ve kurumsal faktörler de rol oynamıştır (IMF, 2001; Domaç ve Yücel, 2005, 141-142).

1980’lerin başında dünya ekonomisinde payı yaklaşık %37 olan yükselen piyasalar ve gelişmekte olan ekonomiler (EMDE) 2020 yılı itibarıyla bu oranı yaklaşık %57’ye çıkarmıştır (Letko Brosseau, 2019, 1; IMF, 2020, [20.10.2020]). Gelişmekte olan ülkelere birtakım özellikleri itibarıyla ayrılarak farklı bir konuma yerleşen ekonomiler yükselen piyasa ekonomileri (EME) veya kısaca yükselen piyasalar (EM) olarak adlandırılmaktadır. 2020 yılı itibarıyla ekonomik büyüklük açısından %57’lik payın %50’sini yalnızca yükselen piyasa ekonomileri oluşturmaktadır.¹ Yükselen piyasa ekonomilerinin bu kadar büyük paya sahip olmaları ve dünya ekonomisi içerisindeki paylarını her geçen gün daha da arttırmaları, bu ülkelerin ortaya çıkışında rol alan faktörlerin incelenmesine zemin hazırlamıştır. Bu konuda yapılan çalışmalar teknolojiye ve haberleşmedeki gelişmeler, küreselleşme, ulaşım ve dağıtım yollarının gelişmesi gibi önemli faktörlerin yükselen piyasa ekonomilerinin ortaya

¹ IMF’nin tanımına göre yükselen piyasalar ve gelişmekte olan ekonomilerin (EMDE) sayısı 156’dır. 156 ülkenin dünya ekonomisindeki payı 2020 itibarıyla %56,9’dur (IMF, 2020, [17.10.2020]). MSCI’nın 2020 yılı itibarıyla yükselen piyasa ekonomileri olarak ele aldığı ülke sayısı ise 26’dır. Bu ülkeler: Arjantin, Birleşik Arap Emirlikleri, Brezilya, Çekya, Çin, Endonezya, Filipinler, Güney Afrika, Hindistan, Katar, Kolombiya, Kore Cumhuriyeti, Macaristan, Malezya, Meksika, Mısır, Pakistan, Peru, Polonya, Rusya, Suudi Arabistan, Şili, Tayland, Tayvan, Türkiye ve Yunanistan. Bu ülkelerin dünya ekonomisi içerisindeki payı ise yaklaşık %50’dir (MSCI, 2020, [15.11.2020]; IMF, 2020, [15.11.2020]).

çıkışında önemli rol oynadığını göstermektedir. Bununla birlikte 80'li yıllardan itibaren küreselleşmenin artması para politikalarının da önemini arttırmıştır. Özellikle küreselleşmenin enflasyon dinamiklerini değiştirip para politikasında yeni gelişmelere zemin hazırlaması bu konuda sayısız çalışmayı da beraberinde getirmiştir. Literatürde bu konuda yapılan çalışmaların iki başlıkta toplandığını söylemek mümkündür. İlki, küreselleşmenin enflasyon dinamiklerinde meydana getirdiği değişimi Phillips eğrisi çerçevesinde açıklayan yaklaşımlar ve ikincisi ise finansal entegrasyonun artmasıyla birlikte para politikasının rolünü inceleyen çalışmalardır (Yay, 2015, 321-322; Yay, 2009, 34). Bu konuda yapılan analizler, hem küreselleşmeyi başlı başına bir olgu olarak (küresel pazar rekabetinin artması, mal ve emek piyasalarında yaşanan değişimler) hem de para ve sermaye piyasalarında yarattığı etkiyi (finansal serbestleşmenin yaygınlaşması, ülkelerin para ve sermaye piyasalarının daha entegre hale gelmesi, para politikası araçlarının değişmesi gibi) dikkate alarak yurtiçi ve küresel enflasyonu yeni dinamiklerin etkilediğini ancak bu durumun geleneksel yaklaşımlardan tamamen soyutlanarak açıklanmasının mümkün olmadığını ortaya koymuştur (Rogoff, 2004; Ball, 2006; Sbordone, 2007, Mishkin, 2008; Bianchi ve Civelli, 2015). Literatürde yapılan çalışmaların pek çoğu gelişmiş ülkelere yönelik gerçekleştirilmişse de küreselleşmenin yükselen piyasa ekonomilerinin enflasyon dinamiklerinde ve para politikalarında değişim yarattığı yadsınamaz bir gerçektir. Özellikle finansal entegrasyonun artmasıyla bu ülkelere yönelik sermaye akımlarının genişlemesi olumlu bir gelişmedir. Ancak diğer taraftan bu akımların döviz kurundaki dalgalanmalara yol açarak bu ülkelerin hedefledikleri enflasyon oranlarına erişimlerini zorlaştırması olumsuz bir gelişme olarak gözlenmektedir. Bu olumsuz gelişme *imkânsız üçleme (impossible trilemma)*² bağlamında açıklanabilir (Yay, 2009, 37).

1990'lı yıllara gelindiğinde, yükselen piyasa ekonomilerinin para piyasalarında yaşanan iki büyük gelişmenin altını çizmek gerekir. Bunlardan ilki, 90'lı yılların ikinci yarısında enflasyonun düşük seviyelere doğru istikrarlı biçimde azalması, ikincisi ise enflasyon hedeflemesi yaklaşımını baz alan bir para politikası yürütme tercihidir. 2000'li yıllara gelindiğinde yükselen piyasa ekonomilerinin pek çoğu fiyat istikrarını sağlayabilmek için doğrudan enflasyon hedeflemesi yaklaşımını benimsemiş ve dolayısıyla, merkez bankalarının enflasyonu belirlemede anahtar rol oynadığı da görülmüştür (Mohanty ve Klau, 2001, 1). Sonuç olarak küreselleşmeyle başlayan ve günümüze kadar uzanan süreçte yurtiçi ve küresel enflasyonun parasal ve parasal olmayan (küresel arz ve talep şokları, ülkelerin yapısal ve kurumsal özellikleri gibi) pek çok nedenden etkilendiği görülmektedir.

Bu çalışmanın esas amacı yükselen piyasa ekonomilerinde enflasyonu belirleyen temel faktörleri panel veri analiziyle incelemektir. Bu çalışma iki açıdan literatüre katkı sağlamayı amaçlamaktadır. İlk olarak, literatürde bu konuda yapılan çalışmaların çoğu zaman serisine dayalı olduğundan, bu çalışmada panel veri analizinin kullanılması yükselen piyasa ekonomilerindeki enflasyon dinamikleri ile ilgili daha fazla bilgi sunmaktadır. İkinci olarak modele talep yönlü faktörler, parasal faktörler, arz yönlü faktörler ve dışsal faktörlerin yanında kurumsal faktörleri dahil ederek yükselen piyasa ekonomilerinde kurumsal faktörlerin enflasyon üzerindeki rolünü açıklamaya katkı sağlamaktadır. Bu çalışma 1995-

² Bir ülkenin döviz kuru istikrarı, parasal bağımsızlık, tam finansal entegrasyon amaçlarının bir arada gerçekleştirilmesinin mümkün olmadığı durumu anlatmaktadır. Bu noktada ülke amaçların yalnızca ikisini gerçekleştirip birinden vazgeçmek durumundadır (Yay, 2015, 323).

2019 yılları arasında 27 yükselen piyasa ekonomisinin³ verisini kapsamakta ve çalışmada enflasyon belirleyicileri 5 ana başlık üzerinden analiz edilmektedir. Bu değişkenler: talep yönlü faktörleri yansıtmak için *bütçe dengesinin GSYH'ye oranı ve nüfus büyümesi*; parasal faktörleri yansıtmak için *para arzı büyümesi ve faiz oranı*; dışsal etkileri (kurdaki değişimleri) yansıtmak için *döviz kurundaki değişim oranı*; arz (maliyet) yönlü faktörleri yansıtmak için *petrol fiyatı ve petrol dışı emtia fiyatlarındaki değişim oranı*; kurumsal faktörleri yansıtmak için *merkez bankası bağımsızlık endeksi, uluslararası ticaret yapma özgürlüğü endeksi* şeklinde ele alınmıştır.

2. LİTERATÜR TARAMASI

Enflasyonun temel belirleyicilerini farklı metotlarla inceleyen çalışmalar bu bölümde literatür taraması başlığı altında incelenmiştir.

Yükselen piyasa ekonomilerinde enflasyonu etkileyen temel faktörler literatürde iki ana başlık altında incelenmiştir. Yükselen ekonomilerde enflasyonu açıklamadaki ilk yaklaşım, bu ülkelerde enflasyonun parasal olmayan faktörlerden kaynaklandığına işaret etmektedir. Özellikle ortaya çıkan arz şokları, talepteki değişimleri ve dolayısıyla parasal aktarım mekanizmalarının etkilerini belirsiz hale getirerek enflasyonun temel argümanlarını ortaya koymada güçlük yaratmaktadır. Literatüre bakıldığında yükselen piyasa ekonomilerinde enflasyonu belirleme yönündeki ikinci yaklaşım ise, arz şoku gibi parasal olmayan faktörlerin yalnızca kısa dönemde etkili olduğunu, uzun vadede enflasyonu belirleyen temel unsurların yine parasal faktörler olduğunu ileri sürmektedir (Domaç ve Yücel, 2005; Mohanty ve Klau, 2001). Parasal faktörlerin dışındaki unsurların Merkez Bankaları tarafından kontrol edilememesi, bu faktörlere ilişkin yeterli düzeyde bilginin bulunmaması yükselen piyasa ekonomilerinde enflasyonu önlemek için bir para politikası formülasyonunu da zorlaştırmaktadır.

Teorik yaklaşımların ötesinde gözlemler, yükselen piyasa ekonomileri için yapılan enflasyon açıklamalarının bu iki yaklaşımın arasında bir yerde olduğuna işaret etmektedir. Enflasyonun yüksek olduğu dönemlerde, aşırı mali açıkların monetize edilmesi, ücretlerin ve fiyatların yüksek seviyelerde endekslenmesi, ulusal paranın devalüe edilmesi gibi birtakım unsurlar sayılabilmektedir. Ancak özellikle 1990'ların ikinci yarısında enflasyon oranlarının bu ülkelerde tek hanelere kadar düşüş göstermesi, düşük enflasyon oranlarının altında yatan faktörleri incelemeyi de gerekli kılmıştır (Mohanty ve Klau, 2001). Literatürde mali açıkların enflasyon üzerinde etkisinin olduğu yönünde kesin bir görüş birliği bulunmamaktadır. Ampirik çalışmalarda, mali açıklar, parasal büyüme ve dolayısıyla enflasyon oranları arasında kısa dönemde güçlü pozitif bir ilişki gözlemlenmemekle beraber (Agenor ve Montiel, 1999), mali açıkların düşük enflasyon oranlarını açıklamada yetersiz kaldığını yalnızca yüksek enflasyon yaşayan ülkelerde güçlü ilişki olduğunu açıklayan yaklaşımlar da bulunmaktadır (Montiel, 1989; Fischer ve diğ., 2002). Mali açıkların enflasyon üzerindeki etkilerini

³ Ele alınan ülkeler: Arjantin, Brezilya, Bulgaristan, Çekya, Çin, Endonezya, Filipinler, Güney Afrika, Hindistan, Katar, Kolombiya, Kore Cumhuriyeti, Macaristan, Malezya, Meksika, Mısır, Pakistan, Peru, Polonya, Romanya, Rusya, Suudi Arabistan, Şili, Tayvan, Tayland, Türkiye ve Yunanistan'dır.

inceleyen diğ er bir ç alıřmada ise uzun vadeli enflasyon oranı ile mali aık arasında iliřki bulunmuřtur. Bu yaklařım, para arzındaki yüzde 1'lik bir azalmanın para arzının büyüklüğüne baėlı olarak enflasyonu 1,5 ile 6 puan azaltabileceğini ö ne sürmektedir (Catão ve Terrones, 2001). Mali dengesizliklerin özellikle ö demeler dengesi krizini tetikleyerek ve dö viz kurundaki ařırı hareketlenme sonucunda ulusal paranın deėerini azaltarak enflasyon üzerinde yukarı yönlü etkilere neden olabileceğini savunan ç alıřmalar yer almaktadır (Sargent ve Wallace, 1981; Liviatan ve Piterman, 1986; Razin ve Sadka, 1987; Bruno ve Fischer, 1990).

Literatürde yapılan ampirik ç alıřmalar, her ö lkede aynı etkiye sahip olmamakla birlikte ç ıktı aıėı, ařırı para arzı ve ücretler gibi geleneksel dinamiklerin enflasyon üzerinde önemli bir etkiye sahip olduėunu göstermektedir. Yine yükselen piyasa ekonomilerinde önemli enflasyon belirleyicileri arasında gıda fiyatlarında yařanan ani artıřlar ve dö viz kurundaki sıçramalar da yer almaktadır. Bu noktada gıda fiyatlarında ve dö viz kurunda yařanan řokların enflasyon üzerindeki etkisinin petrol fiyatlarında yařanan ani artıřlardan daha büyük olduėu da gözlemlenmiřtir. Parasal büyüme ekonomik büyüme yi teřvik etmek için olması gerekenin üzerinde olduėunda, ařırı talep artıřı gerekleřir. Buna baėlı olarak talep potansiyel üretimin üzerine ç ıkar ve enflasyon oluşur. Aksi durumda daha düşük parasal büyüme fiili üretimi potansiyel üretime yaklařtırarak bir istikrar saėlamaktadır. Bu nedenle ç ıktı aıėındaki deėiřiklikler enflasyon oranı üzerinde önemli bir rol oynamaktadır. Literatürde dö viz kuru cephesinde ise, dö viz kurunun yurtii fiyatları belirlemedeki rolü vurgulanmaktadır. Ö zellikle esnek dö viz kuru sisteminde, dö viz kurundaki hareketler ithal malların ulusal para cinsinden deėerini deėiřtirerek enflasyona etki etmektedir. Yine dö viz kurundaki ani řokların maliyetlerde yarattıėı etki neticesinde enflasyon beklentileri de buna baėlı olarak deėiřim göstermektedir (Mohanty ve Klau, 2001; Ho ve McCauley, 2003). Dö viz kuru rejimi ile enflasyonun bileřenleri arasındaki iliřkiyi 53 geliřmekte olan ekonomi üzerine inceleyen bir ç alıřma parasal büyüme, dö viz kuru, arz řoku ve enflasyon ataletinin sabit ve esnek dö viz kuru rejimi uygulayan ö lkeler arasındaki farklılıklarını incelemiřtir. Ç alıřmanın bulguları, Afrika ve Asya ö lkelerinde enflasyonu belirleyen faktörler ierisinde mali deėiřkenler, petrol ve emtia fiyatlarındaki deėiřimler kadar enflasyon ataletinin de önemli olduėunu gösterirken, Latin Amerika ö lkelerinde ise enflasyonun altında yatan en önemli olgunun mali faktörler olduėunu ö ne sürmektedir (Loungani ve Swagel, 2001).

Yükselen piyasa ekonomilerinde ücret enflasyonu da literatürde önemli bir belirleyici olarak ele alınmıřtır. Dornbusch ve Fischer (1993), cari ücretlerin gemiř enflasyona yönelik endekslenmesinin kalıcı etkilere yol aabileceğini savunmaktadır. Söz konusu ç alıřma, enflasyonun yüksek ve orta düzeyde olduėu ö lkelerde ücretlerin uzun dönemli sözleşmeleri teřvik ettiėini ileri sürmektedir. Ayrıca enflasyonun yüksek olduėu ö lkelerde reel ücretler düşüktür. Böyle bir durumda iřgücü talebi yüksek olacaktır. Ancak enflasyonun düşmeye bařladıėı durumda reel ücretler artacak ve bu da iřsizliėin artmasına neden olacaktır. Bu durumda, politika uygulayıcılarını uzun dönemli bir enflasyonla mücadeleden caydırabilir. Bu noktada enflasyonun politik (siyasi) belirleyicileri de literatürde incelenmiřtir. Seçim dönemlerinde iktidarda olan partinin tekrardan seçilebilmesi için Merkez Bankalarını genişletici politikalara sevk ettiėini, yani seçim dönemlerinin enflasyon üzerinde bir etkisi olduėunu gözlemleyen ç alıřmalar bulunmakla beraber (Nordhaus, 1975; Lindbeck, 1976; Alesina ve diė., 1997), tersine seçim dönemlerinin enflasyon üzerinde etkisi olmadıėını ö ne

süren çalışmalar da mevcuttur (McCallum, 1978; Alesina, 1988). Mali açıkların para basılarak finanse edilmesi enflasyona yol açtığı için, ekonomik birimlerin satın alma gücünde bir azalma meydana getirir. Bu yüzden adeta bir enflasyon vergisi doğar (Yay, 2015, 218). Popülist görüşe göre, kamu taleplerine yanıt veren hükümetler enflasyonist finansmana başvurarak devlet harcamalarını arttırmaktadır. Bu nedenle fiyat istikrarının sağlanması, hükümetlerin bu baskılardan kaçınarak mali açıkların monetizasyonunu bir kurtarma planı şeklinde görmemesiyle mümkündür (O'Donnel ve diğ., 1986; Nelson, 1993). Enflasyon vergisi, her zaman kamu taleplerini karşılamanın bir sonucu olarak ortaya çıkmaz. Kimi zaman görevde yer alan politikacıların ve bu politikacılara yakın kesimlerin talepleri nedeniyle de oluşabilir. Merkez Bankaları tarafından verilen kredilerin hükümete yakın firmalara/kişilere yönlendirilmesi de mali açıkların monetizasyonunu tetiklemektedir. Bu durumda da mali açıkların para basılarak finanse edilmesinden kaçınılması enflasyonu dizginlemede önemli bir rol oynamaktadır (Domaç ve Yücel, 2005, 146).

Merkez Bankalarının bağımsızlığı, zaman tutarlılığı açısından enflasyonu belirlemede bir faktör olarak literatürde yer almaktadır. Özellikle Merkez Bankası bağımsızlığının gelişmiş ülkelere göre daha az olduğu yükselen piyasa ekonomilerinde, politikacıların enflasyona karşı ekonomik büyümeyi önceleyen tutumları, merkez bankası üzerinde baskı yapmalarına neden olabilmektedir. IMF (1996)'nin yaptığı çalışmada, enflasyon ile MB bağımsızlığı endeksi arasında negatif korelasyon ortaya çıkmıştır. Ancak aynı çalışma söz konusu negatif ilişkinin yükselen piyasa ekonomilerinde geçerli olmadığı sonucunu da göstermektedir. Bu durum, yükselen piyasa ekonomilerinde MB bağımsızlığının, olması gereken (*de jure*) ile fiili durum (*de facto*) arasındaki farklılık nedeniyle ölçülmesinin net olmayışından kaynaklanmaktadır (Domaç ve Yücel, 2005). Latin Amerika ve Karayip ülkelerinin ele alındığı bir çalışmada merkez bankası bağımsızlığını anayasal olarak sağlam hale getiren ülkelerde daha iyi bir enflasyon performansının olduğu gözlenmiştir (Gutiérrez, 2004). Bu noktada şunu söylemek yerinde olacaktır. Merkez bankası bağımsızlığı para politikasının güvenilirliği için tek başına yeterli değildir, maliye politikasının da mutlaka para politikasıyla tutarlı olması gerekmektedir. Maliye politikasının para politikasıyla tutarlı olmadığı bir ortamda merkez bankasının bağımsızlığı olsa bile güvenilirliği yeterli olmayacaktır.

2000'li yılların başından bu yana literatürde küresel ve yurtiçi şokların hem küresel hem de yurtiçi enflasyon hareketlerini açıklamada giderek önem kazandığı gözlenmektedir. Küresel finans krizi esnasında ve sonrasında, dünya ekonomisinde alışılmadık ölçüde ve yaygın bir enflasyon düşüşü ortaya çıkmıştır. 2008-2009 yılında dünyadaki ülkelerin yaklaşık %80'inin enflasyon oranında bir azalma meydana gelmiştir. Yükselen piyasa ekonomilerinin ise yaklaşık %75'i 2010'lu yıllarda enflasyon düşüşü yaşayan ülkelerin başında gelmektedir. Literatürde giderek artan sayıda çalışma yurtiçi enflasyondaki dalgalanmaları küresel ve yerel şoklarla açıklama eğilimindedir. Ampirik çalışmalar farklı türdeki küresel ve yurtiçi şokların enflasyon üzerindeki etkilerini araştırmıştır (Ha ve diğ., 2019). Küresel şokların yurtiçi enflasyon üzerindeki etkilerini inceleyen çalışmalara bakıldığında, literatürde genellikle iki yaklaşım üzerinde yoğunlaşıldığı görülmektedir. Bu yaklaşımlardan ilki Phillips eğrisi yaklaşımı, diğeri ise Vektör Otoregresyon (VAR) modelleridir. Literatürde, Phillips eğrisi yaklaşımı aracılığıyla, küresel şokların yurtiçi enflasyon üzerinde etkisi olduğu sonucuna ulaşan çalışmalar söz konusu olduğu, gibi küresel şokların yurtiçi enflasyon üzerinde önemli

bir etki yaratmadığı sonucuna ulaşan çalışmalar da bulunmaktadır. Borio ve Filardo (2007), Phillips eğrisi çerçevesinde 15 OECD ülkesini ele alarak yaptığı çalışmada küresel şokların yurtiçi enflasyon oranları üzerindeki etkisi olduğunu gözlemlemiştir. Yine Filardo ve Lombardi (2014), Asya ülkeleri üzerine yaptıkları çalışmada Asya ülkelerindeki enflasyonun küresel şoklardan kısmen etkilendiği sonucuna varmıştır. Literatürde 13 OECD ülkesini ele alan bir başka çalışmada ise özellikle enerji, gıda vb. fiyatlardaki değişimlerin yurtiçi enflasyonla ilişkili olduğu sonucuna varılmıştır (Altansukh ve diğ., 2017). Phillips eğrisi yaklaşımıyla küresel şokların, yurtiçi enflasyon üzerinde kayda değer bir etkisinin gözlemlenmediği çalışmalar da bulunmaktadır. OECD ülkeleri ele alınarak küresel şokların göstergesi olarak küresel çıktı açığı, küresel emtia fiyatlarındaki değişim gibi birtakım göstergeler üzerinden yapılan çalışmalarda, küresel şokların ülkelerin enflasyonu üzerinde anlamlı bir etkisi olmadığı bulgularına ulaşılmıştır (Ihrig ve diğ., 2010; Eickmeier ve Pijnenburg, 2013; Mikolajun ve Lodge, 2016; Kabukçuoğlu ve Martinez-García, 2018).

Literatüre bakıldığında, küresel şokların yurtiçi enflasyon üzerindeki etkilerini VAR modelleriyle inceleyen çalışmalar, küresel şokların ülkelerin enflasyon oranları üzerinde Phillips eğrisinden çok daha anlamlı bir etkisinin olduğunu göstermektedir. Ciccarelli ve Mojon (2010) 22 OECD ülkesi üzerinde yaptığı çalışmada enflasyon değişiminin yaklaşık üçte birinin küresel şoklardan kaynaklandığı sonucuna ulaşmıştır. Neely ve Rapach (2011), 64 ülkeyi ele aldığı çalışmada ülkelerdeki enflasyon oranlarındaki değişimin üzerinde küresel ve bölgesel şokların ciddi bir etkisi olduğunu gözlemlemiştir. Çoğunluğu gelişmiş ekonomilerden oluşan 36 ülke üzerinde yapılan bir başka çalışmada yine küresel faktörlerin enflasyon üzerinde etkisi olduğu tespit edilmiştir (Mumtaz ve diğ., 2011). Porter (2010) Çin'in enflasyonunun iç talep ve parasal faktörlerden ziyade küresel şoklardan büyük oranda etkilendiği sonucuna varmıştır. Furceri ve diğ. (2018), 34 gelişmiş ekonomiyi incelediği çalışmasında küresel gıda fiyatlarındaki sürekli artışların, yurtiçi enflasyon üzerinde kalıcı olmayan ve zamanla azalan bir etkisinin olduğunu gözlemlemiştir.

2008 Küresel Finans Krizi sonrasında küresel petrol fiyatındaki değişimlerin yurtiçi enflasyon üzerindeki etkilerini inceleyen çalışmalar da yapılmıştır. ECB (2017) Bayesyan VAR modelini kullanarak 2008-2009 ve 2014-2016 yıllarında yaşanan petrol fiyatındaki değişimlerin Euro bölgesi enflasyonu üzerinde önemli etkileri olduğunu gözlemlemiştir. Conti ve diğ. (2015) ise, küresel petrol fiyatındaki değişimler kadar parasal ve talep şoklarının da Euro Bölgesi enflasyonunu etkilediği sonucuna ulaşmıştır. Yine literatüre bakıldığında, küresel kriz sonrasında 2014-2016 yılında yaşanan petrol fiyatındaki aşırı düşüşün ülkelerin enflasyon oranlarındaki azalmaya ciddi oranda katkı sağladığını bulan çalışmalar da görülmektedir (Sussman ve Zohar, 2015; Berganza ve diğ., 2016). Literatürde, enflasyon sepetindeki ağırlıklarından, kur şoklarından ve emtialar üzerindeki görece yüksek vergilerden dolayı küresel gıda ve enerji fiyatlarındaki ani artışların yükselen piyasalar ve gelişmekte olan ekonomilerin (EMDE) enflasyon oranları üzerinde gelişmiş ülkelere göre daha büyük etkiye neden olduğunu öne süren çalışmalar göze çarpmaktadır (Berganza ve diğ., 2016; Furceri ve diğ., 2018).

Küresel şokların yanı sıra ülke içinde yaşanan şokların yurtiçi enflasyon üzerindeki etkisini inceleyen çalışmalar da bulunmaktadır. Çoğunlukla gelişmiş ekonomiler üzerinde yapılan

çalışmalarda ülke içinde yaşanan şokların, kısa vadeli enflasyon oranları üzerinde etkili olduğu sonucuna ulaşılmıştır (Globan ve diğ., 2015; Bobeica ve Jarociński, 2017). Pain ve diğ. (2006) ise iç ekonomik şokların OECD ülkeleri için özellikle 1990'lerden sonraki dönemde enflasyon oranları üzerindeki etkisinin azaldığını gözlemlemiştir. Gelişmiş ekonomilere benzer olarak, yükselen piyasa ekonomileri ve gelişmekte olan ülkelerde iç şokların yurtiçi enflasyon dinamiklerine olan etkilerini inceleyen çalışmalar da bulunmaktadır. Vašíček (2011) AB ülkeleri içerisinde yer alan yükselen piyasa ekonomileri üzerine yaptığı çalışmada, bu ülkelerin yurtiçi enflasyon oranlarının temelde küresel şoklardan çok daha fazla oranda etkilendiği sonucuna ulaşırken, Halka ve Kotlowski (2017) AB içerisindeki bu ülkeler üzerine yaptığı çalışmada ise yurtiçi enflasyonun küresel şoklardan ziyade iç şoklardan etkilendiği sonucuna ulaşmıştır. 33 Asya ülkesi ele alınarak yapılan bir çalışmada ise yurtiçi enflasyon üzerinde iç şokların büyük bir etkiye sahip olduğu bulgusu elde edilmiştir (Osorio ve Ünsal, 2013). Literatürde, yurtiçi talep ve arz şokları aracılığıyla yükselen piyasa ekonomilerindeki enflasyonu açıklamak için yapılan çok sayıda çalışma bulunmaktadır. Jongwanich ve Park (2008) ele aldığı 8 Asya ülkesinde enflasyonun, temelde dış fiyat şoklarından ziyade aşırı talep artışı ve enflasyon beklentilerinden kaynaklandığını bulmuşlardır. Asya ülkeleri için tarıma bağlı arz şoklarının enflasyon üzerindeki etkilerini inceleyen çalışmalar (Dua ve Gaur, 2009) olduğu gibi, Afrika ülkeleri için yurtiçi enflasyonun en önemli dinamiğinin iç talep şoku olduğunu gözlemleyen çalışmalar (Ahmad ve Pentecost, 2012) da bulunmaktadır. Kandil ve Morsy (2010) ise, Orta Doğu'daki ülkeleri ele aldıkları çalışmada yurtiçi enflasyon üzerinde kapasite kısıtlamasının (arz etkisi) ve kamu harcamalarının (talep etkisi) kısa vadeli enflasyon üzerinde etkili olduğunu bulmuşlardır.

Yurtiçi şoklar göz önünde bulundurulduğunda literatürde bu alanda incelenen bir başka unsur da para politikasının etkileridir (Ha ve diğ., 2019). Uygulanan para politikasının yurtiçi enflasyon üzerindeki etkilerinin incelendiği çalışmalarda, gelişmiş ülkelerdeki bu etkinin yükselen piyasalar ve gelişmekte olan ekonomilerden (EMDE) daha net sonuçlar verdiği gözlenmektedir. Bunun en önemli nedeninin para politikası aktarım mekanizmasının EMDE'de gelişmiş ülkelere nazaran daha karmaşık olması düşünülmektedir. Özellikle finansal piyasaların daha az geliştiği ve zayıf kurumların yer aldığı EMDE'de para politikasının enflasyon üzerinde istenen etkiyi ortaya çıkarması zorlaşmaktadır (Agenor, ve Aynaoui, 2010; Frankel, 2011). Literatürde yapılan çalışmalara bakıldığında para politikasının aktarım kanallarının birbirinden farklı seviyelerde enflasyon üzerinde etkileri olduğu görülmektedir. Yükselen Piyasa Ekonomileri ve Gelişmekte Olan Ekonomiler için para politikasının faiz oranı ve varlık fiyatları kanalıyla enflasyon üzerindeki etkisinin zayıf olduğu sonucuna ulaşan çalışmalar olmakla birlikte (Mohanty ve Turner, 2008; Vonnák, 2008); özellikle döviz kuru kanalının enflasyon üzerindeki etkisinin daha fazla olduğu sonucuna ulaşan çalışmalar da bulunmaktadır (Bhattacharya ve diğ., 2011; Neaime, 2008).

Enflasyon dinamiklerini inceleyen başka bir boyut, ülke karakteristiklerinin enflasyon üzerinde etkisi olduğunu savunan çalışmalardır. Özellikle ticarete daha açık ve küresel anlamda entegrasyonun yüksek olduğu ülkelerde, küresel şokların yurtiçi enflasyon üzerindeki etkisinin daha fazla olduğu bulgularına ulaşan çalışmalar (Bianchi ve Civelli, 2015; Auer ve diğ., 2017) olmakla birlikte, uluslararası ticarete daha açık ülkelerdeki

enflasyonun iç şoklardan daha az etkilendiği sonucuna ulaşan çalışmalar (Martínez-Garcia ve Wynne, 2010) da gerçekleştirilmiştir.

Literatürde enflasyon dinamiklerinin belirlenmesine ilişkin çalışmalar ağırlıklı olarak zaman serisi kullanılarak gerçekleştirilmiştir. Bu çalışmada ise Panel Veri Analizi kullanılmaktadır. Literatürde Panel Veri Analizi kullanılarak yükselen piyasa ekonomilerindeki enflasyonun belirleyicileri ile ilgili çalışmalar da yürütülmüştür. Aisen ve Veiga (2006), dinamik panel veri metodu kullanarak 100 ülke üzerinde yaptıkları çalışmada çeşitli politik ve kurumsal faktörlerin enflasyon üzerindeki etkilerini gözlemlemiştir. Ekonomik politikalarda yaşanan sürekli değişimlerin yanı sıra siyasal istikrarsızların yaşandığı, kurumsallığın daha az olduğu gelişmekte olan ülkelerde enflasyonun gelişmiş ülkelere göre çok daha yüksek ve yaygın olduğunu gözlemlemiştir. Bu sonuçlar Cukierman ve diğ. (1992)'nin siyasi istikrarsızlık ve senyoraaj gelirlerinin enflasyonu arttırıcı yöndeki bulgularını desteklemektedir. Bogoev ve diğ. (2012), 1990-2009 yılları arasında ele aldığı Orta ve Doğu Avrupa'daki 17 geçiş ekonomisi üzerinden Merkez Bankası bağımsızlığı ve enflasyon arasındaki ilişkiyi panel veri analiziyle incelemiştir. Çalışmada, Merkez Bankası bağımsızlığı ile enflasyon arasında ters yönlü bir ilişki bulmuşlardır. Bu durum merkez bankası bağımsızlığı arttıkça, merkez bankasının enflasyon üzerindeki kontrolünün arttığını ve böylece enflasyonun azalmaya başladığını göstermektedir. Çalışmanın bulguları literatürde bu konuda yapılan araştırmalarla uyumludur. 1970-2010 yılları arasında 60 ülke üzerinde yapılan bir başka çalışmada ise, enflasyon değişkenliği ile enflasyon-çıktı ödünleşimi (trade-off) arasındaki ilişkiye odaklanılmıştır. Dinamik bir panel veri modeli üzerinden yapılan çalışmada enflasyon değişkenliği ile enflasyon-çıktı arasında Yeni-Keynesyen⁴ görüşe uygun ters yönlü bir ilişkinin varlığı gözlenmiştir (Bakas ve Chortareas, 2019). Bowdler ve Malik (2017), 1961-2000 yılları arasında 96 OECD ülkesi üzerinden ticaret açıklığı ile enflasyon değişkenliği arasındaki ilişkiyi incelemiştir. Panel veri metodu kullanılarak yapılan çalışmada ticarete açıklık ile enflasyon değişkenliği arasında ters yönlü bir ilişki bulmuşlardır. Ayrıca çalışmada EMDE'de bu ters ilişkinin daha güçlü olduğu, gelişmiş ülkelerde ise daha zayıf olduğu sonucuna varmışlardır. 2002-2012 periyodunda 17 Yükselen Piyasa Ekonomisi ve 23 gelişmiş ekonomiyi ele alarak enflasyon dinamiklerini panel veri metoduyla inceleyen bir başka çalışmada ise, enflasyon hedeflemesi uygulayan ve uygulamayan ülkelerin temel enflasyon belirleyicileri analiz edilmiştir. Analizin sonucunda reel efektif döviz kurunun enflasyonla ters yönlü ilişkili olduğu, bu ilişkinin yükselen piyasa ekonomilerinde gelişmiş ekonomilere göre daha güçlü olduğu bulgusu elde edilmiştir. Çalışmada para arzındaki artışların yükselen piyasa ekonomilerinin enflasyon oranları üzerinde etkisi olduğu gözlenirken, bu etkinin gelişmiş ekonomiler için oldukça zayıf olduğu sonucuna varılmıştır. Ayrıca çalışmanın bulguları, enflasyon hedeflemesi uygulayan yükselen piyasa ekonomilerinde merkez bankalarının gelişmiş ekonomilerden farklı parasal mekanizmalara yönelmesi gerektiğine işaret etmektedir (Deniz ve diğ., 2016). Al-Shammari ve Al-Sabaey (2012) 1970-2007 yılları arasında 59 gelişmiş ve gelişmekte olan ülke üzerinden panel veri metodu kullanarak yaptıkları çalışmada enflasyonun temel belirleyicilerini incelemiştir. Enflasyonun

⁴ Enflasyon dinamiği ile enflasyon-çıktı arasındaki ilişkiyi açıklayan teorik iki yaklaşım geliştirilmiştir. Enflasyon değişkenliğini enflasyon-çıktı ödünleşiminin temel belirleyicisi kabul eden Yeni Klasik yaklaşım (Lucas, 1972; Lucas 1973) ve bu yaklaşıma karşı çıkan Yeni Keynesyen yaklaşımdır (Mankiw ve Romer, 1988).

belirleyicilerini talep yönlü faktörler, arz yönlü faktörler, dışsal faktörler ve parasal faktörler üzerinden inceledikleri çalışmada elde ettikleri bulgular, gelişmiş ekonomiler ile gelişmekte olan ekonomilerdeki enflasyon belirleyicilerinin birbirinden farklı olduğunu göstermektedir. Çalışmada elde edilen bulgular bir dizi politika çıkarımı hakkında da temel bilgiler sağlamaktadır. Kamber ve diğ. (2020) 1996-2008 dönemi içerisinde gelişmiş ve yükselen piyasa ekonomilerini ele alarak 47 ülke üzerine yaptıkları çalışmada, küresel finans krizi sonrasında hem gelişmiş hem de yükselen piyasa ekonomileri için mevcut enflasyonu yönlendirmede gelecekte beklenen enflasyonun önemli olduğu sonucuna varmışlardır.

3. VERİ SETİ VE METODOLOJİ

3.1. Veri Seti

1995-2019 yıllarını kapsayan çalışmada örneklem olarak 27 yükselen piyasa ekonomisi ele alınmıştır. Enflasyonun belirleyicileri talep yönlü faktörler, parasal faktörler, dışsal faktörler, arz yönlü faktörler ve kurumsal faktörler olarak beşe ayrılmıştır:

- a. **Talep yönlü faktörler:** Bütçe dengesinin Gayri Safi Yurtiçi Hasıla'ya oranı ve nüfus büyümesi
- b. **Parasal faktörler:** Para arzı büyümesi ve faiz oranı
- c. **Dışsal faktör:** Döviz kurundaki değişim oranı
- d. **Arz yönlü faktörler:** Uluslararası petrol fiyatları ve petrol-dışı emtia fiyatlarındaki değişim oranı
- e. **Kurumsal faktörler:** Merkez bankası bağımsızlık endeksi ve uluslararası ticaret yapma özgürlüğü endeksi olarak ele alınmıştır.

Enflasyon temelde talep yönlü faktörlerden kaynaklanıyorsa buna talep çekişli enflasyon adı verilmektedir (Mishkin, 2015, 352). Çoğu çalışma ekonomideki mal ve hizmetlere yönelik talebi gözlemlemek için kamu harcamalarını kullanmaktadır. Teoriyle uyumlu olarak beklenen etki kamu harcamalarındaki artışın enflasyonu artırması yönündedir. Bu çalışmada kamu harcamalarını temsil eden değişken *bütçe dengesinin Gayrisafi Yurtiçi Hasıla'ya oranıdır*. Zira kamu harcamalarındaki artış bütçede açık yaratmakla birlikte enflasyonun yükselmesine de neden olmaktadır. Bu nedenle enflasyon ile bütçe dengesi arasında ters yönlü bir ilişki beklenmektedir. Talep tarafında ele alınabilecek bir diğer faktör ise ülkedeki *nüfus sayısıdır*. Nüfus sayısı ekonomideki özel tüketim harcamasını temsil etmektedir. Ancak ülkelere ilişkin verilerin yeterli olmamasından ötürü özel tüketim harcamasını temsilen nüfus artış oranı kullanılmaktadır. Ekonomideki nüfusun artması mal ve hizmetlere yönelik talebi arttıracaktır. Yine teoriyle uyumlu beklenti nüfusun artması sonucunda enflasyonun da artmasıdır (Al-Shammari ve Al-Sabaey, 2012, 186-187).

Montiel (1989) tarafından öne sürüldüğü gibi gelişmekte olan ülkelerin enflasyon olgusu altında yatan en temel olgulardan biri mali dengesizliklerdir. Bu çalışmada parasal faktörler *para arzındaki büyüme ve faiz oranı* olarak ele alınmıştır. Enflasyonu açıklamada ilk ve en önemli tartışmalar Paranın Miktar Teorisi veya kısaca Miktar Teorisi çerçevesinde gelişmiştir. Paranın Miktar Teorisi hayatta kalan en eski doktrinlerden biridir. Bu teori basitçe şu şekilde

ifade edilebilir: fiyatlar genel seviyesindeki değişiklikler esas olarak para arzındaki (miktarındaki) değişikliklerle belirlenmektedir (Totonchi, 2011, 459). Yani yüksek enflasyon para arzındaki yüksek orandaki artışlarla ilgilidir. Diğer yandan faiz oranı ile enflasyon arasında ters yönlü ilişki bulunmaktadır. Bu durum, faiz oranında yaşanan bir düşüşün borçlanma maliyetini azaltması nedeniyle borçlanmayı teşvik ettiğini göstermektedir. Bu durumda düşük faiz oranı yüksek enflasyona yol açmaktadır (Al-Shammari ve Al-Sabaey, 2012, 187).

Bu noktada söylenebilecek bir diğer husus ise, mali dengesizliklerin daha yüksek parasal büyümeyi veya bir ödemeler dengesi krizini tetikleyerek döviz kurundaki artışlarla beraber enflasyonda artışa neden olmasıdır (Liviatan ve Piterman, 1986; Sargent ve Wallece, 1981; Loungani ve Swagel, 2001). Literatürdeki çalışmalar incelendiğinde, nominal efektif döviz kurunun döviz kurundaki oynaklığı temsil etmek için kullanıldığı görülmektedir. Ancak örneklemedeki tüm ülkeler için nominal efektif döviz kuru verisine ulaşamadığından analizde *döviz kurundaki değişim oranı* dikkate alınmıştır. Zira kurdaki bir yükselme ülkelerin ulusal para birimlerinin diğer para birimleri karşısındaki değerini azaltmakta ve ithalatı pahalı hale getirmektedir. Dolayısıyla dış alımların fazla olması durumunda maliyetler yükselmekte ve enflasyon da buna bağlı olarak artış göstermektedir. Buna ithal enflasyon adı da verilmektedir.

Fiyatlar genel düzeyinde kalıcı değişikliklere yol açan petrol gibi belirli malların fiyatlarındaki hareketlerin arz üzerindeki etkisi arz (maliyet) şokları olarak adlandırılmaktadır. Ball ve Mankiw (1995) görece fiyat değişikliklerine ve nominal fiyat düzenlemelerindeki sürtüşmelere bağlı olarak arz şoklarını incelemiştir. Bu çalışmada, arz şoklarını temsil etmek için *petrol ve petrol dışı emtia fiyatlarındaki değişim oranı* ele alınmıştır. Ham petrol fiyatları, Brent, Dubai ve WTI petrollerinin eşit ağırlıklandırılmış ortalama fiyatlarını yansıtmaktadır. Petrol dışı emtia fiyatları ise dünya ticaretinde önemli paya sahip tarımsal ürünler (içecekler, yiyecekler, ham maddeler), gübre, metal ve minerallerin dünya ticaretindeki paylarına göre ağırlıklandırılmış ortalama fiyatını göstermektedir. Petrol ve petrol dışı emtialar genelde üretimde girdi olarak kullanıldığından, bu malların fiyatlarındaki artış üretim maliyetlerini ve dolayısıyla enflasyonu arttıracaktır. Bu tür enflasyona maliyet ilişkili enflasyon adı verilmektedir.

Çalışmada kurumsal faktörlerin enflasyon üzerindeki etkileri de incelenmektedir. Bu amaçla kurumsal faktörleri temsil eden iki değişken ele alınmıştır. İlki *merkez bankası bağımsızlık endeksi*, ikincisi ise *uluslararası ticaret yapma özgürlüğü endeksi*dir. Kurumsal faktörlerin belirlenmesinde IPD (Institutional Profile Database) sınıflandırmasından yararlanılmıştır (Bertho, 2013, 7-8). *Merkez bankası bağımsızlık endeksi*, Cukierman, Webb ve Neyaptı (1992)'nin politika formülasyonu, merkez bankasının hükümete borç verme sınırlandırmaları, politika hedefleri gibi bileşenlerden oluşan ağırlıklandırılmış endeksi yansıtmaktadır. Endeks 0 ile 1 arasında değer almaktadır. Endeks 0'a yaklaştıkça merkez bankası bağımsızlığının azaldığını, 1'e yaklaştıkça arttığını göstermektedir. Beklenti merkez bankası bağımsızlığının artması sonucunda enflasyonun düşmesi yönündedir. Zira bağımsızlığın artması, merkez bankalarının fiyat istikrarını sağlayacak yönde adımlar atmasını kolaylaştırarak enflasyonu düşürmektedir. Literatürde merkez bankası bağımsızlığı ile enflasyon arasında ters yönlü

ilişkinin varlığını bulan çalışmalar (Gutiérrez, 2004; Bogoev ve diğ., 2012) olmakla birlikte, özellikle yükselen piyasalar ve gelişmekte olan ekonomilerde ters yönlü ilişkinin geçerli olmadığı bulgusuna ulaşan çalışmalar (IMF, 1996) da yer almaktadır. *Uluslararası ticaret yapma özgürlüğü endeksi*, uluslararası ticaretteki vergi oranlarının değişimi, ithalat ve ihracat sürecindeki engeller, döviz kuru kontrolleri ve karaborsanın varlığı, ekonomik birimlerin sermaye piyasasında yabancılarla yaptığı işlemlerdeki serbestlik gibi ölçütleri içermektedir. Endeks 0 ile 10 arasında değer almaktadır. Endeks değerinin 0'a yaklaşması serbestinin azaldığı, uluslararası ticaretteki vergilerin ve kontrollerin arttığı, ithalat ve ihracat süreçlerinde tıkanmaların yaşandığı, karaborsanın yaygınlaştığı bir durumu göstermektedir. Tersine endeks değerinin 10'a yaklaşması, uluslararası ticaretteki vergilerin ve kontrollerin azaldığı, serbestinin daha yüksek olduğu, ithalat ve ihracat süreçlerinin hızlandığı, karaborsanın düştüğü durumu yansıtmaktadır. Beklenti uluslararası ticaret yapma özgürlüğü arttıkça enflasyonun azalacağı yönündedir. Literatürde birbirinin tersi yönünde sonuçlara ulaşan çalışmalar yer almaktadır. Uluslararası ticarete serbestinin arttığı, daha açık hale geldiği ekonomilerde dış şokların enflasyonu arttırdığı yönünde çalışmalar (Bianchi ve Civelli, 2015; Auer ve diğ., 2017) bulunmakla beraber, tersi yönünde bulgular elde eden çalışmalar (Martínez-García ve Wynne, 2010) da yer almaktadır.

Analizde kullanılan veri seti ve değişkenler sırasıyla Çizelge 1 ve Çizelge 2'de verilmiştir.

Çizelge 1. Veri Seti

Ele Alman Dönem	1995 – 2019 (T = 25)		
Örneklem Grubu	27 ülke (N = 27)		
	Arjantin	Brezilya	Bulgaristan
	Çekya	Çin	Endonezya
	Filipinler	Güney Afrika	Hindistan
	Katar	Kolombiya	Kore Cumhuriyeti
	Macaristan	Malezya	Meksika
	Mısır	Pakistan	Peru
	Polonya	Romanya	Rusya
	Suudi Arabistan	Şili	Tayvan
	Tayland	Türkiye	Yunanistan

Çizelge 2. Değişkenlerin Özet Sunumu

Değişkenler	Tanım ve Hesaplama	Kaynak
INFLT (Enflasyon)	Percent change of CPI (2010 = 100) CPI'deki yıllık yüzde değişimi göstermektedir Enflasyon, CPI değerlerinin logaritmasının farkı alınarak hesaplanmıştır	World Bank World Development Indicators https://data.worldbank.org
BBGDP	Genel bütçe dengesinin GSYH'deki	International Monetary Fund

(Bütçe dengesi/GSYH)	yüzelik payını göstermektedir Genel bütçe dengesinin GSYH'ye oranı şeklinde hesaplanmaktadır	World Economic Outlook https://imf.org
MSGRW (Para arzı büyümesi)	Broad Money (current LCU) growth Geniş para arzındaki yıllık yüzde değişimi göstermektedir Para arzındaki değişim, para arzı değerlerinin logaritmasının farkı alınarak hesaplanmıştır	World Bank World Development Indicators https://data.worldbank.org International Monetary Fund International Financial Statistics https://data.imf.org
INTRST (Faiz oranı)	Discount rate (percent per annum) Faiz oranı olarak iskonto oranı ele alınmıştır. İskonto oranını (yıllık yüzde cinsinden) göstermektedir. İskonto oranı bulunmayan ülkeler için politika faiz oranına uyumlu piyasa faiz oranı dikkate alınmıştır.	Federal Reserve Bank of St. Louis FRED Economic Data https://fredstlouisfed.org International Monetary Fund International Financial Statistics https://data.imf.org
OILPCH (Ham petrolün uluslararası fiyatındaki yüzde değişim)	Crude oil, average (\$/barrel) Brent, Dubai ve WTI'nin eşit ağırlıklandırılmış ortalama ham petrol fiyatını göstermektedir. Fiyattaki değişim, ortalama ham petrol fiyatının logaritmasının farkı alınarak hesaplanmıştır	World Bank World Bank Commodity Price Data (The Pink Sheet) https://data.worldbank.org
COMPCH (Petrol dışı emtiaların uluslararası fiyatındaki yüzde değişim)	Tarımsal ürünler (içecekler, yiyecekler, ham maddeler), gübre, metal ve minerallerin dünya ticaretindeki paylarına göre ağırlıklandırılmış ortalama fiyatını göstermektedir. Fiyattaki değişim, ortalama emtia fiyatının logaritmasının farkı alınarak hesaplanmıştır.	World Bank World Bank Commodity Price Data (The Pink Sheet) https://data.worldbank.org
EXRTCH (Döviz kurundaki yüzde değişim)	Domestic currency per US dollar, average period. Döviz kuru, dolar karşında ulusal para biriminin değerini göstermektedir. Döviz kurundaki bir artış ulusal para biriminin değer kaybını gösterirken, kurdaki azalış ise ulusal para biriminin değer kazandığını ifade etmektedir. Döviz kurundaki değişim, kur değerlerinin logaritmasının farkı alınarak hesaplanmıştır.	International Monetary Fund International Financial Statistics https://data.imf.org Federal Reserve Bank of St. Louis FRED Economic Data https://fredstlouisfed.org
POPGRW (Nüfus büyümesi)	Population (million people) Bir ülkedeki toplam nüfusu (milyon cinsinden) ifade etmektedir.	International Monetary Fund World Economic Outlook https://imf.org

Nüfus büyümesi, nüfus sayısının logaritmasının farkı alınarak hesaplanmıştır.

CBI (Merkez Bankası bağımsızlık endeksi)	Central Bank Independence weighted index. Merkez Bankası bağımsızlık endeksini göstermektedir. Endeks 4 bileşen dikkate alınarak ağırlıklandırılmıştır. Endeks, 0 ile 1 arasında değer almaktadır. Endeks değeri 0'a yaklaştıkça merkez bankası bağımsızlığının azaldığını, 1'e yaklaştıkça ise bağımsızlığın arttığını göstermektedir.	The Quality of Government (QoG) Institute https://www.qogdata.pol.gu.se Cukierman, Webb ve Neyapti (1992)
FREETR (Uluslararası ticaret yapma özgürlüğü endeksi)	Freedom to Trade Internationally Endeks, uluslararası ticaretteki vergi oranlarının değişimi, ithalat ve ihracat sürecindeki engeller, döviz kuru kontrolleri ve karaborsanın varlığı, ekonomik birimlerin sermaye piyasasında yabancılarla yaptığı işlemlerdeki serbestlik gibi ölçütleri içermektedir. Endeks 0 ile 10 arasında değer almaktadır. Endeksin 0'a yaklaşması özgürlüğün azaldığını, 10'a yaklaşması ise özgürlüğün arttığını göstermektedir	The Quality of Government (QoG) Institute https://www.qogdata.pol.gu.se Fraser Institute https://fraserinstitute.org/

3.2. Model ve Bulgular

Model, literatürde daha önce yapılan çalışmalarda (Laryea ve Sumaila, 2001; Bawumia, 2002; Rutasitara, 2004; Korsu, 2010; Al-Shammari ve Al-Sabaey, 2012) kullanılan model yapıları dikkate alınarak genişletilmiştir. Fiyatlar genel düzeyindeki değişim ($INFLT_t$), ticarete konu olan mallar (tradable goods) ile ticarete konu olmayan malların (non-tradable goods) fiyatlarındaki ortalama değişimi ifade etmektedir.

$$INFLT_t = \vartheta P_t^T + (1 - \vartheta) \cdot P_t^{NT} \quad (1)$$

$$0 < \vartheta < 1$$

Modelde, ticarete konu olan malların ortalama fiyatının (P_t^T); döviz kurundaki değişimlere ($EXRTCH_t$), ham petrolün uluslararası fiyatındaki değişimlere ($OILPCH_t$) ve petrol dışı emtia fiyatlarındaki değişimlere ($COMPCH_t$) bağlı olarak değiştiği kabul edilmektedir. Çünkü bu malların üretimde girdi olarak kullanıldığı kabul edildiğinde kurda, petrol ve petrol dışı emtia fiyatlarındaki değişimler üretim maliyetlerini de değiştirecektir. Bu durumda P_t^T şu şekilde yazılabilir:

$$P_t^T = f(EXRTCH_t, OILPCH_t, COMPCH_t) \quad (2)$$

Diğer taraftan ticarete konu olmayan malların fiyatının (P_t^{NT}) para piyasasında belirlendiği ve ekonomideki genel taleple birlikte hareket ettiği varsayılmaktadır. Yani ticarete konu olmayan malların fiyatı, reel para arzı (M_s/P) ile reel para talebinin (L) kesiştiği denge koşulunda gerçekleşmektedir. Bu durumda P_t^{NT} şu şekilde yazılabilir:

$$P_t^{NT} = f\left(\frac{M_s}{P}, L\right) \quad (3)$$

Para arzı ekonomideki toplam para miktarını göstermektedir ve modelde para arzındaki artışlar $MSGRW_t$ ile ifade edilmektedir. Para talebi ise ekonomik birimlerin ellerinde tutmak istedikleri para miktarını göstermektedir. Para talebi konusunda teorik çerçeve reel para talebinin (L), gelire (Y) ve faiz oranına (i) bağlı olarak değişim gösterdiğini kabul etmektedir. Ekonomide toplam gelir (Y) aynı zamanda toplam talebi de işaret ettiğinden toplam talep kamu ve özel sektör talebi olarak modelde yer almaktadır. Kamunun harcamalarındaki artışı temsil etmek için bütçe dengesinin Gayri Safi Yurtiçi Hasıla'daki payı (BBGDP) dikkate alınmıştır.⁵ Bütçe dengesinin negatif olması kamu harcamalarının arttığını ve kamu gelirlerinin üstüne çıktığını göstermektedir. Özel sektör tüketimindeki artış ise nüfus büyümesi (POPGRW) ile temsil edilmektedir.⁶ Para tutmanın alternatif maliyeti faiz oranıdır. Zira faiz oranı yükseldikçe ekonomik birimler para dışındaki diğer aktiflere yönelerek para talebini azaltırlar. Son durumda reel para talep fonksiyonu şu şekilde yazılabilir:

$$L = f(BBGDP, POPGRW, INTRST) \quad (4)$$

Bu çalışmada kurumsal faktörlerin enflasyon üzerindeki etkisi de incelenmektedir. Bu kapsamda ele alınan değişkenler merkez bankası bağımsızlığı (CBI_t) ve uluslararası ticaret yapma özgürlüğünü ($FREETR_t$) gösteren endeks değerleridir. Tüm değişkenler bir araya getirildiğinde fonksiyon aşağıdaki gibidir:

$$INFLT_t = f(BBGDP_t, MSGRW_t, INTRST_t, OILPCH_t, COMPCH_t, EXRTCH_t, POPGRW_t, CBI_t, FREETR_t) \quad (5)$$

Bu durumda, fonksiyondan hareketle genel denklem ise şu şekilde yazılır:

$$INFLT_{i,t} = \alpha + \beta_1 INFLT_{i,t-1} + \beta_2 BBGDP_{i,t} + \beta_3 MSGRW_{i,t} + \beta_4 INTRST_{i,t} + \beta_5 OILPCH_t + \beta_6 COMPCH_t + \beta_7 EXRTCH_{i,t} + \beta_8 POPGRW_{i,t} + \beta_9 CBI_{i,t} + \beta_{10} FREETR_{i,t} + u_{i,t} \quad (6)$$

$$u_{i,t} = \mu_i + \lambda_t + \varepsilon_{i,t} \quad i = 1, \dots, 27; \quad t = 1995, \dots, 2019 \quad (7)$$

Denklemden $INFLT$, CPI değerlerinin logaritmasının farkını gösteren yüzdelik değişimi ifade etmektedir. $BBGDP$, kamunun harcamaları ile kamu geliri arasındaki farkı yansıtan bütçe

⁵ Doğrudan kamunun nihai tüketim harcamaları da dikkate alınabilir ancak modelde bütçe dengesinin GSYH içindeki payı daha anlamlı sonuçlar verdiği için, kamunun nihai tüketim harcamaları yerine bütçe dengesinin GSYH'ye oranı ele alınmıştır.

⁶ Tüm ülkelerin özel tüketim harcama değerlerine ulaşamadığı için temsili değişken olarak nüfus sayısı kullanılmıştır.

dengelesinin GSYH içindeki yüzdelerik payıdır. *MSGRW*, M3 para büyüklüğünün logaritmasının farkını gösteren yüzdelerik değışimi sembolize etmektedir. *INTRST*, ülkelerin faiz oranını gösterirken, *OILPCH* ve *COMPCH* ise sırasıyla dünya ham petrol fiyatındaki ve petrol dışı emtia fiyatındaki değışimi temsil etmektedir. *EXRTCH* dolar cinsinden yerel para birimini gösteren döviz kurundaki değışimi, *POPGRW* nüfus artış oranını, *CBI* merkez bankası bağımsızlık endeksini, *FREETR* ise uluslararası ticaret yapma özgürlüğü endeksini göstermektedir. Ayrıca bağımlı değışken olan enflasyonun bir dönem gecikmesi ($INFLT_{i,t-1}$) açıklayıcı değışken olarak modele eklenmiş ve model dinamik hale getirilmiştir. Modelin dinamik olarak ele alınmasının temel nedeni, enflasyonun geçmiş dönem enflasyon ile ilişki içerisinde olacağının beklenmesidir. Modelin dinamik hale getirilmesi enflasyonun geçmiş dönem enflasyonla olan ilişkisini de açıklamaya olanak tanımaktadır. Denklemden yer alan α skaler bir sabiti, β açıklayıcı değışkenlerin bağımlı değışken üzerindeki etkisini gösteren eğim katsayılarını ve $u_{i,t}$ ise hata bileşen terimini göstermektedir. Hata bileşen terimi iki unsurdan oluşmaktadır. μ_i analizde yer alan ülkelere ilişkin gözlenemeyen bireysel etkileri, λ_t şokları içeren zamana özgü etkileri, $\varepsilon_{i,t}$ stokastik hata terimini, i ülkeleri, t ise zamanı belirtir. Panel veri modellerinde hem i hem de t 'nin yer alması panel verilerin yatay kesit (cross-section) ve zaman (time) boyutunu birlikte ele aldığını göstermektedir. Bu nedenle panel veri metodunun yatay kesit ve zaman serisine göre çeşitli avantajları bulunmaktadır:

Panel veri metodunun kullanımı modeldeki ülkelerin bireysel heterojenliğini kontrol etmeyi sağlamaktadır. Bu heterojenliği dikkate almıyan zaman serileri ve yatay kesit verileri sapmalı sonuçlar elde etme riski taşımaktadır. Panel veriler hem yatay kesit hem de zaman serisi boyutunu dikkate aldığından daha bilgilendirici veriler, daha fazla değışkenlik, daha az doğrusallık (collinearity), daha fazla serbestlik derecesi ve etkinlik sağlar. Zaman serisi çalışmalarında daha fazla çoklu doğrusal bağıntı (multicollinearity) problemi ortaya çıkmaktadır. Bu nedenle panelde yatay kesit boyutunun dahil edilmesiyle çoklu doğrusal bağıntı problemi azalmaktadır. Makroekonomik veriler panellerle daha iyi çalışmaktadır. Bu yüzden panel veriler önemli makroekonomik sorunlara daha iyi cevap vermektedir. Panel veriler sadece yatay kesit veya sadece zaman serisi verilerine göre kolayca tespit edilemeyen etkileri daha iyi bir şekilde tanımlayıp ölçebilir. Panel veri modelleri yalnızca yatay kesit veya yalnızca zaman serisi modellerine göre daha karmaşık modeller kurmayı ve test etmeye olanak sağlar. Ayrıca makro panel verileri, zaman serisi analizlerindeki birim kök testlerinde standart olmayan dağılımın aksine standart asimptotik dağılımlara sahiptir (Klevmarken, 1989; Hsiao, 2003; Baltagi, 2005).

Dinamik modellerde karşılaşılan içsellik sorunu literatürde bu sorunu dikkate alan tahmincilerin gelişimine zemin hazırlamıştır. Anderson ve Hsiao (1982) değışkenlerin birinci farkının alarak ve ardından gecikmesi alınmış bağımlı değışken yerine araç değışken kullanarak içsellik sorununa çözüm getirmişlerdir. Arellano ve Bond (1991) gecikmeli içsel değışkenlerin varlığını ele alan, diğer açıklayıcı değışkenlerde belirli bir içsellik derecesine izin veren ve bu sayede Anderson ve Hsiao (1982)'dan daha etkin olan genelleştirilmiş bir moment yöntemi kullanmışlardır. Arellano ve Bond (1991), dinamik panel veri modellerinde

bağımlı değişkenin gecikmeli değerleri ile hata terimi arasında var olan ortogonalite koşulunun kullanılmasıyla ek araç değişkenlerin üretilebileceğini ileri sürmüştür. Arellano ve Bover (1995) ise Hausman ve Taylor (1981) modeli bağlamında dinamik panel veri modelleri için verimli araç değişken tahmincilerini elde etmek için bir GMM yaklaşımı geliştirmişlerdir. Blundell ve Bond (1998) zaman boyutu T'nin küçük olduğu durumda dinamik panel veri modeli için etkin tahminciler üretmek için ekstra moment koşullarının önemli olduğuna vurgu yapmışlardır.

Bu çalışmada Arellano ve Bond (1991) ve Blundell ve Bond (1998) tarafından geliştirilen dinamik GMM tahmincileri kullanılmaktadır. Bu tahmincilere ilişkin detaylar Ek 5'te sunulmaktadır. Testler STATA programı üzerinden *xtabond2* yardımıyla elde edilmiştir. Ayrıca gözlem kaybını en aza indirmek için birinci derece fark almak yerine Arellano ve Bover (1995)'in önerdiği ortogonal sapmalar dönüşümü ele alınmıştır. Araç değişkenlerin ve moment koşullarının geçerliliği için Hansen testi kullanılmaktadır. Model ayrıca Havuzlanmış En Küçük Kareler (Pooled OLS) ve Sabit Etkiler (Fixed Effect) ile de tahmin edilmiş ve sonuçlar karşılaştırmalı bir şekilde bulgular kısmında aktarılmıştır.

Çizelge 3'te Blundell ve Bond (1998) sistem GMM, Arellano ve Bond (1991) fark GMM, sabit etkiler (FE) ve Havuzlanmış En Küçük Kareler (POLS) tahmincileri ile elde edilen sonuçlar yer almaktadır. Bağımlı değişken enflasyondur. Enflasyon ($INFLT$) ile bir dönem gecikmeli değeri ($INFLT_{t-1}$) arasında dört tahminci için sonuç pozitif çıkmıştır. Yani bir dönem önceki yüksek enflasyon bugünün enflasyonunu arttırıcı yönde etki etmektedir. Bu durum enflasyon deneyimi olarak yorumlanırsa, yükselen piyasa ekonomilerinde gerçekleşen enflasyonun geçmiş dönem enflasyon oranıyla (deneyimiyle) ilişkili olduğunu söylemek mümkündür. POLS ile FE tahmincileri ile elde edilen sonuçlara bakıldığında, enflasyonun gecikmeli değerinin %5 anlamlılık düzeyinde istatistiksel olarak anlamlı olduğu söylenebilir. Diğer taraftan modelimizin asıl tahmincileri olan Sistem ve Fark GMM ile elde edilen sonuçlar, gecikmeli değerinin %1 anlamlılık düzeyinde istatistiksel olarak anlamlı olduğu sonucunu göstermektedir.

Bütçe dengesinin GSYH içindeki oranı ($BBGDP$) ile enflasyon arasında dört tahminci için de ters yönlü ilişki bulunmaktadır. Bu katsayıya ilişkin beklentileri karşılamaktadır. Bütçe dengesinin negatif olması kamu harcamalarının kamu gelirlerinden daha fazla olduğu bütçe açığı durumunu göstermektedir. Bütçe açığı arttıkça enflasyon da buna bağlı olarak artış göstermektedir. Bulgular mali görüşü destekler niteliktedir. Değişkenin istatistiksel olarak anlamlı olduğu tek tahminci ise sistem GMM'dir.

Para arzındaki büyüme oranına ($MSGRW$) bakıldığında, POLS dışında diğer 3 tahminci üzerinden yapılan hesaplamada para arzı büyümesi ile enflasyon arasında aynı yönlü bir ilişkinin olduğu saptanmıştır. FE ve fark GMM sonuçları daha zayıf ilişki bulurken, sistem GMM sonuçları para arzı büyümesi ile enflasyon arasındaki ilişkinin daha güçlü olduğunu göstermektedir. Söz konusu değişkenin istatistiksel olarak FE'de %1'de, fark GMM ve sistem GMM'de ise %5'te anlamlı olduğu görülmektedir. Elde edilen bulgular teoriyle uyumlu olarak para arzındaki artışların enflasyona yol açtığını göstermektedir. Bu sonuç ilgili yıllarda söz konusu ülkelerde parasal fenomenlerin önemli bir rol oynadığını göstermektedir.

Çizelge 3. Tahmin Sonuçları

Değişkenler	Sistem GMM (1)	Fark GMM (2)	Sabit Etkiler (FE) (3)	POLS (4)
INFLT (t-1)	0.1840*** (0.0533)	0.1863*** (0.0606)	0.0963** (0.046)	0.1861** (0.081)
BBGDP	- 0.000387* (0.000153)	- 0.000013 (0.00056)	- 0.00007 (0.00029)	- 0.0002 (0.313)
MSGRW	0.12755** (0.06205)	0.0828** (0.0335)	0.0012*** (0.00015)	- 0.1393* (0.066)
INTRST	0.00143** (0.000598)	0.00114** (0.00057)	0.1023** (0.0421)	0.00132** (0.017)
OILPCH	0.02012 (0.0305)	0.03911 (0.00368)	- 0.0813* (0.042)	-0.00273 (0.003)
COMPCH	- 0.0234** (0.0112)	- 0.02047** (0.00934)	- 0.0146 (0.2685)	-0.0221* (0.088)
EXRTCH	0.13691*** (0.0503)	0.12761*** (0.0482)	0.1780 (0.2141)	0.1491 (0.001)
POPGRW	0.3472*** (0.1201)	0.81256** (0.4028)	- 0.3342* (0.2202)	0.1734 (0.196)
CBI	- 0.01247** (0.0059)	- 0.08102* (0.0473)	- 0.00925 (0.01726)	0.0248* (0.0597)
FREETR	- 0.03533 (0.0022)	0.001971 (0.00477)	0.0023 (0.0022)	0.0131** (0.0126)
SABİT	0.02134 (0.0159)	0.0679 (0.0523)	0.0552** (0.0298)	0.0137 (0.0126)
Wald (ki kare)	241.31	425.26		
F			21.35	63.39
Gözlem sayısı	516	431	542	542
Araç sayısı	26	40		
AR (1) (p-değeri)	0.019	0.045		
AR (2) (p-değeri)	0.327	0.141		
Hansen testi (p-değeri)	0.693	0.269		

Faiz oranının (*INTRST*) enflasyon üzerindeki etkisine bakıldığında, 4 tahminci için de sonuç aynı yönde etkinin varlığını göstermektedir. Talep yönlü bakıldığında teori faiz oranındaki artışın talebi ve dolayısıyla enflasyonu azaltacağını ileri sürmektedir. Ancak arz yönüyle bakıldığında faizin bir maliyet unsuru olarak üretim maliyetlerini arttırdığını ve bunun da enflasyonu artırıcı yönde etki sağladığı görülmektedir. Bu çalışmada elde edilen bulgular faiz oranındaki artışın enflasyonu yükselttiği yönündedir. Özellikle dünya ortalamasının üzerinde enflasyon oranlarına sahip olan ülkelerde artan faiz oranları üretim maliyetlerini arttırmakta ve bu durum satış fiyatları üzerinden enflasyonun yükselmesine neden olmaktadır. Faiz ile enflasyon arasındaki sonuç, bu ülkelerde talepten ziyade arz yönlü yaklaşımların daha geçerli olduğunu göstermektedir. Ayrıca faiz oranı tüm tahminciler için %5 anlamlılık düzeyinde istatistiksel olarak anlamlı bulunmuştur.

Ham petrolün dünya fiyatındaki değişim oranına (*OILPCH*) bakıldığında, FE ve POLS tahmincileri ile elde edilen sonuç ham petrol fiyatındaki değişim ile enflasyon oranı arasında ters yönlü bir ilişkinin varlığını gösterirken, fark GMM ve sistem GMM tahmincileri ile elde edilen sonuç ham petrol fiyatı ile enflasyonun aynı yönde hareket ettiği bulgusuna götürmektedir. Analizin asıl tahmincileri GMM olduğundan bu sonucu dikkate alarak yorumlama yapıldığında, petrol fiyatındaki artışların ilgili dönemde yükselen piyasa ekonomilerinin enflasyonunu arttırdığı söylenebilir. Özellikle bu grupta petrol ihraç eden ülkeler dışarıda bırakıldığında ham petrolün (bir girdi olarak) fiyatında meydana gelen artışların üretim maliyetlerine ve dolayısıyla enflasyona yansıdığı açıktır. *OILPCH* değişkeninin istatistiksel olarak anlamlılığı incelendiğinde FE dışında diğer tahmincilerde istatistiksel bir anlamlılık gözlenmemiştir. Petrol dışı emtiaların dünya fiyatındaki değişim oranı (*COMPCH*) ile enflasyon arasında ters yönlü ilişki saptanmıştır. Emtiaların genellikle hammadde olduğu düşünülürse bu durumun beklentinin tersi yönünde bir bulgu olduğu açıktır. Ancak özellikle yükselen piyasa ekonomilerinin zengin kaynaklara, iklim elverişli coğrafyalara, tarımsal alanlara sahip olduğu düşünüldüğünde, bu ülkelerin emtiaları ithal eden değil ihraç eden ülkeler olduğu gerçeği göz ardı edilmemelidir. Bu nedenle söz konusu emtiaların fiyatlarındaki artış, bu malların fiyat esnekliğinin düşük olması nedeniyle döviz gelirlerini artırarak EME'deki enflasyon oranları üzerinde azaltıcı bir etki yaratabilmektedir. Tabloya ilişkin gözlemlenen bir diğer husus ise *COMPCH* değişkeninin hem sistem hem de fark GMM tahmincisinin sunduğu sonuçlara göre %5 anlamlılık düzeyinde istatistiksel olarak anlamlı olmasıdır.

Döviz kurundaki değişim oranı (*EXRTCH*) ile enflasyon arasında doğru yönlü güçlü bir ilişki bulunmaktadır. Bu durum teoriyle uyumlu bir sonucu göstermektedir. Zira uzun yıllar döviz kurundaki aşırı dalgalanmalar neticesinde bu ülkelerdeki enflasyonun istikrarlı bir seyir göstermediği yönündeki yaklaşımlar, ele alınan dönemde döviz kurunun enflasyonu arttırması yönünde elde edilen bulguyla desteklenmektedir. *EXRTCH* değişkenine ilişkin olarak POLS ve FE tahmincileri için istatistiksel olarak anlamlı bir sonuç gözlenmemektedir. Diğer taraftan döviz kurundaki değişim oranının hem sistem hem de fark GMM tahmincilerinde %1 anlamlılık düzeyinde istatistiksel olarak anlamlı olduğu görülmektedir.

Tablodaki sonuçlar incelendiğinde, FE tahmincisi dışında nüfus artışının (*POPGRW*) enflasyonu yükselttiği görülmektedir. Nüfus büyümesi, özel tüketim harcamalarının temsili bir değişkeni olarak modelde yer almaktadır. Bu yüzden nüfustaki artışın toplam talebi arttırarak enflasyonu yükseltmesi, beklentilerle uyumlu bir sonuç elde edildiğini göstermektedir. Çin, Hindistan, Endonezya başta olmak üzere dünyadaki en yüksek nüfus artış oranına sahip ülkelerin bu grupta yer alması, yükselen piyasa ekonomilerinde talep artışlarının enflasyonu etkileyen önemli dinamiklerden biri olduğunu kanıtlamaktadır. POLS tahmincisi üzerinden yorumlandığında *POPGRW* değişkeni istatistiksel

olarak anlamlı görünmemektedir. Diğer taraftan fark GMM tahmincisinde %5'te, sistem GMM tahmincisinde ise %1'de istatistiksel olarak anlamlıdır. Bu da ele alınan GMM tahmincilerinin teoriyle uyumlu sonuçları vermede daha etkin olduğunu göstermektedir.

Analizde kurumsal faktörlerin rolü de dikkate alınmaktadır. Bu kapsamda iki adet kurumsal faktör dikkate alınmıştır. İlki, merkez bankası bağımsızlık endeksidir (*CBI*) ve endeks değeri düştükçe merkez bankası bağımsızlığının azaldığını, yükseldikçe ise bağımsızlığın arttığını göstermektedir. Beklenti merkez bankası bağımsızlığının artması sonucunda enflasyonun düşmesi yönündedir.

Tabloya bakıldığında POLS tahmincisi dışında *CBI* değişkeninin enflasyonla ters yönlü ilişkili olduğu gözlenmektedir. 1990'lı yıllarda yüksek enflasyon oranlarına sahip bu ülkelerin aldıkları ekonomik önlemlerin yanı sıra para politikasını daha etkin yürütmek için merkez bankalarını daha bağımsız, şeffaf ve hesap verebilir hale getirmeleri enflasyon oranlarını tek hanelere indirmelerinde önemli bir rol oynamaktadır. Değişkene ilişkin elde edilen bulgular da bu görüşü desteklemektedir. Her ne kadar merkez bankası bağımsızlığını geliştirmiş ülkeler kadar anayasal anlamda güvence altına alıp sağlamlaştırmış bir görünüm sergilemeseler de merkez bankasının para politikasını yürütmeye politika araçlarını kullanma yönündeki bağımsızlığının enflasyon üzerindeki olumlu etkileri de yadsınamaz bir gerçektir. Diğer taraftan endeksin bir bileşeni de kamunun açıklarını giderecek yönde parasallaştırma politikalarını oluşturmaktadır. Özellikle kamu borçlarının parasallaştırması yönünde politikalar izlenen 1990'lı yıllarda bu ülkelerdeki enflasyon oranlarının yükseldiği, tersine kamu ile merkez bankasının ayrılarak para ve maliye politikasının uyumlu bir görünüm sergilediği 2000 sonrası dönemde ise enflasyon oranlarının hızla düştüğü bilinmektedir. Bu da enflasyonu düşürmede merkez bankası bağımsızlığının önemli bir yere sahip olduğu gerçeğini, bu çalışmada ulaşılan sonuçla pekiştirmektedir. Son olarak istatistiksel olarak en anlamlı sonucun sistem GMM tahmincisi ile elde edildiğini söylemek mümkündür. Zira *CBI* değişkeni POLS ve fark GMM'de %10 anlamlılık düzeyinde istatistiksel anlamlılığa sahipken, sistem GMM'de %5 anlamlılık düzeyinde istatistiksel olarak anlamlıdır.

Diğer bir kurumsal değişken olan dış ticaret yapma özgürlüğü endeksi (*FREETR*) ile enflasyon arasında (sistem GMM dışında) pozitif ilişki gözlenmektedir. Dış ticaret yapma özgürlüğü endeksi, uluslararası ticaretteki vergi oranlarının değişimi, ithalat ve ihracat sürecindeki engeller, döviz kuru kontrolleri ve karaborsanın varlığı, ekonomik birimlerin sermaye piyasasında yabancılarla yaptığı işlemlerdeki serbestlik gibi ölçütleri içermektedir. Endeks değerinin düşmesi serbestinin azaldığı, uluslararası ticaretteki vergilerin ve kontrollerin arttığı, ithalat ve ihracat süreçlerinde tıkanmaların yaşandığı, karaborsanın yaygınlaştığı bir durumu göstermektedir. Tersine endeks değerinin yükselmesi uluslararası ticaretteki vergilerin ve kontrollerin azaldığı, serbestinin daha yüksek olduğu, ithalat ve ihracat süreçlerinin hızlandığı, karaborsanın yaygın olmadığı durumu yansıtmaktadır. Bu çalışmadaki hipotez uluslararası ticaret özgürlüğünün artmasının enflasyonu azaltacağı yönündedir. Zira dış ticarete uygulanan vergi oranlarının düşürülmesi, karaborsa gibi ülke içinde yüksek fiyatların oluştuğu mekanizmaların yaygın olmaması, sermaye kontrollerinin daha az olması, ithalat ve ihracat süreçlerindeki bürokratik engellerin azalması daha etkin bir fiyat işleyişi sağlayarak enflasyonun kontrol altına alınmasını kolaylaştıracak ve enflasyonu düşürecektir. Bu kapsamda enflasyon ile dış ticaret yapma özgürlüğü arasında negatif ilişkinin gözlemlendiği tek tahminci sistem GMM'dir. Kurulan hipoteze uygun bir sonuç olsa da ne yazık ki istatistiksel olarak anlamlı bir sonuç elde edilememiştir.

4. SONUÇ VE DEĞERLENDİRME

Fiyatlar genel düzeyinde meydana gelen sürekli artış olarak nitelendirilen enflasyon, ülke parasının değerini düşürmesi, ekonomik birimlerin satın alma gücünü azaltması, gelir dağılımını bozarak etkin kaynak tahsisini zorlaştırması gibi nedenlerle hem gelişmiş hem de gelişmekte olan ülkeler için makroekonomik bir sorun teşkil etmektedir.

Literatürde yapılan çalışmalar incelendiğinde enflasyona neden olan faktörlerin incelendiği pek çok çalışma görülmektedir. Bu çalışmaların büyük çoğunluğu gelişmiş ülkeler üzerine gerçekleştirilmişse de özellikle teknolojinin gelişimi ile birlikte daha fazla veriye ulaşılabildiğinden gelişmekte olan ülkeler üzerine de yapılan çalışmaların arttığı gözlenmektedir. Bu çalışmada 1995-2019 yılları arasında 27 yükselen piyasa ekonomisindeki enflasyon dinamikleri incelenmiştir. Gelişmekte olan ülkeler kategorisinde olmalarına rağmen, büyüme performansı, yüksek nüfus, zengin doğal kaynaklar, nitelikli işgücü, daha şeffaf yönetim anlayışı, etkin yapısal reformlar ve daha fazla doğrudan yabancı sermaye çekecek nitelikte para ve sermaye piyasalarına sahip olma özellikleriyle farklılaşan ülkeler yükselen piyasa ekonomileri (EME) olarak adlandırılmaktadır. Çalışmanın iki temel katkı sağlaması amaçlanmaktadır. Literatürde enflasyon dinamikleriyle ilgili yapılan çalışmaların ağırlıklı olarak zaman serisi metoduna dayalı olması, bu konuda panel veri analiziyle yapılan bir çalışmanın önemini arttırmaktadır. Panel verilerin hem yatay kesit boyutunu hem de zaman boyutunu eş-anlı olarak dikkate almaları, zaman serisi verilerinden daha fazla bilgi sunma olanağı sağlamaktadır. Ayrıca yatay kesitler arasındaki heterojenliği dikkate alması, daha etkin tahminler sunması, açıklayıcı değişkenlerin birbirleri arasındaki doğrusal ilişkiyi ifade eden çoklu doğrusallığı azaltması panel veri metodunu zaman serisi analizlerine göre daha üstün kılmaktadır. Bu kapsamda analizde dinamik panel veri metodu kullanılmıştır. Analizde ele alınan temel tahminci ise sistem GMM olup bu tahminciyle elde edilen sonuçlar fark GMM, sabit etkiler (FE) ve havuzlanmış en küçük kareler yöntemi (POLS) sonuçlarıyla karşılaştırılmıştır. Çalışmada enflasyonu belirleyen temel faktörler beş ana gruba ayrılmıştır. Enflasyonu açıklayan talep yönlü faktörleri temsil etmek için bütçe dengesinin GSYH'ye oranı ve nüfus büyümesi; parasal (mali) görüşü temsil etmek için para arzı büyümesi ve faiz oranı; dışsal faktörleri yansıtmak için döviz kurundaki değişim oranı; arz (maliyet) yönlü etkenleri yansıtmak için dünya petrol fiyatlarındaki ve petrol dışı dünya emtia fiyatlarındaki değişim oranı ele alınmıştır. Çalışmanın literatüre katkı sağlamayı amaçladığı bir diğer husus da kurumsal faktörlerin enflasyon üzerindeki etkisini irdelemektir. Bu doğrultuda kurumsal faktörleri göstermek için ise merkez bankası bağımsızlık endeksi ve ülkelerin uluslararası ticaret yapma özgürlüğü endeksi kullanılmıştır.

Çalışmanın bulgularına göre enflasyon gecikmesinin enflasyon üzerinde pozitif yönlü etkisi bulunmaktadır. Söz konusu dönemde enflasyonu belirleyen en temel faktörlerin para arzı büyümesi, döviz kurundaki dalgalanmalar ve nüfusun büyümesine bağlı olarak talep artışı olduğu görülmektedir. Ayrıca ilgili dönemde bütçe açığı artışının, ham petrolün uluslararası fiyatındaki yükselişin enflasyon üzerinde yukarı yönlü etki yarattığı gözlenmektedir. Emtia fiyatlarındaki artışın enflasyon üzerinde azaltıcı yönde etkisi olduğu saptanmıştır. Özellikle yükselen piyasa ekonomilerininin zengin kaynaklara, iklime elverişli coğrafyalara, tarımsal alanlara sahip olduğu düşünüldüğünde, bu ülkelerin emtiaları ithal eden değil ihraç eden

ülkeler olduğu gerçeği göz ardı edilmemelidir. Bu nedenle söz konusu emtiaların fiyatlarındaki artış, bu malların fiyat esnekliğinin düşük olması nedeniyle döviz gelirlerini arttırarak EME'deki enflasyon oranları üzerinde azaltıcı bir etki yaratabilmektedir. Faiz oranının enflasyonu yükselttiği, bu sonucun da ilgili dönemde faizin maliyet unsuru olarak üretim maliyetlerini ve dolayısıyla enflasyonu arttırdığı bulgusuna ulaşılmıştır. Modelde ele alınan kurumsal faktörler bağlamında merkez bankası bağımsızlığı ve dış ticarete serbestlik ile enflasyon arasında ters yönlü bulguya ulaşılmıştır. Bu durum merkez bankası bağımsızlığının artması ile enflasyonun kontrol altına alınarak düşürüldüğünü, tersine merkez bankası bağımsızlığının azalması durumunda ise enflasyonda yükselme eğiliminin görüldüğünü ifade etmektedir. Dış ticaret özgürlüğünün enflasyon üzerinde anlamlı bir etkisi olmadığı bulgusuna ulaşılmış ancak dış ticaretteki vergilerin durumu, karaborsanın varlığı, ihracat sürecindeki zorluklar gibi birtakım faktörleri içeren endeksin enflasyonla ters yönde hareket ettiği gözlenmiştir.

KAYNAKÇA

- [1] Agénor, P., Aynaoui, K. E. Excess Liquidity, Bank Pricing Rule, and Monetary Policy, *Journal of Banking and Finance*, 34, 5, 2010.
- [2] Agénor P. R., Montiel, P. *Development Macroeconomics*, Princeton University Press, 1999.
- [3] Ahmad, A. H., Pentecost, E. Identifying Aggregate Supply and Demand Shocks in Small Open Economies: Empirical Evidence from African Countries, *International Review of Economics and Finance* 21, 1, 2012.
- [4] Aisen, A., Veiga, F. J. Political Instability and Inflation Volatility. IMF Working Paper, September, 2006.
- [5] Al-Shammari, N., Al-Sabaey, M. Inflation Sources Across Developed And Developing Countries; Panel Approach, *International Business & Economics Research Journal (IBER)*, 11, 2, 2012.
- [6] Alesina, A., Roubini, N., Cohen, G. D. *Political cycles and the macroeconomy*. Cambdrige: The MIT Press, 1997.
- [7] Alesina, A. *Macroeconomics and Politics*. NBER Macroeconomics Annual, Cambdrige: The MIT Press, 3, 1988.
- [8] Altansukh, G., Becker, R., G., Bratsiotis, J., Osborn, D. R. What Is the Globalisation of Inflation? *Journal of Economic Dynamics and Control*, January, 74, 2017.
- [9] Anderson, T. W., Hsiao, C. Formulation and estimation of dynamic models using panel data, *Journal of Econometrics* 18, 1982.
- [10] Arellano, M., Bond, S. Some tests of specification for panel data: Monte Carlo evidence and an application to employment equations, *Review of Economic Studies* 58, 1991.

- [11] Arellano, M., Bover, O. Another look at the instrumental variables estimation of error-component models, *Journal of Econometrics* 68, 1995.
- [12] Auer, R., Borio, C., Filardo, A. The globalisation of inflation: the growing importance of global value chains, *BIS Working Papers*, 602, January, 2017.
- [13] Bakas, D., Chortareas, G. Inflation Dynamics And The Output-Inflation Trade-Off: International Panel Data Evidence, *Economic Inquiry*, 57, 4, 2019.
- [14] Ball, M. L. Has Globalization Changed Inflation?, *NBER*, November , 2006.
- [15] Ball, M. L., Mankiw, N. G., Relative-Price Changes as Aggregate Supply Shocks, *The Quarterly Journal of Economics*, 110, 1, 1995.
- [16] Baltagi, B. H. *Econometric Analysis of Panel Data*, John Wiley & Sons Ltd, West Sussex, England, 2005.
- [17] Bawumia, M. Monetary Growth, Exchange Rates and inflation in Ghana. *The West African Journal of Monetary and Economic Integration*, 2, 2002.
- [18] Berganza, J. C., Borrillo, F., del Río, P. Determinants and Implications of Low Global Inflation Rates. Working Paper 1608, Banco de España, Madrid, 2016.
- [19] Bertho, F. *Presentation of the Institutional Profiles Database 2012 (IPD 2012)*, Les Cahiers de la DG Trésor, July, 2013.
- [20] Bhattacharya, R., Patnaik, I., Shah, A. Monetary Policy Transmission in an Emerging Market Setting. IMF Working Paper 11/5, International Monetary Fund, Washington, DC, 2011.
- [21] Bianchi, F., Civelli, A. Globalization and Inflation: Evidence from a Time Varying VAR, *Review of Economic Dynamics*, 18, 2, 2015.
- [22] Blundell, R., Bond, S. Initial conditions and moment restrictions in dynamic panel data models, *Journal of Econometrics* 87, 1998.
- [23] Bobeica, E., Jarociński, M. Missing Disinflation and Missing Inflation: The Puzzles That Aren't." ECB Working Paper Series 2000, European Central Bank, Frankfurt am Main, 2017.
- [24] Bogoev, J., Petrevski, G., Sergi, B. S. Investigating the Link Between Central Bank Independence and Inflation in Central and Eastern Europe Evidence, *Eastern European Economics*, 50, 4, 2012.
- [25] Borio, C., Filardo, A. Globalisation and Inflation: New Cross-Country Evidence on the Global Determinants of Domestic Inflation, *BIS Working Paper*, 227, Bank for International Settlements, Basel, 2007.
- [26] Bowdler, C., Malik, A. Openness and Inflation Volatility: Panel Data Evidence, *The North American Journal of Economics and Finance*, 41, July, 2017.
- [27] Bruno, M., Fischer, S. Seigniorage, Operating Rules, and the High Inflation Trap, *The Quarterly Journal of Economics*, 105, 2, 1990.

- [28] Catão, L., Terrones, M. Fiscal Deficits and Inflation, IMF Working Paper, April, 2003.
- [29] Ciccarelli, M., Mojon, B. Global Inflation, The Review of Economics and Statistics, 92, 3, 2010.
- [30] Conti, A. M., Neri, S., Nobili, A. Why Is Inflation So Low in the Euro Area?, Economic Working Papers 1019, Bank of Italy, Rome, 2015.
- [31] Cukierman, A., Webb, S. B., Neyapti, B. Measuring the Independence of Central Banks and Its Effect on Policy Outcomes, The World Bank Economic Review, 6, 3, September, 1992.
- [32] Deniz, P., Tekçe, M., Yılmaz, A. Investigating the Determinants of Inflation: A Panel Data Analysis, International Journal of Financial Research, 7, 2, 2016.
- [33] Domaç, I., Yücel, E. M. What Triggers Inflation in Emerging Market Economies?, Review of World Economics, 141, 1, 2005.
- [34] Dornbusch, R., Fischer, S. Moderate Inflation, NBER Working Papers, 3896, November, 1993.
- [35] Dua, P., Gaur, U. Determination of Inflation in an Open Economy Phillips Curve Framework—The Case of Developed and Developing Asian Countries, Working Paper 178, Centre for Development Economics, Delhi School of Economics, 2009.
- [36] ECB (European Central Bank) Annual Report, <https://www.ecb.europa.eu/pub/pdf/annrep/ar2015en.pdf>, 2017.
- [37] Eickmeier, S., Pijnenburg, K. The Global Dimension of Inflation: Evidence from Factor-Augmented Phillips Curves. Oxford Bulletin of Economics and Statistics, 75, 1, 2013.
- [38] Filardo, A. J., Lombardi, M. J. Has Asian Emerging Market Monetary Policy Been Too Pro-cyclical When Responding to Swings in Commodity Prices?, Working Paper 77, Bank for International Settlements, Basel, 2014.
- [39] Fischer, S., Sahay, R., Vègh, C. Modern Hyper – and High Inflation, IMF Working Paper, November, 2002.
- [40] Frankel, J. Monetary Policy in Emerging Markets: A Survey, Working Paper 11-003, John F. Kennedy School of Government, Harvard University, Cambridge, MA, 2011.
- [41] Furceri, D., Loungani, Zdzienicka, A. The Effects of Monetary Policy Shocks on Inequality. Journal of International Money and Finance July, 85, 2018.
- [42] Globan, T., Arčabić, V., Sorić, P. Inflation in New EU Member States: A Domestically or Externally Driven Phenomenon?, Emerging Markets Finance and Trade, 51, 6, 2015.
- [43] Gutiérrez, E. Inflation Performance and Constitutional Central Bank Independence. Evidence from Latin America and the Caribbean, Economía Mexicana NUEVA ÉPOCA, 2, July, 2004.

- [44] Ha, J., Kose, M. A., Ohnsorge, F. *Inflation in Emerging and Developing Economies Evolution, Drivers, and Policies*, World Bank Group, 2019.
- [45] Hałka, A., Kotłowski, J. Global or Domestic? Which Shocks Drive Inflation in European Small Open Economies?, NBP Working Paper 232, Narodowy Bank Polski, Warsaw, 2017.
- [46] Hausman, J. A., Taylor, W. E. Panel data and unobservable individual effects, *Econometrica* 49, 1981.
- [47] Ho, C., McCauley, R. N. Living with flexible exchange rates: issues and recent experience in inflation targeting emerging market economies, BIS Working Papers, Bank for International Settlements, 130, 2003.
- [48] Hsiao, C. *Analysis of Panel Data*, Cambridge University Press, Cambridge, 2003.
- [49] Ihrig, J., Kamin, S. B., Lindner, D., Marquez, J. Some Simple Tests of the Globalization and Inflation Hypothesis. *International Finance* 13, 3, 2010.
- [50] IMF (International Monetary Fund), *World Economic Outlook*. Chapter IV: The Decline of Inflation in Emerging Markets: Can It Be Maintained?, 2001.
- [51] IMF (International Monetary Fund). *World Economic Outlook*. Chapter VI: The Rise and Fall of Inflation: Lessons from the Postwar Experience, 1996.
- [52] IMF (International Monetary Fund). *World Economic Outlook*, 2020, imf.org.
- [53] IMF (International Monetary Fund). *Emerging Markets Macroeconomics*, Letko, Brosseau & Associates Inc, 2019.
- [54] Jongwanich, J., Park, D. Inflation in Developing Asia: Demand-Pull or Cost-Push?, ERD Working Paper Series 121, Asian Development Bank, Manila, 2008.
- [55] Kabukçuoğlu, A., Martínez-García, E. Inflation as a global phenomenon—Some implications for inflation modeling and forecasting, *Journal of Economic Dynamics and Control*, Elsevier, 87(C), 2018.
- [56] Kamber, G., Mohanty, M., Morley, J. What drives inflation in advanced and emerging market economies?, BIS Paper, 111, 2020.
- [57] Kandil, M., Morsy, H. Fiscal Stimulus and Credibility in Emerging Countries, IMF Working Paper 10/123, International Monetary Fund, Washington, DC, 2010.
- [58] Klevmarcken, N. A. Panel studies: What can we learn from them? Introduction, *European Economic Review* 33, 1989.
- [59] Korsu, R. Fiscal Deficit and the External Sector Performance of Sierra Leone: A Simulation Approach. *Journal of Economic and Monetary Integration*, 9, 1, 2010.
- [60] Laryea, S. A., Sumaila, R. U. Determinants of inflation in Tanzania, CMI Working Papers, January, 2001.
- [61] LetkoBrosseau. *Emerging Markets Macroeconomics*, Letko, Brosseau & Associates Inc, 2019.

- [62] Lindbeck, A. Stabilization Policy in Open Economies with Endogenous Politicians, *American Economic Review*, 66, 2, 1976.
- [63] Liviatan, N. Piterman, S. Accelerating inflation and balance of payments crises: Israel 1973-1984. In *The Israeli Economy: Maturing through Crises*, Y. Ben-Porath (ed.). Cambridge, Mass.: Harvard University Press, 1986.
- [64] Loungani, P., Swagel, P. Sources of Inflation in Developing Countries, IMF Working Paper, December, 2001.
- [65] Martínez-García, E., Wynne, M. A. The Global Slack Hypothesis, Staff Papers Federal Reserve Bank of Dallas, 10, September, 2010.
- [66] McCallum, B. T. Inflation and output fluctuations: A comment on the Dutton and Neumann papers, *Carneige-Rochester Conference Series on Public Policy*, Elsevier, January, 8, 1, 1978.
- [67] Mikolajun, I., Lodge, D. Advanced Economy Inflation: The Role of Global Factors, ECB Working Paper 1948, European Central Bank, Frankfurt am Main, 2016.
- [68] Mishkin F. S. Globalization Macroeconomic Performance and Monetary Policy, NBER, April, 2008.
- [69] Mishkin F. S. *Macroeconomics Policy and Practice*, Pearson, 2015.
- [70] Mohanty, M. S., Klau, M. What determines inflation in emerging market economies?, BIS Papers, 8, 2001.
- [71] Mohanty, M. S., Turner, P. Monetary Policy Transmission in Emerging Market Economies: What Is New? In *Transmission Mechanisms for Monetary Policy in Emerging Market Economies*, Basel: Bank for International Settlements, 2008.
- [72] Montiel, P. Empirical Analysis of High-Inflation Episodes in Argentina, Brazil, and Israel, IMF Staff Papers, 36, 3, 1989
- [73] MSCI, <http://www.msci.com>, (Erişim tarihi: 22.12.2020)
- [74] Mumtaz, H., Simonelli, S., Surico, P. International Comovements, Business Cycle and Inflation: A Historical Perspective.” *Review of Economic Dynamics* 14, 1, 2011.
- [75] Neaime, S. Monetary Policy Transmission and Targeting Mechanisms in the MENA Region, Working Papers 395, Economic Research Forum, January, 2008.
- [76] Neely, C. J., Rapach D. E. International Comovements in Inflation Rates and Country Characteristics, *Journal of International Money and Finance*, 30, 7, 2011.
- [77] Nelson, J. Politics of Economic Transformation: Is Third World Experience Relevant in Eastern Europe? *World Politics*, 45, 3, 1993.
- [78] Nordhaus, W. D. The Political Business Cycle, *The Review of Economic Studies*, April, 42, 2, 1975.
- [79] O’Donnell, G., Schmitter, P. C., Whitehead, L. *Transition from Authoritarian Rule: Comperative Perspectives*, John Hopkins University Press, Baltimore/London, 1986.

- [80] Osorio, C., Unsal, D. F. Inflation Dynamics in Asia: Causes, Changes, and Spillovers from China.” Journal of Asian Economics February, 24, 2013.
- [81] Pain, N., Koske, I., Sollie, M. Globalisation and Inflation in the OECD Economies, Working Paper 524, Organisation for Economic Co-operation and Development, 2006.
- [82] Porter, N. Price Dynamics in China, IMF Working Paper 10/221, International Monetary Fund, Washington, DC, 2010.
- [83] Razin, A., Sadka, E. *Economic Policy in Theory and Practice*, St. Martin’s Press, New York, 1987.
- [84] Rogoff, K. S. Globalization and Global Disinflation, Federal Reserve Bank of Kansas City Economic Review, Fourth Quarter, 2004.
- [85] Rutasitara, L. Exchange Rate Regimes and Inflation in Tanzania. African Economic Research Consortium, Nairobi, AERC Research Paper 138, 2004.
- [86] Sargent, T., Wallace, N. Some unpleasant monetarist arithmetic, Quarterly Review, Fall, 5, 1981
- [87] Sbordone, A. M. Globalization and Inflation Dynamics: The Impact of Increased Competition, NBER, October, 2007.
- [88] Sussman, N., Zohar, O. Oil Prices, Inflation Expectations and Monetary Policy Discussion Paper, Central Bank of Israel, Jerusalem, 2015.
- [89] Totonchi, Jalil. Macroeconomic Theories of Inflation, IPEDR, 4, 2011.
- [90] Vašíček, B. Inflation Dynamics and the New Keynesian Phillips Curve in Four Central European Countries, Emerging Markets Finance and Trade, 47, 5, 2011.
- [91] Vonnák, B. The Hungarian Monetary Transmission Mechanism: An Assessment. In Transmission Mechanisms for Monetary Policy in Emerging Market Economies, Basel: Bank for International Settlements, 2008.
- [92] Yay, G. G. Küreselleşme ve Para Politikası, Ekonomi Bilimleri Dergisi, 1,1, 2009.
- [93] Yay, G. G. *Para ve Finans Teori ve Politika*, İstanbul Bilgi Üniversitesi Yayınları, 2015.

SON KİLOMETRE (LAST MILE) LOJİSTİK KAVRAM VE UYGULAMALAR

Hanifi Murat MUTLU¹, Ufuk COŞKUN²

¹ Gaziantep Üniversitesi, İktisadi İdari Bilimler Fakültesi, 000-0001-9757-6708

² Kocaeli Üniversitesi, Ali Rıza Veziroğlu Meslek Yüksekokulu.

ÖZET

Günümüzde 4,2 milyar insan kentlerde yaşamakta ve her geçen gün kent nüfusu artmaktadır. Kentlerin nüfus olarak büyümesinin yanı sıra fiziksel olarak genişlemeleri, kent içi trafik sorunları, yerel yönetimlerin kentsel yaşam standartları adına getirdikleri çeşitli kısıtlamalar lojistik faaliyetlerde yeni çözümler getirmeyi zorunlu kılmıştır. Ayrıca, e-ticaret hacmindeki artışlar, tüketici alışkanlıklarındaki değişimler ve tüketicilerin sürdürülebilirlik ve çevresel konularına hassasiyetlerini üst seviyelere taşımıştır. Tüm bu değişimler işletmeleri lojistik operasyonlarını farklılaştırmalarını ve yeni çözüm modellerini geliştirmelerini zorunlu kılmıştır. Bu çalışma, yeni çözüm modellerinden biri olan “Son Kilometre Lojistik” kavramını değerlendirmeyi ve uygulama örneklerini tartışmayı amaçlamaktadır. Son kilometre lojistiği, işletmeden tüketiciye (B2C) taşınan paketin son aşamasıdır ve tüketicinin verdiği bir siparişin başlangıç noktasından varış noktasına kadar gerçekleşen süreçlerdir. Tüm bu süreçlerin etkin bir biçimde yürütülmesi için kullanılan farklı yenilikçi lojistik modeller yer almaktadır. Son kilometre lojistiğin getirdiği yeni model ve lojistik çözümler olarak, Kentsel Hublar, Teslim Noktası Ağları, Yükleme/Boşaltma Alanları, Elektrikli Araçlar, Dışsal Lojistik Servis Sağlayıcılar, Gece Teslimat, Kentsel Konsolidasyon Merkezleri, Dijital Yük Havuzu Oluşturma, Hareket Kısıtlamaları, Toplu Taşıma Araçlarını Kullanılarak Teslimat Yapma, Sürüş ve Teslimat Rotası Planlama sayılabilir. Çalışma, bu modellere ilişkin farklı uygulama örnekleri tartışılmakta ve Türkiye uygulamalarına ilişkin önerilerde bulunmaktadır.

Anahtar Kelimeler: Son Kilometre Lojistiği, Lojistik, Son Kilometre Lojistik Modeller.

1. GİRİŞ

Son kilometre lojistiğinin kavramsal vurgusunu oluşturan “last mile” ifadesi, teknik olarak bir telekomünikasyon ağının son aşamasını tanımlamak için kullanılan bir terimdir (Lim, Jin, & Srai, 2018). Bu terimin bir lojistik hizmet ağı için kullanılması ile başlayan son kilometre lojistiği kavramı, özellikle büyük şehirlerde lojistik hizmetlerin etkin bir biçimde yürütülmesini sağlayacak çözüm önerilerine odaklanmaktadır. UN-Birleşmiş Milletlerin “The

World's Cities in 2018" raporunda, 2018'de dünya nüfusunun tahmini yüzde 55,3'ünün kentsel yerleşim yerlerinde yaşadığı ve bu oranın 2030 yılına kadar, yüzde 60'a ulaşacağını öngörmekte ve her üç kişiden birinin en az yarım milyon nüfusa sahip bir şehirde yaşayacağı belirtilmektedir. Dolayısıyla, önümüzdeki dönemlerde, dünya üzerinde hem kent sayısının hem de kentlerde yaşayan nüfusun artacağı ve büyük kentlerin mega kentlere evrileceği bir dönem içinde yer alınacağı düşünülebilir. Kentlerin nüfus olarak büyümesinin yanı sıra fiziksel olarak genişlemeleri, kent içi trafik sorunları, yerel yönetimlerin kentsel yaşam standartları adına getirdikleri çeşitli kısıtlamalar lojistik faaliyetlerde yeni çözümler getirmeyi zorunlu kılmıştır. Bu çalışma bu yeni çözümlerden biri olan "Son Kilometre Lojistik" kavramını değerlendirmeyi ve uygulama örneklerini tartışmayı amaçlamaktadır.

2. SON KİLOMETRE (LAST MILE) LOJİSTİK KAVRAM

Son Kilometre Lojistik kavramının hem uygulamacılar hem de akademisyenlerin ilgi alanına girmesinde, aşağıda yazılı alanlarda yaşanan gelişmeler önem taşımaktadır (Olsson, Hellström & Pålsson, 2019):

- Kentleşme ve nüfus artışı
- E-ticaret gelişimi
- Tüketici davranışlarındaki değişim
- Sürdürülebilirlik kavramına verilen önemin artması

Günümüzde 4,2 milyar insan kent yaşamı sürmekte ve 2030 yılına kadar nüfusu 10 milyon üzerinde olan mega kent sayısının 43'e ulaşacağı BM tarafından belirtilmektedir (<https://www.usnews.com/news/cities/slideshows/the-10-largest-cities-in-the-world?slide=12>). Görsel 1 incelendiğinde, dünya nüfusunun yıllar içerisinde giderek daha büyük kentlerde yaşadığı, kent nüfuslarının arttığı ve kırsal alanda yerleşimin azaldığı görülmektedir. Ülkemizde de kentsel alanda yaşayan nüfus oranı, büyükşehir kanuna nedeniyle yüzde 98 oranındadır.

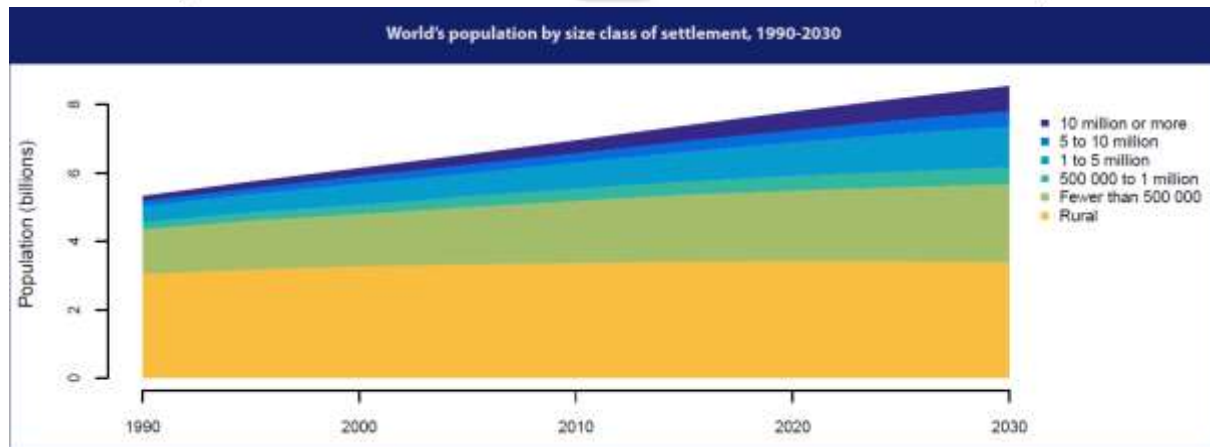

Görsel 1: Yerleşim Yeri Nüfus Büyüklüğüne Göre Dünya Nüfusu Dağılımı /1990-2030

Kaynak: UN-Birleşmiş Milletler, "The World's Cities in 2018"

“Küresel Perakende E-ticaret Satışları 2014-2023” (Global retail e-commerce sales 2014-2023, Published by J. Clement, Aug 27, 2020, Statista.com) raporuna göre, 2019 yılında, küresel olarak perakende e-ticaret satışları 3,53 trilyon ABD doları olarak gerçekleşti ve bu rakamın 2022'de 6,54 trilyon ABD dolarına çıkması beklenmektedir.

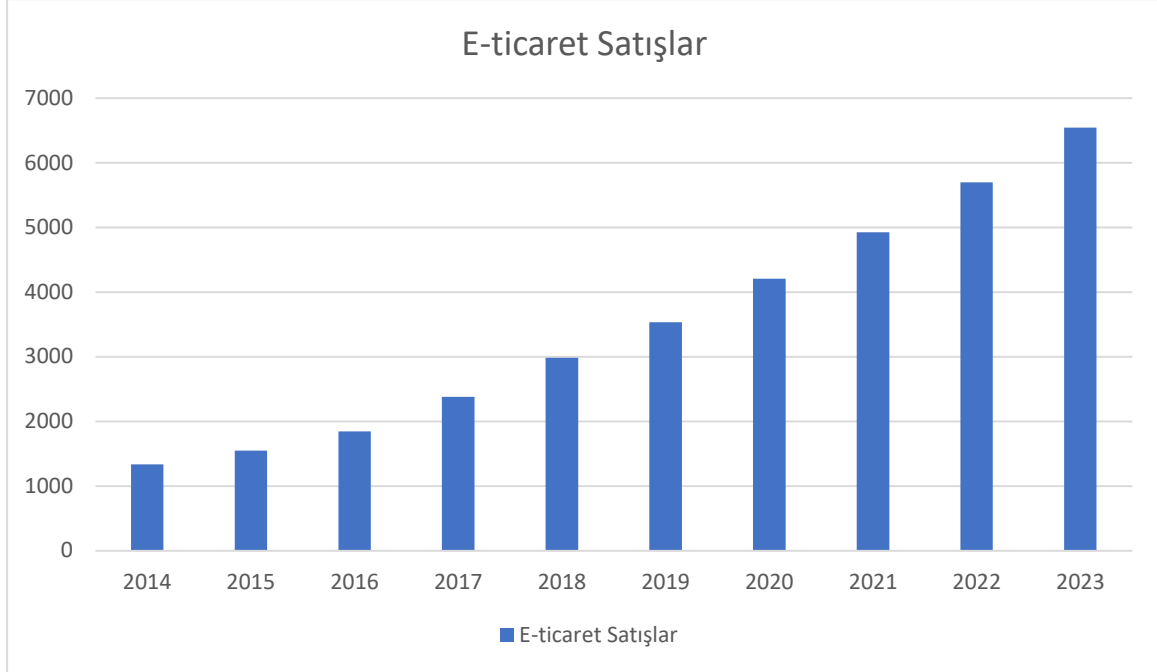

Görsel 2: E-ticaret Satışlar

Kaynak: Statista.com

Türkiye’de e-ticaret büyüklüğü, TÜBİSAD tarafından hazırlanan raporda da belirtildiği üzere 2015 ile 2019 yılları arası yıllık ortalama %13 oranında bir büyüme göstermektedir.

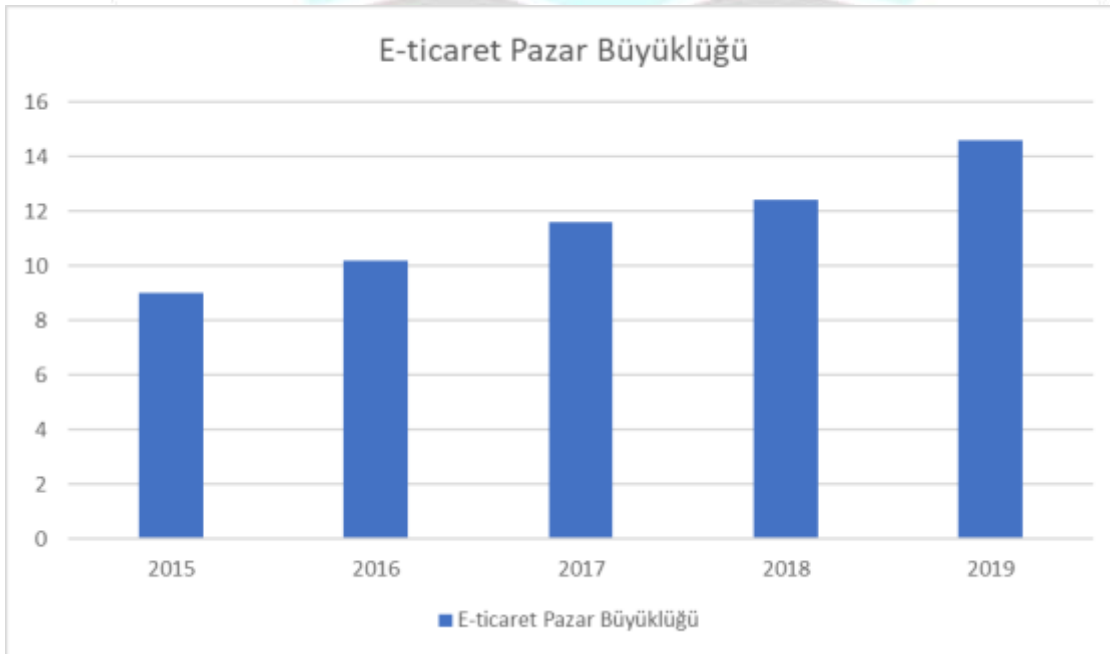

Görsel 3: E-Ticaret Pazar Büyüklüğü (Türkiye)

Kaynak TÜBİSAD, <http://www.tubisad.org.tr/tr/images/pdf/tubisad-dde-2020.pdf>

T.C. Ticaret Bakanlığı'nın "Tüketici Profili ve Bilinç Düzeyi Araştırma Raporu-2018" raporuna göre, teknolojide meydana gelen hızlı değişimler ve gelişmeler, yeni tüketici kavramını ortaya çıkartarak, bu tüketicilerin davranışları tahmin edilemeyen, daha küresel, daha hızlı, akılcı, bilgiye önem veren, karar alma sürecinde dijital ortamı kullanan ve satın alma davranışlarında "hızlı karar verme" eğiliminde olduğunu belirtmektedir (<https://ticaret.gov.tr/data/5cca9f5c13b8760c08096092/17-12-2018%20tuketici%20baski.pdf>). Raporda vurgulanan yeni tüketici için hız kavramının önemi ve özellikle satın almalarında ürünün kendisine her seferinde daha hızlı teslim edilmesi arzusu, özellikle lojistik alanında rekabetçi çözüm önerileri geliştirilmesine neden olmuştur.

Tutkavul (2020), sürdürülebilirlik kavramının, dünya genelindeki toplumlar arasında geleceğin korunması için önemli bir referans noktası haline geldiğini belirtmektedir. Bu nedenle, her birey kendi tüketim örnekleriyle gelecek nesillerin kaynaklarına etki ettiği bilincinin artması ile satın alınan ürünlerin çevresel etki düzeyleri satın alma karar mekanizmalarında anahtar bir performans değerlendirme ölçütü haline gelmiştir. Ürünlerin karbon ayak izi, karbon emisyon oranları, çevresel etki raporları, sürdürülebilirlik değerlendirmeleri kimi tüketicilerin ürün tercihlerinin kritik belirleyicisi olmuştur.

Kentlerin hem nüfus hem de fiziksel alan olarak büyümesi, e-ticaretin her geçen sene hacimsel olarak büyümesinin yanı sıra sipariş adetlerinin artması ve paketlerin giderek küçülmesi, yeni tüketicinin e-ticarete ilgisinin artması ve daha hızlı teslimat seçeneğini bir tercih nedeni olarak kullanması ve bireylerin çevresel hassasiyetlerinin satın almada belirleyici olması nedenleri firmaları yeni lojistik çözümler geliştirmeye yönetmiştir. Özellikle, tüketicilerin B2C e-ticaret iş modellerinde, daha hızlı, belirli bir zaman diliminde ya da belirli bir noktadan teslim seçeneklerine ilişkin arayışları, lojistik firmaları açısından kent içerisindeki trafik yoğunluklarının bekleme ve duraksamaların doğurduğu performans kayıpları, kent yönetimlerinin daha yaşanır kentler oluşturmak adına kent merkezlerine giriş ve çıkışlarda saat kısıtlamaları, araç tür kısıtlamaları, park yasakları gibi düzenlemeler son kilometre lojistiğinin oluşumunda ve gelişiminde ana motivasyon kaynakları olmuştur. Son kilometre lojistiği, satın alınan bir ürünün, bir dağıtım ya da bir sipariş karşılama merkezinden son teslim noktasına kadar gerçekleşen faaliyet ve prosedürleri içeren bir teslimat hizmetinin son sürecidir (Lindner, 2011). Son kilometre lojistiği, işletmeden tüketiciye (B2C) paketin son aşamasıdır. Sipariş giriş noktasından (yani yerine getirme merkezi) malların kabulü için nihai alıcının tercih ettiği varış noktasına (örneğin, ev veya küme / toplama noktası) kadar gerçekleşir.

Son kilometre lojistiğin getirdiği yeni model ve lojistik çözümler şu şekilde sıralanabilir.

- **Kentsel Hubs:** Kentsel hublar, şehir merkezlerinde küçük ve yüksek duyarlılığa sahip depolar oluşturmayı hedefler. Faccio ve Gamberi (2015), geleneksel lojistik hub ile eko-lojistik sisteme ait hub arasındaki farklılığı şu iki görselle açıklamaktadır.

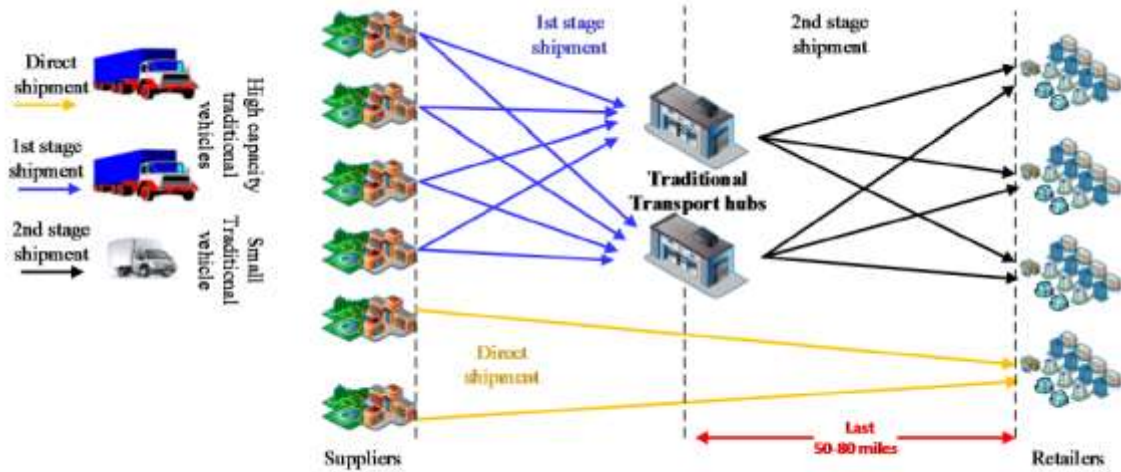

Görsel 4: Geleneksel Kentsel Lojistik

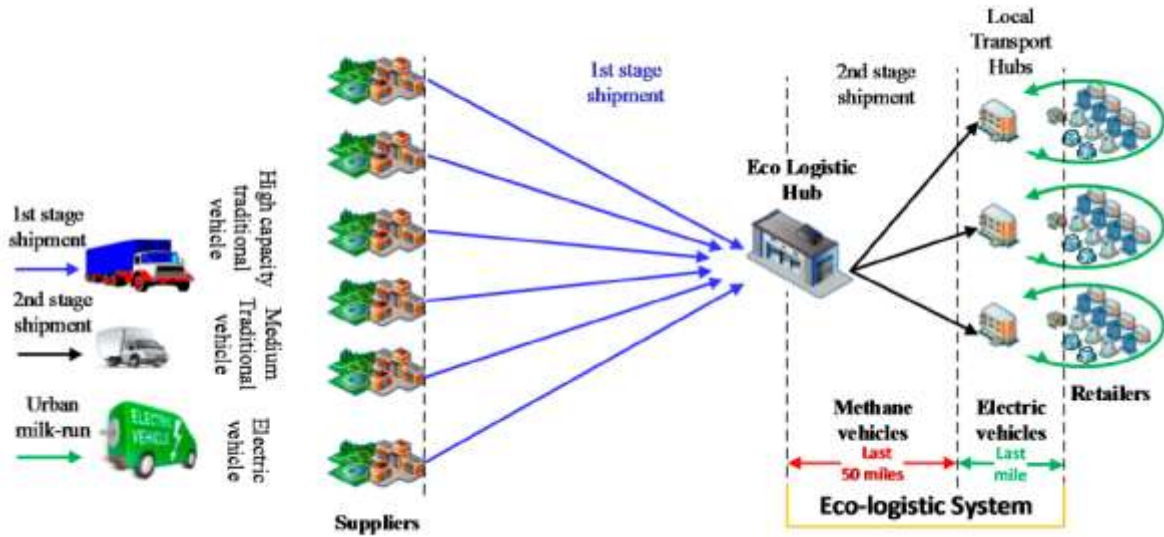

Görsel 5: Yenilikçi Kent Eko-lojistik Sistem

- **Teslim Noktası Ağı (Network of delivery point):** Akıllı dolaplar ve erişim noktalarının oluşturulmasıdır.



Görsel 6: Teslim Noktası Ağı Örneği-Hepsimat

- **Yükleme/Boşaltma Alanları (Loading/Unloading areas):** Dijital olarak kontrol edilen yükleme ve boşaltma alanları tanımlamaktadır.
- **Elektrikli Araçlar:** Kent içerisinde lojistik hizmetlerde elektrikli araç kullanımı, özellikle kentsel hubların oluşması, kent yönetimlerinin karbon emisyon oranlarına yönelik tedbirleri, trafiğe kapalı alanlar ve tüketici duyarlılıkları ile gelişim göstermiştir. Burada amaç lojistikte kullanılan tüm araç ve ekipmanın elektrik enerjisine dönüşümünü sağlamaktır.



Görsel 7: Elektrikli Araç Kullanımı

- **Dışsal Lojistik Servis Sağlayıcılar:** Kent içi, son nokta, teslimatlar da uzman bir kargo ve kurye şirketinden yararlanılmaktadır.



Görsel 8: Dışsal Lojistik Servis Sağlayıcı

- **Gece Teslimat:** Mesai saatleri dışında teslimat seçeneği bazı tüketiciler tarafından talep edilmektedir.
- **Kentsel Konsolidasyon Merkezleri:** Büyük, iş birliğine dayalı ve otomatik lojistik merkezlerin oluşturulmasıdır.
- **Dijital Yük Havuzu Oluşturma:** İşbirliğine dayalı olarak farklı firmaların bir dijital yük birleştirme platformu sayesinde taşıma konteynerlerinde ölçek ekonomilerinden yararlanma imkanı tanıyan sanal uygulamalar geliştirilmesidir.
- **Hareket Kısıtlamaları:** Araç hareketliliğine yönelik getirilen çeşitli düzenlemelerin dijital veri tabanı üzerinden sağlanmasına yönelik uygulamalardır.
- **Toplu Taşıma Araçlarını Kullanılarak Teslimat Yapma:** Kent içerisinde zaten trafik oluşturan toplu ulaşım araçları, aynı zamanda lojistiğin bir parçası haline getirilmektedir.
- **Sürüş ve Teslimat Rotası Planlama:** Kent düzenlemeleri ile sekronize bir biçimde anlık olarak planlama yapılmasına olanak tanıyan uygulama ve platformlar oluşturulmasıdır.

3. SONUÇLAR VE DEĞERLENDİRME

Bu çalışma, kavramsal olarak son kilometre lojistiği ve yenilikçi modellerin genel değerlendirmesini yapmayı amaçlamakta olup keşifsel bir araştırmadır. Çalışmada herhangi bir hipotez testi gerçekleştirilmemiştir. Son kilometre lojistiği, özellikle e-ticaret hacminin artmasıyla birlikte önem düzeyi daha da artacak ve yenilikçi model geliştiren işletmeler müşteri memnuniyetinde bir adım önde olacaklardır. Özellikle COVID 19 pandemisi ve sonrasında yaşanan, e-ticaret işletmelerinin teslim sorunları ve lojistik firmalarının gelen iş yükünü yönetmede başarısız olmaları konunun e-ticaret pazaryeri liderlerince ele alınmasını sağlamıştır. Özellikle yakın zamanlarda, kentlerde muhtarlıklar, akaryakıt istasyonları, mahalle bakkalları, alışveriş merkezleri ve ev hanımlarına yönelik olarak konutlar isteğe bağlı olarak teslim noktası ağı olarak kullanılması düşünülmektedir. Yerel kuruluşların desteği ile özellikle belediye ve valiliklerin öncü olması sayesinde, dezavantajlı kişi ve gruplar ile engelli vatandaşların bu teslim ağı içerisinde mekân sorunlarının halledilerek kullanılmasının toplumsal faydalarının yanında firmalar için kurumsal imaj ve performans anlamında avantajlar sağlayacaktır. Benzer iş modelleri, dışsal lojistik servis sağlayıcılar ile birlikte kullanılacağı gibi elektrikli bisiklet ya da motosiklet benzeri araçların tahsis edilmesi sayesinde hem sürdürülebilirliğe katkı verilmesi hem de trafik yoğunluklarının azaltılmasına imkân tanınabilir.

Son kilometre lojistiğine yönelik Kentsel Konsolidasyon Merkezleri, Dijital Yük Havuzu Oluşturma ve Hareket Kısıtlamaları gibi iş modelleri temel olarak işbirlikçi iş modelleridir. Dolayısıyla sisteme dahil olan tarafların, bu tip uygulamalara verecekleri katkı ile elde edecekleri kazanç arasında tutarlı bir bağ kurmaları gerekmektedir. Eğer sisteme dahil olmanın faydasını algılamıyorlarsa ya da onlara anlatılamamış ise bu tür sanal uygulamalar yüksek düzeyde katılımcı çekemeyecekleri için son bulacaktır. Paylaşım mantığına dayalı bu uygulama ve platformlarda katılımcı yok ise sistemin çalışma şansı da olmayacaktır.

Son kilometre lojistik uygulamaları, hızla gelişen ve başarılı olduğunda tüketici memnuniyetinde fark yaratan iş modelleridir. İşletme yöneticilerinin bu iş modellerini yakından takip etmelerinde yarar vardır.

KAYNAKÇA

Faccio, M., & Gamberi, M. (2015). New city logistics paradigm: From the “last mile” to the “last 50 miles” sustainable distribution. *Sustainability*, 7(11), 14873-14894.

Global retail e-commerce sales 2014-2023, Published by J. Clement, Aug 27, 2020, Statista.com, <https://www.statista.com/statistics/379046/worldwide-retail-e-commerce-sales/> (Erişim tarihi: 20.12.2020)

<https://www.usnews.com/news/cities/slideshows/the-10-largest-cities-in-the-world?slide=12> (Erişim tarihi: 20.12.2020)

Lim, S. F. W., Jin, X., & Srai, J. S. (2018). Consumer-driven e-commerce. International Journal of Physical Distribution & Logistics Management

Lindner, J. (2011). Last Mile Logistics Capability: a Multidimensional System Requirements Analysis for a General Modeling and Evaluation Approach. Dipl Technical university of Munich.

Olsson, J., Hellström, D., & Pålsson, H. (2019). Framework of last mile logistics research: A systematic review of the literature. Sustainability, 11(24), 7131.

T.C. Ticaret Bakanlığı'nın "Tüketici Profili ve Bilinç Düzeyi Araştırma Raporu-2018" <https://ticaret.gov.tr/data/5cca9f5c13b8760c08096092/17-12-2018%20tuketici%20baski.pdf> (Erişim tarihi: 20.12.2020)

Tutkavul, K. (2020). Kurumsal Sürdürülebilirlik Bağlamında Sürdürülebilirlik Raporları Ve Sürdürülebilirlik Performansının Ölçümü: Arçelik Aş'de Bir Uygulama. Mali Cozum Dergisi/Financial Analysis, 30(158)

TÜBİSAD, <http://www.tubisad.org.tr/tr/images/pdf/tubisad-dde-2020.pdf> (Erişim tarihi: 20.12.2020)

United Nations, The World's Cities in 2018, Data Booklet, https://www.un.org/en/events/citiesday/assets/pdf/the_worlds_cities_in_2018_data_booklet.pdf (Erişim tarihi: 20.12.2020)

DIYARBAKIR
26 - 27 ARALIK 2020

E-TİCARETTE SİPARİŞ VE LOJİSTİK SÜREÇLERİN YÖNETİMİ

Hanifi Murat MUTLU¹, Ufuk COŞKUN²

¹ Gaziantep Üniversitesi, İktisadi İdari Bilimler Fakültesi, 000-0001-9757-6708

² Kocaeli Üniversitesi, Ali Rıza Veziroğlu Meslek Yüksekokulu.

ÖZET

E-ticaret ile ilgili 2020 yılı hedefleri, henüz ilgili yılın ilk dört ayı içerisinde neredeyse ulaşılmasında önemli bir rol COVID 19 pandemisinin getirdiği yaşamsal kısıtlamalardır. Pandemiye yönelik tedbirler, bugüne kadar hiç denememişlerin bile sıkı bir e-ticaret müşterisine dönüştüğü bu dönemde, e-ticaret işlemlerinin anahtar iş süreçlerinin ayrıntılı bir biçimde analiz edilmesi önem taşımaktadır. Bu çalışmada özellikle iki iş süreci ayrıntılı olarak açıklanacaktır. Bunlardan birincisi, sipariş yönetim sürecidir. Bu süreç, bir satış işlemi yerine getirmek için satışları, siparişleri ve envanteri takip eden ve ayrıca satılan ürünlerin alıcısına ulaşmasını sağlamak için kişiler, süreçler ve paydaşlar arasında gerekli ilişki ve iletişimi sağlayan araç veya platformları tanımlamaktadır. Bir müşteri, satın alma işlemine ilişkin “satın al” butonuna tıkladığı andan itibaren, müşteri için basit ancak satıcı firma için karmaşık ve birbiriyle bağlantılı bir dizi işlem harekete geçer. Çoğu zaman böyle bir yönetim sisteminin varlığı biz müşterilerin çok farkında olmadığı, bilmediği ve görmediği, bizim işlemimizin tamamen arka alanında çalışan bir süreci işaret etmektedir. Bir sipariş süreci, düşünüldüğünde çok daha büyük ve kapsamlıdır. İkinci olarak, e-ticarette lojistik süreçler ele alınacaktır. Özellikle, e-ticaret hacminde yaşanan artış ile bu süreç içerisinde rol almaya başlayan yeni paydaşlar incelenecektir. Online sipariş karşılama sağlayıcıları (e-fulfillment providers), Konsolidatörler ve Son adım “last-mile” teslimat operatörleri üstlendikleri iş, görev ve roller açısından ayrıntılı olarak analiz edilecektir. Çalışma sipariş ve lojistik iş süreçlerine ilişkin sonuç ve önerilerle son bulmaktadır.

Anahtar Kelimeler: E-ticaret, Sipariş Yönetim Süreci, Lojistik Yönetim Süreci

1. GİRİŞ

Fortune Türkiye, “Pandemi Sonrası Dünya’da E-İhracat Alanında Beklenen Değişimler” raporunda, pandemi döneminde e-ticaret hareketliliğine ilişkin şu istatistiklere dikkate çekmektedir (Fortune Türkiye, 2020: 10):

- İnternet kullanıcılarında, bir ürün ya da hizmeti satın almak için yapılan online arama oranı %81
- Kullanıcıların, online perakende sitesini ya da mağazasını ziyaret oranı %90
- Bir alışveriş uygulamasına erişim %66
- Online kanaldan bir ürün satın alma oranı %74
- Online mobil cihaz satın alma oranı %51

Yine aynı raporda, Türkiye’de de online alışverişin tüm sektörler itibarıyla artış gösterdiği, online perakende gelirlerinin 15-22 Mart tarihleri arasında %199 gibi bir artış yaşandığı ve özellikle gıda perakendesinde ciddi bir dönüşüm oranı yakalandığı belirtilmektedir (Fortune Türkiye, 2020: 14-15). Online alışveriş oranlarında yaşanan bu gelişmeler, e-ticaret ekosistemini de olumlu yönde etkileyerek, bu sistemin içerisine daha çok sayıda işletmenin dahil olmasını sağlamıştır. Çevremizde, daha önce online satış yapmayan pek çok işletme sisteme dahil olmuş ve hatta evimizin köşe başında yer alan mikro işletmeler bile online platformlarda kendini göstermiştir. E-ticaret ekosistemi içerisinde yer alan işletmeler için bu sistemin iş süreçlerinin açıklanması ve her iş sürecinin ayrıntılı bir biçimde analiz edilmesinde yarar vardır. Bu çalışmada, e-ticaret iş süreçlerinden sipariş yönetim süreci ve lojistik süreçler açıklanarak uygulamada karşılaşılan sorunlar tartışılacaktır.

2. E-TİCARET İŞ SÜREÇLERİ

E-ticaret, “ürün yönetim süreci”, “kategori yönetimi süreci”, “tedarik ve lojistik yönetimi süreci”, “envanter yönetimi süreci”, “sipariş yönetim süreci”, “ödeme yönetim süreci”, “güvenlik yönetim süreci” ve “iptal, iade ve değişim yönetim süreci”i gibi birbirleriyle bağlantılı pek çok iş sürecinin yer aldığı bir iş modellerinden oluşmaktadır. Bu çalışmada yukarıda da belirtildiği gibi iki süreç detaylı olarak incelenecektir.

2.1. Sipariş Yönetim Süreci

E-ticarete sipariş yönetim sistemi (SYS), bir satış işlemi yerine getirmek için satışları, siparişleri ve envanteri takip eden ve ayrıca satılan ürünlerin alıcısına ulaşmasını sağlamak için kişiler, süreçler ve paydaşlar arasında gerekli ilişki ve iletişimi sağlayan araç veya platformlardır. Bu süreçte temel olarak şu işlemler yerine getirilmektedir (<https://www.shopify.com/enterprise/esales-order-management-processing-system>):

- Siparişlerinin alınması ve takip edilmesi
- Gelecekteki potansiyel talebin tahmin edilmesi
- Müşteri verilerinin oluşturulması ve korunması

- Çoklu satış kanallarının gerçek zamanlı olarak güncellenmesi ve takibi
- Siparişlerin doğru ve istenilen zaman içerisinde tesliminin yönetimi
- Envanter yönetimi -takip, izleme, güncelleme, yenileme
- Sistemle bağlantılı birçok satış ve pazarlama operasyonu

Doğru bir sipariş yönetim sistemi, manuel olarak yapılan işlerdeki hata oranını azaltmak için yukarıda bahsedilen iş süreçlerini otomatikleştirmeyi, mümkünse otonom hale getirmeyi ve e-ticaret sisteminin diğer parçalarıyla entegrasyonunu sağlamayı amaçlamaktadır. E-ticarette sipariş yönetim süreci altı aşamalı bir süreçtir (<https://www.bigcommerce.com/blog/order-management/#the-ecommerce-order-management-process-step-by-step>):

- **Sipariş Öncesi İşlem:** Sipariş yönetimi süreci, henüz müşteri satış siparişi vermeden önce başlar ve bir müşteri çevrimiçi sepetine bir ürün koyduğunda, bu durum envanter yönetim sistemine bildirilerek sipariş süreci başlatılır. Müşteri bu ürünü satın alabilir ya da vazgeçer. Her iki durumda sipariş yönetim sistemi tarafından kayıt altına alınır. Terk edilen sepet ve ürün daha sonraki satış ve pazarlama eylemleri için önemli bir veri olarak kaydedilir.
- **Sipariş:** Müşterinin “satın al” butonuna basmasıyla birlikte, sipariş yönetimi sistemi, ödeme sistemi ile bağlantı kurarak işlemi doğrular ve siparişe ilişkin tüm ayrıntılarını işlemek üzere arka ofis sistemlerinde bir sipariş formu oluşturur. Form siparişin onaylanmasını takiben, diğer alt sistemlere iletilir.
- **Siparişi Karşılama:** Sipariş ayrıntılarına bağlı olarak, bir sipariş yönetim sistemi, siparişin nereden tedarik edileceğine ilişkin bir optimizasyon işlemi başlatır. Sistem tedarik noktası ile lojistik maliyetleri ve teslim sürelerini otomatik olarak belirler ve müşteriye bildirir. Ayrıca, sevk irsaliyelerini, sevk etiketlerini yazdırabilir ve envanter seviyelerindeki değişiklikleri depo yönetim sistemine iletebilir.
- **Depo Yönetimi:** Sipariş yönetim sistemleri, ürün kalemlerine ilişkin envanteri denetleyerek kritik noktalardaki envanterler için satın alma sipariş süreci başlatabilir. Elbette sistemin depo yönetim sistemine entegre olması gerekmektedir.
- **Nakliye ve Kargo:** Siparişe ilişkin her adım müşteri ile paylaşılabilir. Örneğin tedarik aşamasında, hazırlanmakta, sevk edildi, kargo takibi ve teslim yer ve zamanı bildirimleri gönderilebilir.
- **Teslim, İade, iptal, Geri Ödeme:** Satış ve sipariş yönetimi kadar iade ve geri ödeme sistemleri de son derece önemlidir. Sipariş yönetim sistemi, iade ve iptal sipariş süreçlerini de geri ödeme aşamasına kadar yürütebilir.

Piyasada çok sayıda sipariş yönetim yazılımının bulunması, bunların farklı maliyetler içermesi ve farklı düzeylerde kullanıcı özellikleri taşıması nedeniyle bu süreçlerin satın alınmasında ciddi araştırmalar yapmakta fayda vardır (<https://www.bigcommerce.com/blog/order-management/#the-ecommerce-order-management-process-step-by-step>). Etkili bir sipariş sistemi oluşturmak için öncelikle şu hususların gözden geçirilmesinde yarar vardır:

- Öncelikle, bu sistemin hedef ve gerekliliklerini iyi tanımlamak gerekmektedir.
- Mevcut durum analizi yapılarak satıcının sipariş hacmi, ürün kalem sayısı, mevcut altyapısı, mevcut yazılımları, donanımı ve ağları gibi hususlar incelenmesinin yanında etkinlikler de değerlendirmelidir.
- Etkili bir sipariş sistemi mevcut manuel sistemlerin otomasyonunu gerçekleştirmelidir.
- Çoklu kanallar için uygunluğunu mutlaka araştırılmalıdır.
- Hem şirket sistemine hem de diğer paydaşlar olarak tedarikçiler, lojistik sağlayıcılar ve depo hizmeti sunun tüm paydaşların sistemlerine entegre olması gerekmektedir.
- Kullanılan sistemin geliştirmeye açık olması önemlidir.

2.2. Lojistik Yönetim Süreci

İster küçük isterse de büyük her e-ticaret işletmesinin pazar payını artırıp uzun dönemli karlarını arttırabilmesi için lojistik ve teslimat iş süreçleri etkin bir biçimde yürütecek iş ortaklarına ihtiyaçları bulunmaktadır. Aksungur ve Bekmezci, (2020), Tedarik Zinciri Profesyonelleri Konseyi'nin lojistiği; “tüketici gereksinimlerine uygun biçimde hizmetler de dâhil olmak üzere tüm ürünlerin ve bilgi akışının başlangıç noktasından tüketim noktasına kadar iç ve dış hareketleri (gelen-giden) de içererek, etkili ve verimli bir biçimde taşınması ve depolanması için gerekli prosedürleri planlama, uygulama ve denetleme süreci¹” olarak tanımladığını belirtmektedir. E-ticaret lojistiğinin şu özelliklerindeki değişim dikkat çekicidir (<https://www.linkedin.com/pulse/e-ticaret-ile-geli%C5%9Fmekte-olan-lojistik-ve-teslimat-s%C3%BCre%C3%A7leri-gen%C3%A7>):

- E-ticaret siparişleri paket başına giderek daha az sayıda ürün ve daha çok sayıda paketten oluşmaktadır.
- E-ticaret lojistiği, aynı anda hem ileri lojistik operasyonları hem de tersine lojistik operasyonlarının aynı anda birlikte yönetimini içermektedir.

1

https://cscmp.org/CSCMP/Educate/SCM_Definitions_and_Glossary_of_Terms/CSCMP/Educate/SCM_Definitions_and_Glossary_of_Terms.aspx?hkey=60879588-f65f-4ab5-8c4b-6878815ef921

- E-ticaret işlemleri yılın belli günlerinde zirve yapmakta ve bu özel gün ve dönemlerde lojistik altyapısı daha kısıtlı bir zaman diliminde daha fazla siparişi yönetmek durumunda kalmaktadır.

E-ticaret hacmindeki artış, sipariş başına azalan ürün sayısı, ileri ve tersine lojistik faaliyetlerinin neredeyse aynı etkinlik düzeyinde yürütülmesi zorunluluğu ve tüketicilerin hemen teslim, aynı gün teslim arzusuna dönüşen teslim sürelerinin kısalması değişimleri e-ticaret lojistiğinde şu aracı kurumların daha yaygın olarak kullanılmasını sağlamıştır (<https://www.linkedin.com/pulse/e-ticaret-ile-geli%C5%9Fmekte-olan-lojistik-ve-teslimat-s%C3%BCre%C3%A7leri-gen%C3%A7>):

- Online sipariş karşılama sağlayıcıları (e-fulfillment providers),
- Konsolidatörler ve
- Son adım “last-mile” teslimat operatörleridir.

Online Sipariş Karşılama Sağlayıcıları: Sipariş karşılama merkezi olarak da adlandırılır. Üçüncü parti lojistik (3PL) hizmet sağlayıcı bir işletmenin, e-ticaret işlemlerine yönelik gelen siparişleri oluşturma, depolama ve tüketicilere gönderim ve tersine süreçleri yönetmesidir. Birçok e-perakendeci, 3PL hizmet sağlayıcıların lojistik süreçleri yönetmedeki yetkinliklerinden yararlanmak, çok kanallı satış ve sipariş operasyonlarını daha etkin ve hatasız bir biçimde karşılamak amacıyla (Fulfillment Center) bu merkezlerin -sipariş işleme, toplama, paketleme, etiketleme ve sevk etme- profesyonel hizmetlerinden yararlanırlar.

Konsolidatörler: Konsolidasyon, küçük miktarlı yüklerin bir araya getirilerek büyük yükleme partileri oluşturarak taşımacılıkta ölçek ekonomisinden yararlanmayı sağlayan birleştirme işlemidir. E-ticarette, küçük paket sipariş sayılarındaki artış nedeniyle bu yükleri bir araya getirecek konsolidatörler firmalara ihtiyaç doğurmaktadır. Bu firmalar, e-ticaret işletmelerinin parsiyel yüklerini bir araya getirerek taşıma modları için uygun ya da taşınabilir yük konumuna getirmektedir. Özellikle sınır ötesi ticaret faaliyetlerinde ya da mikro ihracat işlemlerinde bu tip araçlar sayesinde lojistik maliyetleri etkin bir biçimde yönetimi sağlanabilir.

“Last Mile” Teslimat Operatörleri: Üreticiden tüketiciye, göndericiden alıcıya uzanan taşımacılık serüveninde, mal ve hizmetlerin nihai müşteriye teslim edildiği bu adım son kilometre (last-mile), söz konusu serüvenin kentsel sınırlar içerisindeki süreci ise son kilometre lojistiği (last-mile logistics, LML) veya son kilometre teslimatı (last-mile delivery, LMD) olarak adlandırılmaktadır (<https://www.issd.com.tr/tr/41466/Son-Kilometre-Lojistiği>).

3. SONUÇLAR VE DEĞERLENDİRME

E-ticaret ekosistemine her gün yeni bir e-iş modeli dahil olmakta ve her yeni iş modeli yeni müşteri ve pazarlara açılmak için işletmelere fırsatlar sunmaktadır. Rekabette geri kalmak istemeyen e-işletmeler eklenen her yeni satış kanalını bir satış fırsatı olarak görmekte ve iş süreçlerine dahil etmektedir. Bu durum tüm e-ticaret iş süreçleri ve e-ticaret ekosistemi içerisinde yer alan her işletme için bir ölçeklendirme problemlerini doğurmaktadır. Elbette, sistem zaman içerisinde kendi çözüm mekanizmalarını yaratsa da bu durum ciddi müşteri memnuniyetsizlikleri doğurmaktadır. Ayrıca, bazı çözüm mekanizmaları, sadece sistemin büyük ölçekli firmalarının uygulayabildiği bir yapı taşınması, e-ticaret ekosistemi içerisinde yer alan küçük ve orta ölçekli firmalar açısından rekabet sorunları doğurmaktadır. Bu nedenle, başarılı bir sipariş yönetimi süreci, gerçek zamanlı envanter verileri sunarak, sağlam bir sipariş takibi, aşırı stok ve stoksuzluğa karşı bir erken uyarı sistemi oluşturmaktadır (<https://www.selecthub.com/inventory-management/order-management-software/>). E-ticaret lojistik iş süreçlerinin güvenilir bir biçimde etkin servis sağlayıcılarla yürütülmesi firma performansını olumlu yönde etkileyecektir.

KAYNAKÇA

Aksungur, M., & Bekmezci, M. (2020). Türkiye'nin Lojistik Performansının Değerlendirilmesi: Boylamsal Bir Araştırma. TOROS ÜNİVERSİTESİ İİSBF SOSYAL BİLİMLER DERGİSİ, ISSN: 2147-8414, Cilt:7 Sayı:12, 19-40.

Fortune Türkiye (2020), "Pandemi Sonrası Dünya'da E-İhracat Alanında Beklenen Değişimler". <https://worlddef.net/raporlar/covid-19-e-ticaret-ve-e-ihracat-raporu-sayfasi/> (Erişim tarihi: 21.12.2020)

https://cscmp.org/CSCMP/Educate/SCM_Definitions_and_Glossary_of_Terms/CSCMP/Educate/SCM_Definitions_and_Glossary_of_Terms.aspx?hkey=60879588-f65f-4ab5-8c4b-6878815ef921 (Erişim tarihi: 21.12.2020)

<https://www.bigcommerce.com/blog/order-management/#the-ecommerce-order-management-process-step-by-step> (Erişim tarihi: 21.12.2020)

<https://www.linkedin.com/pulse/e-ticaret-ile-geli%C5%9Fmekte-olan-lojistik-ve-teslimat-s%C3%BCre%C3%A7leri-gen%C3%A7> (Erişim tarihi: 21.12.2020)

<https://www.selecthub.com/inventory-management/order-management-software> (Erişim tarihi: 21.12.2020)

<https://www.shopify.com/enterprise/esales-order-management-processing-system> (Erişim tarihi: 21.12.2020)

**THE EFFECT of THE MEASURES TAKEN on THE BANKING SECTOR
DURING THE COVID-19 PROCESS on THE PERCEPTION of THE EMPLOYEES:
A RESEARCH on THE PUBLIC BANKS in ADIYAMAN**

Mustafa ÖZYEŞİL

İstanbul Aydın Üniversitesi

mozyesil@aydin.edu.tr – ORCID ID: 0000-0002-4442-7087

ABSTRACT

In this study, the impact of the measures implemented with the Covid-19 process on the productivity of bank employees is investigated. For this purpose, a survey is conducted on a sample includes 52 employees working in Adıyaman Public Banks. Based on the questions prepared, the impact perception of the Covid-19 pandemic is examined according to the participants' age, marital status, education, gender, income level and seniority criteria. According to all the criteria examined in the study, it has been found out that the scale of the impact of the Covid-19 pandemic on the banking sector does not show a statistically significant difference between the working conditions and the adequacy of measures.

Keywords: Banking, Covid-19 Pandemic, Personnel Management, t-test, Anova, SPSS

**COVID-19 SÜRECİNDE BANKACILIK SEKTÖRÜNDE ALINAN TEDBİRLERİN
ÇALIŞANLARIN ALGISI ETKİSİ: ADIYAMAN İLİ KAMU BANKALARI ÜZERİNE
BİR ARAŞTIRMA**

ÖZET

Bu çalışmada Covid-19 süreci ile birlikte uygulanan tedbirlerin banka çalışanlarının verimliliği üzerine etki araştırılmıştır. Bu amaçla Adıyaman İli Kamu Bankalarında çalışan 52 çalışandan oluşan örneklem üzerine anket çalışması uygulanmıştır. Hazırlanan sorular üzerinden katılımcıların yaş, medeni durum, eğitim, cinsiyet, gelir ve kıdem kriterlerine göre Covid-19 pandemisinin etki algısı incelenmiştir. Çalışmada incelenen tüm kriterlere göre Covid-19 pandemisinin bankacılık sektörüne etkisi ölçeğinin çalışma koşulları ve tedbirlerin yeterliliği boyut ortalamalarının istatistiksel olarak anlamlı bir farklılık göstermediği anlaşılmaktadır.

Anahtar Kelimeler: Bankacılık, Covid-19 Pandemi, Personel Yönetimi, t-testi, Anova, SPSS

1. Introduction

With the Covid-19 pandemic, many things from the way of doing business to daily life issues have changed radically in the world and continue to change at an increasing speed. These changes have many different effects on people's lives, both positive and negative. Increased comfort due to transactions made easier through digitalization comes out as a positive effect, while job losses due to changing customer preferences and social isolation applied because of pandemic also appear as negative outcomes.

In this study, the effects of this global pandemic on the working conditions of the personnel and the perceptions of the employees regarding this effect are analyzed. In the study, the banking sector, where digitalization is experienced the fastest with the pandemic, is discussed. The sample for analysis consists of 52 employees in Adıyaman Province Public Banks. In the study, the primary data obtained by the survey method is analyzed and the feedbacks of the employees about the new working system are evaluated. The survey is carried out using the SPSS 21 program and a t-test is applied for each group used in the questionnaire. According to the analysis results, it is found out that empirical findings are not statistically significant that the measures related to working conditions are sufficient according to all the criteria examined in the study.

Studies conducted regarding on Covid-19 impacts are discussed in second part and the methodology used in the analysis are explained in the 3.1 part of the study. Tests are carried out in the 3.2 section and in the last part test results are analyzed and interpreted.

The most important limitation of the study is that the sample used in the analysis is relatively small. Therefore, it is difficult to generalize the results obtained for bank employees in the whole country. It will be beneficial for scholars who will work in this field to conduct a study with a larger sample and on more than one sector in order to obtain more meaningful and comparable results.

2. Literature Review

Pragholapati (2020) discusses the effects of the Covid-19 process on students studying in Indonesia. Since the virus spreads through physical contact and saliva in countries, it is emphasized that in many countries social distance rules are simultaneously applied in order to prevent the spread of the virus. It was stated in the study that this situation also prevents educational activities that exist worldwide. Not only the activities of educational institutions but also the business world, tourism world and health sectors have been affected. Most

governments around the world temporarily shut down educational institutions to prevent the spread of the COVID-19 pandemic. It was stated that this national closure implemented by countries affected more than 91% of the world student population. It was also stated that UNESCO supports countries in their efforts to reduce the direct impact of school closures, particularly for the more vulnerable and disadvantaged communities, and to facilitate the maintenance of education for all through distance education.

Xiong et.al (2020), analyzed impact of Covid-19 pandemic on mental health. Authors pointed out that this disease erupted in 2019 has caused unprecedented dangers to mental health globally. They stated that eight countries have reported relatively high rates of anxiety, depression, post-traumatic stress disorder, psychological distress and stress in the general population during the COVID-19 pandemic. They reported main general risk factors regarding on mental distress during the COVID-19 outbreak as female gender, younger age group (40 years), presence of chronic / psychiatric illnesses, unemployment, student status, and frequent exposure to social media / news related to COVID-19. They concluded that reducing psychological distress from COVID-19 requires government intervention and individual efforts.

Sher (2020), investigated impact of Covid-19 on suicide rates. Author stated that a large body of evidence suggests that the coronavirus disease 2019 (COVID-19) outbreak has profound psychological and social implications. According to the author, the psychological sequel of the pandemic will likely continue for months and years to come. Based on author's research about prior studies, the COVID-19 outbreak is associated with distress, anxiety, fear of transmission, depression, and insomnia in the general population and among healthcare professionals. Social isolation, anxiety, fears of contamination, uncertainty, chronic stress and economic hardship, pre-existing psychiatric disorders and individuals with depressive in susceptible populations including persons residing, anxiety, substance abuse and other psychiatric disorders of development or aggravation way can open areas of high COVID-19 prevalence. Stress-related psychiatric conditions, including mood and substance use disorders, are associated with suicidal behavior. It is found out that COVID-19 victims may also be at high risk of suicide. Author accepted that the COVID-19 crisis can increase suicide rates during and after the pandemic. Further, it is explained that the mental health consequences of the COVID-19 crisis, including suicidal behavior, will likely be present for a long time and will peak later than the actual pandemic. Author suggested that to reduce suicides during the

COVID-19 crisis, it is required to reduce stress, anxiety, fears and loneliness in the entire society. He also added that traditional and social media campaigns should be made to improve mental health and reduce distress. Finally he concluded that active outreach is essential, especially for people with a history of psychiatric disorders, victims of COVID-19, and older adults. Research studies are needed on how mental health consequences can be mitigated during and after the COVID-19 pandemic.

McKibbin and Fernando (2020), examined economic effects of Covid-19 and developed some suggestions for the countries. They estimated impact of Covid-19 on population by causing approximately 1,5 million death by end of 2020. They also make prediction about GDP losses and for overall they estimated GDP shrinking between %2-%5.

They suggested that a number of policy responses are important, both in the short term and in the coming years. For the short term, they stated that central banks and treasuries should ensure that disrupted economies continue for their functions during the global pandemic. They think that governments are taking a critical role against to real and financial stress. They underlined importance of multidisciplinary intervention by the government as including monetary, fiscal and health policy since only reducing interest rates may not adequate to fight with this disease.

They consider long-term action as more strategic and important. They criticize governments for being unwilling to make sufficient investment in health systems particularly in underdeveloped and emerging countries where infectious are being spread very rapidly.

3. Analysis

3.1 Dataset and Methodology

In the study, the effect of the measures taken in the banking sector during the Covid-19 pandemic on the working conditions of the employees is analyzed. The survey method is applied on a sample of 52 people working in the Public Banks of Adıyman Province. In the analysis, t-test and one-way Anova tests are performed. The feedback of the sample regarding the working conditions and the adequacy of the measures taken are analyzed according to various criteria and the results are interpreted according to whether the p-val value is less than 0.05. The reliability analysis of the scales used in the questionnaire has been made and it has been accepted that the scales used are reliable if the Cronbach's Alpha value is greater than 0.8.

The hypotheses tested in the study are shown below:

H1 = Perception of the impact of the Covid-19 pandemic on the banking sector differs according to gender.

H2 = The perception of the impact of the Covid-19 pandemic on the banking sector differs according to age.

H3 = The perception of the impact of the Covid-19 pandemic on the banking sector differs according to marital status.

H4 = The perception of the impact of the Covid-19 pandemic on the banking sector differs according to income.

H5 = The perception of the impact of the Covid-19 pandemic on the banking sector differs according to seniority.

3.2 Test Results

Table 1. Demographic Information of Participants

	Features	N	%
Gender	Female	20	38,5
	Male	32	61,5
Age	26-35	40	76,9
	36-50	12	23,1
Marital status	Single	16	30,8
	Married	36	69,2
Education	High school and less	3	5,8
	Associate degree	2	3,8
	Bachelor degree	42	80,8
	Graduate	5	9,6
Income	3000 TL and below	11	21,2
	3001-4500 TL	21	40,4
	4501-6000 TL	15	28,8
	6001 TL and above	5	9,6
Seniority	Under 5 years	7	13,5
	5-10 years	29	55,8
	Over 10 years	16	30,8

Table 1 includes demographic information of the participants. According to the results; Majority of the participants are men, married, 26-35 years old, and those with a bachelor's degree. In addition, 40.4% of the participants have 3001-4500 TL income and 55.8% have 5-10 years of professional experience.

Table 2. Reliability Analysis

Scales and Sizes	Item Numbers	Cronbach's Alpha
Covid-19 Effect	9	.952
<i>Working conditions</i>	5	.908
<i>Adequacy of the Measures</i>	4	.907

Table 2 includes the reliability of the scale of the impact of the Covid-19 pandemic used in the study on the banking sector and the size of Working Conditions, Adequacy of Measures. When the results are examined, it is understood that the scale of the impact of the Covid-19 pandemic used in the research on the banking sector and the size of Working Conditions, Adequacy of the Measures are at a "highly reliable" level ($> .80$).

Table 3. Descriptive Statistics of the Working Conditions Dimension

EXPRESSIONS	Mean	St. Deviation	Skewness	Kurtosis
During this period, the change in working hours within the bank increased my motivation.	2,5192	1,57792	,415	-1,499
The implementation of free clothing for personnel health increased the working comfort in the Bank.	3,2500	1,63149	-,365	-1,549
Digitalization of some banking applications has contributed to the operational process of the bank	3,3077	1,59089	-,348	-1,530
In-branch security measures have minimized the risk of disease spreading among staff.	2,8846	1,56749	,039	-1,565
The reduction in the number of customers who need to be in the branch at the same time has provided relief in working conditions.	3,2692	1,62234	-,255	-1,565

Table 3 includes the descriptive statistics of the working conditions dimension of the scale of the Covid-19 pandemic's impact on the banking sector.

According to the results, most of the participants agreed with the statement "Digitalization of some banking applications contributed to the operational process of the bank". On the other hand, they mostly stated that they did not agree with the statement "Changing working hours within the bank increased my motivation in this process".

Table 4. Descriptive Statistics of the Dimension of the Adequacy of the Measures

EXPRESSIONS	Mean	St. Deviation	Skewness	Kurtosis
I think it is sufficient to measure the temperature of the customers who come to the branch by the security at the entrance of the branches to avoid risk.	2,3462	1,29682	,662	-,724
The measure of closing branches for a certain period of time after some bank employees became ill was helpful.	3,1538	1,66138	-,094	-1,682
The establishment of distance barricades between employees and customers during the Covid process has provided working confidence.	3,0577	1,62594	-,125	-1,650
The provision of support loans in the process and the fact that this situation caused a high level of customer concentration in the branch location increased the risk of disease for employees.	3,2885	1,71883	-,324	-1,657

Table 4 includes the descriptive statistics of the adequacy of the measures dimension scale of the Covid-19 pandemic's impact on the banking sector.

According to the results, most of the participants agreed with the statement, "Granting support loans in the process and this situation causing a high level of customer congestion at the branch location increased the risk of disease for employees." On the other hand, they disagree with this statement mostly "I think it is sufficient to measure the temperature of the customers who come to the branch by the security at the branch entrances to avoid risk.

Table 5. Comparison of the Perception of the Impact of the Covid-19 Pandemic on the Banking Sector by Gender

Dimensions	Groups	N	\bar{X}	Ss	p
Working conditions	Female	20	3,3500	1,26137	,208
	Male	32	2,8563	1,41351	
Adequacy of the Measures	Female	20	3,2750	1,32263	,205
	Male	32	2,7656	1,43254	

In Table 5, the perception of the impact of the Covid-19 pandemic on the banking sector by gender is compared with the t-test.

Table 6. Comparison of Perception of the Impact of Covid-19 Pandemic on the Banking Sector by Marital Status

Dimensions	Groups	N	\bar{X}	Ss	p
Working conditions	Single	16	3,1875	1,27430	,624
	Married	36	2,9833	1,41774	
Adequacy of the Measures	Single	16	2,8906	1,29089	,810
	Married	36	2,9931	1,46322	

In Table 6, the perception of the impact of the Covid-19 pandemic on the banking sector by marital status is compared with the t-test. When the analysis results are examined, it is understood that the scale of the impact of the Covid-19 pandemic on the banking sector does not show a statistically significant difference according to marital status ($p > 0.05$). In other words, the perception of the impact of the Covid-19 pandemic on the banking sector by married and single people is at a similar level.

Table 7. Comparison of Perception of the Impact of Covid-19 Pandemic on the Banking Sector by Age

Dimensions	Groups	N	\bar{X}	Ss	p
Working conditions	26-35	40	3,0050	1,34010	,696
	36-50	12	3,1833	1,50262	
Adequacy of the Measures	26-35	40	2,8625	1,39476	,307
	36-50	12	3,2917	1,42953	

In Table 7, the perception of the impact of the Covid-19 pandemic on the banking sector by age is compared with the t-test. When the analysis results are examined, it is understood that the scale of the impact of the Covid-19 pandemic on the banking sector does not show a statistically significant difference according to age ($p > 0.05$). In other words, the perception of the impact of the Covid-19 pandemic on the banking sector of the participants in different age groups is at a similar level.

Table 8. Comparison of Perception of the Impact of Covid-19 Pandemic on the Banking Sector According to Income Status

Dimensions	Groups	N	\bar{X}	Ss	p
Working conditions	3000 TL and Less	11	3,0909	1,72827	,311
	3001-4500 TL	21	2,7143	1,18587	
	4501-6000 TL	20	3,3700	1,31273	
Adequacy of the Measures	3000 TL and Less	11	2,9545	1,69860	,071
	3001-4500 TL	21	2,4762	1,16164	
	4501-6000 TL	20	3,4750	1,33747	

In Table 8, the perception of the impact of the Covid-19 pandemic on the banking sector according to income status is compared with the one-way ANOVA test. When the analysis results are examined, it is understood that the scale of the impact of the Covid-19 pandemic on the banking sector does not show a statistically significant difference according to the income level of the working conditions and the adequacy of measures dimension averages ($p > 0.05$). In other words, the perception of the impact of the Covid-19 pandemic on the banking sector of participants in different income groups is at a similar level.

Table 9. Comparison of Perception of the Impact of Covid-19 Pandemic on the Banking Sector by Seniority

Dimensions	Groups	N	\bar{X}	Ss	p
Working conditions	Under 5 years	7	2,2500	1,19896	,800
	5-10 years	29	3,1552	1,44144	
	Over 10 years	16	2,9219	1,38058	
Adequacy of the Measures	Under 5 years	7	2,2500	1,19896	,311
	5-10 years	29	3,1552	1,44144	
	Over 10 years	16	2,9219	1,38058	

In Table 9, the perception of the impact of the Covid-19 pandemic on the banking sector according to seniority is compared with the one-way ANOVA test. When the analysis results are examined, it is understood that the scale of the impact of the Covid-19 pandemic on the banking sector does not show a statistically significant difference in terms of seniority ($p > 0.05$). In other words, the perception of the impact of the Covid-19 pandemic on the banking sector of participants with different professional experience is at a similar level.

4. Conclusion

The Covid-19 global pandemic has radically changed all the usual ways of doing business. Although many global financial and economic crises have been experienced in the world, it is the first time that the whole world experiences a crisis that upset both the supply and demand sides of the supply chain. In addition to the supply and demand shocks experienced with

Covid-19, many traditional ways of working have undergone a great change so far. The most important of these changes is the increasing digitalization process.

In this study, the Banking Sector, one of the sectors where digitalization is seen the most, has been analyzed. During the Covid-19 pandemic, the impact of the measures taken in banks on the working conditions of the employees and the employees' perceptions about the adequacy of these statements were tested. For this purpose, a survey was conducted on a sample of 52 personnel working in public banks in Adıyaman. The 52 personnel participating in the survey were asked questions about how the measures taken in the banking sector affect their working conditions. One-way Anova analysis and t-test were carried out with SPSS 21 program in the study. Whether the employees included in the analysis differ from each other according to various criteria such as age, gender, income, education, marital status was tested.

According to the analysis results, it was determined that the perception of the employees participating in the survey regarding the impact of the Covid-19 pandemic on the banking sector was at a similar level according to all criteria (by gender, by income level, etc.). In other words, they don't differ from each other by gender, income level, education level etc. on perception about impact of Covid-19 on banking industry. This result is significant therefore all hypotheses can be rejected. It can be concluded that employees with different ages, education & income levels, seniority and gender have similar perception about impact of Covid-19 on banking industry.

References

Pragholapati, A. (2020). COVID-19 IMPACT ON STUDENTS, <https://edaxiv.org/>, Review Article.

Xiong, J., et.al. (2020). Impact of COVID-19 pandemic on mental health in the general population: Asystematic review, *Journal of Affective Disorders*, 277, pp.55-64.

Sher, L. (2020). The impact of the COVID-19 pandemic on suicide rates, *An International Journal of Medicine*, 113(10), pp.707-712

<https://www.oecd.org/coronavirus/en/>

https://www.worldometers.info/coronavirus/?utm_campaign=homeAdvegas1?

Appendix

Appendix.1. Survey Questions

**THE EFFECT OF THE MEASURES TAKEN ON THE BANKING SECTOR IN
THE COVID-19 PROCESS ON THE PERCEPTION OF THE EMPLOYEES: A
RESEARCH ON THE PUBLIC BANKS IN ADIYAMAN**

The information obtained from you will be used purely for scientific purposes and the validity of the information obtained will be possible if your answers to the questions reflect the real situation. That's why your contributions are very important to us. Although special questions are not asked in the questionnaire, the collected information will be used only for academic purposes and will not be shared with anyone. The time to answer the questionnaire is approximately 5 minutes.

* Required

Gender *

- Woman
 Male

Age *

- 18 - 25
 26 - 35
 36 - 50
 Over 50

Martial Status *

- Single
 Married

Education Status *

- High School and Less
- Vocational School
- Bachelor
- Graduate

Income *

- 3.000 TRL and Less
- 3.001 TRL - 4.500 TRL
- 4.501 TRL - 6.000 TRL
- 6.000 TRL and Above

Experience *

- Less 5 Years
- 5 - 10 Years
- Over 10 Years



Questions	Strongly Disagree	Disagree	Undecided	Agree	Strongly Agree
In this process, the change in working hours within the bank increased my motivation.	<input type="radio"/>	<input type="radio"/>	<input type="radio"/>	<input type="radio"/>	<input type="radio"/>
The implementation of free clothing for personnel health increased the working comfort during the process.	<input type="radio"/>	<input type="radio"/>	<input type="radio"/>	<input type="radio"/>	<input type="radio"/>
Digitalization of some banking applications has contributed to the operational process of the bank	<input type="radio"/>	<input type="radio"/>	<input type="radio"/>	<input type="radio"/>	<input type="radio"/>
In-branch security measures have minimized the risk of disease spreading among staff.	<input type="radio"/>	<input type="radio"/>	<input type="radio"/>	<input type="radio"/>	<input type="radio"/>
The reduction in the number of customers who need to be in the branch at the same time has provided relief in working conditions.	<input type="radio"/>	<input type="radio"/>	<input type="radio"/>	<input type="radio"/>	<input type="radio"/>
I think it is sufficient to measure the temperature of the customers who come to the branch by the security at the branch entrances to avoid risk.	<input type="radio"/>	<input type="radio"/>	<input type="radio"/>	<input type="radio"/>	<input type="radio"/>
The measure of closing branches for a certain period of time after some bank employees became ill was helpful.	<input type="radio"/>	<input type="radio"/>	<input type="radio"/>	<input type="radio"/>	<input type="radio"/>
The establishment of distance barricades between employees and customers during the Covid process has provided working confidence.	<input type="radio"/>	<input type="radio"/>	<input type="radio"/>	<input type="radio"/>	<input type="radio"/>
The provision of support loans in the process and the fact that this situation caused a high level of customer crowd at the branch location increased the risk of disease for employees.	<input type="radio"/>	<input type="radio"/>	<input type="radio"/>	<input type="radio"/>	<input type="radio"/>

COVID-19 İLE MÜCADELEDE MALİYE POLİTİKASI ÖNLEMLERİ

Dilek Akbaş Akdoğan¹

¹ İstanbul Medeniyet Üniversitesi, Siyasal Bilgiler Fakültesi, Orcid: 0000-0002-8132-6971

ÖZET

Çin'in Wuhan kentinde 2019 yılının sonuna doğru ortaya çıkan Covid-19 salgını, kısa bir süre içerisinde dünya geneline yayılmaya başlamış ve 11 Mart 2020 tarihinde Dünya Sağlık Örgütü tarafından pandemi olarak ilan edilmiştir. Sınır ötesi dışsallıklara sahip küresel kamusal bir mal olarak değerlendirebileceğimiz pandemi, hızla bir sağlık krizi olmanın ötesine geçerek tüm dünyayı etkileyen ekonomik ve finansal bir krize neden olmuştur. Halen devam etmekte olan bu krizle mücadelede hükümetlerin maliye politikası önemlerini içeren büyük çaplı destek paketlerini yürürlüğe koydukları görülmektedir. Bu kapsamda uygulanmakta olan maliye politikası önlemleri öncelikle toplum sağlığının korunması ve hasta bireyleri iyileştirilmesine yönelik acil olarak sağlık alanında kamu harcamalarında bulunmak ve sonrasında krizin hane halkı üzerindeki büyük etkisini hafifletmek için hane halkına doğrudan nakit desteği, sigortasız hane halklarına tıbbi destek vb. kamu harcamaları önlemleri olarak görülmüştür. Vergilerin ertelenmesi ve vergi indirimi uygulamaları ise diğer ön plana çıkan maliye politikası önlemleridir. Hükümetlerin oluşturdukları maliye politikası destek paketlerinin ekonomik büyüklükleriyle ve koşullarıyla bağlantılı olarak hazırlanmakta olduğu ve politika başarısı açısından maliye ve para politikalarının birbirleriyle uyumlu ve birbirlerini destekleyici politikalar olması gerektiği görülmektedir.

Anahtar Kelimeler: Covid-19, Maliye Politikası Önlemleri, Kamu harcamaları, Vergiler

ABSTRACT

Covid-19, which emerged in Wuhan, China towards the end of 2019, has begun to spread worldwide in a short time and was declared as a pandemic by the World Health Organization on March 11, 2020. The pandemic, which is accepted as a global public good with its cross-border externalities, is rapidly turned of beyond being a health crisis and caused an economic and financial crisis affecting the whole world. In the fight against this ongoing crisis, it is seen that the governments put into effect large-scale support packages that include the significance of fiscal policy. The fiscal policy measures implemented within this scope are primarily to make public expenditures in the field of health urgently for the protection of public health and the improvement of sick individuals and then direct cash support to households, medical assistance to uninsured households etc public expenditures measures for alleviating the major impact of the crisis on households. Tax deferral and tax reduction are other prominent fiscal measures. It is observed that the fiscal policy support packages formed by the governments are being prepared in line with their economic size and conditions and fiscal and monetary policies should be compatible and supportive of each other in terms of policy success.

Keywords: Covid-19, Fiscal Policy Measures, Public Expenditures, Taxes

1. GİRİŞ

Covid-19 salgınının Çin’de başlamasından kısa bir süre sonra dünyadaki ülkelerin çoğunu etkisi altına aldığı görülmektedir. Dünya Sağlık Örgütü’nce (DSÖ) pandemi kabul edilen bu salgın küresel kamusal bir maldır. Kamusal malların faydalarının veya zararlarının yayılma alanına göre yapılan bir sınıflandırma kapsamında yerel, ulusal ve küresel kamusal mal ve hizmetler gruplarından bahsedebiliriz. Küresel kamusal mallar özel faydalarının/zararlarının yanına global düzeyde sınır ötesi dışsallıklarının da mevcut olduğu mal ve hizmetlerdir. Günümüz dünyasında küresel kamusal malların önemli bir kısmının negatif dışsallık yayan “küresel kamusal zararlar” olarak ortaya çıktığı görülmektedir (Kanbur, Sandler ve Morrison,1999). Bu bağlamda pandemi etkisinin kontrolsüzce yayıldığı küresel kamusal bir zarardır.

Covid-19 öncelikle ülkelerin sağlık sistemlerini etkilemiş, toplum sağlığının korunması ve salgının kontrol altına alınabilmesi için hükümetlerin sokağa çıkma yasağı, ülke sınırlarının kapatılması, sosyal hayatı kısıtlayıcı ve sosyal mesafeyi koruyucu bir takım önlemler almalarını gerekli kılmıştır. Bu noktada dünya genelinde yaşanan bu sağlık krizinin etkileri hızla ekonomi, finans, eğitim, sosyal hayat gibi birçok alana yayılmıştır. Pandemi artık bir sağlık krizi olmanın ötesine geçerek küresel boyutta ekonomik ve finansal bir krize neden olmuştur. Bu çalışma hükümetlerin pandemiyle mücadelede etkin bir araç olarak kullanmakta olduğu maliye politikası önlemlerinin genel bir değerlendirmesini içermektedir. Covid-19 krizinin dünya genelinde yarattığı ekonomik durgunluğu aşmaya yönelik olarak Keynesyen görüş teorik temeline dayanan genişletici maliye politikalarına yönelinmiştir. Bu kapsamda krizle mücadelede bir yol olarak seçilen geniş kapsamlı maliye politikası uygulamalarıyla maliye politikasının öneminin tekrar arttığı görülmektedir.

2. COVID-19 KRİZİ VE ETKİLERİ

Covid-19’un sadece insan sağlığını tehlike sokmadığı, toplumsal yaşamı oluşturan bütün düzenleri de tehlikeye soktuğu görülmektedir. Covid-19’un son yüzyılda görülen hastalıklar içinde en tehlikeli ve en yıkıcı olduğuna dair oldukça fazla öngörüler olsa da, halen devam etmekte olan bu krizin net bilançosunu çıkarmak henüz pek mümkün değildir. Ancak sağlık sektörü tabanlı çıkan Covid-19’un kısa zamanda salgın krizinin ötesinde ekonomik ve finansal bir krizle dünyayı karşı karşıya getirdiği görülen bir gerçektir. Covid-19 krizi hem ülkeler özelinde hem de dünya genelinde arz ve talep daralmasının aynı anda görüldüğü diğer bir ifadeyle eş zamanlı arz ve talep şoklarının yaşandığı bir süreçtir.

Salgının ilk etkisi, dünya ekonomisine yön veren ekonomilerden biri olan Çin ekonomisinin üzerinde olmuştur. Salgın neticesinde Çin ekonomisinde üretimin kesintiye uğraması küresel tedarik zincirinin işleyişini bozmuştur. Covid-19 salgını henüz birçok ülkenin sınırları içine yayılmadan Çin’deki üretim kesintilerine ve yavaşlamalarına bağlı olarak tedarik zincirindeki aksamaların etkisi hissedilmeye başlanmıştır. Diğer bir ifadeyle eğer bu salgın Çin dışında hiçbir ülkeye yayılmamış olsaydı bile, Çin üretim hacmi göz önüne alındığında tek başına dünya ekonomisinde arz yönlü bir daralmaya sebep olabilirdi. Çin’in dünya tüketimine sunulan ürünlerin oldukça önemli bir kısmını veyahut hammaddelerini üreten, dünyanın en büyük üretim ekonomilerinden biri olduğu geçeceği bu durumu açıklayabilir. Ancak bilindiği

üzere salgın maalesef Çin ile sınırlı kalmadı, tüm dünyayı sardı ve bu bağlamda etkileri çok daha büyük oldu.

Pandeminin ilk haftalarında marketler gibi belirli sektörlerde olan talebin arttığı ve bireylerin stoklama davranışı içinde oldukları görülmüş ve bu durum ilk başlarda perakende sektöründe doğrudan bir talep artışına neden olmuştur (Baker vd., 2020). Gıda ürünlerine olan talep artmış bunun yanında özellikle hava taşımacılığı, turizm gibi diğer sektörlerde olan talebin ise buharlaştığına şahit olunmuştur (del Rio-Chanona vd. 2020). Hükümetlerin pandemiye yönelik tedbirler kapsamında yardımcı endüstrilerin faaliyetlerini kısıtlaması ve çalışanların evlerine kapanarak evlerinde iktisadi faaliyetlerini gerçekleştirememeleri nedeniyle birçok sektör arz tarafında da sorunlar yaşamaya başlamıştır (del Rio-Chanona vd. 2020: 95). Ayrıca pandemi sebebiyle yaşanmakta olan bu geçici negatif arz şokları üretimi ve istihdamı azaltıcı etkiye de sahip olmaktadır (Guerrieri, 2020:2).

Gerek Covid-19 öncesi pandemi ile ilgili mevcut genel literatür gerekse Covid-19 özelinde yapılan araştırmalar ve çalışmalar salgınların tüketici harcama modellerini güçlü bir şekilde etkilediğini açıkça ortaya koymaktadır (del Rio-Chanona vd. 2020). Pandemi nedeniyle ilk haftalarda özellikle gıda ürünlerine stok amaçlı geçici bir talep artışı olmuş olsa da genel harcamalarda kesin bir düşüş olmuştur. Toplumdaki bireylerin pandemiden dolayı bireysel tercihlerinin, virüse maruz kalma riskini azaltmaya ve başkalarıyla yakın teması içeren ürün ve hizmetlere olan taleplerini düşürmeye yönelik olduğu görülmektedir. Ayrıca bireylerin bu eğilimlerine ilaveten hükümetlerin de almış oldukları sosyal hayatı kısıtlayıcı ve sosyal mesafeyi koruyucu önlemler talep daralmasına neden olmuştur (del Rio-Chanona vd. 2020; Baker vd., 2020). Özetle tedarik zincirinde bozulma arz şokuna, potansiyel talebin piyasaya dahil olamaması ise talep şokuna neden olmuş ve ekonomilerde iki yönlü bir daralma yaşanmaya başlanmıştır. Ekonomik anlamda tüm dünya ciddi bir durgunluk sorunuyla karşı karşıya kalmıştır.

3. COVID-19 SÜRECİNDE KAMU POLİTİKALARI

Hükümetlerce yürütülen kamu politikaların amaçlarının başında Covid-19 salgınına yakalananları eski sağlıklarına kavuşturmak ve pandeminin daha fazla yayılmasını engellemek gelmektedir. Bu kapsamda ilk başta pandemi nedeniyle hükümetlerin sağlık harcamaları artmıştır. Böyle büyük bir salgınla mücadelede atılması gereken ilk adım elbette ki sağlık alanında olmalıdır, daha fazla sağlık harcaması hem ülkede hem de küresel dünyada hayat kurtarabilir (Gaspar ve Mauro, 2020). Artan kamu harcamaları hükümetler üzerindeki mali yükü arttırmaktadır.

Covid-19 sürecinde hükümetlerin yürüttükleri kamu politikalarının önemli bir ekonomik etkisi işgücü piyasaları üzerinde görülmektedir. Covid-19 ekonomi ve hane halklarının gelirleri üzerinde olumsuz etki yaratmıştır. Hızla yayılan Covid-19'a karşı hükümetler karantina uygulamaları ve bu kapsamda getirdikleri sokağa çıkma yasakları ve sosyal mesafe kurallarıyla Covid-19'un halk sağlığı üzerindeki etkisini sınırlamaya çalışmışlardır. Bu tedbirler kapsamında birçok ülkede firmaların, işyerlerinin, okullarının sokağa çıkma

yaşına bağlı olarak kapalı kalması hem üretimde düşüşlere hem de toplam talepte azalmaya neden olmuştur. Alınan önlemler neticesinde ülkelerin sınırlarını kapamaları özellikle ihracat, ithalat, taşımacılık ve turizm gibi sektörleri önemli ölçüde etkilemiştir.

Uluslararası Para Fonu (IMF), Dünya Bankası, Dünya Sağlık Örgütü gibi uluslararası kuruluşlar krizin ortaya çıktığı ilk zamanlardan itibaren küresel kamusal bir mal olan Covid-19'un tüm dünyaya yayılan etkilerinin hafifletilmesi için ülkelere yol gösterici bir takım öneri ve tavsiyelerde bulunmakta ve krizle mücadelede global ölçekte işbirliği ve koordinasyonu öngörerek bu yolda ülkelere ışık tutmaya çalışmaktadır. Bu kapsamda özellikle IMF önemli bir rol üstlenerek hem ülkelere kamu politikaları önerilerinde bulunmakta, hem de daha önce benzeri görülmemiş bir hızda ve büyüklükte mali destek imkanları sunarak krizle mücadelede destek olmaya çalışmaktadır. Bu kapsamda IMF Covid-19 salgınının ekonomik etkilerine karşı sunduğu destek mekanizmalarını şu şekilde sıralayabiliriz (IMF, 2020a).

- **Acil Durum Finansmanı:** Hızlı finansman aracı ve hızlı kredi imkânı ile sağlık sorunlarına vakit kaybetmeden müdahale imkanı sağlanmaktadır.
- **Borç Yardımı:** IMF Borcun Hafifletilmesi Fonu (CCRT) kapsamında düşük gelirli üye ülkelere borç servisi yardımı sağlamaktadır.
- **Borç Erteleme Çağruları:** En yoksul ülkelerin borçlarının hafifletilmesi için geri ödemesinin askıya alınması çağrısında bulunmaktadır.
- **Likidite Geliştirme:** IMF küresel finansal güvenlik ağını daha fazla güçlendirmek için Kısa Vadeli Likidite Hattı'nı (SLL) kurmuştur.
- **Mevcut Kredi Programlarının Artırılması:** IMF Covid-19'la mücadeleye yönelik acil yeni ihtiyaçların karşılanması için mevcut kredi programlarını güçlendirmektedir.
- **Politika Tavsiyesi:** IMF Covid-19 krizinin üstesinden gelebilmek, en savunmasızları korumak ve ekonomik toparlanmaya zemin hazırlamak için politikalar önermektedir.
- **Kapasite Geliştirme Desteği:** IMF ülkelere salgınla mücadeleye yönelik teknik destek, eğitim ve yardım faaliyetlerinde bulunarak kapasite artırımı sağlamaktadır. Bu kapsamda IMF birçok ülkedeki vergi idareleri ve bütçe ofisleriyle birlikte çalışmaktadır.

Halen devam etmekte olan bu krizle mücadelede hükümetlerin genellikle ilk olarak para politikası önemlerine yöneldikleri görülmektedir. Para politikası otoritesi olan Merkez Banka'larınca Covid-19'un etkilerini azaltmak amacıyla piyasalara likidite sağlayarak ve faiz oranlarını azaltarak genişletici para politikası uygulamalarına yönelinmiştir. Krizle mücadelede finansal piyasaların sağlıklı işleyebilmesi elbette ki çok önemlidir. Pandemi krizinin olumsuz etkilerini hafifletmek için Merkez Bankaları finansal piyasaların, parasal aktarım mekanizmalarının kredi kanalının ve firmaların nakit akışının kesintiye uğramaması ve sağlıklı bir şekilde işleyebilmesi için parasal genişleme yoluna gitmişlerdir (TCMB, 2020). Ancak krizin hane halkı üzerindeki büyük etkisinin hafifletilmesinde para politikasının tek başına yetersiz kalması sebebiyle ülkeler para politikası uygulamalarının yanında genişletici maliye politikaları uygulamalarına da başlamışlardır.

4. COVID-19'LA MÜCADELEDE MALİYE POLİTİKASI ÖNLEMLERİ

Temel amacı ekonomik refahı maksimize etmek olan iktisat politikası ekonomik istikrarı sağlamak, tam istihdamın gerçekleştirmek, ekonomik büyümeyi hızlandırmak ve gelir dağılımında adaleti sağlamak hedeflerine dayalı olarak yürütülmektedir. Söz konusu olan bu hedeflere ulaşmak için kullanılan çeşitli iktisat politikası araçları vardır. Bu araçlardan biri de maliye politikasıdır ve iktisat politikasının temel bileşenlerinden birini oluşturmaktadırlar (Pınar, 2010: 25-28; Eker vd., 2004).

Tüm dünyayı etkisine almış olan Covid-19 krizi ana akım iktisadının hakim olduğu günümüz dünyasında Keynesyen temelli maliye politikalarına tekrar yönelmesine sebep olmuştur. Bu kapsamda Covid-19 ile mücadelede birçok ülkede maliye politikalarının oldukça önemli bir araç olarak kullanıldığı görülmektedir. Pandemi krizinin neden olduğu ekonomik durgunlukla mücadele için genel olarak maliye politikasının iki temel aracı olan kamu harcamaları ve vergilerin kullanımıyla genişletici maliye politikaları uygulanmakta ve krizin etkilerinin hafifletilmesi amacı güdülmektedir. Maliye politikası uygulamalarıyla salgından en fazla etkilenen hanehalkı ve firmaların desteklenmesi için önlemler alınmaktadır (IMF, 2020a). Bu kapsamda toplam talebin artırılması amaçlanmaktadır.

Durgunluğu aşamaya yönelik olarak mali genişleme toplam talebin iki yolla artmasını sağlar. İlki hükümetin vergilerde bir değişiklik yapmayarak alımları artırmasıdır. Bu durumda toplam talep doğrudan artacaktır. Hükümetin vergileri düşürerek ya da transfer ödemelerini arttırarak kişilerin harcanabilir gelirini artırması da diğer bir yoldur. İkinci durumda tüketimin artması beklenir ve bu kapsamda tüketimdeki artış toplam talebi arttıracaktır (Pınar, 2010: 71-72). Kamu harcamalarının bir kısmı ait oldukları dönem için bir talep unsuru teşkil ettiklerinden kısa dönemde talep canlandırmak amacıyla etkili bir araç olarak değerlendirilebilir. Ekonomik sınıflandırmaya göre cari, yatırım ve transfer harcamaları olarak üç gruba ayırabileceğimiz kamu harcamalarından cari ve yatırım harcamalarının krizle mücadelede transfer harcamalarından daha etkili olduğu görülür. Bunun nedeni transfer harcamalarının doğrudan mal ve hizmet alımlarına yönelmemesi ve dolaylı yolda talebin artmasına sebep olmasıdır. Etkileri de daha az ve gecikmeli olarak gerçekleşir (Pınar, 2010: 71-72; Türk, 2010: 35-41).

Covid-19 krizinde genel olarak hükümetlerin maliye politikası önemlerini içeren büyük çaplı destek paketlerini yürürlüğe koydukları görülmektedir. Destek paketleri her ülkenin kendine özgü koşullarına bağlı olarak değişiklik gösterse de, hükümetler oluşturdukları destek paketlerinin genel olarak maliye politikasının iki temel aracı olan kamu harcamaları ve vergiler üzerine kurmuşlardır. Covid-19'la mücadelede kamu harcamaları önlemleri kapsamında; hükümetlerin öncelikli müdahalesi toplumdaki bireylerin sağlığının korunması ve hasta bireyleri iyileştirilmesine yönelik acil olarak sağlık alanında kamu harcamalarında bulunmak olmuştur. Bunlara örnek olarak ücretsiz maske dağıtımı, sağlık çalışanlarına ilave prim veya ilave maaş vb. uygulamalar gösterilebilir (Baldwin ve Mauro, 2020: 27). Krizin hane halkı üzerindeki büyük etkisini hafifletmek için ise kamu harcamaları aracılığıyla hane halkına doğrudan nakit desteği, sigortasız hane halklarına tıbbi destek veya elektrik, su

faturası ödemelerinin askıya alınması gibi uygulamalar destek paketlerinde yer almaktadır (Baldwin ve Mauro, 2020: 27). Ülkemiz de ve birçok ülkede uygulanmakta olan ihtiyaç sahibi ve düşük gelirli hanelere yapılan doğrudan nakit desteği özellikle salgından en çok etkilenen kesimlerin başında gelen hane halkının üzerindeki etkiyi hafifletmeye yönelik önemli bir araç olarak değerlendirilebilir (Gaspar ve Mauro, 2020). Elbette ki bu yardımın etkisi, süresi ve boyutuna bağlı olarak değişecektir.

Genel olarak salgından en çok etkilenen kesimlerin bireyler ve firmalar olduğu ifade edilmektedir (IMF, 2020b). Bu kapsamda bireylerin yanında firmalar içinde büyük finansal destekler sağlanabilir. Ücret sübvansiyonları firmalara destek sağlamak amacıyla kullanılabilir. Geniş tabanlı mali teşvikler toplam talebin artırılmasına destek sağlayabilir (Tosunoğlu ve Kasal, 2020: 41).

Maliye politikası araçlarından kamu harcamalarının krizle mücadeleye yönelik olarak kullanımı çarpan mekanizmasıyla makro ekonomi üzerinde daha büyük etkiler yaratabilir. Keynesyen iktisat bakış açısıyla çarpan kamu harcamalarında bir birimlik değişimin milli hasıla üzerinde hangi yönde ve ne kadar etki yaratacağını açıklamaya çalışan bir katsayıdır. Çarpan mekanizmasına göre, harcamalarda bir birim değişme olduğunda, nasıla bir birinden daha fazla değişime uğramaktadır (Susam, 2019: 204-205). Bu kapsamda Covid-19 ile mücadelede kamu harcamalarının artırılmasına bağlı olan tedbirlerin ekonomi üzerindeki genişletici etkileri çarpan mekanizması aracılığıyla daha büyük olacaktır.

Covid-19'la mücadele sürecinde kamu harcamaları gibi vergilerde talebi arttırmaya yönelik etkin bir araç olarak kullanılabilir. Vergilerin azaltılmasıyla kişilerin harcanabilir gelirinde bir artış sağlanabilir. Bu süreçte vergisel tedbirlerin hem bireyler hem de firmalar için getirildiği görülmektedir. Vergilerin ertelenmesi ve vergi indirimi uygulamaları bu alanda ön plana çıkan maliye politikası tedbirleridir.

Vergi yükünün hafifletilmesi krizle mücadelede hem bireyler hem de firmalar üzerinde bir teşvik mekanizması olarak kullanılabilir. Ulaşım, turizm gibi özellikle en savunmasız bölge ve sektörlerdeki firmalar için vergi yükünün indirilmesi önemli bir araç olarak kullanılabilir. Yine aynı amaçla firmalara gelir ve KDV vergi ertelemeleri ve firmaların vergilendirilmesinin basitleştirilmesi sağlanabilir (Gaspar ve Mauro, 2020). Çalışanlara uygulanan stopaj vergisinin azaltılması ve/veya hızlandırılmış amortisman yöntemi sayesinde vergisel avantajların sağlanması mümkündür (WB, 2020). Yine bu süreçte firmaların sosyal güvenlik primlerinin geçici olarak askıya alınması da öne çıkan diğer tedbirlerden biridir (Gaspar ve Mauro, 2020).

Vergilerin azaltılması veya vergi oranlarının indirilmesi bütçe açıklarının artmasına bağlı olarak genişletici bir etki yaratacaktır. Fakat bu uygulamalara yönelirken kriz sonrasındaki dönemlerin de dikkate alınması faydalı olacaktır. Durgunluk döneminden sonra enflasyonist bir dönemin yaşanması yüksek ihtimal dahilindedir (Pınar, 2010: 73-74). Covid-19 krizinin mükellefler üzerindeki olumsuz etkilerini hafifletmek amacıyla sağlanan vergisel avantajların

kötüye kullanımını önlemek için yakından değerlendirilmesi ve izlenmesi gerekmektedir. Geçici hafifletme önlemleri olarak tasarlanan bu vergi indirimleri konuları itibariyle dikkatli seçilmeli, iyi tanımlanmış süreler için verilmeli, düzenlemeler yapılırken basit ve net uygunluk kriterleri kullanılmalıdır. Vergi indirimi önlemlerinin bireylere ve firmalara mali destek sağlamanın yanında hükümetlerin güvenilirliğine de katkıları bulunmaktadır. Ancak vergi indirimlerinin hükümetin güvenilirliğini artırıcı etkisi vergi indirimlerinin adil bir şekilde dağılımı koşuluna bağlıdır. Bu koşul altında vergi indirimiyle hükümetlerin meşruiyeti ve vergi mükelleflerinin güveni artabilir (WB, 2020).

Tablo-1 halihazırda uygulanmakta olan veya uygulanması önerilen, ekonomideki aktörlerin gelirini ve güvenini artırmaya ve likidite krizlerini hafifletmeye yönelik bir dizi önlemi içermektedir (Baldwin ve Mauro, 2020: 27). Tabloda yer alan örnek çeşitlerine baktığımızda kamu politikası önlemleri içinde maliye politikası önlemlerinin ağırlıkta olduğu görülmektedir. Bu durum Covid-19 kriziyle mücadelede maliye politikası uygulamalarının önemini gözler önüne sermektedir.

Tablo: Covid-19 İle Mücadelede Uygulanan Politika Önlemleri (Örnekleri)

<p>Hedeflenen Sağlık/Güven Önlemleri</p> <ul style="list-style-type: none"> • Sağlık çalışanları için ilave prim • İlave aylık maaş • Tüm hanelere maske temini
<p>Hedeflenen Mali Önlemler: Hanehalkına Yönelik</p> <ul style="list-style-type: none"> • Doğrudan nakit desteği • Elektrik, su ödemelerinin askıya alınması • Sigortasız hanehalklarına tıbbi destek
<p>Hedeflenen Önlemler: Firmalara Yönelik</p> <ul style="list-style-type: none"> • Sübvansiyonlu kısa dönem istihdam teşvikleri • Hızlandırılmış amortisman • Turizm, konaklama ve havacılık sektörlerine özgü finansal destekler • İşletmeler için geniş tabanlı finansal yardımlar (çalışanlar için geliştirilmiş maaş bordrosu desteğini de içeren) • Vergi indirimi • Düşük faizli krediler
<p>Hedeflenen Para/Bankacılık Önlemleri</p> <ul style="list-style-type: none"> • Bankalara likidite desteği
<p>Genel Mali Teşvik Planı</p> <ul style="list-style-type: none"> • Acil durum vergi indirimleri • Sosyal güvenlik ödemelerinin askıya alınması • Harcamaların arttırılması • Ülkeler için mali kriterlerin gevşetilmesi
<p>Genel Parasal Teşvik Paketleri</p> <ul style="list-style-type: none"> • İndirimli faizler • Parasal genişleme

Kaynakça: Baldwin ve Mauro, 2020: 27-28.

5. SONUÇ

Covid-19 kriziyle hem ülkeler özelinde hem de dünya genelinde arz ve talep daralmasının aynı anda görüldüğü diğer bir ifadeyle eş zamanlı arz ve talep şoklarının yaşandığı bir sürecin içine girdik. Ekonominin arz tarafındaki bu olumsuz durum talep tarafına da yansımış, hükümetlerin sokağa çıkma yasağı, sınır kapama, sosyal hayatı kısıtlayıcı ve sosyal mesafeyi koruyucu uygulamalarıyla toplam talepte de bir kısımla olmuştur. Bu bağlamda küresel kamusal bir zarar olan Covid-19 salgın krizinin ötesinde ekonomik ve finansal bir krizle de dünyayı karşı karşıya getirmiştir.

Hükümetler Covid-19 ile mücadelede ilk adım olarak genişletici para politikası uygulamalarına yönelmiş olsa da özellikle krizden en çok etkilenen kesim olan hane halkı ve firmaların üzerindeki olumsuz etkileri hafifletmeye yönelik maliye politikası önemlerinin dünya genelinde birçok ülke tarafından kapsamlı bir şekilde uygulandığı görülmektedir. Bu bağlamda hükümetler süratle büyük ölçüde maliye politikası önemlerini içeren ulusal destek paketlerini oluşturmuşlardır. Söz konusu destek paketlerinin içeriğinin her ülkenin kendi ekonomik büyüklükleri ve koşullarına bağlı olarak değişiklik gösterdiğini ve genel olarak maliye politikasının iki temel aracı olan kamu harcamaları ve vergilerin kullanımıyla krizin etkilerinin hafifletilmesi amacını güttüğünü söyleyebiliriz. Keynesyen görüş teorik temeline dayanan maliye politikası uygulamaları, tıpkı 1929 Büyük Ekonomik Buhan'ıyla mücadelede olduğu gibi şuan yaşanmakta olan pandemi küresel krizinin üstesinden gelinebilmesi için doğru bir reçete olarak gözükmektedir. Elbette ki krizin halan devam ediyor olmasına bağlı olarak bir takım belirsizlikler mevcuttur. Ancak yaşanmakta olan böyle büyük bir krizin içinden çıkmak için kamu müdahalelerinin gerekliliği gerek uluslararası kuruluşların öngörülleri gerek hükümetlerin almış oldukları politika tedbirleriyle açıkça ortadadır. İçinde bulunulan süreç maliye politikasının önemini gözler önüne sermiştir. Politika başarısı açısından maliye ve para politikalarının birbirleriyle uyumlu ve birbirlerini destekleyici politikalar olması gerekmektedir. Ayrıca küresel kamusal bir zarar olan Covid-19 pandemisiyle mücadelede küresel koordinasyon ve işbirliği oldukça önemli bir husustur. Bu bağlamda Uluslararası kuruluşlara önemli roller düşmektedir.

KAYNAKÇA

Baker, S. R., Farrokhnia, R., Meyer, S., Pagel, M., and Yannelis, C. (2020), 'How Does Household Spending Respond to an Epidemic? Consumption during the Covid-19 Pandemic', NBER WP 26949.

Baldwin, R., Weder, B., & Mauro, D. (2020). *Economics in the Time of COVID-19* (di W. Baldwin, Richard; Mauro, Ed.). www.cepr.org.

Del Rio-Chanona, R.M., P. Mealy, A. Pichler, F. Lafond, and J.D. Farmer (2020), 'Supply and demand shocks in the COVID-19 pandemic: An industry and occupation perspective,' *Oxford Review of Economic Policy*, 29 August, Volume 36, Issue1, 2020,ss:s94–S137.

Eker, A., Altay, A., Sakal, M. (2004). *Maliye Politikası*. Kanyılmaz Matbaası. İzmir.

Gaspar, V., Mauro, P. (2020). Fiscal Policies to Protect People During the Coronavirus Outbreak. IMF Blog. <https://blogs.imf.org/2020/03/05/fiscal-policies-to-protect-people-during-the-coronavirus-outbreak/> Erişim Tarihi: 20.12.2020

Guerrieri, V., Lorenzoni, G., Straub, L., & Werning, I. (2020). Macroeconomic Implications of COVID-19: Can Negative Supply Shocks Cause Demand Shortages? (No. w26918). *National Bureau of Economic Research*.

<https://www.tcmb.gov.tr/wps/wcm/connect/TR/TCMB+TR/Main+Menu/Duyurular/Koronavirus> Erişim Tarihi: 24.12.2020

IMF (2020a). *The IMF's Response to COVID-19*. October 28, 2020. <https://www.imf.org/en/About/FAQ/imf-response-to-covid-19#Q1> Erişim Tarihi: 12.12.2020

IMF (2020b). *Policy Steps to Address the Corona Crisis*. March 16, 2020. <https://www.imf.org/en/Publications/Policy-Papers/Issues/2020/03/16/Policy-Steps-to-Address-the-Corona-Crisis-49262> Erişim Tarihi: 23.12.2020

Kanbur R., Sandler T. and Morrison K. (1999); *The Future of Development Assistance: Common Pools and International Goods*, Policy Essay, No: 25, Washington D.C, Overseas Development Council.

Pınar, A. (2010). *Maliye Teorisi*. Naturel Kitap Yayın Dağıtım. Ankara.

Susam, N. (2019). *Kamu Maliyesi*. Beta Basım Yayım Dağıtım. İstanbul.

TCMB. (2020). *Koronavirüsün Ekonomik ve Finansal Etkilerine Karşı Alınan Tedbirler*.

Tosunoğlu, Ş., Kasal, S. (2020). Yeni Koronavirüs (Covid-19) Salgını ve Sağlıklı Küresel Ekonomi İçin Politika Uygulamaları: IMF'nin Rolü. *Anadolu Üniversitesi İktisat Fakültesi Dergisi*. Cilt/Vol.: 2 - Sayı/No: 1. ss:35-49.

Türk, İ. (2010). *Maliye Politikası*. Turhan Kitapevi. Ankara.

WB-World Bank. (2020). *COVID-19 Revenue Administration Implications : Potential Tax Administration and Customs Measures to Respond to the Crisis*. World Bank, Washington. <https://openknowledge.worldbank.org/handle/10986/34152> Erişim Tarihi: 25.12.2020

DIYARBAKIR
26 - 27 ARALIK 2020

OSMANLI'NIN DOĞU AVRUPA SİYASETİNDE İSVEÇ VE LEHİSTAN'IN ROLÜ (1700-1743)

Fatih KARABULUT

Kırıkkale Üniversitesi

ORCID ID: 0000-0003-0087-4915

ÖZET

Rusya, genişlemesinin önünde Osmanlı İmparatorluğu ve İsveç Krallığı gibi iki büyük gücü engel olarak görmüştü. Çar I. Petro (1672-1725), bu engellerden birini ortadan kaldırmak için kendisine ilk hedef olarak İsveç'i seçmişti, çünkü Osmanlı'ya nazaran daha mücadele edilebilir bir devletti. Petro, İsveç'in düşmanları Danimarka ve Lehistan ile ittifak yaparak savaş cephesini genişleterek avantaj sağlamayı düşünmüştü. İsveç Kralı XII. Charles (1682-1718) ilk etapta Danimarka Kralı IV. Frederick'i (1671-1730) mağlup ederek, Travendal Antlaşması (1700) ile ittifaktan ayırmıştı. I. Petro, İsveç Kralı XII. Charles'a karşı Narva Savaşı'nda (1704) ağır bir yenilgi alarak geri çekilmişti. Lehistan Kralı II. August (1670-1733) ise Saksonya'ya kaçarak Altranstadt Antlaşması (1706) ile krallığından feragat etmişti. XII. Charles, sabık Kral II. August'un yerine Lehistan Kralı olarak Stanislaw Leszczyński'nin (1677-1766) tahta çıkmasını sağlamıştı. Charles, Rusya'yı tamamen Doğu Avrupa'dan izole etmek için Petro ile karşı karşıya geldiği Poltova Savaşı'nda (1709) mağlup olmuştu. Petro, İsveç'in Kuzey Avrupa'daki hâkimiyetine büyük darbe vurduğu gibi Kuzey Almanya ve Baltık bölgesindeki toprakları ele geçirmek için hareket geçmişti. Poltova'dan sonra Saksonya Elektörü ve sabık Leh Kralı II. August, Petro'nun desteğiyle tekrar Leh tahtına oturmuştu. August'un bu hamlesi her ne kadar ona krallık tacını geri getirirse de "*Leh idaresinde Sakson tutulması*" diyeceğimiz bir dönemin kapısını aralamıştı.

Osmanlı İmparatorluğu, XII. Charles'ın Poltova'da istediği askeri desteği sağlayamaması ve Leh tahtındaki Stanislaw'ı sadece tanımakla geçiştirmesi, birçok problemin oluşmasına zemin hazırlamıştı. Bu problemlerin başında Rusya'nın bölgesel bir güç haline gelme meselesiydi. Özellikle Rusya'nın Kırım Hanlığı'na baskı yapması, Karadeniz'in güvenliğini tehdit etmesi ve Osmanlı'ya sığınan İsveç Kralı Charles'ın ülkesine dönmesine sorun çıkartması, Prut Savaşı'nın (1711) yapılmasına neden olmuştu. Yanı sıra Osmanlı İmparatorluğu, Leh Kralı II. August'un ölmesiyle ortaya çıkan Lehistan Veraset Savaşları'na (1733-1738) ilgisiz kalması, Osmanlı için kırılma noktası olmuştu. Çünkü Lehistan, Osmanlı'nın Doğu Avrupa politikasının temel argümanı haline gelmişti. Hatta Rusya'ya karşı Osmanlı İmparatorluğu, İsveç ile tedafü (savunma) ve taarruzi bir antlaşma imzalayarak ittifak bloğu oluşturmuştu. Bu minvalde Doğu Avrupa'da gelişen olayları Osmanlı bağlamında ele alarak değerlendirmeye çalıştık.

Anahtar Kelimeler: İsveç, Lehistan, Rusya, Osmanlı.

THE ROLE OF SWEDEN AND POLAND IN THE OTTOMAN EMPIRE'S EASTERN EUROPEAN POLITICS (1700-1743)

ABSTRACT

Russia saw the two great powers, the Ottoman Empire and the Kingdom of Sweden, as an obstacle to its expansion. To eliminate one of these obstacles, Tsar Peter I (1672-1725) chose Sweden as its first target, because it was an easier state to challenge when compared to the Ottoman. Peter had considered expanding the war front to gain advantage by allying with Sweden's enemies, Denmark and Poland. King of Sweden Charles XII. (1682-1718) defeated King of Denmark Frederick IV. (1671-1730) at first, and separated Denmark from the alliance with the Travendal Treaty (1700). Peter I. retreated, suffering a heavy defeat in the Battle of Narva (1704) against King of Sweden Charles XII. The King of Poland August II. (1670-1733) fled to Saxony and abdicated the throne of his kingdom with the Treaty of Altranstadt (1706). Charles XII. had secured Stanislaw Leszczynski's (1677-1766) ascension to the throne as King of Poland in place of the former King August II. In an attempt to completely isolate Russia from Eastern Europe, Charles faced Peter and was defeated in the Battle of Poltova (1709). Not only had Petro dealt a major blow to Sweden's domination in Northern Europe, he acted to seize lands in Northern Germany and the Baltic region. Following Poltova, the Elector of Saxony and former King of Poland August II. regained the Polish throne with Peter's support. Even though August's move had brought him back the royal crown, it half-opened the door for what would be known as the " *Polish rule under Saxon eclipse* ".

The Ottoman Empire was unable to provide the military support Charles's XII. requested in Poltova and the fact that its only act was to acknowledge Stanislaw's ascension to the Polish throne, prepared the ground for many problems. The first of these problems was the trouble of Russia's rise to regional power. Russia's pressure on the Crimean Khanate, threats to the security of the Black Sea and objection to Charles King of Sweden's return to his (Charles had taken refuge in the Ottoman Empire), led to the Pruth War (1711). What is more, the Ottoman Empire had remained disinterested in the War of the Polish Succession (1733-1738), which emerged with the death of the Polish King August II. This was a breaking point for the Ottoman Empire because Poland had become the main argument of Ottoman policy in Eastern Europe. In fact, the Ottoman Empire even formed an alliance bloc against Russia by signing a defense and attack treaty with Sweden. This article attempts to evaluate the events that took place in Eastern Europe in the context of the Ottoman Empire.

Keywords: Sweden, Poland, Russia, Ottoman.

OSMANLI'NIN DOĞU AVRUPA SİYASETİNDE İSVEÇ VE LEHİSTAN'IN ROLÜ (1700-1743)

Osmanlı İmparatorluğu, Viyana Kuşatması (1683-1699) ile “*Kutsal Liga*”ya karşı verdiği savaş sonucunda imzaladığı Karlofça Antlaşması (1699) ile Transilvanya’yı (Erdel) Avusturya’ya, Podolya’yı (Kamaniçe) Lehistan’a, Mora’yı Venedik’e ve İstanbul Antlaşması (1700) ile Azak Kalesi’ni Rusya’ya bırakmak zorunda kalmıştı.¹ Bu da Osmanlı’nın Doğu Avrupa hattı için kritik rol oynayan Transilvanya, Podolya ve Azak’ı vererek “*mutlak üstün*”lüğünü kaybettiği gibi sınırlarının tehlikeli bir hal almasına sebep olmuştu. Ama Osmanlı İmparatorluğu, XVIII. yüzyılın ilk çeyreğinde kaybettiği toprakları almak için gerekli olan fırsatlar hazırды.

İspanyol Habsburg Kralı II. Carlo’nun bir erkek varisi olmaması nedeniyle tahtı Fransız Bourbonlar’dan XIV. Louis’in torunu Anjou Dükü Philip’e devretmişti.² Bu duruma Avusturya Habsburgları’nın karşı çıkmasıyla beraber İspanya Veraset Savaşları (1700-1714) başlamıştı. Osmanlı İmparatorluğu ise Kıta Avrupası’nda cereyan eden bir savaşın parçası olmamak istememesi ve Edirne Vakası (1703) ile II. Mustafa’nın (1695-1703) tahtan indirilmesi ve yerine III. Ahmed’in (1703-1730) gelmesi de dış politikasını değiştirmemişti. Fransa Kralı XIV. Louis, Osmanlı’da ikamet eden Tökeli İmre’nin Macaristan’da bir iç isyan çıkarması için yaptığı teşebbüsün sonuçsuz kalmasının ardından II. Frenc Rakoczy’e yönelmişti. Versay Sarayı’nın hedefi, İspanya Veraset Savaşları sırasında Macaristan’da bir iç isyan çıkartarak Avusturya’yı savaşta güçsüz bırakmaktı. Ve bunu yapabilmek için ilk etapta Babıâli’den yardım talep ediyordu. Bu yardım talebinin olumsuz sonuçlanmasının ardından Versay, Rakoczy’i finanse ederek, Macaristan’da bir iç isyan çıkarmasını sağlamıştı.³ Ama bu isyan veraset savaşlarında Fransa’nın yanında yer alan İspanya, Bavyera ve Köln elektörlüğü gibi devletlerin Malplaquet Savaşı’nı (1709) kaybetmesiyle büyük bir kırılma olmuştu.⁴ Bu olay akabinde Versay, Rakoczy’i finanse etmeyi bırakması sonucu Macar soyluları Viyana ile Szatmar Antlaşması’nı (1711) imzalayarak barış akdetmişlerdi.⁵

Babıâli, yaşanan bu gelişmeler karşısında rol almayarak geri durması, Avrupa’nın iç işlerine müdahil olmamasından ileri gelse de Karlofça’yla aldığı darbenin etkileri hala

¹ Râşid Mehmed Efendi, Çelebizâde İsmail Âsım Efendi, *Târîh-i Râşid ve Zeyli*, C. I, Haz. Abdülkadir Özcan, Yunus Uğur, Baki Çakır, Ahmet Zeki İzgöer, Klasik Yayınları, 1. Baskı, İstanbul, 2013, s. 566-590; Defterdar Sarı Mehmed Paşa, *Zübde-i Vekayiât (Tahil ve Metin 1066-1116/1656-1704)*, Haz. Abdülkadir Özcan, TTK, Ankara, 1995, (vrk. 365a-379a) s. 663-694.

² Henry Kamen, *Spain, 1469-1714: A Society of Conflict*, Pearson Education Limited, Edinburgh, 2005, s. 281.

³ Nicola Jorga, *Osmanlı İmparatorluğu Tarihi*, C. IV, Çev. Nilüfer Epçeli, Yeditepe Yayınevi, İstanbul, 2000, s. 247.

⁴ J. H., Shennan, *Louis XIV*, Routledge Press, London, First Published, 1986, s. 46.

⁵ Joseph von Hammer, *Büyük Osmanlı Tarihi*, C. XIII, Çev. Vecdi Bürün, Refik Özdek, Haz. Mümin Çevik, İstanbul, 1992, s. 142-143.

sürüyordu. Bu gelişmeleri Büyük Kuzey Savaşları (1700-1721) ve Prut Savaşı (1711) bağlamında ele alarak Osmanlı'nın Doğu Avrupa politikasının nasıl şekillendiğini açıklamaya çalışacağız. Doğu Avrupa hattının gerisinde yer alan Moskof Knezliği, genişlemesinin önünde engel olarak iki devlet görüyordu. Bunlardan biri orta ölçekli imparatorluk topraklarına sahip olan İsveç Krallığı ile Osmanlı İmparatorluğu'ydu. Rus Çarı Petro, Viyana Kuşatması sırasında Osmanlı'ya karşı ordusunu test ettikten sonra gözünü Osmanlı'ya nazaran daha mücadele edilebilir bir devlet olan İsveç Krallığı'na çevirmişti. İsveç'in Baltık egemenliğini ve Kuzey Deniz'indeki etkinliğine son vermek isteyen Danimarka ve Lehistan, Rusya'nın öncülüğünde bir araya gelerek bir ittifak bloğu oluşturmuştu. İsveç Kralı XII. Charles, oluşturulan bu ittifak bloğunu ortadan kaldırmak için düşmanlarını tek tek elemeye başlamıştı.⁶ İsveç Kralı XII. Charles, Danimarka Kralı IV. Christian'ı yenerek Travendal Antlaşması'nı (1700) yaptığı gibi Charles, Narva Savaşı'nda (1704) karşı karşıya geldiği Rus Çarı Petro'yu mağlup ederek geri çekilmesini sağlamıştı.⁷ Charles'ın bir diğer hedefi olan Lehistan Kralı August ise ülkesinde büyük problemler yaşamaktaydı, çünkü Leh ve Litvanya aristokrasisi içerisinde yer alan bazı soylular, XII. Charles'ın Lehistan'ı işgal etmesini memnuniyetle karşılayacaklarını dile getiren mektuplar göndermişlerdi.⁸ Charles, Lehistan üzerine sefer çıktığında Leh Kralı August Saksonya Elektörlüğü'ne kaçmıştı. Charles'ın August'u Saksonya'ya kadar takip ederek, August'un Leh tahtından vazgeçmesi halinde Saksonya'yı işgal etmekten vazgeçeceğini söylemişti. Buna mukabil August, Leh tacından Altranstadt Antlaşması (1706) ile vazgeçtiğini kabul etmişti.⁹ XII. Charles, Doğu Avrupa'da Rus tehlikesini tamamen ortadan kaldırmak için Petro'yla karşı karşıya geldiği Poltova Savaşı'nda (1709) mağlup olarak Osmanlı topraklarına sığınmasıyla Doğu Avrupa denklemi tersine dönmüştü.¹⁰ Petro elde ettiği bu başarı sayesinde Leh tahtına geçen Stanislaw Lezcinski'nin yerine sabık Leh Kralı II. August'u tekrar tahta oturmasını sağladığı gibi Lehistan'a müdahale etmesinin de önünü açmıştı.

Petro, Poltova ganimetlerini toplamak için Baltık coğrafyasında Livonya (Estonya), Letonya ve Finlandiya körfezine hâkim olmak için gerekli askeri adımları atıyordu. Poltova'yla birlikte İsveç doğrudan ve Lehistan dolaylı olarak pasifize edilmiş güçler olarak kalmıştı. Burada ayrı bir parantez açmamız gerekirse, Kırım Hanı, Poltova'da XII. Charles'ın

⁶ Micheal Bregnsbo, "The Scandinavian Kingdoms", ed., Peter H. Wilson, *A Company to Eighteenth Century Europe*, Blackwell Publishing Ltd, First Published, Oxford, 2008, ss. 276-288, s. 278-279.

⁷ Lavender Cassels, *The Struggle for the Ottoman Empire 1717-1740*, Thomas Y. Crowell Company, First Published, USA, 1967, s. 30.

⁸ Mariusz Kaczka, "Pashas and Nobles: Vernacular Diplomacy and Cross-Border Networks in Ottoman Polish Diplomatic Relations 1699-1730", *Türkiye-Polonya İlişkilerinde 'Temas Alanları' 1414-2014 Uluslararası Konferansı Bildiriler Kitabı*, s. 525-526.

⁹ R. C., Anderson, *Naval Wars in The Baltic: Durind The Sailing-Ship Epoch 1522-1850*, C. Gilbert-Wood, London, 1910, s. 136.

¹⁰ Mehmed Efendi, Âsım Efendi, *Târîh-i Râşid ve Zeyli*, C. II., s. 823-824.

başarılı olmasını sağlayacak, yardımcı kuvvet yollamak istemesine karşı Veziriazam Çorlulu Ali Paşa izin vermemişti. Poltova gibi bir mağlubiyetin yaşanmasında Çorlulu Ali Paşa'nın da hata payı vardı. Lakin XII. Charles ve Kazak Hetmanı İvan Mazepa Bender'e ve Zaporojyan Kazakları Kırım'a sığınmasıyla birlikte Petersburg'la bir dizi diplomatik krizin yaşanmasına da neden olmuştu. Petro, XII. Charles'ın ve İvan Mazepa'nın kendisine teslim edilmesini isterken,¹¹ Babîâli teslimine yanaşmamıştı. Bu süreç zarfında Petro'nun Don Nehri üzerinde inşa ettiği Vronej ve Taygan tersanelerini, Karadeniz'in güvenliğini tehdit etmesi, Versay Sarayı'nın ve Kırım Hanlığı'nın kışkırtmaları neticesinde Osmanlı ile Rusya arasında savaş yakınlaşmıştı.¹² Bu arada Eflak Voyvodası Konstantin Brankovo ve Boğdan Voyvodası Dimitri Kantemir Petro'nun yanında yer alacaklarını bildiren sözler vermişlerdi.¹³ Bender'de bulunan XII. Charles, yayımlamış olduğu "üniversal"de (beyannâme) sabık Leh Kralı Stanislaw'ın Leh tahtı üzerindeki haklarını savunacağını ve Petro'nun haksız mücadelesine Osmanlı'yla birlikte cevap vereceklerini yazmıştı. Charles'ın yayımlamış olduğu üniversalin bir benzerini Kırım Hanlığı'nda yayımlayarak destek vermişti.¹⁴ Petro ise "Rus ve Yunanlıların İmparatoru I. Petro" lideri yazılı broşürleri Balkan coğrafyasına dağıtıyordu.¹⁵ Bu savaş aynı zamanda bir propaganda savaşına da dönüşmüştü. Lakin Osmanlı ve Rus ordusunun karşı karşıya geldiği Prut Savaşı'nda (1711) Osmanlı ordusu muzaffer gelmişti. Yapılan savaş sonucunda imzalanan temessük metninde yer alan maddelerin hafifliği XII. Charles'ın, İsveç generallerinden Poniatowski'nin ve Kırım Hanı Devlet Giray'ın tepkisine neden olsa da Baltacı Mehmed Paşa antlaşmayı imzalamıştı.¹⁶ Prut'la Osmanlı, Rusya'nın İsveç topraklarının iadesini, XII. Charles'ın ülkesine dönmelerini, Lehistan'a müdahalesinin önüne geçilmesini ve Kırım Hanı'na vergi vermesini sağlayabilecek güce sahip olmasına rağmen, antlaşma metnine dikta ettirememişti.¹⁷

Prut'ta gösterilen başarının antlaşma ile taçlanmaması büyük bir hayal kırıklığı yaratması ve İsveç'in Nystad Antlaşması ile Rusya'ya Baltık dominyonlarını ve

¹¹ Mehmed Efendi, Âsım Efendi, *Târîh-i Râşid ve Zeyli*, C. II, s. 827-828.

¹² Babîâli, Petersburg'a savaş ilan etmeden önce İspanya Veraset Savaşları'nda olan Avusturya'nın tarafsızlığını sağlamak için elçi olarak Veziriazam Baltacı Mehmed Paşa'nın ağalarından Seyfullah Ağa'yı Viyana'ya elçi olarak göndermişti. Seyfullah Ağa'nın yaptığı girişimler neticesinde, Viyana'nın arabuluculuk teklifine olumsuz bakılması ve akabinde gelişen olaylar sonucunda Viyana tarafsız kalmıştı. Kemal Beydilli, İsmail Erünsal, "Prut Savaşı Öncesi Diplomatik Bir Teşebbüs Seyfullah Ağanın Viyana Elçiliği (1711)", *Belgeler*, C. XXII, S. 26, TTK, Ankara, 2002, s. 8-10.

¹³ Robert Massie, *Büyük Petro*, Çev. Hakan Abacı, Türkiye İş Bankası Kültür Yayınları, 1. Basım, İstanbul, Mayıs-2019, s. 666; Jorga, *Osmanlı İmparatorluğu Tarihi*, C. IV, s. 257.

¹⁴ İlber Ortaylı, "Kırım Hanlığı'nın Ocak 1711 Tarihli Bir Üniversal", *Studies on Ottoman Diplomatic History*, İstanbul, 1987, s. 106-107.

¹⁵ Johann Wilhelm Zinkeisen, *Osmanlı İmparatorluğu Tarihi*, Çev. Nilüfer Epçeli, C. V, Yeditepe Yayınevi, İstanbul, Eylül 2011, s. 283-29.

¹⁶ İsmail Hakkı Uzunçarşılı, *Osmanlı Tarihi*, C. V, TTK, 6. Baskı, Ankara, (t.y.), s. 83.

¹⁷ Massie, *Büyük Petro*, s. 673-674.

Finlandiya'nın Baltık'a bakan topraklarını vermesi, Lehistan Veraset Savaşları'na da (1733-1738) doğrudan etki eden bir gelişme olmuştu. Müteveffa Leh Kralı II. August'un yerine II. August'un oğlu Sakson Elektör III. August ve sabık Leh Kralı Stanislaw Lezcsinki* Leh tahtına geçmek için adaylardı. Varşova Sejm'de (parlamento) yapılacak oylama ile kral belirlenecekti. Versay ve Babıâli'nin Viyana ve Petersburg'dan beklentileri seçime herhangi bir müdahalelerinin olmaması yönündeydi. Ama Rus askeri kuvvetinin Leh sınır hattında tertibat almasıyla parlamentoda III. August'un seçilmemesi durumunda, Varşova'ya müdahale edeceklerdi.¹⁸ Rus'un müdahale etmesinden memnuniyet duyan Litvanya soyluları ise III. August'un kral olması için çariçeye yardımdan geri durmayacaklarını belirtmişlerdi. Parlamentoda yapılan seçimle kral seçilen Stanislaw'ı kabule yanaşamayan Petersburg, askeri müdahalede bulunarak Varşova'yı muhasara (1734) etmişti. Stanislaw, Versay ve Babıâli'den gerekli desteği göremeyerek Gdansk'a çekilmişti.¹⁹ Osmanlı'nın İran'da Nadir Şah'la savaşta olması elini bağlayan bir durum olsa da Leh konusu Doğu Avrupa'da kırılma yaratacak bir gelişmeydi. Petersburg ve Saksonya'nın askeri baskıları ve Viyana'nın siyasi desteğiyle III. August Leh tahtına oturarak "*Leh idaresinde Sakson tutulma*" dönemi devam etmişti. Ve Viyana Antlaşması (1738) ile III. August'un krallığı tescillenmişti. Doğu Avrupa hattındaki gelişmeler Osmanlı imparatorluğu için memnun edici bir şekilde sonuçlanmamıştı. Versay'ın tutumu Lehistan Veraset Savaşları'nın sonuçları üzerinde etkili olmuştu, çünkü Versay'ın Babıâli ile kurmak istediği ittifak girişiminde samimi olmaması ve şifahi bir müttefiklik üzerinden yürümesi istenilen resmi müttefikliğin kurulmasını engellemişti.

Lehistan Veraset Savaşları'ndan sonra Osmanlı, Avusturya ve Rusya'ya karşı vermiş olduğu savaşta (1736-1739) hem Balkan coğrafyasını hem de Doğu Avrupa'daki topraklarını savunmaya geçmişti. Osmanlı ordusunun gösterdiği direnç ve Orta Avrupa'nın kilidi konumunda olan Belgrad'ın alınması, Viyana tarafında şok etkisi yaratmıştı. Viyana idaresinin barış görüşmelerine başlaması ile Viyana, Petersburg'un Doğu Avrupa'da başarı sağlamasının önüne geçmek için antlaşma içerisinde yer almasını istiyordu. nihayetinde varılan mutabakat sonunda Belgrad Antlaşması (1739) imzalanarak, Osmanlı hem mevcut

*Stanislaw Lezcsinki aynı zamanda XV. Louis'in kayınpederi olması münasebetiyle Versay'ın desteğini de arkasına almıştı.

¹⁸ Patrona Halil İsyanı (1730) ile III. Ahmed'in yerine I. Mahmud'un tahta cülusunu bildirmek üzere Mehmed Said Efendi Petersburg'a, oradan XII. Charles'ın Osmanlı'ya borçlarını temin etmek için Stockholm'e (1731-2) ve Stockholm'den Varşova'ya giderek (1733) durumu yerinde kritik etmişti. Said Efendi'nin Rus elçileriyle yaptığı görüşmede, seçime müdahale edip etmeyeceklerini sorduğunda; onlar, III. August'un seçilmemesi durumunda müdahaleden geri durmayacaklarını söylemişlerdi. Oysaki Said Efendi, Leh Başvekili Primas ile görüşmesinde seçimin özgür bir şekilde gerçekleşmesi için ellerinden geleni yapacaklarını ve Rus'un müdahalesine karşılık vereceklerini söylemişti. Mustafa Kesbi, *İbretnüümâ-yı Devlet*, Haz. Ahmet Öğreten, TTK, Ankara, 2002, (vrk. 76a-76b) s. 164.

¹⁹ Erhan Afyoncu-Ahmet Önal, "İbrahim Müteferrika'nın Lehistan Elçiliği ve Bilinmeyen Sefâretnâmesi", *The Journal of Ottoman Studies*, Vol. XLVIII, 2016, s. 133-136.

topraklarını korumuş hem Belgrad'ı geri almış hem de Karlofça'dan beri Habsburglar'a karşı kazanılamayan başarı sağlanmıştı.²⁰

Bu psikolojik üstünlük Osmanlı'nın Rusya'ya karşı İsveç'le birlikte tedafüi ve taarruzi bir ittifak antlaşmasının da yolunu açmıştı. Bu ittifak antlaşması ile her iki devlet Rusya'ya karşı bağlayıcı maddeler içeren bir antlaşma metni olsa da pratikten uzak teorik bir metin olarak kalmıştı, çünkü İsveç'in topraklarını geri almak için Rusya'ya verdiği savaşta (1741-1743) Finlandiya'yı kaybetmekle beraber, Osmanlı İmparatorluğu'nun coğrafi olarak yapacağı yardım çok zor olmasının yanında lojistik olarak da mümkün görünmemekteydi.²¹

SONUÇ

Osmanlı'nın Doğu Avrupa politikasını çizen ve şekillendiren gelişmeler aslında İsveç ve Lehistan'ın güç dengesinden çıkmasıyla başlayan bir süreç olmuştu. Osmanlı'nın Poltova Savaşı'nda Charles'a vermesi gereken desteği sağlamış olması durumunda, İsveç güçlü konumunu korumuş olacaktı. Ve bu sayede İsveç, Leh, Kırım ve Osmanlı hattının kurulumuyla Rusya'ya ve Avusturya'ya karşı bir blokaj kurulacaktı. Bu aynı zamanda Charles'ın tahayyülünde yer alan İsveç, Leh, Kırım ve Osmanlı hattının Karadeniz ve Akdeniz'e uzanan bir ticaret ve savunma hattı oluşturma düşüncesi idi. Bu hayali gerçekleştirmek isteyen Charles, Poltova'da aldığı mağlubiyetle sukuta uğramıştı. Osmanlı'nın da Prut'ta istenilen antlaşmayı yapması halinde İsveç ve Lehistan'ı Doğu Avrupa dengesinde tutabilecek sonuç mümkün olacaktı. Hakeza Leh Veraset Savaşları'nda Stanislaw'ın hakkı savunulmuş olması durumunda da benzeri sonuçlar doğurabilirdi. Ama Habsburg-Romanov bloğu Lehistan'ın kendi güdümlerinde olan bir devlet olması için müteveffa Leh Kralı II. August'un oğlu III. August'un tahta çıkmasını sağlamışlardı. Yanı sıra Petro, Altranstadt Antlaşması ile tahtından olan II. August'un tekrar Leh tahtına oturması için Poltova Savaşı'ndan sonra yardım etmesiyle beraber, Lehistan devlet kademelerine kendi adamalarını yerleştirmiş ve Leh-Litvanya aristokrasisi içinde destek görmeye başlatmıştı.

²⁰ Nurgül Bozkurt, *Osmanlı-Avusturya Münasebetleri (1740-1780)*, Yayınlanmamış Doktora Tezi, Süleyman Demirel Üniversitesi, Sosyal Bilimler Enstitüsü, Isparta, 2000, s. 26-31.

²¹ Osmanlı İmparatorluğu'nun İsveç'e askeri yardımı sağlayamamasını, XII. Charles'la yaşanan bir olay üzerinden değerlendirmeye alacak olursak; Charles, Altranstadt Antlaşması ile Leh Kralı August'u Skasonya'ya mahkûm ettikten sonra Babiâli, Charles'ın başarılarını kutlaması için Bender Seraskeri Çerkez Yusuf Paşa'dan bir elçi yollamasını emretmişti. Yusuf Paşa bu iş için Mehmed Efendi'yi görevlendirmişti. Mehmed Efendi'nin Charles'ın huzuruna çıkması ve Osmanlı'nın memnuniyetini bildirmesine mukabil; Charles, duyduğu memnuniyeti dile getirdikten sonra elçiye yönelerek Osmanlı'nın Petro'ya karşı kendisine yardım edip edemeyeceğini sorduğunda, elçi bunun coğrafi olarak zor olduğuna işaret etmişti. Charles, ordumla Podolya'ya (Kamaniçe) gelmem halinde yardım eder mi diye sorduğunda, elçi şifahen bunun mümkün olabileceğini söylemişti. Bu görüşmeden çıkaracağız sonuç, Osmanlı'nın İsveç'le yapmış olduğu antlaşma metni aslında coğrafyanın izin verdiği müddetçe geçerli olan bir antlaşma özelliği taşımaktadır. Hammer, *Büyük Osmanlı Tarihi*, C. XIII, s. 129.

Lehistan konusuna ayrı bir parantez açmamız gerekirse; Lehistan'ın güçlü bir monarşi tarafından idare edilmemesi, kozmopolit yapısı ve Leh parlamentosunun (Lehistan, Litvanya ve Saksonya aristokrasisinin bulunması) içinde bulunduğu durum çözülmeye ve çökmeye başlamıştı. Bu da Lehistan Krallığı'nın Prusya ve Rusya (daha sonra Avusturya) arasında paylaşımı açılması hem İsveç hem de Osmanlı için tehlike oluşturan bir gelişmeydi. Ve Lehistan ilerde Osmanlı'nın Küçük Kaynarca Antlaşması'nı (1774) yapmasına sebep olacağı gibi Osmanlı'nın Prut'ta Ruslar'a dayatmadığı antlaşmayı, Rusya, Prut rövanşını alarak Küçük Kaynarca ile dayatmıştı.

BİBLİYOGRAFYA

Afyoncu, Erhan-Önal, Ahmet “İbrahim Müteferrika'nın Lehistan Elçiliği ve Bilinmeyen Sefâretnâmesi”, *The Journal of Ottoman Studies*, Vol. XLVIII, 2016, ss. 105-142.

Anderson, R. C., *Naval Wars in The Baltic: Durind The Sailing-Ship Epoch 1522-1850*, C. Gilbert-Wood, London, 1910.

Beydilli, Kemal-Erünsal, İsmail, “Prut Savaşı Öncesi Diplomatik Bir Teşebbüs Seyfullah Ağanın Viyana Elçiliği (1711)”, *Belgeler*, C. XXII, S. 26, TTK, Ankara, 2002, ss. 1-180.

Bozkurt, Nurgül, *Osmanlı-Avusturya Münasebetleri (1740-1780)*, Yayınlanmamış Doktora Tezi, Süleyman Demirel Üniversitesi, Sosyal Bilimler Enstitüsü, Isparta, 2000.

Bregnsbo, Micheal, “The Scandinavian Kingdoms”, ed., Peter H. Wilson, *A Company to Eighteenth Century Europe*, Blackwell PublishingLtd, First Published, Oxford, 2008, ss. 276-288.

Cassels, Lavender, *The Struggle for the Ottoman Empire 1717-1740*, Thomas Y. Crowell Company, First Published, USA, 1967.

Defterdar Sarı Mehmed Paşa, *Zübde-i Vekayiât (Tahil ve Metin 1066-1116/1656-1704)*, Haz. Abdülkadir Özcan, TTK, Ankara, 1995.

Hammer, Joseph von, Büyük Osmanlı Tarihi, C. XIII-XIV-XV, Çev. Vecdi Bürün, Refik Özdek, Haz. Mümin Çevik, İstanbul, 1992.

Jorga, Nicola, *Osmanlı İmparatorluğu Tarihi*, C. IV, Çev. Nilüfer Epçeli, Yeditepe Yayınevi, İstanbul, 2000.

Kaczka, Mariusz, 'Pashas and Nobles: Vernacular Diplomacy and Cross-Border Networks in OttomanPolish Diplomatic Relations 1699-1730', *Türkiye-Polonya İlişkilerinde 'Temas Alanları' 1414-2014 Uluslararası Konferansı Bildiriler Kitabı*, ss. 523-535.

Kamen, Henry, *Spain, 1469-1714: A Society of Conflict*, Pearson Education Limited, Edinburgh, 2005.

Kemal Beydilli-İsmail Erünsal, "Prut Savaşı Öncesi Diplomatik Bir Teşebbüs Seyfullah Ağanın Viyana Elçiliği (1711)", *Belgeler*, C. XXII, S. 26, TTK, Ankara, 2002, ss. 1-180.

Massie, Robert K., *Büyük Petro*, Çev. Hakan Abacı, Türkiye İş Bankası Kültür Yayınları, 1. Basım, İstanbul, Mayıs-2019.

Mustafa Kesbi, *İbretnüme-yi Devlet*, Haz. Ahmet Öğreten, TTK, Ankara, 2002.

Ortaylı, İlber, "Kırım Hanlığı'nın Ocak 1711 Tarihli Bir Üniversalı", *Studies on Ottoman Diploamtic History*, İstanbul, 1987, ss. 105-109.

Râşid Mehmed Efendi, Çelebizâde İsmâil Âsım Efendi, *Târîh-i Râşid ve Zeyli*, C. I-II-III, Haz. Abdülkadir Özcan, Yunus Uğur, Baki Çakır, Ahmet Zeki İzgöer, Klasik Yayınları, 1. Baskı, İstanbul, 2013.

Shennan, J. H., *Louis XIV*, Routledge Press, London, First Published, 1986.

Uzunçarşılı, İsmail Hakkı, *Osmanlı Tarihi*, C. V, TTK, 6. Baskı, Ankara, (t.y.)

Zinkeisen, Johann Wilhelm, *Osmanlı İmparatorluğu Tarihi*, Çev. Nilüfer Epçeli, C. V, Yeditepe Yayınevi, İstanbul, Eylül 2011.

DIYARBAKIR
26 - 27 ARALIK 2020

İNGİLTERE KRALI I. GEORGE'UN OSMANLI İMPARATORLUĞU'NDAKİ DİPLOMATİK GİRİŞİMLERİ (1714-1727)

Fatih KARABULUT

Kırıkkale Üniversitesi

fbkrblt@gmail.com-ORCID ID: 0000-0003-0087-4915

ÖZET

İngiltere Kraliçesi Stuartlı Anne'nin (1665-1714) ölümü üzerine Stuart Hanedanlığı yerine Hannover Hanedanlığı idareyi devralmıştı. İngiltere'de Hannoverli I. George'un (1665-1727) tahta çıkmasıyla birlikte, Kuzey Almanya'da daha aktif bir siyaset izlemeye başlamıştı. Rus Çarı I. Petro'nun (1672-1725) İsveç Krallığı üzerine yaptığı seferlerle İsveç zayıflamış ve eski gücünü kaybetmişti. İsveç'in zayıflamasıyla birlikte, egemenliğindeki topraklar saldırılara açık hale gelmişti. Bunu fırsat bilen İngiliz Kralı ve Hannover Elektörü I. George, İsveç'in Kuzey Almanya'daki Bremen ve Verden şehirlerini işgal ederek Hannover mülkü yapmıştı. Petro, İngiltere'nin Bremen ve Verden işgaline karşı çıkmış ve bu toprakların kendi hakkı olduğunu ileri sürmüştü. Petro, I. George'un Bremen ve Verden hamlelerine karşı Kuzey Almanya'daki Mecklenburg Dukalığı'nı (1716) işgal ederek cevap vermişti. I. George, Petro'nun bu saldırganca tutumuna karşı Bremen ve Verden'e gelecek tehlikelerden korumak ve Rus tehlikesini ortadan kaldırmak için Osmanlı İmparatorluğu'ndaki elçisi Abraham Stanyan'ı devreye sokmuştu. I. George, Osmanlı İmparatorluğu'nun Rusya üzerine sefer düzenlemesini sağlaması için Stanyan'a görev vermişti.

Hakeza I. George'un Petro'ya karşı düşmanlığı sadece Bremen ve Verden üzerinden değildi. Aynı zamanda İran'daki Safevi Hanedanlığı'nın zayıflamasıyla birlikte, Rusya'nın Kafkasya'daki Hazar Deniz politikasıydı. Petro, İran'ın Hazar Deniz kıyısında bulunan Bakü, Derbent, Mazenderan ve Gilan'ı (1722-1724) topraklarını ele geçirmişti. Bu durum Doğu Akdeniz'de ticaret yapan devletler için tehlike oluşturmuştu. Çünkü mevcut "İpek Yolu" güzergâhının Astrahan'a kayma ihtimali büyük bir problem olarak görülmüştü. I. George, Bremen ve Verden konusunda olduğu gibi Osmanlı İmparatorluğu'nun Rusya üzerine sefer yapmasını sağlamak ve diplomatik baskı kurmak için Stanyan'a emir vermişti. Bu bilgiler doğrultusunda İngiltere Kralı I. George'un, Osmanlı İmparatorluğu ile Ruslar'a karşı "şifahi" bir müttefiklik geliştirmek için büyük bir çaba sarf ettiğini gözlemlemekteyiz. Bu bağlamda Londra idaresinin Babîâli nezdindeki diplomatik girişimlerini mevcut konjonktür üzerinden değerlendirilerek konunun çerçevesini çizmeye çalıştık.

Anahtar Kelimeler: I. George, I. Petro, Mecklenburg, Hazar Denizi, Osmanlı.

THE DIPLOMATIC ATTEMPTS OF KING OF ENGLAND GEORGE I. IN THE OTTOMAN EMPIRE (1714-1727)

ABSTRACT

Upon the death of Queen of England Anne of Stuarts (1665-1714), the Hannover Dynasty took over instead of the Stuart Dynasty. Following the ascension of George I. of Hannover (1660-1727) in England, he started to pursue a more active politics in Northern Germany. As a result of the campaigns of the Russian Tsar Peter I. (1672-1725) against the Kingdom of Sweden, Sweden was weakened and lost its former power. The weakening of Sweden meant the lands under its sovereignty would become vulnerable to attacks. Taking advantage of this, the British King and Elector of Hanover George I., occupied the Swedish cities of Bremen and Verden in Northern Germany and made them Hanoverian territory. Peter opposed Britain's occupation of Bremen and Verden and claimed rights to these lands. Peter responded to George's moves upon Bremen and Verden by invading the Duchy of Mecklenburg (1716) in Northern Germany. Against this aggressive attitude of Peter, George commissioned Abraham Stanyan, his ambassador in the Ottoman Empire, to protect Bremen and Verden from dangers and to eliminate the Russian threat. George I., commissioned Stanyan to encourage the Ottoman Empire to organize a campaign against Russia.

One must also note that, George's hostility towards Peter was not only through Bremen and Verden. It also had roots in Russia's policy of the Caspian Sea in the Caucasus, following the weakening of the Safavid Dynasty in Iran. Peter seized the lands of Baku, Derbent, Mazenderan and Gilan (1722-1724), located on the Caspian Sea coast of Iran. This situation had caused a threat to the states trading in the Eastern Mediterranean because the possibility of the existing "*Silk Road*" route shifting to Astrakhan was seen as a major problem. As was the case with Bremen and Verden, George gave orders to Stanyan to encourage the Ottoman Empire on a campaign against Russia and to establish diplomatic pressure. In line with this information, we observe that the King of England George I, made great effort to develop an "*oral*" alliance with the Ottoman Empire against the Russians. In the given context, this article attempts to frame the issue by evaluating the diplomatic initiatives of the London administration before the Sublime Porte (Babiâli) in the conjuncture of the time.

Keywords: George I., Peter I., Mecklenburg, Caspian Sea, Ottoman.

İNGİLTERE KRALI I. GEORGE'UN OSMANLI İMPARATORLUĞU'NDAKİ DİPLOMATİK GİRİŞİMLERİ (1714-1727)

I George'un Mecklenburg Diplomasisi

İngiltere, Kuzey Deniz'i ve Baltık Denizi'nde ticari faaliyetlerine devam ederken, Alman elektörlüklerinden (Herseklik) Hannover'in İngiltere topraklarına katılmasıyla deniz

politikası değişmişti. Bu politikanın değişikliğin sebebi, İngiliz Kraliçesi müteveffa Stuartlı Anne'nin (1665-1714) yerine Stuart Hanedanlığı'nın bir diğer kolu olan Hannover Hanedanlığı'ndan I. George (1660-1727) geçmesiyle değişmişti. Hannover Elektörü aynı zamanda İngiltere Kralı olmuştu.¹Bu sayede İngiltere'yi yönetecek hem de Kutsal Roma Cermen İmparatorluğu'nun “*emperyal diet*”inde de yer alacaktı. Bu değişiklik beraberinde İngiltere'nin, Kuzey Denizi'nden Baltık Denizi'ne uzanan ticaret hattını daha aktif hale getirdiği gibi emperyal dietteki siyasi nüfuzunu da güçlendirmişti. Her ne kadar Hannover'in İngiltere topraklarına dahil olması Kuzey Denizi ve Baltık Deniz'de etkinliğinin artmasına katkı sağlamışsa da bu rota üzerinde ticari faaliyetlerini sürdüren sadece İngiltere değildi. 1700'e kadar bu rota üzerinde yerleşik yapıya sahip devletlerden Danimarka ve İsveç doğrudan rol oynarken; İngiltere, Hollanda, Prusya ve Rusya dolaylı bir rol oynuyordu. Lakin Büyük Kuzey Savaşları'nın (1700-1721) patlak vermesiyle Kuzey Alman toprakları ile Baltık bölgesindeki topraklar el değiştirmeye başlamıştı.

Büyük Kuzey Savaşları; Rusya, Danimarka ve Lehistan'ın İsveç'e karşı vermiş oldukları savaş serilerine verilen addı. Bu savaşın kaynağında orta ölçekli bir imparatorluk olan İsveç'in sahip olduğu toprakların genişliğinde yatıyordu. Bu noktada Rus, Leh ve Dan bloğunun amacı İsveç'in Kuzey Alman ve Baltık egemenliğine darbe indirmektir. İlaveten İsveç'i pasif bir güç haline getirerek, bölgeyi müttefik devletlerce parsellemektir.² Bu süreç zarfında ittifak bloğunda, Danimarka'nın İsveç'e açtığı savaşta mağlup olması sonucunda imzalanan Travendal Antlaşması (1700) ile diz çöktürürken; Rusya, Narva Savaşı'nda (1704) ağır kayıplar alarak geri çekilmişti. Lehistan Kralı II. August (1670-1733) ise İsveç Kralı XII. Charles'a (1682-1718) karşı herhangi bir savaş vermeyerek, Leh tahtını bırakarak Saksonya Elektörlüğü'ne (1706) kaçmıştı.³ Bu süreç zarfında İsveç Kralı XII. Charles, Narva

¹ Torsten Riotte, “Britain and Hannover”, ed., Peter H. Wilson, *A Company to Eighteenth Century Europe*, Blackwell Publishing Ltd, First Published, Oxford, 2008, s. 354-357. İngiliz tahtına Hannover Hanedanlığı'nın seçilmesinde Stuartlar'la aile bağlarının olması önemli bir faktördü ama en önemli faktör Protestan bir kimliğe sahip olmalarıydı, çünkü Katolik Kral II. James'in (1633-1701) İngiltere'de uyguladığı “*Katolik despotizm*” tabanda seslerin yükselmesine ve 1688'de yerine II. James'in hem damadı hem yeğeni hem de Hollanda Genel Valisi (stadtholder/stadhouder) William Orange (1672-1702) gelmişti. İngiltere tarihinde “*Glorious Revolution*” olarak anılacak bir devrin başlamasına sebep olduğu gibi Katolik İrlanda'da da ayaklanmalara ve kısmi bir iç savaşa da ortam hazırlamıştı. Bu yüzden İngiliz aristokrasisi II. James'le yaşadıkları sorunları tekrar tecrübe etmemek için seçecekleri kralın Protestan kimliğine sahip olması ön koşullarıydı. Bu şartlara uygunluk sağlayan Hannover Hanedanlığı'nda tahtı devralmıştı. Christopher Duffy, *The Fortress in the Age of Vauban and Frederick The Great 1660-1789: Siege Warfare*, Vol. II, Routledge and Kegan Paul Publication, London, Boston, Melbourne and Henley, First Published, 1985, s. 168.

² *The Military History of Charles XII. King of Sweden*, By M. Gustavus Adlerfeld, Vol: II, Printed For J. And P. Knapton, J. Hodges, A. Millar, J. Nourse, London, 1740, s. 29; Micheal Bregnsbo, “The Scandinavian Kingdoms”, ed., Peter H. Wilson, *A Company to Eighteenth Century Europe*, Blackwell Publishing Ltd, First Published, Oxford, 2008, s. 276-277; Akdes Nimet Kurat, *İsveç Kralı XII. Karl'ın Hayatı ve Faaliyetleri 1682-1718*, Rıza Koşkun Matbaası, İstanbul, 1940, s. 29.

³ A. J. Veenendaal, “The War Of The Spanish Succession In The Europe”, ed., J. S. Bromley, *The Rise of Great*

bozgunundan⁴ sonra askeri gücünü tekrar toparlayan Rus Çarı Petro'ya (1672-1725) karşı Poltova Savaşı'nda (1709) ağır bir mağlubiyet alarak Osmanlı İmparatorluğu'na sığınmıştı.⁵

XII. Charles'ın Osmanlı topraklarına sığınmasıyla başlayan Rus-İsveç gerginliğine, Osmanlı İmparatorluğu'da dahil olmuştu. Petro'nun Charles'ın ülkesine dönmesine müsaade etmemesi ve ardından gelişen olaylar Osmanlı-Rus savaşına evrilen bir süreci başlatmıştı. Osmanlı İmparatorluğu'nun Rusya ile karşı karşıya geldiği Prut Savaşı'nda büyük bir hezimet yaşayan Petro, çok ağır olmayan bir antlaşma imzalayarak geri çekilmişti.⁶ Petro, yaşadığı bu mağlubiyeti hafifletmek için Kuzey Alman topraklarına seferler yapmaya başlamıştı. Petro'nun İsveç'i pasifize etmesi ve August'un tekrar Leh tacını almasına (1709) yardım etmesi, onu bölge içerisinde güçle bir konuma gelmesini sağlamıştı. Ama İsveç'in zayıflaması sadece Rusya'nın değil, Prusya, Danimarka ve Hannover'inde işine gelmişti. Rusya, İsveç'i yenmenin ve pasifize etmenin karşılığı olarak, İsveç'in Kuzey Almanya'daki topraklarını kendi ganimeti olarak görmüştü. Lakin Prusya (Brandenburg), Danimarka ve Hannover ise Rusya'nın düşüncelerini paylaşmıyorlardı.

1709'dan 1721'e kadar içten içe zayıflayan İsveç topraklarını savunamaz hale gelmişti. Bu durum Kuzey Almanya'nın Pomeranya bölgesinde yer alan Stralsund, Stettin, Usedom ve Wollin şehirlerini Prusya'nın ve Wisser Nehri üzerinde yer alan Bremen ve Verden şehirleri ise Danimarka ve Hannover'in işgaline açık hale getirmişti.⁷ Prusya, İsveç'in Stettin, Usedom ve Wollin şehirlerini mülküne⁸ katarken; Danimarka'nın Bremen'i ve Hannover'in Verden'i topraklarına katmasıyla İsveç'in Kuzey Almanya'daki tek toprağı Pomeranya bölgesindeki Stralsund kalmıştı. Hannover, Bremen'i Danimarka'dan otuz bin taler karşılığında satın almasının yanında Danimarka'nın Schleswig-Holstein dukalığı üzerindeki haklarını tanıyacağını garanti etmişti.⁹

Britain and Russia, 1688-1715/25, Vol. VI, Cambridge At The University Press, London, 1971, s. 431.

⁴ Lavender Cassels, *The Struggle for the Ottoman Empire 1717-1740*, Thomas Y. Crowell Company, First Published, USA, 1967, s. 30.

⁵ Râşid Mehmed Efendi, Çelebizâde İsmâil Âsım Efendi, *Târîh-i Râşid ve Zeyli*, C. II, Haz. Abdülkadir Özcan, Yunus Uğur, Baki Çakır, Ahmet Zeki İzgöer, Klasik Yayınları, 1. Baskı, İstanbul, 2013, s. 823-824.

⁶ Kemal Beydilli, "Prut Antlaşması", *DİA*, C. XXXIV, s. 360-361.

⁷ Robert K. Massie, *Büyük Petro*, Çev. Hakan Abacı, Türkiye İş Bankası Kültür Yayınları, 1. Basım, İstanbul, Mayıs-2019, s. 688.

⁸ Prusya, bu şehirleri topraklarına katmasına rağmen hala İsveç'in saldırma ihtimalini düşünüyordu. Ama 1721'e gidilen süreçte Prusya, İsveç'e iki milyon ecus para vererek, işgal ettiği toprakları resmi olarak mülkü yapmıştı. Duffy, *The Fortress in the Age of Vauban and Frederick the Great 1660-1789*, s. 208.

⁹ Derek McKay-H.M. Scott, *Büyük Devletlerin Yükselişi (1648-1815)*, Çev. Eşref Bengi Özbilen, Dergah Yayınları, Kasım 2011, s. 108-109.

* Burada geçen pişkeşin hediye anlamı içermekle beraber, devlet erkânına vermesi gereken rüşvet anlamında da kullanılmıştır.

Rusya, Prusya ile daha önce yapmış olduğu antlaşma gereği Pomeranya bölgesindeki toprakları işgal etmesine ses çıkarmazken, Hannover'in Bremen ve Verden'i topraklarına katmasına büyük tepki göstermişti. Ve bu tepkisini Kuzey Almanya'da bulunan Mecklenburg Dukalığı'nı işgal ederek (1716) göstermişti. Hannover Elektörü ve İngiltere Kralı I. George, Petro'nun Mecklenburg'un ardından Bremen ve Verden şehirlerini işgal etme girişimini karşılık, Osmanlı İmparatorluğu'nu devreye sokmak istiyordu, çünkü denizci bir devlet olan İngiltere'nin Hannover ve Kuzey Denizi üzerinden Rusya'ya karşı açacağı bir savaşın maliyeti ve koşulları böyle bir savaşı zora sokuyordu. Bunun için Osmanlı'nın savaşta olduğu Avusturya ve Venedik ile bir an önce savaşı sonlandırmak istiyordu. Savaşı bitirmek isteyen İngiltere, Hollanda ile arabuluculuk görevini üstlenerek Pasarofça Antlaşması'nın (1718) yapılmasına katkı sunmuştu.

I. George, sabık Viyana Kapıkethüdası (elçi) Abraham Stanyan'ı İstanbul Kapıkethüdalığı'na atamasını gerçekleştirmişti. George'un Stanyan'dan istediği Babiâli'yi Petersburgla karşı karşıya getirmektir. Stanyan bu görevi yerine getirmesi ve devlet erkânına vermesi için "pişkeş"* olarak Londra'dan on bin sterlinlik bir bütçede verilmişti. Lakin Stanyan'ın girişimleri başarısız olmuştu. Babiâli, Londra'nın yerine bir "vekâlet savaşı" yapmaya niyeti yoktu.¹⁰ I. George, Babiâli'den istediğini alamayınca müteveffa XII. Charles'ın yerine geçen kardeşi Kraliçe Ulrika Eleonora'dan (1688-1741) Petro'ya savaş açmasını istediğinde; kraliçe, Osmanlı'nın savaşa dahil olması durumunda yer alacağını bildirerek cevap vermişti.¹¹ I. George'un Mecklenburg işgali ile başlayan Rus diplomasi trafiği İstanbul ve Stockholm'den geri dönmüş ve Londra'nın "şifahi müttefiklik" ve vekâlet savaşı teklifi geri çevrilmişti. Ama Londra idaresi Baltık'ta Rusya'nın daha fazla güçlenmesine mani olmak için İsveç'le 1719 ve 1720 tarihlerinde Stockholm Antlaşması'nı yaparak, Baltık Denizi'nde İsveç'e donanmasıyla destek vermişti.¹² Bu girişimin ardından İngiltere, Danimarka, Lehistan, Hollanda ve Prusya, Rusya'nın bölgede güçlü olmaması için ortak bir tavır sergileyerek, İsveç'in Baltık dengesinin önemli bir parçası olmasını için çabalamışlardı. Rusya'ya karşı yapılan bu hamle Rusya'nın İsveç ile Nystad Antlaşması'nı (1721)¹³ yapmasını sağladığı gibi 1726 yılına kadar da Kıta Avrupası'nın dışında tutulmasını da sağlamıştı.

¹⁰ A. C. Wood, "The English Embassy at Constantinople 1600-1762", *The English History Review*, Vol. 40, No. 160, October 1925, s. 549-551.

¹¹ BOA, AE. III. Ahmed, nr. 126/12392.

¹² *Memoirs of The Life and Administration of Sir Robert Walpole: Earl of Orford*, Vol. I., By, William Coxe, M.A. F.R.S. F.A.S., Printed For T. Cadell, Junand W. Davies, London, 1800, s. 280; McKay-Scott, *Büyük Devletlerin Yükselişi*, 125-151; Basil Williams, "The Foreign Policy of England Under Walpole", *The English History Review*, Vol. 15, No: 58, April 1900, s. 251.

¹³ Duffy, *The Fortress in the Age of Vauban and Frederick the Great 1660-1789*, s. 208.

*Petro'nun deniz tutkusu, onun Neva Nehri üzerinde hem bir şehir hem de bir tersane görevi görmesi için Petersburg Şehri'ni (1701) inşa ettirmesine neden olmuştu. Petro, Rusya'nın bir denizci devlet olması için büyük bir çaba sarf etmişti. II. Viyana Kuşatması (1683-1699) sonunda Rusya'yla imzalanan İstanbul Antlaşması

I George'un Hazar Deniz Diplomasisi

Petro, Nystad Antlaşması ile İsveç'i tamamen ortadan kaldıramayacağını ve Baltık'ı bir Rus denizine çeviremeyeceğini* anlayınca yönünü Asya içlerine ve Kafkasya coğrafyası üzerine yoğunlaştırmıştı. Petro, denizci bir devlet olma yolunda olma hedefinden sapmayarak, Çin'e kadar uzanan bir ticaret hattı kurmak için Asya içlerine kadar adamlarını seferber ederek keşif çalışmalarını başlatmıştı. Yanı sıra İran'da Safevi iktidarının yıkılmaya ve ülkenin kaosa sürüklendiğiyle ilgili gelen haberleri teyit ettirmek için elçi olarak Artemis Volinski'yi İsfahan'a (1717) göndermişti. Volinski'nin görevleri arasında en dikkat çekici olan ise Hazar Denizi'ni Hint Okyanusu'na bağlayan bir nehir yatağının olup olmadığını araştırmasını istemesiydi. Hakeza Petro'nun Asya içlerine ilerlemesini istediği ordusunun, başarısız olarak geri dönmesi üzerine bütün dikkatini Kafkas cephesine vermişti.

Hakeza İran'daki gelişmeleri sadece Rusya değil, Osmanlı'da yakından takip etmekteydi. Babıâli'de İsfahan'dan gelen haberlerin doğruluğunu araştırması için elçi olarak Ahmed Dürri Efendi'yi göndermişti.¹⁴ Dürri Efendi, İsfahan'da edindiği izlenimlerini raporlayarak Babıâli'ye sunduğunda, İsfahan ile ilgili gelen malumatların doğruluğuna kani olmuşlardı.¹⁵ Ama hareket etmek için Afgan Gılay Aşireti'ne mensup Mahmud'un* emrindeki ordunun İsfahan'da Şah Hüseyin'i devirmesini beklemişlerdi. Mahmud'un İsfahan'da tahta geçmesiyle birlikte Osmanlı sefer harekâtı başlamıştı.¹⁶

Petro ise İsfahan'a giden Volinski'nin gönderdiği raporlarda İran'ın kaos içerisinde olduğunu ve Osmanlı'nın Hazar kıyılarını ele geçirmemesi için bir an önce harekete geçmesini söylemişti. Ve Şah Hüseyin'in devrilmesiyle istenen ortamın oluşması sonucunda Petro, Derbent'i ele geçirerek büyük bir avantaj elde etmişti. Derbent'in alınmasını sağlayan etken Volga Nehri'nin Hazar Denizi'ne akması ve askeri lojistik aktarılması olayıydı. Osmanlı açısından Derbent'in kaybı büyük bir hayal kırıklığı olmuştu. Ve Rusya'nın Kafkas politikası İngiltere, Fransa, Hollanda ve Venedik gibi devletleri endişelendirmişti, çünkü Rusya'nın Hazar kıyılarının tamamını ele geçirmesi durumunda "İpek Yolu"nun Astrahan'a kayma ihtimali büyük bir sorun oluşturmuştu.¹⁷ Bu sorunun temelinde Levanten ticareti

(1700) ile Azak Denizi'ne sahip olmuşlardı. Bu sayede Don Nehri üzerinde Taygan ve Vronej tersanelerini kurarak deniz alanında güçlü bir konuma gelerek Karadeniz'i bir Rus gölüne çevirmeyi hedefliyordu.

¹⁴ *Ahmed Dürri Efendi'nin İran Sefâretnâmesi*, Haz. Ayhan Ürkündağ, Afyon Kocatepe Üniversitesi Sosyal Bilimler Enstitüsü Yayınlanmamış Yüksek Lisans Tezi, Afyon, Eylül 2006, s. 66-101;

¹⁵ Şemdanizâde Fındıklı Süleyman Efendi, *Müt'î't-Tevarih*, C. I, Haz. Münir Aktepe, İstanbul Edebiyat Fakültesi Matbaası, İstanbul, 1976, (vrk. 354b-355a) s. 21-22.

*Kandehar Valisi Mir Üveys'in Safeviler'e itaat etmeyerek bağımsız bir politika izlemesine karşı yerine gelen kardeşi Abdullah'ın İsfahan idaresine tabiiyet bildirme girişimini engel olan aşiret mensupları Mir Üveys'in oğlu Mahmud'u başa geçirerek İsfahan'a ilerlemesi için kendilerine lider seçmişlerdi. *Târîh-i Râşid ve Zeyli*, C. II, s. 1287.

¹⁶ *Târîh-i Râşid ve Zeyli*, C. II, s. 1287.

¹⁷ Jorga, Nicola, *Osmanlı İmparatorluğu Tarihi*, C. IV, Çev. Nilüfer Eççeli, Yeditepe Yayınevi, İstanbul, 2000,

(Doğu Akdeniz) kaybetmek istemeyen devletlerin Babiâli'ye baskı yapmasına neden olmuştur. Özellikle Rusya'nın yayılcı kimliğinden nefret eden I. George, Mecklenburg olayında olduğu gibi Osmanlı üzerinden tekrar bir diplomasi trafiği oluşturmuştu. İngiltere'nin diplomasi trafiğini yürüten Abraham Stanyan, bu sefer başarılı olmak için her türlü yolu deniyordu. Stanyan, Avrupa'da çıkan gazetelerde, Petro'nun ipek ticaretini ele geçirmek ve Hazar kıyılarına hâkim olmak için yaptığı seferleri göstererek kışkırtmaya çalışıyordu. Yanı sıra diğer elçilerde Stanyan'ın girişimlerine destek vererek, Babiâli üzerinde büyük bir diplomatik baskı kurmak istiyorlardı.¹⁸

Babiâli, Petersburgla diplomatik yollarla bir çözüm bulmak için elçi olarak Nişli Mehmed Efendi'yi Petersburg'a göndermişti. Mehmed Efendi ise yaptığı görüşmelerde, Osmanlı-Rus çıkarlarının ortak kılınması için söylediği şifahi söze binaen; Petersburg, İstanbul'daki elçisi Neplüev'e girişimlerde bulunması için emir vermişti. Yapılan girişim sonucunda oluşan görüşme masası belirli aralıklarla sekteye uğraması ve masada elini güçlendirmek isteyen Petro, Bakü'yü işgal etmişti. Bu işgal girişimi Kıta Avrupası'nı büyük endişeye sevk ettiği gibi Babiâli'yi de savaşa doğru sürüklemekteydi. Nihayetinde İstanbul'da yapılan görüşmeler "*İran Mukasenâmesi/İstanbul Antlaşması*" (24 Haziran 1724) ile sonuçlanmıştı.¹⁹ Bu antlaşma ile Bakü, Derbent, Geylan, Mazenderan ve Esterabad Rus topraklarına katarken; Irak-ı Acem, Azerbaycan, Gence, Mogan, Karabağ, Erivan ve Şirvan Osmanlı toprağı olmuştu.²⁰ Osmanlı'nın bu hamlesi ipek ticareti için oluşan tehlikeyi büyük ölçüde ortadan kaldırmıştı. Kıta Avrupası için tehlikeli olan Rusya'nın Hazar politikası, İran'ın topraklarını Reşt Antlaşması (1732) ile geri alması sonucu tamamen çözülmüştü.²¹

SONUÇ

İngiltere, Rusya'ya karşı yürütmüş olduğu politikayı Osmanlı İmparatorluğu ve İsveç Krallığı üzerinden çözmeye çalışmıştı. İngiltere Kralı olan I. George'un aynı zamanda Hannover Elektörü olması diplomatik olarak daha aktif olmasını sağlamıştı. I. George'un birinci diplomatik girişimi Mecklenburg Dukalığı'ydı. Bu diplomatik girişim Weser Nehri

s. 303. Burada Rusya'nın Ermeni tüccarlardan ve "*katalikos*"ardan (Ermeni ruhani liderler) çok yardım aldığını söyleyebiliriz, çünkü Ermeniler, Ortodoks Rusya'yı kendilerine hamî olarak gördüklerinden her türlü istihbarî desteği sağlıyorlardı. *Osmanlı-İran-Rus İlişkilerine Ait İki Kaynak: I. Petros di Sarkis Gilanentz'in Kronolojisi, II. Nadir Şah Devrine Ait Bir Anonim Kronoloji*, Çev. ve Haz. Hrand D. Andreasyan, Edebiyat Fakültesi Matbaası, İstanbul, 1974, s. 1-51.

¹⁸ Massie, *Büyük Petro*, s. 981. Wood, "The English Embassy at Constantinople 1600-1762", s. 551-552.

¹⁹ BOA, A.DVNSMHM.d. nr. 7/55; BOA, CH. nr. 187/9328; *Târih-i Râşid Ve Zeyli*, C. III, s. 1369-1384; Mehmed Yılmaz Akbulut, *The Scramble for Iran: Ottoman Militarys and Diplomatic Engagements During The Afghan Occupation of Iran 1722-1729*, Boğaziçi University, Master of Arts in History, 2015, s. 59-76.

²⁰ BOA, A.DVNSMHM.d. nr. 136, s.62-63; BOA, A.DVNSMHM.d. nr. 136, s. 79.

²¹ Fatih Ünal, *XVIII. Asır Türk-Rus Münasebetlerinde Neplüev*, Titiz Yayınları, Ordu, 2010, s. 76.

üzerinde olan Bremen ve Verden kazançları üzerinden şekillenmekle beraber Mecklenburg’la kırılma yaşamıştı. I. George’un amacı Osmanlı ve İsveç’le şifahi müttefiklik kurarak Rusya’yı Kuzey Avrupa denklemine stabil tutmak veya pasif bırakmaktı. Londra idaresi her ne kadar İstanbul’daki elçisi Abraham Stanyan’ı Osmanlı’nın Rusya’ya sefer düzenlemesini istese de bunun olabilirliği yoktu, çünkü Osmanlı’nın Avusturya ve Venedik ile harpte olması, Pasarofça sürecinin uzaması ve İngiltere için bir vekalet savaşı yapmak istemesi, Babıâli’nin savaşmak istememesinin başlıca nedenleriydi. İngiltere, Rusya’ya karşı İsveç’in savaşmasını istediğinde, Stockholm hükümeti, İstanbul’un yer alması halinde savaşmaya hazır olduğunu söylemişti. Stockholm’ün bu yaklaşımının altında, Petersburg’la yapılacak mücadelede başarılı olabilmek için İstanbul’un doğrudan katılım göstermesi gerektiğinin farkındaydı. Londra’nın istediği müttefikliği elde edememesi sonucu Stockholm’le imzaladığı antlaşma gereği, İsveç’i Baltık denklemine tutmak için Baltık Denizi’ne donanmasını göndermişti.

I George’un ikinci diplomatik teşebbüsü Hazar Denizi üzerinden şekillenmişti. I. George, Dörtlü İttifakla (Fransa, Avusturya, İspanya, İngiltere), Rusya’yı Kıta Avrupası’ndan izole etmiş olması, Petro’nun denizci bir devlet olma hayallerine engel olmamıştı. Petro, Orta Asya içlerinden Çine uzanan ticari rotaya ve Kafkaslar’a egemen olmak için girişimleri yapması, sahip olduğu vizyonu göstermesi açısından önemlidir. Ama Petro’nun Asya içlerine hareketi başarılı olmamasına karşın Kafkaslar’da başarılı hamleler yapması sonucu Batılı devletleri endişelendirmişti. Bu endişenin kaynağında İpek Yolu ticaretinin Astrahan’a kayması, Doğu Akdeniz ticaretine vurulacak büyük bir darbe olacaktı. Bu yüzden kapitülasyon sahibi devletler Babıâli’ye baskı yaparak, Rusya’ya engel olunmasını istemişler. Özellikle I. George’un Stanyan üzerinden yürüttüğü diplomasi aşırı baskı içermekteydi. Osmanlı ise İran’da şahın devrilmesiyle İran topraklarına düzenlediği seferlerle hem sınırlarını genişletmek hem de Rusya’nın yayılmacılığının önüne geçmek istemişti. Nihayetinde Rusya ve Osmanlı arasındaki savaş ortamı İran’ın taksim edilmesiyle çözülmüştü. Ama Nadir Şah’ın beklenmedik yükselişi Pers diyarının tekrar eski sınırlarına dönmesini sağlamıştı. İngiltere’nin Rusya’ya dair İpek Yolu endişesi de Reşt Antlaşması ile son bulmuştu. Ayrıca I. George’un girişimleri Rusya’nın Kıta Avrupası’nın gerisinde tutmaya belirli bir süre tutması, Londra’nın yürütmüş olduğu diplomatik ağırlığını ortaya koyması açısından önem arz etmektedir.

BİBLİYOGRAFYA**Başbakanlık Osmanlı Arşivi (BOA)**

BOA, AE. III. Ahmed, nr. 126/12392; BOA, BOA, A.DVNSMHHM.d. nr. 7/55; BOA, CH. nr. 187/9328; BOA, A.DVNSMHHM.d. nr. 136, s.62-63; BOA, A.DVNSMHHM.d. nr. 136, s. 79.

Yayımlanmış Kaynaklar

Ahmed Dürri Efendi'nin İran Sefâretnâmesi, Haz. Ayhan Ürkündağ, Afyon Kocatepe Üniversitesi Sosyal Bilimler Enstitüsü Yayınlanmamış Yüksek Lisans Tezi, Afyon, Eylül 2006.

Akbulut, Mehmed Yılmaz, *The Scramble for Iran: Ottoman Militarys and Diplomatic Engagements During The Afghan Occupation of Iran 1722-1729*, Boğaziçi University, Master of Arts in History, 2015.

Beydilli, Kemal, "Prut Antlaşması", *DİA*, C. XXXIV, 2007, ss. 359-362.

Bregnsbo, Micheal, "The Scandinavian Kingdoms", ed., Peter H. Wilson, *A Company to Eighteenth Century Europe*, Blackwell PublishingLtd, First Published, Oxford, 2008, ss. 276-288.

Cassels, Lavender, *The Struggle for the Ottoman Empire 1717-1740*, Thomas Y. Crowell Company, First Published, USA, 1967.

Duffy, Christopher, *The Fortress in the Age of Vauban and Frederick the Great 1660-1789, Siege Warfare*, Vol. 2, Routledge and Kegan Paul Publication, London, Boston, Melbourne and Henley, First Published, 1985.

Ünal, Fatih, *XVIII. Asır Türk-Rus Münasebetlerinde Neplüyev*, Titiz Yayınları, Ordu, 2010.

Jorga, Nicola, *Osmanlı İmparatorluğu Tarihi*, C. IV, Çev. Nilüfer Epçeli, Yeditepe Yayınevi, İstanbul, 2000.

Kurat, Akdes Nimet, *İsveç Kralı XII. Karl'ın Hayatı ve Faaliyetleri 1682-1718*, Rıza Koşkun Matbaası, İstanbul, 1940.

Massie, Robert K., *Büyük Petro*, Çev. Hakan Abacı, Türkiye İş Bankası Kültür Yayınları, 1. Basım, İstanbul, Mayıs-2019.

Mckay, Derek-Scott, H.M., *Büyük Devletlerin Yükselişi (1648-1815)*, Çev. Eşref Bengi Özbilen, Dergah Yayınları, Kasım 2011.

Memoirs of The Life and Administration of Sir Robert Walpole: Earl of Orford, Vol. I., By, William Coxe, M.A. F.R.S. F.A.S., Printed For T. Cadell, Junand W. Davies, London, 1800.

Osmanlı-İran-Rus İlişkilerine Ait İki Kaynak: I. Petros di Sarkis Gilanentz'in Kronolojisi, II. Nadir Şah Devrine Ait Bir Anonim Kronoloji, Çev. ve Haz. Hrand D. Andreasyan, Edebiyat Fakültesi Matbaası, İstanbul, 1974.

Râşid Mehmed Efendi, Çelebizâde İsmâil Âsım Efendi, *Târîh-i Râşid ve Zeyli*, C. II-III, Haz. Abdülkadir Özcan, Yunus Uğur, Baki Çakır, Ahmet Zeki İzgöer, Klasik Yayınları, 1. Baskı, İstanbul, 2013.

Riotte, Torsten, "Britain and Hannover", ed., Peter H. Wilson, *A Company to Eighteenth Century Europe*, Blackwell Publishing Ltd, First Published, Oxford, 2008, ss. 354-367.

Şemdanizâde Fındıklı Süleyman Efendi, *Müt'î't-Tevarih*, C. I, Haz. Münir Aktepe, İstanbul Edebiyat Fakültesi Matbaası, İstanbul, 1976.

The Military History of Charles XII. King of Sweden, By M. Gustavus Adlerfeld, Vol: II, Printed For J. And P. Knapton, J. Hodges, A. Millar, J. Nourse, London, 1740.

Veenendaal, A.J., "The War Of The Spanish Succession InThe Europe", ed., J. S. Bromley, *The Rise of Great Britain and Russia, 1688-1715/25*, Vol. VI, Cambridge At The University Press, London, 1971, ss. 410-445.

Williams, Basil, "The Foreign Policy of England Under Walpole", *The English History Review*, Vol. 15, No: 58, April 1900, ss. 251-276.

Wood, A. C., "The English Embassy at Constantinople 1600-1762", *The English History Review*, Vol. 40, No. 160, October 1925, ss. 533-561.

OSMANLI MODERNLEŞMESİ

Melikşah Can

Selçuk Üniversitesi, İktisadi ve İdari Bilimler Fakültesi, 0000-0003-2039-3991

ÖZET

Bu çalışmada Osmanlı modernleşmesinin tarihsel serüveni incelenecektir. Giriştiği coğrafi keşifler sonucu kaynaklarını arttıran Batılı toplumlar; eriştikleri refah seviyesi neticesinde kültürel, bilimsel, teknik ve siyasi alanlarda devrim niteliğinde gelişmeler göstermişlerdir. Üretim araçlarının ve siyasi mekanizmaların da el değiştirmesine sebep olan bu gelişmelere sosyal bilimler literatüründe modernleşme denilmektedir. Modernleşen Batılı ülkeler karşısında askeri üstünlüğünü kaybetmeye başlayan Osmanlı İmparatorluğu savaşlardaki mağlubiyetlere 17. yy. dan itibaren çözüm aramaya başlamıştır. 18. yy. da III. Selim dönemi ile kurumsal bir forma sokulmaya çalışılan modernleşme çabaları savaşlarda alınan mağlubiyetlerden ötürü askeri düzenlemelerle kendini göstermiştir. III. Selim den sonra tahta geçen II. Mahmut döneminde askeri alan ile birlikte idari, kültürel, eğitim ve hukuk olmak üzere birçok alanda Batı örnek alınmış ve modernleşme çabalarının temelleri atılmıştır. Tanzimat Fermanı ile birlikte 19. yy. da yönünü tamamen Batıya çeviren Osmanlı İmparatorluğu'nda bu tarihten itibaren modernleşme politikaları Batılı eğitim tarzı ile yetişmiş bürokratlar eliyle uygulanmıştır. Tanzimat Dönemi (1839-1876) olarak adlandırılan bu dönemde özellikle Batılı anlamda seküler hukukun ve Weberyen tarzda rasyonel bürokrasi modelinin İmparatorluk bünyesinde oluşturulma çabaları dönemin Osmanlı modernleşmesinin beşiği olmasında etkili olmuştur. Bürokratların jakoben ve elitist anlayışına tepki olarak doğan Genç Osmanlılar aydın hareketi; I. meşrutiyetin ilanına vesile olmuş ve aynı zamanda İmparatorluğun son jenerasyonu olan İttihatçılara da rehber olmuştur.

Anahtar Sözcükler: Modernleşme, Osmanlı modernleşmesi, Tanzimat Fermanı, Genç Osmanlılar, Meşrutiyet.

Giriş

Modernleşme kavramı 17. yy. da Avrupa'da başlayan değişim rüzgarını tanımlamak için kullanılmıştır. Bugün yeni olan her şeye modern denilebilmekle birlikte Batı menşeil modernleşme kavramı; bilimsel, teknik, kültürel ve siyasi alanlardaki gelenekten kopuşu ve kopuş neticesinde meydana gelen değişiklikleri ifade etmektedir. Modern kavramının temellendiği unsur rasyonalitedir. Orta Çağ Avrupa'sının tarım kaynaklı ekonomik ve siyasi yaşamı akıldan, bilimden uzak bir sisteme sahipti. Skolastik olarak da adlandırılan bu sosyal ve siyasi yaşam aynı zamanda kilisenin kesin tahakkümü altındadır. Coğrafi keşiflerin getirdiği refah artışı Rönesans ve Reform gibi sanat ve özgür düşüncenin geliştiği dönemleri ortaya çıkarmış ve kilisenin dogmaları yerini aklın sorgulayıcılığına bırakmıştır. Akli ve bilimi kilise yerine rehber edinen Batı toplumları, bilimin determinist ve şüpheci yaklaşımıyla ulaşılan teknik gelişmeler neticesinde sanayi devrimini gerçekleştirmiştir. Sanayi devrimi ile

birlikte üretim araçlarını eline geçiren burjuva sınıfı, maddi üstünlüğünü siyasi alana taşımak için laik ulus devletlerini oluşturup modernleşme kavramını taçlandırmıştır. 13. yy. da kurulduğundan itibaren Batı ile etkileşim halinde olan Osmanlı İmparatorluğu ise tüm bu gelişmelerden etkilenmemesi ise neredeyse imkansızdı.

1. Modernleşmenin Tanımı

Etimolojik kökeni itibari ile “modern” kelimesi uzun zamandan beri kullanılmakla birlikte “Latince biçimi ile modernus, ilk defa M.S. 5. yüzyılın sonuna doğru Roma’nın putperestlik geçmişini o sırada Hıristiyanlığın resmen kabul edildiği dönemden ayırmak için kullanıldı.” (Sevil, 1999, s. 15) Günümüz modernleşme kavramı ise Orta Çağ’dan kopuşu, Orta Çağ’ın tarım temelli toplum yapısından modern çağların sanayi temelli toplum yapısına geçişi belirtmek için kullanılmaktadır. Tam tarih konusunda net bir uzlaşma olmamasına rağmen 5 ve 15. yüzyıllar arasındaki 10 asırlık süreyi kapsayan Orta Çağ, Batılı toplumlar için siyasi birliğin olmadığı, kilisenin dogmatik tahakkümünde ve tarım geçim kaynaklı bir yapıya sahiptir. 15. yy ın ilk yarısında özellikle Portekiz ve İspanyollar tarafından gerçekleştirilen Coğrafi Keşifler neticesinde refaha ulaşan Kıta Avrupa’sı, Rönesans ve Reformun sebep olduğu unsurlarla kilisenin tahakkümünden kurtulmuştur. Avrupa kıtası için kilisesiz bu yeni laik dönem modern dönemlerin başlangıcı olmuştur.

Modernleşme her ne kadar yeni olanı nitelese de biten bir süreci değil bir süreklilik halini belirtir. “Modernliği tanımlamaya girişmek, sorunlu bir alana dalmaktır; çünkü ne bir harekettir modernlik ne de bir akım. Öte yandan, yalnızca tarihsel bir kesit, belirli bir dönemi ve bu dönemde hakim olan özellikleri betimlemek için kullanılan bir terim ya da nosyon da değildir.” (Demirhan, 1992, s. 11) Touraine de benzer bir tanımla “ Hem felsefi hem de iktisadi olan klasik anlayış, modernliği akim utkusu, özgürleşme ve devrim olarak, modernleşmeyi de eylem halindeki modernlik, yani tamamen içsel bir süreç...” (Touraine, 2000, s. 44) olarak tanımlamıştır. Giddens’a göre, “on yedinci yüzyılda Avrupa’da başlayan ve sonraları neredeyse bütün dünyayı etkisi altına alan toplumsal yaşam ve örgütlenme biçimleri...” (Giddens, 1994, s. 9) modernliğe işaret eder. Eisenstadt’ ta Giddens’a benzer bir tanımla modernleşmeyi “on yedinci yüzyıldan on dokuzuncu yüzyıla kadar Batı Avrupa ve Kuzey Amerika’da gelişen, daha sonrasında diğer Avrupa devletlerine ve (nihayet) on dokuzuncu ve yirminci yüzyıllarda da Asya, Afrika ve Güney Amerika kıtalarına yayılan, ekonomik, siyasal ve toplumsal süreçler yönünde açığa çıkan dönüşümler” (Eisenstadt, 1966, s. 1) olarak tanımlar. Abel Jeanniere ise kavramı kendi içinde kategorize ederek “modernliğe geçişi belirleyen dört devrimden bahseder: bilimsel, siyasal, kültürel ve endüstriyel devrimler.” (Jeanniere, 1994, s. 16)

Ana fikir olarak bünyesinde toplumsal değişme sürecini barındıran modernleşme kavramı esasen batı dışı toplumların geri kalmışlığına aranılan çareler olarak ta karşımıza çıkmaktadır. On sekizinci yüzyıldan itibaren savaşlarda alınan yenilgiler başta olmak üzere Batıdan geri kalınan her alanda Osmanlı İmparatorluğu için de modernleşme kavramı devletin kurtarılması için sığınılan yegâne liman olmuştur.

2. Osmanlı'da Modernleşme

2. 1. III. Selim ve II. Mahmut Dönemleri

Kurulduğu seneden (1299) Karlofça Antlaşması'nın (1699) imzalandığı seneye kadar ki dört yüz yıllık süreç, Osmanlı İmparatorluğu için istisnalar hariç askeri, politik ve ekonomik başarılarla geçen bir süre zarfı olmuştur. Tarihçilerin Osmanlı İmparatorluğu için gerileme döneminin başlangıcı saydığı Karlofça Antlaşması'nda alınan yenilgiden sonra Osmanlı İmparatorluğu, savaşlarda alınan mağlubiyetlere çözüm aramaya başlamıştır. Berkes'e göre ise bu zamandan sonra Osmanlı İmparatorluğu etken konumdan edilgen bir konuma geçmiştir. "Osmanlı devleti bundan sonra Avrupa savaşlarında ve politikasında büyük bir devlet olmak yerine diplomatik önemi olmayan bir devlet olacak, yani daha güçlü Avrupa devletlerinin (Fransa, Avusturya, İngiltere ve Rusya'nın) birbirleriyle çarpıştığı diplomasi mekanizmasında sadece onların amaçlarına göre itilen ya da tutulan bir araç olacaktı." (Berkes, 2012, s. 41)

Yirmisekiz Mehmed Çelebi'nin 1720 senesinde Paris elçisi olarak Fransa'ya gönderilmesi Osmanlı İmparatorluğunun Batıdaki gelişmeleri takip etme amacı taşımaktadır. Fransa'da 11 ay kalan Çelebi belki derin bir gözlem fırsatı elde edemese de Osmanlı'nın Batıyı incelemeye başlamış olması açısından önem arz etmektedir.

1789 senesinde tahta geçen III. Selim dönemi ile sistematik bir şekilde reform hareketlerine girişen Osmanlı İmparatorluğu, modernleşme girişimlerini askeri alanda başlatmıştır. Nizam-ı Cedit adında yeni bir ordu kuran III. Selim daha genç bir şehzade iken mektuplaştığı XVI. Louis'den aldığı tavsiyelerin de yardımıyla kurduğu ordu ile İmparatorluk bünyesinde modernleşme hareketlerinin temelini atacaktır. Tunaya da benzer duruma dikkat çekmiştir. "Nizam-ı Cedit ilk zamanlar Türk Modernleşmesinde askeri alanda yapılan yenilikleri anlatmaktaydı fakat daha sonra yeniçerileri kaldırmayı, ulemanın gücünü kırmayı ve Avrupa'nın geldiği son duruma gelmeyi ve var olan rejimin yerine yenisini koymayı amaçlayan program olarak tanımlanmıştır." (Tunaya, 2004, s. 20) III. Selim'in reformları sadece askeri alanda kalmamış uzun süredir İmparatorluk bünyesinde unutulmuş bir kurum olan ve istişareye dayalı karar almaya dayanan meşveret meclislerini tekrar faaliyete geçirmesi olmuştur. Tanör'e göre bu durum dönemin başlıca kazanımıdır. "III. Selim dönemindeki başlıca kazanım, meşveret usulü'nün yeniden canlandırılıp kurumsallaştırılmasıdır. Böylece kararlar, devlet ileri gelenlerinin katıldığı ve padişahın başkanlık ettiği toplantılarda oluşturulmaktadır. Burada düşünceler serbestçe ileri sürülebilmekte, sorunlar enikonu tartışılabilmektedir. Hattâ Padişah, toplantıya katılanların fikirlerini serbestçe savunabilmeleri için onlara destek olmakta, Hatt-ı Hümayunlarında da bu konuda güvence vermektedir. Bu dönemde oluşturulan bu kurulun adı Meclis-i Meşveret idi." (Tanör, 2020, s. 36)

III. Selim'in öldürülmesi akabinde Alemdar Mustafa Paşa tarafından yenilikçi olduğu gerekçesiyle tahta geçirilen II. Mahmut, tahta çıkar çıkmaz çok gönüllü olmasa da ayanlarla yetkilerini kısıtlayacak belge olan Sened-i İttifak'ı imzalamıştır. Tanör ise ayanların da padişah kadar senedi imzalamakta gönülsüz olduğunu belirtmektedir. "... Şu var ki, çekingen ve isteksiz davranan yalnız âyân değildi. Saltanat haklarının tehlikeye girdiğini düşünen II. Mahmut da Sened'i onaylamakta duraksama geçirdi. Ancak, Enderun ileri gelenlerinden

Ömer Ağa'nın, "Bu senet sizin istiklâl-i saltanatınıza dokunur. Lâkin reddi dahi kâbil değildir. Şimdilik çaresiz tasdik olunup sonra bunun fesih ve ilgası çaresine bakılmalıdır" şeklindeki önerisine uyararak metne tuğrasını bastı." (Tanör, 2020, s. 44) Sened-i İttifak ile birlikte Osmanlı İmparatorluğu'nda ilk kez padişahın yetkileri sınırlandırılmıştır. Bu yüzden Sened-i İttifak, imparatorluk bünyesinde ilk demokratikleşme hareketi olarak kabul edilmektedir.

II. Mahmut, Sened-i İttifak'ı imzalayarak Osmanlı İmparatorluğu'nun ilk anayasal belgesini oluşturmakla birlikte askeri, idari, eğitim gibi birçok alanda yenilikler yaparak İmparatorluk modernleşmesinde önemli katkılarda bulunmuştur. II. Mahmut'un başlıca ıslahatları ise şöyledir;

- Yeniçeri Ocağının kaldırılıp yerine Asâkir-i Mansûre-i Muhammediye ordusunun kurulması
- Divanihumayun'un kaldırılıp yerine bakanlıkların kurulması
- Müsadere usulünün kaldırılıp özel mülkiyetin güvence altına alınması
- Posta Teşkilatı ile salgın hastalıkları önlemek için Karantina örgütünün kurulması
- Takvim-i Vekayi adlı ilk resmî gazetenin çıkarılması
- Harp Okulu, Askeri Tıp Okulu ve Baytar Mektebi gibi eğitim kurumlarının açılması

II. Mahmut gerçekleştirdiği ıslahatlar ile Osmanlı İmparatorluğu'nun modernleşmesinin miladı sayılan Tanzimat Fermanı'nın ilanına giden yolu hazırlamış kendi ömrü fermanın ilanına yetmese de gençliğinden beri tanıyıp güvendiği paşası olan M. Reşit Paşa fermanın ilanını sağlamıştır.

2. 2. Tanzimat ve Islahat Fermanları

"Tanzimat" sözcüğü "nizam verme" anlamına gelen "tanzim" sözcüğünün çoğuludur. (Berkes, 2012, s. 213) Zürcher'e göre ise nizam verilmek istenen dört alan vardır.

- Padişahın tebaasının can, namus ve malının güvence altına alınması,
- İltizam sisteminin yerini alacak muntazam bir vergilendirme sistemi,
- Zorunlu askerlik sistemi,
- Hangi dinden olursa olsun bütün tebaa için yasa önünde eşitlik (bu husus biraz muğlak şekilde ifade edilmişti). (Zürcher, 1995, s. 79)

Tanzimat Fermanı ile gerçekleşen en büyük yenilik o zamana kadar din temelli Müslümanların hakîm durumda olduğu yapı gayrimüslimler lehine eşitlik olgusu üzerinde tekrardan temellendirilmek istenmiştir. Bunun altında yatan neden ise liberal batının ekonomik sistemine dolayısıyla hukuk sistemine entegre olma çabasıdır. Fermanın içeriğine bakacak olursak;

- Herkesin can, mal ve namus güvenliği sağlanacaktır.
- Kanunlar herkese eşit uygulanacak ve mahkemeler açık olacak
- Kimse yargılanmadan cezalandırılmayacak

- Müsadere sistemi kaldırılacak.
- Vergiler herkesin gelirine göre alınacak.
- İşkence ve angarya yasaklanacaktır.

Tanzimat Fermanı ile birlikte Osmanlı İmparatorluğu'nda ilk kez hukuk üstünlüğü kabul edilmiş, anayasal düzene geçişin ilk aşaması sağlanmış, Müslüman-Hristiyan tüm halkın eşit olması amaçlanmıştır. Ferman ayrıca padişah yetkilerini yasa ile sınırlaması bakımından önem arz etmektedir.

Tanzimat Fermanı'nın getirmeye çalıştığı tebaa eşitliği Okumuş'a göre ise devletin çözülme sebebinin teşkil ediyordu. " Tanzimat Dönemi'nde geleneksel Osmanlı siyasi kimliğinin çözülmesinde en önemli faktör, belki de Tanzimat'ın eşitlikçi siyasetidir." (Okumuş, 2005, s. 18) Tanzimat Fermanı ile Osmanlı İmparatorluğu'nda sağlanan ya da sağlanmak istenen durum devleti Weberyen tarzda yasal ussal bir çerçeveye oturtmaktadır. Okumuş ise dönemin laikleşme çabalarına dikkat çeker. " Denilebilir ki Tanzimat'la birlikte gelen söz konusu yenilik ve değişimde hukuk alanında laikleşmenin zemininin hazırlanmasında kendini gösteren değişiklikler (Bkz. Okumuş, 2002b), başat bir yere sahiptir. Türkiye'nin modernizasyon ve laikleşme sürecinde bir kültür değişmesi olarak hukukî değişim, belki de Tanzimat reformlarının özünü teşkil eder." (Okumuş, 2005, s. 20)

Islahat Fermanı içerik bakımından Tanzimat Fermanı'ndan farklılık içermese fermanla birlikte gayrimüslimlere verilen ayrıcalıklar artırılmış gayrimüslimler ilk defa seçilme hakkı elde etmişlerdir. Bülbül ise Islahat Fermanı'nın Osmanlı İmparatorluğu'nun kendi aldığı bir devlet kararından ziyade dış devletler tarafından baskı ile ilan edildiğini belirtir. "Islahat Fermanı Avrupalı devletlerin uzun süreden beri Osmanlı İmparatorluğu'na empoze etmeye çalıştıkları gayrimüslim tebâ ile ilgili önemli hak ve ayrıcalıkları ihtiva etmektedir. Ferman adeta dış güçlerce dikte ettirilmiştir. Böylelikle Avrupalı devletlere göre Osmanlı baskısı altında ezilen gayrimüslim tebâ hürriyete ve temel insan haklarına kavuşmuştur." (Bülbül, 1989, s. 177)

2. 3. Jön Türkler ve Meşrutiyet

19. yüzyıl ikinci yarısından itibaren batılı eğitim tarzı ile yetişmiş Osmanlı genç kuşağı Tanzimat ve Islahat Fermanlarının şekilci olduğu eleştirisinde bulunup asıl çözümün meşruti yönetim ile gerçekleşeceğini savunmuşlardır. Namık Kemal, Şinasi, Ali Suavi, Ziya Paşa gibi dönemin genç kuşağını oluşturan bu insanlar aynı zamanda imparatorluk basın yayın faaliyetlerinin de gelişmesiyle gazeteci kimliğine sahiplerdi. İmparatorluk kurtuluşunun Batı tarzı yönetim biçimi olan meşruti yönetimin imparatorluğun asıl kurtuluşu olduğunu savunup gazete makaleleriyle kamuoyu oluşturma girişiminde bulunmuşlardır. Demirtaş ta benzer bir duruma dikkat çekmiştir. "Jön Türkler için amaç; imparatorluktaki mevcut mutlaki idarenin yerine bir meşruti idare tesis etmektir. Onlara göre Osmanlı siyasi sisteminde özgürlüklere yer verilmesi, anayasalı bir rejime geçilmesi yanında padişah otoritesini sınırlayacak ve yürütmeyi denetleyecek bir meclis kurulması gerekliydi." (Demirtaş, 2007, s. 392)

1876 yılında Kanuni Esasınin ilanı ile hedeflerine ulaşan Jön Türkler, II. Abdülhamit'in Ayastefanos Antlaşması'nı bahane ederek kısa sürede meclisi kapatmasıyla geri planda kalmışlardır.

3. Sonuç

Modernleşme kavramı Orta Çağ Avrupa toplum yapısının tarım temelli ekonomik ve siyasi ilişkilerinin bilimsel, siyasal, kültürel, teknik ve endüstriyel gelişmeler neticesinde dönüşümünü içermektedir. Kurulduğu dönemden beri Batılı devletler ile ilişki içinde olan Osmanlı İmparatorluğu için ise modernleşme gereği savaşlarda alınan yenilgiler üzerine askeri alanda yapılan ıslahatlarla başlamış daha sonra eğitim, hukuk, idare gibi birçok alanda gerçekleştirilmeye çalışılmıştır. Batılı tarzda sınıf temelli bir yapı üzerine kurulamayan Osmanlı modernleşmesi her daim ulema başta olmak üzere çeşitli çevrelerin tepkilerine sebep olmasına rağmen Osmanlı İmparatorluğu'nun halefi olan Türkiye Cumhuriyeti'nin kurulmasında gerekli katkıyı sağlamıştır.

KAYNAKÇA

- Berkes, N., Türkiye'de Çağdaşlaşma, Yapı Kredi Yayınları, İstanbul, 2012.
- Bülbül, G. (1989). Islahat Fermanı'nı Hazırlayan Sebepler ve Islahat Fermanı. Selçuk Üniversitesi Hukuk Fakültesi Dergisi, 2 (2), 157-179. Retrieved from <https://dergipark.org.tr/tr/pub/suhfd/issue/26613/280225>
- Demirhan, A., Modernlik, Ağaç Yayıncılık, İstanbul, 1992.
- Demirtaş, B. (2007). Jön Türkler Bağlamında Osmanlı'da Batılılaşma Hareketleri. Uludağ Üniversitesi Fen-Edebiyat Fakültesi Sosyal Bilimler Dergisi, 8 (13), 389-408 . Retrieved from <https://dergipark.org.tr/tr/pub/sosbilder/issue/23133/247090>
- Eisenstadt, S. N. Modernization: Protest and Change. Prentice-Hall Pr., New Jersey, 1966.
- Giddens, A., Modernliğin Sonuçları, Çeviren: Ersin K., Ayrıntı Yayınları, İstanbul, 1994.
- Jeanniere, A., "Modernite Nedir?" Çeviren: Nilgün T. Küçük, Modernite Versus Postmodernite. Der., Mehmet Küçük, Vadi Yayınları, Ankara, 1994.
- Okumuş, E. (2005). Geleneksel Siyasal Kimliğin Çözülmesinde Tanzimat (1839-1856). Dinbilimleri Akademik Araştırma Dergisi, 5 (1), 9-36. Retrieved from <https://dergipark.org.tr/tr/pub/daad/issue/4513/62121>
- Sevil, M., Türkiye'de Modernleşme ve Modernleştiriciler, Vadi Yayınları, Ankara, 1999.
- Tanör, B., Osmanlı-Türk Anayasal Gelişmeleri, Yapı Kredi Yayınları, İstanbul, 2020.
- Touraine, A., Modernliğin Eleştirisi, Çeviren: Hülya T., Yapı Kredi Yayınları, İstanbul, 2000.
- Tunaya, T. Z., Türkiye'nin Siyasal Hayatında Batılılaşma Hareketleri, İstanbul Bilgi Üniversitesi Yayınları, İstanbul, 2004.
- Zürcher, E. J., Modernleşen Türkiye'nin Tarihi, Çeviren: Yasemin S. G., İletişim Yayınları, İstanbul, 1995.

SAFFÂRÎLER'İN KURULUŞ SÜRECİ VE SÎSTÂN'A HÂKİM OLMALARI

Dr. Öğr. Üyes Ahmet YILMAZ¹, Dr. Cihan GENÇTÜRK²

¹Amasya Üniversitesi

ahmetyilmaz025@gmail.com - ORCID ID: 0000-0003-3825-2660

hangencturk2008@hotmail.com - ORCID ID: 0000-0002-8802-7632

ÖZET

861-1003 yılları arasında Sîstân ve Horâsân bölgesinde hüküm süren Saffârîler'in kurucusu Ebû Yûsuf Yakûb b. Leys'tir. Sîstân'da bakırcılık yaparak hayatını idame ettiren Yakûb b. Leys kısa süre içinde arkadaşları arasında cömertliğiyle temayüz ederek taraftar kazanmış ve etrafına topladığı kişilerle ilk başlarda hırsızlık yapıp yol keserek isminden söz ettirdi. Fakat zamanla gücünü artırarak etrafında topladığı kişilerle birlikte 232 (846-847) yılında Sîstân'da Tâhirîler'e karşı isyan etmiş olan Salih b. Nasr el-Kinânî'nin emrine girip ordu kumandanlığına kadar yükselerek, bu görevde önemli başarılar elde etti. Bu gelişmelerle birlikte daha da güçlenen Yakûb b. Leys, Salih b. Nasr'ın Sîstân'ı ele geçirip, burada bulunan ganimetleri hâkimiyeti altında bulunan Büst'e götürmek istemesi üzerine onun emrinden çıkarak ona karşı mücadeleye girişip Salih b. Nasr'ı yenip onu Sîstân'dan uzaklaştırdı. Daha sonra ise Salih b. Nasr'ın yerine Sîstân hâkimi olan Dirhem b. en-Nasr'a biat edip, Sîstân ordusunun başına getirildi. Yakûb b. Leys bu görevi icra ettiği süre zarfında cömertliği ve cesaretiyle bir kez daha temeyyüz ederek halkın teveccühünü kazandı. Bu durum ise Dirhem b. en-Nasr'ın tepkisine neden oldu. Nitekim Dirhem b. en-Nasr, Yakûb b. Leys'i ortadan kaldırmak için harekete geçti. Fakat Yakûb b. Leys daha erken davranarak ona karşı üstünlük sağlamış ve Sîstân halkının da desteğiyle 25 Muharrem 247 (10 Nisan 861) Yakûb b. Leys Sîstân'ın yeni emiri oldu ve böylece Yakûb b. Leys 247 (861) yılında Sîstân'da Saffârîler'i kurmuş oldu.

Bu çalışmamızda temel amacımız 861-1003 yılları arasında Sîstân ve Horâsân hüküm sürmüş olan Yakûb b. Leys'in ilk faaliyetleri ve Sîstân'a hâkim olup Saffârîler'i kurmasına dair kaynaklarda yer alan bilgiler sistematik bir şekilde ele almaktır.

Anahtar Kelime: Saffârîler, Salih b. Nasr, Sîstân, Yakûb b. Leys

THE ESTABLISHMENT PROCESS OF THE SAFFÂRÎDS AND THEIR DOMINATION OF SÎSTÂN

ABSTRACT

Abû Yûsuf Yakûb b. Leys is the founder of the Saffârîds who they ruled Sîstân and Horâsân region between 861 and 1003. Yakûb b. Leys, who earned his living by making coppersmith in Sîstân, gained support among his friends in a short time with his generosity and made his name mentioned at first by stealing and cutting off the road with the people he gathered around him. However, Yakûb b. Leys increased his power over time and, together with the people he gathered around him, got under the command of Salih b. Nasr al-Kinânî, who rebelled against the Tahirîs in Sistan in 232 (846-847), and Yakûb b. Leys rose to the command of the army and achieved significant success in this task. Yakûb b. Leys, who became stronger with above-mentioned developments, went out of Salih b. Nasr's command

and fought against him and defeat him and drove him away from Sîstân after Salih b. Nasr had captured Sîstân and take the war booty found here to Büst under his rule. Later, he swore allegiance to Dirham b. an-Nasr, the Ruler of Sistan in place of Salih b. Nasr, and was appointed to the head of the Sîstân Army. During his time in this duty, Yakûb b. Leys showed himself once again with his generosity and courage and win favour in the eyes of community. This situation caused the reaction of Dirham b. an-Nasr. As a matter of fact, Dirham b. an-Nasr took action to eliminate Yakûb b. Leys. However, Yakûb b. Leys beat out him by acting earlier, and with the support of the people of Sîstân, Yakûb b. Leys became the new commander of Sîstân on 25 Muharram 247 (10 April 861), and thus Yakûb b. Leys founded the Saffârîds in Sistan in 247 (861).

The main objective of this study is to systematically address the information contained in the sources about the early activities of Yakûb b. Leys, who ruled in the Sîstân and Horâsân regions between 861 and 1003, his domination of Sîstân and the establishment of the Saffârîds.

Keywords: Saffârîds, Salih b. Nasr, Sîstân, Yakûb b. Leys

GİRİŞ

861-1003 yılları arasında Saffârîler'in hüküm sürdüğü Sîstân bölgesi günümüzde bir kısmı İran bir kısmı da Afganistan sınırları içinde kalan tarihi bir yerdir. Arapça kaynaklarda Sicistân şeklinde geçen Sîstân'ın o dönemki idari merkezi Zerenc'di. Bölge zaman içinde Pers, Part ve Sâsânîler'e bağlanmış ve İran'ın doğu sınırlarını oluşturmuştur. İslâm ordularının bölgeye gelmesi ise 23 (644) yılında Asım b. Amr ve Abdullah b. Umeyr kumandasındaki İslâm ordularının Zerenc'i kuşatmalarıyla gerçekleşmiştir. Bu gelişmelerin ardından zamanla İslâm ordularının hâkimiyetine giren Sîstân Abbâsîler zamanında mahallî hükümdarların yol açtığı karışıklıklara sahne oldu. Sîstân'da bu karışıklığın hüküm sürdüğü bir dönemde ortaya çıkan Yak'ûb b. Leys, bölgedeki bu karışıklığın yol açtığı otorite boşluğunu iyi değerlendirerek Sîstân'da Saffârîleri kurdu¹.

1. SAFFÂRÎLER'İN KURULUŞU VE SÎSTÂN'A HÂKİM OLMALARI

861-1003 yılları arasında İran'da Sîstân bölgesinde hüküm süren Saffârî hanedanlığının kurucusu Ebû Yûsuf Yak'ûb b. Leys'tir. Yak'ûb b. Leys Zerenc yakınlarında bulunan Karnîn köyünde doğmuştur. Babası el-Leys Sîstân'ın merkezi olan Zerenc'de saffâr yani bakırcı esnafının reisiydi. Yak'ûb da babası gibi saffârdı ve bu yüzden onun kurmuş olduğu bu hanedanlığa Saffârîler denilmiştir². Anonim, *Târîh-i Sîstân*'da geçen bilgilerden anlaşıldığı kadarıyla Saffârîler kendilerine meşruluk kazandırmak için soylarını Sâsânîler'e ve oradan da Pişdâdîler'e kadar götürmektedirler³.

¹ Osman Gazi Özgüdenli, "Sîstan", *DİA*, TDV, C. XXXVII, Ankara 2009, s. 274-275.

² Gerdîzî, Ebû Saîd Abdülhay b. ed-Dahhâk b. Mahmûd, *Zeynu'l Ahbâr*, Neşr. Abdülhay Habîbî, *Dunyâ-i Kitâb*, Tahran 1363 hş., s. 340; Bâstânî Pârîzî (Muhammed İbrahim), *Yakûb Leys*, Neşr-i İlm, Kirmân 1344 (2004), s. 135-137; V. V. Barthold, *Moğol İstilasına Kadar Türkistan*, Hazırlayan: Hakki Dursun Yıldız, Kronik Yayınları, İstanbul 2017, s. 304; aynı müellif, "Saffârîler Tarihi Hakkında", (Çev. Mehmet Altay Köymen), *Belleten*, C. 7, Sayı: 26, Ankara 1943, s. 325; Erdoğan Merçil, "Saffârîler", *Doğuştan Günümüze Büyük İslâm Tarihi*, C. V, Çağ Yayınları, İstanbul 1988, s. 417.

³ *Târîh-i Sîstân Telîf der Hudûd-i 445-725*, (Anonim), Neşr. Muhammed Tekî Behâr (Melik el-Şüera), Tahran 1381 hş., s. 207-208.

Yukarıda da zikrettiğimiz üzere Karnîn'de dünyaya gelen Yak'ûb b. Leys, babası ve Amr, Tahir ve Ali adlarındaki üç kardeşiyle birlikte Karnîn'den Sîstân'ın başkenti olan Zerenc'e gelerek⁴ burada bir bakırcının yanında 15 dirhem aylık karşılığında bakırcılık zanaatıyla uğraşmaya⁵. Kardeşi Amr ise katır sürücülüğü, marangozluk ve duvarcılık gibi muhtelif işlerle uğraşıyordu. Yak'ûb b. Leys ve kardeşi Amr kısa süre içinde arkadaşları arasında cömertlikleriyle ve cesaretleriyle temayüz ederek taraftar kazandılar⁶. Öte yandan Gerdizi, "Yakûb b. Leys'in bu gelişmelerin ardından bakırcılığı bırakarak ayyâr olup hırsızlık yapmaya ve yol kesmeye başladığını" zikretmektedir⁷.

Zamanla gücünü daha da artıran Yak'ûb b. Leys, etrafına topladığı kişilerle birlikte 232 (846-847) yılında Sîstân'da Tâhiriler'e karşı isyan etmiş olan Büst halkından Salih b. Nasr (Nadr) el-Kinânî'ye katıldı. Yakûb'un kendisine katılmasıyla birlikte gücü artan Salih, Tâhiriler'e karşı harekete geçerek Büst şehrini ele geçirip, şehri kendi yönetimi altına aldı (Muharrem 238/ Haziran Temmuz 852). Salih b. Nasr Büst'e hâkim olduktan sonra Kiş'te bulunan Hâricîler'in reisi Ammar b. Yasîr el-Hâricî adındaki şahsın üzerine Kesîr b. Rakad, Yak'ûb b. Leys ve Dirhem b. Nasr idaresinde bir ordu gönderdi. Bölgeye gelen bu ordu karşısında tutunamayan Ammar b. Yasîr şehri terk etmek zorunda kaldı⁸.

Salih b. Nasr'ın bu başarıları üzerine Tâhiriler'in Sîstân valisi İbrahim el-Hudayn (veya el-Kavsî) harekete geçerek oğlu Muhammed'i 14 Şaban 239 (18 Ocak 854)'da Salih b. Nasr'ın üzerine gönderdi. Büst bölgesine gelen Muhammed, Zemindâver'de Salih'i yenerek Büst'e hâkim oldu (239-854). Salih ise yenilerek şehri terk etmek zorunda kaldı. Ancak gücünü topladıktan sonra şehre tekrar saldırdıysa da başarılı olamadı ve çöl yoluyla Sîstân'a giderek burada bulunan İbrahim el-Hudayn'a saldırdı. İki taraf arasında şehrin "Der-i Âkâr" yani Akar Kapısı'nda 20 Zilhicce 239 (22- Mayıs 854) Çarşamba günü meydana gelen savaşta her iki taraftan da çok sayıda kişi öldürülmesine rağmen her iki tarafta birbirine karşı üstünlük sağlayamadı. İbrahim el-Hudayn savaş meydanından ayrılıp şehrin merkezi olan Dârû'l-İmâre'ye gitti. Salih ise şehre girdi. Onun şehre gitmesinin ardından Yak'ûb b. Leys, kardeşleri Amr ve Ali, Dirhem b. Nasr, Hâmid b. Amr ve Sîstân ayyârları onun yanına gittiler. Ayrıca sabah olduğunda Sîstân halkından kalabalık bir kitle de onun etrafına toplandı. Salih b. Nasr cenahında bunlar olurken şehirden ayrılmış olan İbrahim el-Hudayn, Salih'e karşı harekete geçerek adamlarını silahlandırdı. Ayrıca İbrahim b. Beşr b. Fırvat, Şârik b. en-Nazr ve Osman b. Affân adlı şeyhleri Salih'in yanına gönderip onlardan Salih'e Sîstân'a gelme nedenini sual etmelerini istedi. Şeyhler, Salih'in yanına geldiklerinde bu suali kendisine iletince Salih, onlara: "Ben Hâricîler ile savaşmak için buraya geldim. Bugün ya da yarın giderim. İbrahim el-Hudayn ile benim aramda savaş yoktur". Salih'in bu sözleri üzerine şeyhler geri döndüler. Salih bu gelişmenin ardından harekete geçerek ordusuyla birlikte şehrin

⁴ Minhâc-i Sirac el-Cüzcânî, *Tabakât-ı Nâsirî*, C. I, Neşr. Abdülhey Habîbî, Dünyây-i Kitâb, Tahran 1363 hş, s. 197; Barthold, *Moğol İstilasına Kadar Türkistan*, 237; Merçil, "Saffarîler", 417.

⁵ Gerdîzî, *Zeynu'l Ahbâr*, s. 304; Barthold, *Moğol İstilasına Kadar Türkistan*, s. 237, aynı müellif, s. 325; Erdoğan Merçil, "Saffarîler", s. 417.

⁶ Barthold, *Moğol İstilasına Kadar Türkistan*, s. 237; Merçil, "Saffarîler", s. 417.

⁷ Gerdîzî, *Zeynu'l Ahbâr*, s. 305.

⁸ *Târîh-i Sîstân*, s. 200-202; Abbâs İkbâl Âştîyanî- Hasan Pîrîniya, *Târîh-i Kâmil-i İrân (ez Guzeşte ta be İmrûz)*, be ihtimâm-i Saîd Kâanî, C. II, İntişârât-i Gülîstân-i Şâirân, Tahran 1385 hş., s. 601-602; Merçil, "Saffarîler", s. 417-418; Barthold, "Saffarîler Tarihi Hakkında", s. 326.

kanallarının bulunduğu yere geldi. İbrahim el-Hudayn'ın askerleri ise Ubeyd el-Kaşı komutasında silahlı bir vaziyette burada beklemekteydiler. Fakat Salih'in ordusunu görünce oradan ayrılıp Şâristân'a kapanıp kapıyı kapattılar. Bunun üzerine Salih Şâristân'ın kapısına gelerek bir saate yakın orada kaldıktan sonra adamlarından Hâmid Ser Nâvak ve Sîstân ayyârları yakınlarda bulunan bir sarayın damından içeri girip Şâristân'ın kapısını açtılar. Böylece içeriye giren Salih'in adamları, İbrahim el-Hudayn'nin burada bulunan adamlarından birçok kişiyi öldürdüler. Öte yandan bu durumdan haberi olmayan İbrahim el-Hudayn durumdan haberdar olunca vakit kaybetmeden Şâristân'ı terk etti (21 Zilhicce 239/23 Mayıs 854).

İbrahim el-Hudayn Şâristân'dan ayrıldıktan sonra Ammâr b. Yasîr el-Hâricî'nin yanına giderek, Salih'e karşı harekete geçmek için onunla anlaştı ve Sîstân üzerine yürüdü. Salih b. Nasr ise bu durumdan haberdar olunca beraberinde bulunan dört yüz kişilik ordusuyla onlara karşı mukavemete hazırlandı ve bu doğrultuda Yak'ûb b. Leys'i elinde Abbâsîler'i temsil eden siyah bir bayrakla şehrin Akar Kapısı'na Ser Nâvak'ı Mina Kapısı'na ve Akîl b. Eş'âs'ı da Kerkûy Kapısı'na gönderdi. Bu arada şehir halkı ise beyaz bayraklı Hâricîler'in yapmış oldukları zulümlerinden bıktıkları için onların yerine, siyah bayraklı Salih'i desteklemeye karar verdi. Bu gelişmelerin ardından iki taraf arasında meydana gelen şiddetli bir savaşın ardından İbrahim el-Hudayn ve Ammâr b. Yasîr el-Hâricî yenilgiye uğrayarak kaçtılar ve böylece Salih'in durumu daha da kuvvetlendi.

Öte yandan İbrahim el-Hudayn, Salih'e karşı mağlup olup Sîstân'dan ayrıldıktan sonra Horasân'da bulunan Tâhir b. Abdullah'a mektup yazarak ondan yardım istedi. Tâhir b. Abdullah da ona yardım gönderdi. Salih b. Nasr ise İbrahim el-Hudayn'a karşı kazandığı zaferin ardından onun ve Hemdan Yahyâ'nın sarayına saldırarak onlara ait para ve malları ele geçirdi. Bu arada Ya'kûb b. Leys de Hâricîler'i karşı amansız bir mücadeleye girişerek onlardan birçok kişiyi öldürdü. İbrahim el-Hudayn'e tekrar gelecek olursak kendisi Tâhirîler dışında Büst'te bulunan oğlundan da yardım istedi. Bunun üzerine oğlu Muhammed Zemindâver'den bir ordu toplayarak, bu orduyu teçhizatlandırıp babasının yardımına gönderdi. Ancak İbrahim el-Hudayn'in yardımına gelen bu ordu Sîstân yakınlarına geldiğinde orduda bulunan Havâşî adındaki kişi, üç yüz adam ile birlikte Salih b. Nasr'ın tarafına geçince geri kalanlar Büst'e dönmek zorunda kaldılar. Bu gelişmeler üzerine Osman b. Affân Büst'te bulunan Muhammed b. İbrahim'e haber göndererek onu yardıma çağırdı. Bunun üzerine Muhammed Büst'ten bir ordu ile ilerleyerek Sîstân'a doğru harekete geçti. Ancak gece olduğunda yolunu kaybederek şehrin yakınlarına kadar geldiler. Bu haber şehirde bulunan Yakûb b. Leys ve Hâmid Ser Nâvak'a ulaştınca bunlar, Muhammed b. İbrahim ile savaşmak üzere şehrin Nîkrân Kapısı'na doğru harekete geçtiler. Salih b. Nasr ise Muhammed b. İbrahim'i tuzağa düşürmek üzere maiyetindekiler ile birlikte Minûhenef'e girdi. Bu gelişmeler sonucunda iki taraf arasında kalan Muhammed b. İbrahim ile Salih b. Nasr'ın askerleri arasında şiddetli bir savaş meydana geldi ve her iki ordudan da çok sayıda kişi öldürüldü. Savaşın nihayetinde Muhammed b. İbrahim yenilerek Sîstân köylerinden olan Heysûn'da bulunan babasının yanına gitti⁹.

⁹ *Târîh-i Sîstân*, s. 202; Merçil, "Saffarîler", s. 418.

Salih b. Nasr bu zaferin ardından İbrahim el-Hudayn'ın sarayına ve onun hizmetlilerinin evlerine saldırmayı emretti. Ancak bu sırada Hâmid Ser Nâvak ve Sîstân ayyârları Salih b. Nasr'ın Sîstân'daki ganimetleri ele geçirip Büst'e götürmesine karşı çıkararak, Salih'e karşı onlarla aynı düşüncede olan Yakûb b. Leys'in etrafında toplandılar. Durumu gören Salih Büst'de bulunan nâibi Mâlik b. Merdûye'ye haber göndererek ondan yardım istedi. Bunun üzerine Mâlik üç yüz kişilik bir süvari ordusuyla Salih'in yardımına gitti. Salih Büst'den gelen bu yardımcı kuvvetle birleşerek Yakûb b. Leys'e saldırdı. İki taraf arasında meydana gelen savaşta Mâlik b. Merdûye öldürüldü, Salih ise yenilmiş bir halde birkaç kişiyle birlikte Büst'e kaçtı. Yakûb b. Leys ise Salih'in peşinden giderek onu Sîstân köylerinden Nûkân (Nûkât)'da ikinci defa yenilgiye uğrattıysa da Salih tekrar kaçmayı başardı. Bu arada iki taraf arasında 26 Cemaziyelâhir 244 (9 Ekim 858)'de meydana gelen bu savaşı Yakûb b. Leys kazanmış olsa da Yakûb savaşta kardeşi Tâhir b. Leys'i kaybetmişti.

Bu gelişmelerin ardından Salih b. Nasr Sîstân'dan ayrılınca Sîstân halkı ve ordusu Dirhem b. en-Nasr'a (veya Dirhem b. el-Hüseyn) biat etti. Sîstân ordusunun başına ise Yakûb b. Leys getirildi. Ancak Yakûb b. Leys'in cesaretli olması ve halka karşı cömert davranarak halkın sevgisini kazanması sonucunda Dirhem b. en-Nasr'ın ona karşı düşman olmasına neden olmuştu. Nitekim bu durumu gören Dirhem, Yakûb'u öldürmek üzere adamlarını harekete geçirdi. Ancak Yakûb durumu fark ederek daha erken harekete geçip Dirhem b. en-Nasr'ın birçok adamını öldürdü ve Dirhem'i de esir alıp hapse attırdı¹⁰. Bu arada olaya dair bilgi veren İbnü'l-Esîr; Askerlerin Yakûb'un etrafında toplanmaları üzerine Dirhem'in Yakûb'a karşı herhangi bir girişimde bulunmaksızın kendi iradesiyle yönetimi Yakûb'a devrettiğini zikretmektedir¹¹.

Tüm bu gelişmelerin ardından Sîstân halkı 25 Muharrem 247 Cumartesi günü (10 Nisan 861) Yakûb b. Leys'e biat ederip, onu Sîstân emiri olarak kabul ettiler. Böylece Yakûb b. Leys 247 (861) yılında Sîstân'da Saffârîler'i kurmuş oldu¹².

2. YAKÛB B. LEYS DÖNEMİ (247-265/861-879)

Yukarıda zikrettiğimiz gelişmeler sonucunda Sîstân'da iktidarı ele geçiren ve bunu kalıcı bir hâle getirmek isteyen Yakûb b. Leys, ilk olarak Hâricîler'in neden olduğu sorunları çözmek ve onları kontrol altına almak üzere onlara karşı Sîstân'da amansız bir mücadeleye girişti. Fakat bu sıralarda, Dirhem b. Nasr hapisten kaçıp, Kalâşîr'de bulunan Hâmid Ser Nâvak'ın yanına giderek onunla anlaşıp Yakûb'u şehirden çıkarmak üzere harekete geçmişti. Yakûb ise durumdan haberdar olunca onlardan önce harekete geçerek Muhammed b. Râmîş ile birlikte Kalâşîr'e gidip onlarla savaştı. İki taraf arasında meydana gelen savaşta Hâmid Ser Nâvak öldürülerek, ordusu esir altında ve tüm ağırlıkları da savaş ganimeti olarak ele geçirildi¹³. Dirhem b. Nasr'a bakacak olursak, ona dair bilgi veren İbnü'l-Esîr; bu savaştan bahsetmeden

¹⁰ *Târih-i Sîstân*, s. 206; Âştîyanî-Pîrnîya, *Târih-i Kâmil-i İnan*, C. II, s. 602-603; Merçil, "Saffârîler", s. 418-419.

¹¹ İbnü'l-Esîr, Ebû'l-Hasen İzzüddîn Ali b. Muhammed b. Muhammed eş-Şeybânî el-Cezerî, *el-Kâmil fi't-Târih*, C. V, (Trc. Ahmet Ağrakça-Abdülkerim Özyayın), Ocak Yayıncılık, İstanbul 2016, s. 598-599.

¹² *Târih-i Sîstân*, s. 207; Âştîyanî-Pîrnîya, *Târih-i Kâmil-i İnan*, C. II, s. 603; Merçil, "Saffârîler", s. 419; Barthold, "Saffârîler Tarihi Hakkında", s. 334.

¹³ *Târih-i Sîstân*, s. 209.

Dirhem b. Nasr'ın bölgedeki şöhretinin artması üzerine Horasân valisi tarafından esir edilip Bağdat'a gönderildiğini ve orada hapse atıldığını, ancak bir müddet sonra hapisten çıkartılarak Bağdat'ta halifenin hizmetine girdiğini zikreder¹⁴.

Dirhem b. Nasr ve Hâmid Ser Nâvak'a karşı kazandığı bu zaferin ardından Sîstân'a dönen Yakûb b. Leys, halka ve etrafındakilere iyi davranarak gücünü ve otoritesini daha da kuvvetlendirdi. Ayrıca Ammar b. Yasîr el-Hâricî'ye mektup göndererek: "Sîstân'a yönelik emellerinden vaz geçmesini ve iktidarını tanıyıp ona katılmasını" istedi. Ammar ise mektuba verdiği cevapta: "Bekleyip ne olacağı görmek gerektiğini ve bu süre zarfında kendisine ve halkına karşı herhangi bir olumsuz girişimde bulunmayacaklarını" söyledi. Bu gelişme üzerine Yakûb b. Leys bölgede kendi yönetimi oluşturarak vergileri topladı¹⁵.

Yakûb b. Leys yukarıda zikrettiğimiz gelişmeler sonucunda Sîstân'da otoritesini sağlayıp şehri kontrol altına aldıktan sonra Büst'te tekrar önemli bir güç haline gelen ve Sîstân'daki iktidarı için tehdit olmaya devam eden Salih b. Nasr'a karşı harekete geçti. Yakûb bu doğrultuda kardeşi Amr'ı yerine vekil olarak bırakıp, Cemâziyelâhir 248 (Ağustos 862)'de harekete geçerek Büst'e bulunan Salih'e saldırdı. İki taraf arasında meydana gelen savaşta Salih yenilmişse de gece karanlığından yararlanıp ordusundan geriye kalanlarla birlikte Büst şehrinde ayrılıp Büst ve Sîstân arasındaki çöl yolundan yürüyerek Receb ayında gizlice Zerenc (Sîstân)'in Akar Kapısı varmayı başarmıştı. Ayrıca Salih ve beraberinde bulunanlar gece karanlığından istifade ederek yaptıkları bir baskın neticesinde şehirde bulunanları hazırlıksız yakalayarak hem şehri ele geçirmiş hem de Yakûb b. Leys'in kendi yerine vekil olarak bıraktığı kardeşi Amr'ı esir almışlardı. Yakûb ise bu gelişmelerden haberdar olunca harekete geçerek, şehri ele geçirdi ve ardından da Minûhenef Kalesi'ne kapanmış olan Salih'e karşı Büst'ten harekete geçti. İki taraf arasında 5 Şaban 248 (4 Ekim 862) Cumartesi günü meydana gelen savaşta Yakûb, Salih'i yenerek bütün ağırlıklarını ele geçirdi. Ayrıca kardeşi Amr ve onunla birlikte esir edilenleri de sağ salim kurtardı. Salih ise Yakûb karşısında aldığı yenilginin ardından savaş meydanından ayrılarak Yakûb'un Büst'ten ayrılmasını fırsat bilip şehri tekrar ele geçirdi. Bunun üzerine Yakûb beraberindeki iki bin kişilik süvari birliği ile ikinci kez Büst'e doğru harekete geçerek Salih'i yendi ve Salih bir kez daha Yakûb'un önünden kaçmak zorunda kalarak Afganistan'ın yerel hükümdarlarından olan ve Sîstân'ın doğusu ile Zâbülistân (Kâbil yakınlarında bir yer)'da hüküm süren Zunbîl (veya Rutbîl)'in yanına gitti. Yakûb ise Salih'in ağırlıklarını ele geçirip Sîstân'a geri döndü (6 Ramazan 249/25 Ekim 863). Öte yandan Yakûb'un Sîstân'dan ayrılmasını fırsat bilen Hâricî reisi Eseduye şehrin Taâm Kapısı'na saldırmış, ancak Yakûb bunu haber alınca ona karşı harekete geçerek, onu öldürmüştü. Bu arada bölgede bulunan ve Hâricîler'le iyi ilişkilere sahip olan Ezher b. Yahya'nın aracı olması sonucunda Hâricîler'den bin kişilik bir grup Yakûb b. Leys'in safına geçmiş ve böylece Yakûb'un Sîstân'daki hâkimiyeti daha da kalıcı bir hale gelmiş olmakla birlikte ordusundaki asker sayısı da artmıştı.

Yakûb b. Leys Sîstân'da otoritesine karşı meydana gelen olayları bitirip hâkimiyetini bir kez daha tesis ettikten sonra hâkimiyet alanını hem Sîstân'ın sınırlarının dışına çıkartmak hem de

¹⁴ İbnü'l-Esîr, *el-Kâmil fi't-Târih*, C. VI, s. 7.

¹⁵ *Târih-i Sîstân*, s. 209.

kendisi için ezeli bir düşman olmaya başlayan ve Büst'ü bir kez daha ele geçiren Salih'i ortadan kaldırmak üzere harekete geçti. İki bin kişilik bir kuvvetle 7 Zilhicce 249 (21 Ocak 864)'da Cumartesi günü Büst'e yürüyen Yakûb b. Leys'in karşısında tutunamayan Salih b. Nasr ve kuvvetleri şehri bir kez daha terk etmek zorunda kaldı. Ancak Zünbîl'in fillerle takviye edilmiş kuvvetleri Ruhhac yakınlarında onun yardımına gelmeleri üzerine Salih onlarla birleşip Yakûb b. Leys'in kuvvetleriyle zorlu bir savaşa girişti. Savaşın başlangıcında durumun kendi aleyhinde geliştiğini gören Yakûb stratejik bir hamle yaparak ordusunda bulunan askerlerden elli tanesini yanına alarak doğrudan Zünbîl'e saldırıp onu öldürdü. Böylece lidersiz kalan Zünbîl'in ordusu dağılmak zorunda kaldı. Yakûb ise bu durumdan yararlanarak düşman kuvvetlerine saldırıp onları mağlup etti. İki taraf arasında meydana gelen bu savaşın nihayetinde Zünbîl ve Salih'in ordusundan altı bin kişi öldürülmüş ve üç bin kişi de esir alınmıştı. Esir alınan bu kişiler arasında Salih'in Hayrak adındaki hâcibi de vardı. Zünbîl'in aile fertleri ise Yakûb'a sığındı. Ayrıca bu zaferle birlikte Zünbîl'e ait olan pek çok hazine de savaş ganimeti olarak Yakûb'un eline geçti. Salih b. Nasr ise bir kez daha kurtulup kaçmayı başarmıştı. Ancak Yakûb bu sefer işi daha sıkı tutup, Şâhîn b. Rûşen (Revşan) adındaki bir kumandanını bir miktar süvari ile birlikte onu peşinden gönderdi. Amansız bir takipten sonra Şâhîn, Salih'i yakalayıp Yakûb'un huzuruna getirdi. Yakûb ise Salih'i diğer esirlerle birlikte Sîstân'a götürdü.

Yakûb b. Leys bu gelişmelerin ardından Zünbîl'in amcasının oğlu Salih b. Hacer (veya el-Hucr)'i Saffârîler'in valisi olarak Ruhhed'e gönderdi. Ayrıca kaynaklarda geçen bilgilere göre Saffârî hanedanına mensup olan Halef b. Leys b. Fırkad b. Süleyman b. Mâhan'ı da Büst'e tayin etti. Salih b. Nasr'a gelince; o Sîstân'da kısa bir süre hapiste kaldıktan sonra 17 Muharrem 251 (8 Şubat 865)'de esaret altında öldü.

Yakûb b. Leys, ezeli düşmanı Salih b. Nasr'ı ortadan kaldırdıktan sonra kendisine karşı harekete geçmek için hazırlanan bir diğer ezeli düşman Hâricî reisi Ammar b. Yasîr'e karşı harekete geçti. Yakûb bu doğrultuda Büst'te bulunan Halef b. el-Leys'e haber göndererek onu, kendi yerine Sîstân'da vekil olarak bırakıp, şehirden ayrılarak Nişek'te bulunan Ammar'ın üzerine yürüdü. Saffârî ordusu karşısında hazırlıksız yakalanan Ammar ve ordusu büyük bir yenilgiye uğratıldığı gibi bu savaş esnasında Ammar da öldürüldü (28 Cemâziyelâhir 251/27 Temmuz 865). Böylece Yakûb b. Leys hem ezeli düşmanından da kurtulmuş oldu hem de Hâricîler'in bölgedeki nüfusu kırmış oldu¹⁶.

Öte yandan Yakûb b. Leys her ne kadar yukarıda zikrettiğimiz gelişmeler sonucunda iktidarına karşı meydana gelebilecek olumsuzlukları bertaraf etmiş olsa da iktidarına karşı hâlâ ayaklanmalar meydana gelmekteydi. Şöyle ki *Târîh-i Sîstân*'da geçen bilgilere göre Sîstân'ın Farâh ve Kuveyn nahiyelerinde isyan meydana gelmiş ve Yakûb oraya hareket ederek isyanı gerçekleştiren kişiyi öldürüp Sîstân'a geri dönmüştü (Şaban 252/Ağustos-Eylül 866). Fakat bu sıralarda Ruhhed'e vali olarak atadığı Salih b. Hacer'in isyan ettiği haberleri gelmeye başlamıştı. Bunun üzerine Yakûb Sîstân'da Azîz b. Abdullah'ı kendi vekili olarak bırakıp Salih b. Hacer'e karşı savaşmak üzere harekete geçerek etraftaki kaleleri ele geçirip,

¹⁶ *Târîh-i Sîstân*, s. 210 vdd.; Âştîyanî-Pîrnîya, *Târîh-i Kâmil-i İnan*, C. II, s. 603-604; Bâstânî Pârîzî, *Yakûb Leys*, s. 357 Merçil, "Saffârîler", s. 419 vd.

Gazne'de Büst'te giden yol üzerinde bulunan Kûhtîz kalesinde bulunan Salih b. Hacer'i kuşatma altına aldı. Bu kuşatmayla birlikte durumun kendisi için güç bir hâl almaya başladığını gören Salih b. Hacer, Yakûb'un eline sağ geçmemek için kendi canına kıydı. Bunun üzerine kalede bulunanlar kaleden inerek Yakûb'tan aman dilediler. Yakûb da onlara aman vererek, bir adamını kalede muhafız olarak bırakıp Sîstân'a geri döndü (25 Cemâziyelâhir 253/3 Haziran 867)¹⁷.

Yakûb b. Leys'in düşmanlarına karşı kazandığı bu başarıların ardından onun Sîstân'daki hâkimiyeti kendisiyle sınırdış olanlar tarafından da tanınmasını sağlamıştı. Nitekim Multân, Tebseyn, Zâbülistan, Sind ve Mekrân gibi komşu şehirler Yakûb'la uzlaşmak üzere ona hediyeler yollamışlardı¹⁸.

3. HERÂT VE BÛŞENC (VEYA PÛŞENC)'İN HÂKİMİYET ALTINA ALINMASI VE BAĞIMSIZLIĞIN İLAN EDİLMESİ

Yakûb b. Leys yukarıda zikrettiğimiz gelişmelerin ardından bölgede sükûneti sağlamıştı. Ayrıca Vâlistân, Zemîndâver ve Büst bölgelerine yöneticiler atayıp hâkimiyet alanını da Afganistan'a doğru genişletmiş, fakat bununla kalmayarak hâkimiyet alanını daha genişletmeye çalışmış ve bu doğrultuda Horâsân'ın kapısı sayılan Herât üzerine yürümeye karar vermişti¹⁹. Nitekim konu hakkında bilgi veren İbnü'l-Esîr; Yakûb b. Leys'in Sîstân'a tamamıyla hâkim olduktan sonra halifeyle mektuplaşıp ona itaat ettiği bildirdiğini, Sîstân'daki bütün yollarda kontrolü sağladığını, inşalara iyiliği emredip onları kötülükten men ettiğini ve böylece etrafında birçok kimsenin toplandığını ve bunun sonucunda da tamaha düşüp halife tarafından tayin edilen Horâsân valisinin adamlarına saldırdığını ve bu işin nihayetinde Herât'a ve oradan da Horâsân'a geçerek buraları hâkimiyeti altına almak istediğini zikretmektedir²⁰.

Yakûb b. Leys, yukarıda zikrettiğimiz emelini gerçekleştirmek için Herât'a doğru harekete geçti. Herât ise bu dönemde Tâhirîler'in yönetimi altındaydı ve bölgeyi Tâhirîler adına Hüseyin b. Abdullah b. Tâhir (veya Muhammed b. Evs el-Enbârî) yönetmekteydi. Yakûb b. Leys Herât'a geldiğinde Herât'ta bulunan kaleyi kuşatarak kaleyi savunan Hüseyin b. Abdullah karşı girdiği uzun ve zorlu bir mücadelenin ardından kaleyi ele geçirdi ve Hüseyin'i de esir aldı (253/867). Böylece Herât şehri Saffârî hâkimiyetine girmiş oldu. Bu arada bu gelişmeler üzerine Tâhirîler'in Horâsân orduları komutanı İbrahim b. İlyâs b. Esed Sâmanî, Yakûb'a karşı harekete geçtiyse de iki taraf arasında Bûşenc'te yapılan savaşta İbrahim b. İlyâs yenilmekten kurtulamadı ve böylece Bûşenc de Saffârî hâkimiyetine girmiş oldu²¹.

¹⁷ *Târih-i Sîstân*, s. 213.

¹⁸ İbn Hallikân, Ebü'l-Abbâs Şemseddîn Ahmed b. Muhammed b. Ebî Bekr, *Vefeyâtü'l-A'yân ve Enbâ'u Ebnâ'i'z Zaman*, VI, Neşr. İhsân Abbâs, Dâr Sâdir, Beyrut 1977, s. 403-404; Bâstânî Pârîzî, *Yakûb Leys*, s. 256.

¹⁹ *Târih-i Sîstân*, s. 214.

²⁰ İbnü'l-Esîr, *el-Kâmil fi't-Târih*, C. VI, s. 73.

²¹ *Târih-i Sîstân*, s. 214; İbnü'l-Esîr, *el-Kâmil fi't-Târih*, C. VI, s. 73; Gerdîzî, *Zeynu'l Ahbâr*, s. 305; el-Cüzcânî, *Tabakât-ı Nâsırî*, C. I, s. 199; Âştîyanî-Pîrnîya, *Târih-i Kâmil-i İnan*, C. II, s. 604; Bâstânî Pârîzî, *Yakûb Leys*, s. 357 vd.; Barthold "Saffârîler Tarihi Hakkında", s. 338-339.

İbrahim b. İlyâs'a gelecek olursak; o, Yakûb'a karşı aldığı bu yenilginin ardından Nişâbûr'da bulunan Tâhir'i hükümdarı Muhammed b. Tâhir'in yanına giderek, kendisine: "Yakûb'a karşı savaşmanın yersiz olduğunu, zira cesur askerlerden meydana gelen güçlü bir orduya sahip olduğunu ve ayrıcı Hâricîler'in de onun yanında yer aldığını ve bu yüzden yapılacak en iyi şeyin Yakûb'la anlaşmak olduğunu" söyledi. İbrahim b. İlyâs'ın bu sözleri üzerine Muhammed b. Tâhir; çeşitli hediyelerle birlikte Sîstân, Kâbil, Kirmân ve Fars'ın idaresinin Yabûb'a verildiğine dair fermanı bir elçi ile Ya'kûb'un huzuruna gönderdi. Bu gelişme üzerine Yakûb b. Leys, bölgeden ayrılarak muzaffer olarak Sîstân'a döndü²². Bu arada Yakûb Sîstân'da bulunduğu sırada Tâhirîler'in hezimetinden haberdar olan Halife el-Mu'tez-Billâh (866-869), Tâhirîler'in ricacı olması üzerine Yakûb'a elçi göndererek ele geçirdiği esirleri bırakmasını istedi. Yakûb da halifenin bu isteğini karşılıksız bırakmayarak esirleri serbest bıraktı²³.

Tüm bu gelişmelerin ardından Sîstân'a geri dönmüş olan Yakûb b. Leys 253 (867) yılında Sîstân'da hutbeyi kendi adına okutarak bağımsızlığını tamamiyle ilan ettiği gibi bu durumu Tâhirîler'e de kabul ettirerek bölgede etkili bir güç olarak varlığını devam ettirmeyi başardı²⁴.

SONUÇ

861 yılında Sîstân'da Saffâarîler'i kuran Yak'ûb b. Leys, bu zorlu süreçte ilk olarak bölgede önemli bir güç olan Salih b. Nasr'ın hizmetine girşmi ve onun emri altında önemli başarılar elde etmiştir. Daha sonra ise Salih b. Nasr ile ters düşerek onu Sîstân'dan uzaklaştırmış ve daha sonra da onun yerine Sîstân'a emîr olan Dirhem b. Nasr'ı da bertaraf ederek Sîstân'a hâkim olup, Saffârî hanedanlığını kurmuştur. Yak'ûb, hanedanını kurup, bölgedeki hâricîler ve Salih b. Nasr ile giriştiği zorlu bir mücadelenin ardından onları yenerek Sîstân'daki hâkimiyetini kalıcı hale geçirmeyi başardı. Daha sonra da Afganistan ve Horâsân'a doğru ilerleyerek dönemin önemli bir gücü olan Tâhirîler'e karşı karşıya gelmiş ve onlara karşı üstünlüğünü kabul ettirip, Sîstân'da kendi adına hutbe okuyarak bağımsızlığı ilan etmiştir. Bu gelişmelerle birlikte Saffârîler başta Sîstân olmak üzere Afganistan, Horâsân ve Fars'ta önemli bir güç olarak tarih sahnesine çıkmaya başlamıştır.

KAYNAKÇA

Târîh-i Sîstân Telîf der Hudûd-i 445-725, (Anonim), Neşr. Muhammed Tekî Behâr (Melik el-Şûera), Tahran 1381 hş.

Minhâc-i Sirac el-Cüzcânî, *Tabakât-ı Nâsirî*, C. I, Neşr. Abdülhey Habîbî, Dünyây-i Kitâb, Tahran 1363 hş.

Merçil, Erdoğan, "Saffârîler", *Doğuştan Günümüze Büyük İslâm Tarihi*, C. V, Çağ Yayınları, İstanbul 1988.

²² *Târîh-i Sîstân*, s. 214; Âştîyanî-Pîrnîya, *Târîh-i Kâmil-i İrân*, C. II, s. 604; Bâstânî Pârîzî, *Yakûb Leys*, s. 355.

²³ İbn Hallikân, *Vefeyâtü'l-A'yân*, C. VI, s. 404; Bâstânî Pârîzî, *Yakûb Leys*, s. 259.

²⁴ *Târîh-i Sîstân*, s. 214; Merçil, "Saffârîler", s. 412.

İbnü'l-Esîr, Ebû'l-Hasen İzzüddîn Ali b. Muhammed b. Muhammed eş-Şeybânî el-Cezerî, *el-Kâmil fi't-Târîh*, C. V-VI, (Trc. Ahmet Ağırakça-Abdülkerim Özeydin), Ocak Yayıncılık, İstanbul 2016.

İbn Hallikân, Ebû'l-Abbâs Şemseddîn Ahmed b. Muhammed b. Ebî Bekr, *Vefeyâtü'l-A'yân ve Enbâ'u Ebnâ'i'z Zaman*, VI, Neşr. İhsân Abbâs, Dâr Sâdır, Beyrut 1977.

Gerdîzî, Ebû Saîd Abdülhay b. ed-Dahhâk b. Mahmûd, *Zeynu'l Ahbâr*, Neşr. Abdülhay Habîbî, Dunyâ-i Kitâb, Tahran 1363 hş.

Bâstânî Pârîzî (Muhammed İbrahim), *Yakûb Leys*, Neşr-i İlm, Kirmân 1344 (2004).

Barthold, V. V., *Moğol İstilasına Kadar Türkistan*, Hazırlayan: Hakkı Dursun Yıldız, Kronik Yayınları, İstanbul 2017.

-----, "Saffârîler Tarihi Hakkında", (Çev. Mehmet Altay Köymen), *Belleten*, C. 7, Sayı: 26, Ankara 1943, ss. 319-340.

Âştîyanî, Abbâs İkbâl-Pîrnîya, Hasan, *Târîh-i Kâmil-i İnan (ez Guzeşte ta be İmrûz)*, be ihtimâm-i Saîd Kâanî, C. II, İntişârât-i Gülistân-i Şâirân, Tahran 1385 hş.

Özgüdenli, Osman Gazi, "Sistan", *DİA*, TDV, C. XXXVII, Ankara 2009, s. 274-275.

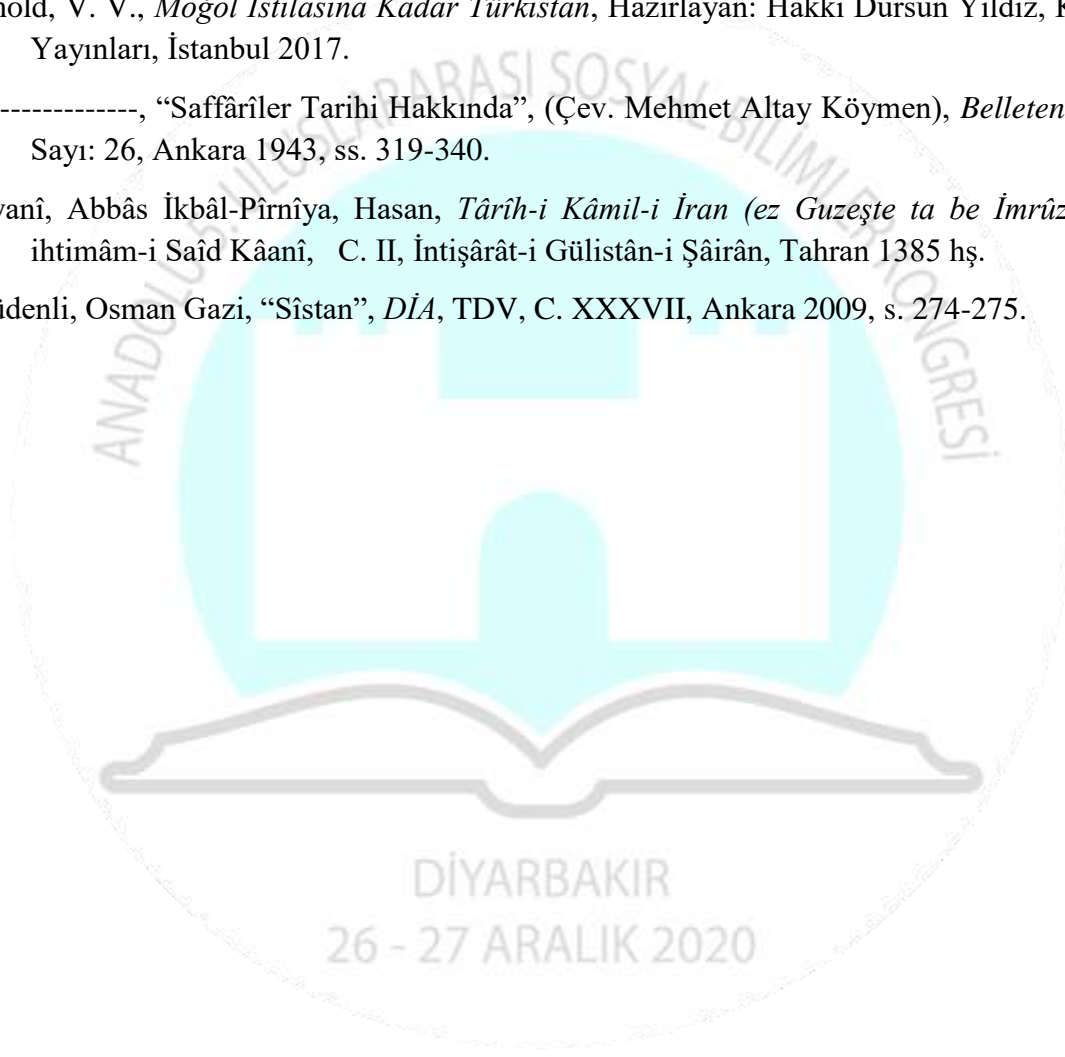

ORTAÇAĞ COĞRAFYA VE SEYAHATNÂME ESERLERİNDE BİTLİS'E DAİR BİLGİLER

Dr. Öğr. Üyes Ahmet YILMAZ¹, Dr. Cihan GENÇTÜRK²

¹Amasya Üniversitesi

ahmetyilmaz025@gmail.com - ORCID ID: 0000-0003-3825-2660

hangenturk2008@hotmail.com - ORCID ID: 0000-0002-8802-7632

ÖZET

Bitlis şehri, Ortaçağ tarihi boyunca el-Cezîre düzlüklerini Doğu Anadolu'nun merkezi platolarına, oradan da İran ve Kafkasya'ya bağlayan ve Güneydoğu Toroslar'ı aşan yollar üzerinde bulunmaktaydı. Bu durum ise Bitlis şehrinin tarih boyunca önemli bir yerleşim merkezi olarak kalmasını sağlamıştır.

Bitlis şehrinin hem Doğu Anadolu'da yer alıp İran ve Kafkasya'ya yakın olması hem de Meyyâfârikîn'e yakın olup Musul'a giden güzergâhta bulunması dolayısıyla dönemin önemli eserleri Bitlis'e yer vermişlerdir. Ayrıca yukarı da zikrettiğimiz nedenlerden dolayı Bitlis şehrine dair bilgiler coğrafya eserlerinde; Ermeniyeye (Doğu Anadolu), Azerbaycan ve Erran (Doğu Kafkasya) gibi başlıklar altında zikredilmiştir. Bitlis şehrine dair bilgiler; Ahsenü't Takâsîm'de Rehab (Azerbaycan-Ermenistan) başlığı altında, Mesâlikü'l Memâlik, Sûrat el-Arz, Takvîmü'l Büldân ve Hudûdü'l Âlem'de Ermeniyeye, Errân ve Azerbaycan başlığı altında, Nüzhetü'l Müştâk'da ise Beşinci İklim (Azerbaycan ve Ermeniyeye bölgesi coğrafyacılar tarafından Beşinci İklim'e dâhil edilmektedir.) başlığı altında zikredilmektedir. Bu kaynaklar dışında Bitlis şehrine dair bilgi veren bir diğer kaynakta, Yâkût el-Hamevî'nin Mucemü'l-Büldân adlı eseridir. Bu kaynaklara ek olarak XI. yüzyılda Bitlis şehrini ziyaret eden ve önemli bilgiler veren Nâsır-ı Hüsrev'in Sefernâme adlı eserinde de Bitlis'e dair önemli bilgiler yer almaktadır. Bu eserlerde genel olarak Bitlis şehrinin ekonomisini oluşturan temel ürünler, şehrin nüfus yapısı, coğrafi konumu, çevre beldelere olan mesafesi ve hangi ulaşım yolları üzerinde bulunduğu dair bilgiler yer almaktadır.

Bu çalışmamız da temel amacımız Arapça ve Farsça yazılmış olan ortaçağ coğrafya ve seyahatname eserlerinde Bitlis şehri hakkında zikredilen önemli bilgileri ortaya koymaktır. Ayrıca bu çalışmada sadece Bitlis şehrine dair bilgileri ihtiva eden kaynaklara yer verilmiştir.

Anahtar Kelimeler: Azerbaycan, Bitlis, Doğu Anadolu, Ermeniyeye

THE INFORMATION ABOUT BITLIS IN THE MEDIEVAL GEOGRAPHY AND TRAVEL BOOK WORKS

ABSTRACT

Throughout the medieval history, the city of Bitlis was located on the roads connecting the plains of Al-Jazeera to the central plateaus of Eastern Anatolia, and from there to Iran and the

Caucasus and exceeding the Southeastern Taurus Mountains. This situation enabled the city of Bitlis to remain an important settlement center throughout the history.

Due to the presence of Bitlis in Eastern Anatolia and close to Iran and the Caucasus, the city is mentioned under titles such as Armenia (Eastern Anatolia), Azerbaijan and Erran (East Caucasus) in geography works. Information about the city of Bitlis is mentioned under the title of Rehab (Azerbaijan-Armenia) in *Ahsenü't Takâsîm*, under the title of Armenia, Errân and Azerbaijan in *Mesâlikü'l Memâlik, Sûrat el-Arz, Takvîmü'l Büldân* and *Hudûdü'l Âlem*, and in *Nüzhetü'l Müştâk* under the title of the Fifth Climate (Azerbaijan and Armenia region are included in the Fifth Climate by geographers.). Apart from these sources, another source that gives information about the city of Bitlis is the work of Yâkût al-Hamevî called *Mucemü'l-Büldân*. In addition to these sources, *Sefernâme* written by Nâsır-ı Hüsrev, who visited Bitlis city in the XI. century and provided important information, also contains important information about Bitlis. In general, these works contain information about the basic products that constitute the economy of Bitlis city, the population structure of the city, its geographical location, its distance to the surrounding towns and which transportation routes it is located on.

In this study, the main objective is to reveal the information mentioned about Bitlis city in the medieval geography and travel book works written in Arabic and Persian. In addition, only the sources containing information about Bitlis city are included in this study.

Keywords: Azerbaijan, Bitlis, Eastern Anatolia, Armenia

GİRİŞ

38° 20 kuzey, 42° 5' doğu derecesinde yer alan Bitlis; Dicle'nin kollarından olan Botan suyuna karışan Bitlis çayının Güneydoğu Toroslar arasında açtığı dar ve derin bir vadide, deniz seviyesinden 1400-1450 m. yükseklikte kurulmuştur. Şehir; el-Cezîre düzlüklerini Doğu Anadolu'nun merkezî platolarına, oradan İran ve Kafkasya'ya bağlayan ve Güneydoğu Toroslar'ı aşan yol üzerinde bulunmasından dolayı eski dönemlerden itibaren ticaret kervanlarının güzergâhı olmuş, ayrıca sürüleriyle birlikte kuzey-güney istikametinde mevsimlik göçler yapan insan kütleleri de mecburi olarak bu tabii koridor üzerinden geçmek zorunda kalmışlardır. Bu önemli geçidi kontrol altında tutan Bitlis Kalesi ise bugünkü şehrin batısında Bitlis çayı ile bu çayın sağdan (batıdan) aldığı bir kolu (Kömüs Deresi) arasında kalan ve iki vadiye de dik bir şekilde inerek korunmalı bir alan oluşturan dar bir sırt üzerinde kurulmuştur. Şehir Halife Ömer zamanında el-Cezire fâtihi İyâz b. Ganm tarafından fethedildi (641). Daha sonra Emeviler ve Abbâsî yönetimi altına giren Bitlis X. yüzyılda Bizans ile Mervânî devletleri arasında bir sınır şehri oldu. XI. yüzyılda ise Selçuklu hâkimiyetine girdiyse de şehrin yönetimi Mervânîler'in elinde bırakıldı (1047)¹.

¹ Ali Ekber Diyânet, "Bidlîs", *Dâ'iretü'l-Ma'ârif-i Bozorg-i İslâmî*, C. XI, Tahran 1381 hş., s. 570-571; Metin Tuncel, "Bitlis", *DİA*, TDV, C. VI, İstanbul 1992, s. 225-226.

Ortaçağ Coğrafya ve Seyahatnâme Eserlerinde Bitlis'e Dair Bilgiler

İslâm coğrafyacılığının klasik dönemlerini IX. ve X. Yüzyılları oluşturur. IX. yüzyılın ortalarında Irak'ta tasvirî coğrafya ekolü, X. yüzyılda da Belh coğrafya ekolü ortaya çıkmıştır. Irak'ta ortaya çıkan ekolün en önemli temsilcilerini İbn Hurdazbih, Ya'kûbî, Mes'ûdî, İbnu'l-Fakih, İbn Rüsteh, ve Kudame b. Ca'fer oluştururken, Belh coğrafya ekolünün önemli temsilcilerini ise Belhî, İstahrî, İbn Havkal ve Makdisî oluşturmaktadır. Bu iki ekol arasındaki en temel farklılık, Irak coğrafya ekolünün temsilcileri dünyayı bir bütün olarak ele alıp eserlerinde bir dünya tasnifine ve tasvirine yönelirken, Belh coğrafya ekolünün temsilcileri, dünya tasvirinden ziyade, İslâm ülkelerinin ve halklarının geniş ve ayrıntılı anlatımları üzerinde durarak, eserlerinde İslâm topraklarının dışında kalan ülkelerin bahislerine yer vermezler. Ayrıca Belh ekolüne mensup coğrafyacılar İslâm topraklarını iklimlere yani bölgelere-ülkelere ayırarak ele almaktadırlar².

Bu kısa bilginin ardından Bitlis'e dair bilgi veren coğrafya eserlerini bakacak olursak, bu konuda başvuracağımız ilk eser Belh ekolüne mensup olan İstahrî'nin Türkçeye “Ülkelerin Yolları” adıyla çevrilen³ “Kitâbü'l-Mesâlik ve'l-Memâlik” veya “Mesâlikü'l-Memâlik” adlı eseridir. X. yüzyılın ilk yarısında yaşamış olan Ebû İshâk İbrâhîm b. Muhammed el-İstahrî⁴ Bitlis'e dair bilgileri tek bir bölge ve iklim olarak ele aldığı İrmeniyeye (Ermeniyeye), Rân ve Âzerbaycân, bölgesi içinde zikretmektedir. İstahrî; Bitlis (eserde Bedlis şeklinde geçmektedir)'i Neşeve, Berkerî, Hılât (Ahlât), Manâzkird (Malazgirt), Kâlîkalâ (Erzurum), Erzen, Meyyâfârikîn ve Sirâc şehirleriyle birlikte zikrederek, tüm bu şehirlerin büyüklükleri ve topraklarının bereketi açısından birbirine yakın olan yerler olduğunu ve tamamının bayındır ve bereketli yerler olduğunu zikretmektedir. Bunun dışından Bitlis'in ve diğer şehirlerin birbirine olan uzaklığına dair ise şu bilgileri vermektedir: “*Erdebîl-Âmid yolu şöyledir: Erdebîl'den Merâga'ya 40 fersah, Merâga'dan Dâharrekân'a 2 merhale, oradan Urmiye'ye 2 merhale Urmiye'den Selemâs'a 2 merhale, Selemâs'tan Huveyye'ye 7 fersah, Huveyye'den Berkerî'ye 30 fersah, Berkerî'den Erciş'e 1 günlük, Erciş'ten Hılât (Ahlât)'a 3 günlük, Hılât'tan Bedlis (Bitlis)'e 1 günlük, Bedlis'ten Meyyâfârikîn'e 3 günlük, Meyyâfârikîn'den de Âmid'e 2 günlük bir mesafe vardır*”⁵.

İstahrî Bitlis'e dair bu bilgileri zikretmekle hem Bitlis o dönemki mâmur bir şehir olduğunu hem de ulaşım anlamında el-Cezîre bölgesi ile İran arasında köprü görevi gören bir şehir olduğunu ortaya koymaktadır.

² Murat Ağarı, “Irak ve Belh Coğrafya Ekolleri ve İlk Temsilcileri: İbn Hurdazbih, Ya'kubî ve İstahrî”, *Atatürk Üniversitesi Türkiyat Araştırmaları Dergisi*, Sayı: 34, Erzurum 2007, s. 169 vdd.

³ İstahrî, Ebû İshâk İbrâhîm b. Muhammed el-İstahrî el-Fârisî, *Ülkelerin Yolları*, (Çev. Murat Ağarı), Ayışığı Kitapları, İstanbul 2015.

⁴ Ramazan Şeşen, *Müslümanlarda Tarih-Coğrafya Yazıcılığı*, İslâm Tarih, Sanat ve Kültürünü Araştırma Vakfı Yayınları, İstanbul 1998, s. 101.

⁵ İstahrî, *Ülkelerin Yolları*, 179-182

İstârî ile çağdaş olan ve Belh ekolüne mensup olan Ebü'l-Kâsım İbn Havkal de Bitlis'e dair bilgi verirken hemen hemen İstahrî'nin zikrettiklerine yakın bilgiler vermektedir. İbn Havkal; Türkçeye "10. Asırda İslâm Coğrafyası" adıyla tercüme edilen⁶ "Sûretü'l Arz" veya "el-Mesâlik ve'l-Memâlik"⁷ adlı eserinde Bitlis'e dair bilgileri Ermeniye bölgesi içinde zikretmektedir. Müellif Ermeniye'yi "İç Ermîniyye" ve "Dış Ermîniyye" olarak ikiye ayırmış ve Bitlis'i "Dış İrmîniyye"ye dâhil ederek, Bitlis hakkında şu bilgileri vermektedir: "*Neşvâ, Bergeri, Ahlât, Malazgird, Bidlis, Kâlikâlâ (Erzurum), Erzen, Meyyâfârikîn şehirlerinin birbirine benzer büyüklükte şehirlerdir*". Bunun dışından İbn Havkal eserinde Bitlis'in ve diğer şehirlerin birbirine olan uzaklığına dair şu bilgileri vermektedir: "*Erdebil'den Âmid'e ve el-Cezîre hudutlarına giden yol şu şekildedir: Erdebil'den Meraga'ya 40 fersah kadardır. Meraga'dan Urmiye'ye hayvan sırtında ve gemiyle 30 fersah kadardır. Urmiye'den Selmas'a 1 konak, buradan Hoy'a 9 fersah, buradan Bergeri'ye 30 fersah, buradan Erciş'e 2 gün, buradan Ahlât'a 3 gün, buradan Bidlis'e gün, buradan Erzen'e Meyyâfârikîn'e 4 gün, buradan Âmid'e 2 gün, buradan da Sügur'a yani Şimşât, Samsati Malatya'ya giden gazilerin yoluyla Haran'a 5 gün kadardır*"⁸.

Bitlis'e dair bilgi veren diğer coğrafyacı daha çok İdrîsî ismiyle anılan Ebû Abdillâh Muhammed b. Muhammed b. Abdillâh b. İdrîs eş-şerif es-Sebtî es-Sıkkîlî (ö. 1165)'dir. İdrîsî "Nüzhetü'l-Müştâk fi İhtirâkı'l-Âfâk"⁹ adlı eserinde Ermeniye, Arrân ve Azerbaycân bölgesini Beşinci İklim olarak ele alıp, Bitles'e dair bilgileri bu başlı altında zikretmektedir. Eser de ise Bitlis'e dair şu bilgilere zikredilmektedir: "*Beşinci İklim'de çoğunlukla Ermeniye şehirlerinin çoğu, Azerbaycân şehirlerinin bir kısmı, Arrân şehirlerinin ise tümü yer almaktadır. Ermeniye şehirleri şunlardır: Meyyâfârikîn, Bacnîs, Manâzcird (Malazgirt), Bedlis (Bitlis), Hılât (Ahlât), Erciş, Vestân, el-Zevzen, Neşvâ, Kâlikâlâ (Erzurum), Debîl, Sirâc, Berkerî, Hoy, Selemâs, Urmiye ve Feyh'dir. Ermeniye şehirlerinden olan: Meyyâfârikîn Kâlikâlâ (Erzurum), Erzen, Servâc, Manâzcird (Malazgirt), Bedlis (Bitlis), Neşvâ ve Bergeri, şehirleri birbirine yakın büyüklükte şehirlerdir ve hepsi de mâmurdur*"¹⁰.

Bitlis'e dair bilgi veren diğer coğrafyacı Ebû Abdillâh Şemsüddîn Muhammed b. Ahmed b. Ebî Bekr el-Bennâ el-Makdisî veya Mukaddesî (335-390)'dir. Makdisî'nin "Ahsenü't Tekâsîm fi Ma'rifeti'l-Ekâlîm" ismini taşıyan bu değerli eseri Türkçeye "İslâm Coğrafyası" adıyla tercüme edilmiştir¹¹. Makdisî eserinde zikrettiği İslâm coğrafyasını 14 bölgeye ayırıp,

⁶ İbn Havkal, Ebü'l-Kâsım, Muhammed b. Ali en-Nasîbî el-Bağdadî, *10. Asırda İslâm Coğrafyası*, Trc. Ramazan Şeşen, Yeditepe Yayınları, İstanbul 2014.

⁷ Aslen Nusaybinli olan Ebü'l-Kâsım İbn Havkal, İstahrî'nin çağdaşıdır. Müellif "Sûretü'l Arz" adlı eserini kaleme alırken daha çok bizzat tuttuğu seyahat notlarını esas almıştır. İslâm dünyasını anlatan genel bir coğrafya kitabı olmakla birlikte, tarih kitabı niteliğini de taşıyan bu değerli eser iki ana bölümden meydana gelmektedir. Bu konuda daha fazla bilgi için bkz. M. Şemseddin Günaltay, *İslam Tarihinin Kaynakları-Tarih ve Müverrihler*, (Haz. Yüksel Kanar), Endülüs Yayınları İstanbul 1991, s. 432.433; Şeşen, *Müslümanlarda Tarih-Coğrafya Yazıcılığı*, 101-102; Mustafa Hizmetli, *İslam Tarihinin İlk Kaynakları*, Ankara Okulu Yayınları, Ankara 2018, s. 194-195.

⁸ İbn Havkal, *10. Asırda İslâm Coğrafyası*, s. 268-275.

⁹ Şeşen, *Müslümanlarda Tarih-Coğrafya Yazıcılığı*, s. 108-109; Hizmetli, *İslam Tarihinin İlk Kaynakları*, s. 210-211.

¹⁰ İdrîsî; Ebû Abdillâh Muhammed b. Muhammed b. Abdillâh b. İdrîs eş-şerif es-Sebtî es-Sıkkîlî, *Nüzhetü'l-Müştâk fi İhtirâkı'l-Âfâk*, C. II, Âlemü'l-Kütüb, Beyrut 1989, s. 820-825.

¹¹ Mukaddesî (Makdisî), Muhammed b. Ahmed, *İslâm Coğrafyası (Ahsenü't Tekâsîm)*, (Çeviri ve Notlar: Ahsen Batur), Selenge Yayınları, İstanbul 2015.

bu bölgeleri Arap ülkeleri ve Acem ülkeleri şeklinde 2 bölümde ele almaktadır¹². Müellif eserinde Errân, Ermeniye ve Âzerbaycân'ı Rehâb bölgesi şeklinde ele alıp, Bitlis'e dair bilgileri Ermeniye bölgesi içinde anlatmıştır. Makdisî'nin eserinde Bitlis'e dair şu bilgiler yer almaktadır: “Ermeniyye önemli bir bölgedir. Başkenti Debil'dir. Diğer şehirleri Bidlis (Bitlis), Hilât (Ahlât), Erciş, Berkerî, Hoy, Selemâs, Urmiye, Dâharrekân, Merâga, Ahr, Merend, Sencân, Kâlikâlâ (Erzurum), Kenderiye, Kal'a-i Yunus ve Nûreyn şehirlerdir.

Bazıları Bidlis'i Akûr'un (Mezopotamya) bir parçası sayar ve Hamdanoğulları'nın vilayetlerinden biri olarak kabul ederler. Ben bu iddiaya cevap olarak derim ki: Her iki bölgenin coğrafyacıları bu vilayete sahiplenmişlerse de, biz onun adının bir benzerini burada bulduğumuz için onu bu bölgeye dâhil ediyoruz. Çünkü burada da o isme benzer bir şehir olan Tiflis vardır. Bununla birlikte vilayet adları bu konuda bir delil olamaz. Örneğin Seyfûddeve'nin Kinnesrîn ve Rakka adlı şehirleri vardı, ama kimse kalkıp da Rakka'yı Suriye'nin bir şehri olarak saymadı.

Bidlis, iki nehrin geçtiği ve şehir içinde bulunduğu derin bir vadide yer alan bir şehirdir. Şehir, nehir tarafından ikiye bölünmüştür. Öküz başını andıran taştan bir kalesi vardır”¹³.

Bitlis'e dair bilgi veren diğer coğrafyacı Ebû'l Fidâ olarak bilinen el-Melikü'l Müeyyed İmâdüddîn İsmâîl b. Ali b. Mahmûd el-Eyyûbî'ir. Ebû'l-Fidâ'dır. 1273 yılında Dımaşk'ta doğmuş olan Ebû'l-Fidâ, Eyyûbî ailesine mensuptur. Bir süre Memluk sultanı Kalâvun'un oğlu Sultan Melik el-Nasır'ın hizmetinde çalışmış ve Memluk Devletinde önemli mevkilerde görev yapmıştır, Ebû'l-Fidâ kendi dönemine kadar ulaşmış olan önemli temel kitapları baz alarak kaleme aldığı ve Türkçeye “Ebû'l-Fidâ Coğrafyası (Takvimü'l Büldan” adıyla tercüme edilen¹⁴ “Takvîmü'l Büldân” adlı eserinde Bitlis'e dair bilgileri Ermeniye bölgesi içinde zikretmiştir. Ebû'l Fidâ, Ermeniye, Errân ve Âzerbaycân'ı yirminci iklim olarak zikrederek, Bitlis'e dair şu bilgileri zikretmektedir: “*Bidlis: Dördüncü iklimin sonunda olup Atval'e ve Kanun'a göre 65° 30' boylamda, 38° 45' enlemedir. Bu diyardan bir kişinin dediğine göre Bidlis şehri Meyyâfârikîn ile Ahlât arasında suru olan bir şehirdir. Surunun yarısı harap olmuştur. Dışındaki kaynaklardan gelen sular şehri kat eder. Şehrin bir vadide bostanları vardır. Hama'dan daha küçüktür. Dağlarla çevrilir. Soğuğu, kışı şiddetlidir, karı çoktur. İbn Havkal “Burası mâmur, hayratı bol, verimli küçük bir beldedir” der. El-Azizî'de Bidlis'le Ahlât arasında 7 fersah mesafe vardır”¹⁵.*

Bitlis'e dair bilgi veren diğer coğrafyacı Yâkût el-Hamevî (1179-1229)'dir. Yâkût el-Hamevî; başta tarih, coğrafya, edebiyat ve biyografi kaynaklarının yanı sıra seyahatleri sırasında görüştüğü kimselerden aldığı bilgiler doğrultusunda kaleme aldığı ve günümüze ulaşan en büyük coğrafya ansiklopedisi niteliği taşıyan “Mu'cemü'l-Büldân”¹⁶ adlı eserinde

¹² Şeşen, *Müslümanlarda Tarih-Coğrafya Yazıcılığı*, s. 102-103; Hizmetli, *İslam Tarihinin İlk Kaynakları*, s. 196.

¹³ Mukaddesî (Makdisî), *İslâm Coğrafyası (Ahsenü't Tekâsîm)*, s. 382-383-388.

¹⁴ Ebû'l Fidâ, el-Melikü'l Müeyyed İmâdüddîn İsmâîl b. Ali b. Mahmûd el-Eyyûbî, *Ebû'l-Fidâ Coğrafyası (Takvimü'l Büldan)*, (Çev. Ramazan Şeşen), Yeditepe Yayınları, İstanbul 2017.

¹⁵ *Ebû'l-Fidâ Coğrafyası (Takvimü'l Büldan)*, s. 314.

¹⁶ Günaltay, *İslam Tarihinin Kaynakları-Tarih ve Müverrihler*, s. 435 vd.; Şeşen, *Müslümanlarda Tarih-*

Bitlis'e dair şu bilgilere yer vermektedir: “*Bedlis: Ermeniye şehirlerinden birisi olup, Ahlât'a yakın bir şehirdir. Buranın bağları çoktur, elması çok, güzel ve ucuzdur, Elma buradan başka yerlere gönderilir. Bu şehir 65° boylam ve 38° enlemde yer alır. Ahmed b. Yahya b. Cabir (Belâzurî) : “İyâz b. Ganem Cezîre'yi fethettiği zaman Derb yolundan Bitlis'e ulaştı ve oradan da Ahlât'a gitti ve buranın patriğiyle anlaştı. Oradan Aynu'l-Hamze'ye gitti ve burada kalmayarak geri döndü. Bitlis hükümdarını Ahlât ve çevresinin vergisini toplamak görevlendirdi. Sonra Rakka'ya ve oradan da Hıms'a gitti ve 26 (646-647) yılında orada vefat etti.*”¹⁷.

Bitlis'e dair bilgi veren diğer coğrafya eseri X. yüzyılın ikinci yarısında yazılmış anonim bir eser olan “*Hudûdü'l-Âlem Mine'l-Meşrik İle'l-Mağrib*”dir.¹⁸ Eserde Arrân ve Ermeniye bölgesi içinde zikredilen Bitlis'e dair çok az bilgi yer almaktadır: “*Hoy, Berkerî, Ercic (Erciş), Ahlât, Nahcivân ve Bitlis tüm bu şehirlerden kimisi büyük kimisi küçük, nimeti bol halkı mutlu, halkının arasından birçok zengin ve tüccar bulunmaktadır. Bu şehirlerde büyük miktarlarda zîlî (bir çeşit kilim), halı ve şalvar ipi üretilir*”¹⁹.

Bitlis'e dair bilgi veren seyyah ise 1046 yılında Bitlis'i ziyaret eden ve buradaki gözlemlerini *Sefername*, adlı eserinde kaleme alan Nâsır-ı Hüsrev'dir. 1003 yılında Belh'te dünyaya gelen Nâsır-ı Hüsrev, İsmâiliyye Mezhebi'nin önde gelen temsilcilerindedir. Müellif sefername eseri dışında edebî ve felsefi eserler de kaleme almıştır²⁰.

Nâsır-ı Hüsrev'in Bitlis'e dair bizzat gözlemleyip, verdiği bilgiler şu şekildedir: “(438 yılı) *Rabiülevvelin on dördünde (18 Eylül 1046) Tebriz'den hareket edip Merend yoluyla ve emîr Vehsudan'ın askerleriyle Hoy'a vardık. Oradan Berkerî'ye bir elçiyle gittim. Hoy'dan Berkerî'ye 30 fersahlık yoldur. Cemaziyelevvelin on ikinci (14 Kasım 1046) günü oraya vardık. Oradan da Van ve Vestan'a ulaştık. Oranın çarşısında hem koyun hem de domuz eti satılırdı. Kadın ve erkekler dükkânlarda oturmuşlar, çekinmeden şarap içiyorlardı. Oradan kalktım Cemaziyelevvelin on sekizinde (20 Kasım 1046) Ahlât şehrine vardım. Bu şehir Müslümanlar ile Ermeniler'in sınırındır. Berkerî'den buraya kadar olan mesafe 19 fersahtır. Oranın emîri Nasrüddevle denilen bir kişidir. Yaşı yüzü geçmişti ve çok sayıda oğlu vardı ve onların her birisine bir il vermişti. Ahlât şehrinde üç dille konuşuyorlardı. Bunlar: Arapça, Farsça ve Ermenice'dir. Sanırım bu sebepten ötürü o şehre Ahlât adını takmışlardır. Orada akçe ile alışveriş ediliyordu ve bir okkaları (rtl) üç yüz dirhemdi.*

Cemaziyelevvelin yirminci günü (22 Kasım 1046) oradan kalkıp bir kervansaraya vardım. Kış çok şiddetliydi. Halkın karda ve tipide anayolu bulup, şehre gelebilmeleri için şehrin önündeki ovaya yol boyunca bir miktar kazık çakmışlardı. Oradan Bitlis şehrine

Coğrafya Yazıcılığı, s. 135-136.

¹⁷ Yâkût el-Hamevî, Ebû Abdullâh Şihâbüddîn Yâkût b. Abdullâh el-Hamevî er-Rûmî el-Bağdadî, *Mu'cemü'l-Udebâ ev İrşâdu'l-Erib ilâ Marifeti'l-Edîb*, C. I, Neşr. İhsân Abbâs, Dârü'l-Garbi'l-İslâmî, Beyrut 1993, s. 358-359.

¹⁸ Şeşen, *Müslümanlarda Tarih-Coğrafya Yazıcılığı*, s. 105; Hizmetli, *İslam Tarihinin İlk Kaynakları*, s. 201-202.

¹⁹ *Hudûdü'l-Âlem Mine'l-Meşrik İle'l-Mağrib*, (Anonim), Neşr. Menüçehr Sutudeh, İntişârât-i Kitâbhâne-yi Tahûrî, Tahran 1983, s. 160.

²⁰ Şeşen, *Müslümanlarda Tarih-Coğrafya Yazıcılığı*, s. 106; Hizmetli, *İslam Tarihinin İlk Kaynakları*, s. 206-207.

vardım. Bu şehir bir dere içine kurulmuştu. Oradan bal aldık, bize sattıkları hesaba göre yüz batmanı bir dinar tutuyordu. Bu şehirde adam vardır ki senede üç yüz, dört yüz tulum balı olur. Oradan bir kaleye vardık, oraya Kıf-Unsur, yani “dur da bak” diyorlardı. Oradan da geçtik, bir mescit vardı, bu mescidi Allah ruhunu şat etsin Üveys-i Karani'nin yaptırdığı rivayet edilir. Oralarda dağlarda dolaşan ve selvi ağacı gibi uzun dallar kesen adamlar gördüm. Bunlara ne yapıyorsunuz? Dedim. Bu sopanın bir ucunu ateşe sokarız, öbür ucundan katran damlar. Bütün katranı bir kuyuya toplarız, sonra o kuyudan çıkarıp, kaplara doldurarak bunu her tarafa götürürüz dediler. Ahlât'tan sonra anılan ve burada kısaca anılan bu memleketlerin hepsi Meyyâfârikîn iline tabî memleketlerdir”²¹.

SONUÇ

Bitlis şehri hakkında bilgi veren coğrafyacılar genel olarak Bitlis'i Ermeniye bölgesi içinde zikretmişlerdir. Coğrafyacılar Bitlis'e dair bilgi verirken Bitlis'in sosyo-kültürel, ekonomik durumunu ve diğer bölgelere olan uzaklıklarına dair önemli bilgiler zikretmişlerdir. Bunu dışında özellikle Makdisî'nin Bitlis ile Tiflis'in karıştırılmasının yanlış olduğuna dair zikrettikleri de Bitlis'e dair verilen önemli bir bilgidir.

Nâsır-ı Hüsrev'in zikrettikleri ise günümüz de bile Bitlis için hala geçerlidir. Örneğin bölgede kışın etkili olan kar yağışı ve Bitlis'in günümüz de bile meşhur olan balı bu örnekler arasında yer almaktadır.

KAYNAKÇA

Ağarı, Murat, “Irak ve Belh Coğrafya Ekolleri ve İlk Temsilcileri: İbn Hurdazbih, Ya'kubî ve İstahrî”, *Atatürk Üniversitesi Türkiyat Araştırmaları Dergisi*, Sayı: 34, Erzurum 2007, ss. 169-191.

Diyânet, Ali Ekber, “Bidlîs”, *Dâ'iretü'l-Ma'ârif-i Bozorg-i İslâmî*, C. XI, Tahran 1381 hş.

Ebü'l Fidâ, el-Melikü'l Müeyyed İmâdüddîn İsmâîl b. Ali b. Mahmûd el-Eyyûbî, *Ebü'l-Fidâ Coğrafyası (Takvimü'l Büldan)*, (Çev. Ramazan Şeşen), Yeditepe Yayınları, İstanbul 2017.

Günaltay, M. Şemseddin, *İslam Tarihinin Kaynakları-Tarih ve Müverrihler*, (Haz. Yüksel Kanar), Endülüs Yayınları İstanbul 1991.

Hizmetli, Mustafa, *İslam Tarihinin İlk Kaynakları*, Ankara Okulu Yayınları, Ankara 2018.

İbn Havkal, Ebü'l-Kâsım, Muhammed b. Ali en-Nasibî el-Bağdadî, *10. Asırda İslâm Coğrafyası*, Trc. Ramazan Şeşen, Yeditepe Yayınları, İstanbul 2014.

İdrîsî; Ebü Abdillâh Muhammed b. Muhammed b. Abdillâh b. İdrîs eş-şerif es-Sebtî es-Sıkillî, *Nüzhetü'l-Müşâk fi İhtirâkı'l-Âfâk*, C. II, Âlemü'l-Kütüb, Beyrut 1989.

İstahrî, Ebü İshâk İbrâhîm b. Muhammed el-İstahrî el-Fârisî, *Ülkelerin Yolları*, (Çev. Murat Ağarı), Ayışığı Kitapları, İstanbul 2015.

²¹ Nâsır-ı Hüsrev, *Sefername*, (Çev: Abdülvehhab Tarzî), Milli Eğitim Basımevi, İstanbul 1985, s. 9 vd.

Mukaddesî (Makdisî), Muhammed b. Ahmed, *İslâm Coğrafyası (Ahsenü't Tekâsîm)*, (Çeviri ve Notlar: Ahsen Batur), Selenge Yayınları, İstanbul 2015.

Nâsır-ı Hüsrev, *Sefername*, (Çev: Abdülvehhab Tarzî), Milli Eğitim Basımevi, İstanbul 1985.

Şeşen, Ramazan, *Müslümanlarda Tarih-Coğrafya Yazıcılığı*, İslâm Tarih, Sanat ve Kültürünü Araştırma Vakfı Yayınları, İstanbul 1998.

Tuncel, Metin, “Bitlis”, *DİA*, TDV, C. VI, İstanbul 1992, s. 225-226.

Yâkût el-Hamevî, Ebû Abdullâh Şihâbüddîn Yâkût b. Abdullâh el-Hamevî er-Rûmî el-Bağdadî, *Mu'cemü'l-Udebâ ev İrşâdu'l-Erib ilâ Marifeti'l-Edîb*, C. I, Neşr. İhsân Abbâs, Dârü'l-Garbi'l-İslâmî, Beyrut 1993.



ZİYA PAŞA’NIN AMASYA ISLAHATININ BİR HATIRASI: ZİLE SAAT KULESİ

Dr. Öğr. Üyesi Hadi Belge

Amasya Üniversitesi

hadibelge@gmail.com – ORCID: 0000-0001-9387-3799

Özet

Saat kuleleri, Osmanlı taşrasında Batılı anlamda bir dönüşüm başlatmak telaşında olan bürokratların anlayışında, hem toplumun ihtiyaç duyduğu bir hizmet, hem de şehirlerin modernleşme alameti olarak kabul görmüştür. Bu nedenle Tanzimat’tan itibaren Osmanlı şehirlerinde, modern çağ kentlerinin adeta simgesi haline gelen saat kuleleri inşa edilmeye başlanmıştır. II. Abdülhamit döneminde ise Osmanlı vilayet ve kasabalarının birçoğunun meydanları saat kuleleri ile donatılmıştır. Bu süreçte bir kısım Osmanlı kentleri, bürokraside yaşanan bu modernleşme eğiliminin farkında olan aydın kişilikli yöneticileri sayesinde daha erken bir vakitte saat kuleleri ile tanışmışlardır. Amasya bu şehirlerden bir tanesidir. Valilik yaptığı dönemde Amasya vilayet merkezi ile birlikte vilayete bağlı tüm kazalara hükümet konağı, rüştiye mektebi ve birer saat kulesi inşa eden Ziya Paşa, tarihe “Amasya Islahatı” olarak geçen kapsamlı bir imar faaliyeti gerçekleştirmiş ve buradaki hizmetleriyle de diğer Osmanlı şehirlerine ve valilerine model olmuştur. Bu ıslahat programı çerçevesinde Amasya’ya ve vilayet dâhilinde bulunan kazalara her biri birbirinden güzel altı adet saat kulesi yaptırılmıştır. Bu döneme ait kulelerin kimisi şehir meydanlarına, kimisi bir binanın üzerine ya da görünürlüğünü kolay kılmak için yüksekçe bir tepeye inşa edilmiştir. Saat kulelerinin en görsel ve zarif olanları taştan yapılmış olsa da Osmanlı saat kulesi geleneğinin ilk ve en eski örnekleri tuğla malzemeden yapılmış olanlardır. Bu çalışmada bu eserlerden biri olan ve hakkında çok az çalışma yapılmış olan Zile Saat Kulesi ele alınmıştır. Osmanlı döneminden kalan saat kulelerinin ilk örneklerinden birini temsil ettiği anlaşılan ve büyük ölçüde orijinalliğini koruyarak günümüze kadar ulaşan Zile Saat Kulesi’ne dair bilinmeyenler ya da yanlış bilinen bazı bilgiler, yeni arşiv belgeleri ve bulgular eşliğinde tekrar değerlendirilmiştir.

Anahtar Kelimeler : Zile Saat Kulesi, Ziya Paşa, Zile, Amasya, Amasya Islahatı, Osmanlı Devleti

Giriş

Vaktin bilinmesi, Antik Çağ'dan beri insanlığın bir ihtiyacı; bilim insanlarının ise en önemli uğraşı olmuştur. Söz konusu ihtiyaç uzunca bir zaman ağaç ve taş malzemelerden yapılan güneş saatleri veya su saatleri yardımıyla karşılanmış ve insanlığın mekanik saatlere geçişi kolay olmamıştır.¹ Bu süreçte İslam uygarlığı başta olmak üzere Doğu uygarlıklarının zaman ölçerlerin gelişim sürecine önemli katkılar sağladıkları bilinmektedir. Ne var ki bugünkü anlamda mekanik saatlerin üretilmesi Batılı mucitler marifetiyle gerçekleşmiştir.²

Zaman içinde kullanımı yaygınlaşmaya başlayan mekanik saatlerin ilk örnekleri ebat olarak oldukça büyük olduğundan bu saatler evvela şehirlerin en kalabalık ve en işlek mekânları olan meydanlara konulmuştur. Bu tür saatlerin konulması için zarif kuleler inşa edilmiş böylece her biri sanat eseri olan saat kuleleri, adeta insanlığın yeni ve modern bir çağa adım attığını müjdelercesine şehirlerin meydanlarını süslemeye başlamıştır.

İlk örneklerine XIII. yüzyılda İtalya ve İngiltere'de rastladığımız saat kulesi yapma geleneğinin Avrupa'da yaygınlaşması XIV. yüzyıla; Osmanlı şehirlerinde görülmesi ise XVI. yüzyıla tekabül etmektedir. Evliya Çelebi'nin kayıtlarından da anlaşılacağı üzere ilk olarak imparatorluğun Balkan topraklarında görülen saat kulelerinin Anadolu şehirlerini de kapsayacak şekilde ve Osmanlı kentlerinin tamamında görülecek biçimde yaygınlık kazanması II. Abdülhamid dönemine kadar uzanmaktadır.³

Padişah II. Abdülhamit'in tahta çıkışının 25. yılı sene-i devriyesinde yapılacak işlemlere dair bir irade yayınlanmıştır.⁴ Bu kapsamda Tokat Saat Kulesi örneğinde olduğu gibi, memleketin pek çok vilayetinde, şehir meydanlarının saat kuleleri ile donatılmıştır.⁵ Dolayısı ile saat kulesi uygulamasının genişlemesi Osmanlı İmparatorluğu'nda Batı'dan Doğu'ya doğru bir seyir takip etmiştir. II. Abdülhamit'in iradesi sonrasında Osmanlı vilayet ve kasabalarında bulunan saat kulesi sayısının 100'ün üzerine çıktığını, Anadolu içlerine ve Osmanlı Devleti coğrafyasının tamamına yayıldığını söyleyebiliriz.⁶

¹ Barış Salman, Antik Çağ'da Güneş Saatleri ve Zaman Kavramı, *Basılmamış Yüksek Lisans Tezi*, Dokuz Eylül Üniversitesi, İzmir, 2003, s.13

² Atıla Bir, Mustafa Kaçar, "Saat", *İslam Ansiklopedisi*, 35. Cilt, İstanbul, Türk Diyanet Vakfı Yayınları, 2008, s.324.

³ Hakkı Acun, "Saat Kulesi", *İslam Ansiklopedisi*, 35. Cilt, İstanbul, Türk Diyanet Vakfı Yayınları, 2008, s.325.

⁴ BOA. HR.SFR.04. 767/ 117,26 Temmuz 1316, 8 Ağustos 1900

⁵ BOA.DH.MKT. 2414/63, 19 Cemaziyelahir 1318 (14 Ekim 1900)

⁶ Hakkı Acun, *a.g.m.*, s.325.

Bununla birlikte padişah II. Abdülhamit'in saat kulelerinin Osmanlı ülkesinde geniş bir alana yayılmasına vesile olacak 1900 tarihli iradesinden çok daha önce, üstelik de bir vilayetin bütün kasabalarını kapsayacak şekilde saat kulesi inşası gerçekleşmiştir. Bu yer, Tanzimat döneminin en meşhur aydını ve bürokratlarından biri olan Ziya Paşa'nın valilik yaptığı Amasya'dan başkası değildir.

Ziya Paşa ve Amasya Islahatı

Bilindiği üzere Osmanlı Devleti'nde Batılılaşma hareketleri esaslı bir program olarak Tanzimat ile birlikte başlamıştır. Osmanlı münevverleri öncülüğünde gelişen bu program çerçevesinde Osmanlı Devleti'nin merkez ve taşra örgütünü oluşturan kurumlar kadar, şehirlerin idareleri ve mekânsal organizasyonları da etkilenmiştir.⁷ Tanzimat'ın neden olduğu Batılılaşma ikliminin tesiri altında kalan taşradaki Osmanlı bürokratları, sıkı bir imar faaliyeti ile görev yaptıkları kentleri Avrupa'daki şehirlerin medeni imkânlarına kavuşturmak için büyük çaba sarf etmişlerdir.

Modernleşme çabalarının etkisinde kalan Osmanlı şehirlerinin bazılarının bu noktada daha şanslı oldukları görülmektedir. Zira bazı Osmanlı valileri bu değişim iklimini fark etmekle kalmayıp icraatları ile Osmanlı şehirlerinin modernleştirilmesi meselesine bizatihi örnek teşkil etmişlerdir. 1863 ve 1865 yılları arasında Amasya'da valilik yapan Ziya Paşa'nın tarihe "Amasya Islahatı" olarak geçen imar faaliyeti, hem Amasya'nın hem de Ziya Paşa'nın Osmanlı taşrasında öne çıkmasına vesile olmuştur. Amasya merkezinde nehir yatağının ıslah edilmesi, yeni köprü inşası, kanalizasyon şebekesi, caddelerin genişletilmesi projelerinin yanı sıra, şehir merkezi ve bazı kasabalarda modern hükümet konaklarının ve rüştiye mekteplerinin inşası ve yine Amasya, Ladik, Havza, Merzifon, Mecitözü, Zile'de altı adet saat kulesi yapımının planlanması bu civarda ne denli kapsamlı bir yenileşme programının hayata geçirildiğini gözler önüne sermektedir.⁸

Yeni Osmanlılar Cemiyeti'nin bir üyesi ve döneminin bilinen bir aydını olması yanında Ziya Paşa, aynı zamanda Osmanlı bürokrasisinin önemli bir bürokratıdır. Memuriyet hayatı mercek altına alındığında (siyasal şartların da bir sonucu olarak) bir Osmanlı merkezinde, bir taşrada görev icra ettiği görülür. Bu aşamada, çalışmamızın bazı kısımlarında Ziya Paşa'nın

⁷ Sevgi Aktüre, "Osmanlı Devleti'nde Taşra Kentlerindeki Değişimler", *Tanzimattan Cumhuriyete Türkiye Ansiklopedisi*, 4. Cilt, İstanbul, İletişim Yayınları, 1985, s.894-896.

⁸ İbrahim Serbestoğlu, Abidin Temizer, "Yeni Belgeler Işığında Ziya Paşa'nın Amasya Mutasarrıflığı Esnasındaki Faaliyetleri", *III. Uluslararası Geçmişten Günümüze Merzifon ve Amasya Yöresi Sempozyumu (8-10 Ekim 2015)*, *Bildiri Kitabı*, 2015, s.240-241.

görev yerlerine ve tarihlerine değineceğimizden, memuriyet hayatını bir tablo üzerinde görmek yerinde olacaktır.

Asıl adı *Ziyaeddin Abdülhamid* olan Ziya Paşa, gümrük memurlarından Ferdeddin Efendi'nin oğludur. Memuriyet hayatı şöyledir:

Tablo 1. Ziya Paşa'nın Memuriyet Hayatı Boyunca Üstlendiği Görevler ⁹

Görev	Göreve Başl. Tarihi / Hicri	Miladi
Mektub-i Sadaret Kalemi	1262	1846
Tanzimat Meclisi Kalemi	1270	1853/1854
Mabeyn-i Hümayun Katibi	1274	1857/1858
Zabtiye Müsteşarı	Receb 1278	Ocak 1862
Atina Sefiri	1278	1862
Kıbrıs Mutasarrıfı	1278	1862
Meclis-i Vala Azası	Rebiülahir 1279	Ekim 1862
Ula-i evvel Beylikçi	Cemaziyelevvel 1279	Kasım 1862
Bosna Müfettişi	Şevval 1279	Nisan 1863
Meclis-i Vala Azası (Tekraren)	15 Zilhicce 1279	3 Haziran 1863
Amasya Mutasarrıfı ve (kısa bir dönem) Deavi Nazırı	Rebiülahir 1280	Eylül/Ekim 1863
Amasya Mutasarrıfı	6 Receb 1280	17 Aralık 1863
Canik Mutasarrıfı	18 Receb 1282	7 Aralık 1865
Meclis-i Vala Azası	26 Cemaziyelevvel 1283	6 Ekim 1866
Kıbrıs Mutasarrıfı	4 Muharrem 1284	8 Mayıs 1867
İcra Reisi	14 Muharrem 1289	24 Mart 1872
Şura-i Devlet Azası (5.günü azledildi)	8 Safer 1290	7 Nisan 1873
Şura Azası	24 Rebiüevvel 1291	11 Mayıs 1874
Maarif Müsteşarı	11 Cemaziyelevvel 1291	26 Haziran 1874
Suriye Valisi	Zilhicce 1291	Ocak 1875
Adana Valisi	Cemaziyelahir 1294	Haz./Tem.1877
Adana Valiliği sırasında vefat etti.	1296	1879

Ziya Paşa'nın valilik yapmış olduğu vilayetlerdeki benzer icraatları dikkat çekmiştir. Kıbrıs, Amasya, Canik, Suriye, Adana gibi vilayetlerde mutasarrıflık görevi ifa eden Ziya Paşa'nın valilik görevindeki en öne çıkan özelliği görev yaptığı mahallerde ilk iş olarak geniş kapsamlı bir imar faaliyetine girişmesiydi. Bu sayılan yerlerde kısa süreler için bulunmasına

⁹ Mehmet Süreyya, *Sicill-i Osmani*, (Yay. Haz. N. Aybazar), V. Cilt, İstanbul, Tarih Vakfı Yurt Yayınları,1996, s.1716

rağmen bıraktığı eserlerin çokluğu dikkate alınırsa ikinci özelliğinin icraatlarındaki hızı olduğu söylenebilir.

Aslına bakılırsa dönemin şartlarında merkezi hükümetin taşra icraatları için tahsis ettiği bütçe bu derece geniş kapsamlı hizmetlerin tamamını kapsayacak bir içeriğe sahip değildi. Bu durumda yatırımlar ve imar faaliyetleri için ihtiyaç duyulan kaynağın önemli bir kısmı şehirlerin kendi iç dinamiklerinden sağlanmaktaydı. Bu noktada Ziya Paşa'nın taşra ahalişi üzerindeki etkileyciliği ve yine Osmanlı toplumunun taşradaki ileri gelenleri olan eşraf ya da vücut olarak isimlendirilen kesimi üzerindeki zorlayıcılığı etkili olmaktadır. Bu sebeple Ziya Paşa hemen her vilayette, halkı ve devleti istismar ettiğini düşündüğü zümreler ile mücadele etmişti. Düşünülen yatırımların masraflarının cüzî bir bölümü valilik bütçesinden karşılanmakta, halka ait olan kısmında ise en fazla servet sahibi zenginlerden fedakârlık beklenmekteydi.¹⁰

Ziya Paşa'nın bu konudaki tavizsiz tutumu vilayetin merkezinde ve kasabalarındaki ileri gelenlerin bir takım şikâyetlerine, ardından dava açılmasına ve nihayet görevden azledilmesine neden olmuştur.¹¹ İki yıl sonunda Ziya Paşa, görev değişikliği ile Canik mutasarrıflığına atanırken Amasya'da tamamlanmış onlarca eser bırakmıştır. Bunların yanında bir kısmı ise hali hazırda yürütülen projeler olduğu için tamamlanması işi görevi devralan yeni yöneticilere kalmıştı. Henüz bitirilmemiş yapılar arasında bazı saat kuleleri de bulunmaktaydı.¹²

Zile Saat Kulesi

Ziya Paşa'nın Amasya Mutasarrıfı olarak atandığı ve ıslahatlarına başladığı 1863 yılının Eylül/Ekim aylarında Zile, henüz Ziya Paşa'nın sorumluluk alanı içinde değildi. Zira Sivas Sancağı'na bağlı bir kaza statüsündeydi. Dahası, tam da bu sıralarda Zile'nin idare tarihinde de ilginç bir takım gelişmeler yaşanmaktaydı. Zira bir süredir Zile Kazası'nın Amasya

¹⁰ Kenan Akyüz, *Ziya Paşa'nın Amasya Mutasarrıfılığı Sırasındaki Olaylar*, Ankara, Ankara Üniversitesi Basımevi Yayınları, 1964, s.15.

¹¹ Ziya Paşa'nın Amasya ve kasabalarında karşılaştığı muhalefet nedeniyle yaşanan gelişmeler ve maruz kaldığı şikâyetler, Prof. Dr. Kenan Akyüz tarafından incelenmiştir. Bu nedenle tekrara düşmemek için konunun bu boyutuna yer verilmeyecektir. Belirtilen konu hakkında geniş bilgi için bkz. Akyüz, *a.g.e.*

¹² Nitekim Ladik ve Mecitözü'nde yapılması düşünülen saat kulelerinin Ziya Paşa döneminde tamamlanamadığı anlaşılmaktadır. Zira Ladik'teki saat Kulesi'nin kitabesinden anlaşıldığı üzere Ziya Paşa'dan sonra çok ileri bir tarihte 1889'da Kaymakam Reşit Bey zamanında tamamlanarak hizmete girdiği; aynı şekilde Mecitözü'ndeki saat kulesinin de 1894 yılında Kaymakam İskilipli Kemal Bey tarafından tamamlandığı bilinmektedir. Havza'daki saat kulesi ise Ziya Paşa zamanında yaptırıldığı bilinmekle birlikte maalesef bugüne ulaşmamıştır. Bkz. Hakkı Acun, *Osmanlı İmparatorluğu Saat Kuleleri*, Ankara, Atatürk Kültür Merkezi Yayını, 2011, s.66, 99, 104.

Sancağı'na bağlanması düşünülmekteydi. Beklenen düzenleme 1865 yılının Mart ayında gerçekleşti. Zile Kazası, Turhal ve Erbaa Kazaları ile birlikte *Hicri [12]81 senesi Martından itibaren Sivas ve Ünye sancaklarından ayrılarak Amasya'ya bağlanmasına* karar verilmişti.¹³

Bununla birlikte Ziya Paşa'nın, Amasya'daki hizmetlerine başlayalı neredeyse bir buçuk yıl olmuştu. Zile Kazası, Amasya'ya bağlandıktan iki ay sonra (tahminen Mayıs/Haziran 1865) Ziya Paşa, Zile'ye bir ziyaret gerçekleştirdi.¹⁴ Amasya Mutasarrıfı olarak vakit kaybetmeden bu kazada yapacağı hizmetlere başlamak, bu nedenle de kazadaki ihtiyaçları yerinde görerek tespit etmek niyetindeydi. Zaten Paşa'nın daha evvel gerçekleştirmiş olduğu incelemelerde, vilayeti oluşturan kazaların, gelişmişlik yönünden benzer durumda oldukları biliniyordu. Bu yerlerde taşra idaresinin en temel kamu binaları olan modern bir hükümet binasına dahi sahip olmadıkları, aynı şekilde eğitim hizmeti veren binaların yetersiz olduğu görülmüştü. Bütün bu tespitler sonrasında daha sonradan *Amasya Islahatı* olarak anılacak olan programda Amasya merkezinde ve tüm kazalarında olduğu gibi Zile'de de modern anlamda bir hükümet konağı ile birer rüşdiye (ortaokul) mektebi ve saat kulesi inşa edilmesine karar verilmişti.¹⁵

Belirlenen bu üç yatırımın Zile'de gerçekleştirilmesi için çalışmalara başlamıştı. Vilayet bütçesi bu denli büyük yatırımların tamamını karşılayabilecek durumda değildi. Bu yüzden Amasya'daki imar faaliyetlerinde olduğu gibi *ashab-ı servetin yardımları* beklenmekteydi.¹⁶ Bu noktada Ziya Paşa her zamanki gibi şehrin ileri gelenlerinden ve bürokratlarından bazılarının muhalefetiyle karşılaşmıştı.¹⁷

Bununla birlikte dirayetli duruşundan hiçbir şekilde taviz vermeyen Ziya Paşa, yerel bürokraside tıkanan süreci valilik makamının gücünü kullanmak, biraz da sert tedbirler almak suretiyle aşmasını bilmiş böylece imar faaliyetlerini Zile'de başlatabilmişti. Böylece 1865 yılının ortalarında belirlenen program dâhilinde Zile Saat Kulesi'nin inşasına da başlandı.

Bütün bu süreç Zile Saat Kulesi'nin yapılmaya başlanması ile ilgili bir tarihleme yapmamıza imkân vermektedir. Kule'nin Ziya Paşa döneminde inşa edildiği arşiv kayıtlarında

¹³ BOA.MVL.713/26, 21 Muharrem 1282 (16 Haziran 1865)

¹⁴ BOA.İ.MVL.546/24528, 27 Şaban 1282 (15 Ocak 1866)

¹⁵ Abdullah Uçman, "Ziya Paşa", *İslam Ansiklopedisi*, Cilt 44, İstanbul, Türk Diyanet Vakfı Yayınları, 2013, s. 476.

¹⁶ BOA. ŞD.1782.A /61-2, 11 Muharrem 1288 (2 Nisan 1871)

¹⁷ Ziya Paşa ve Zile'nin ileri gelenlerinden Lütfullah Efendi ile anlaşmazlıkları için bkz. BOA.MVL.715/22, 23 Cemaziyelahir 1282 (13 Kasım 1865) ve BOA.MVL.717/85, 06 Ramazan1282 (23 Ocak 1866) ve Hacı Hasan Efendi ile ilgili davaları için bkz. BOA.MVL.716/71, 26 Recep 1282 (25 Aralık 1865)

açıkça ifade edildiğinden,¹⁸ saat kulesi, Zile'nin Ziya Paşa'nın yetki alanına katıldığı Mart 1865 ile görevden azledildiği Aralık 1865 tarihleri arasında inşa edilmiştir. Bu zaman diliminde ise Haziran ayından Aralık ayına kadar olan altı aylık bir süreçte gerçekleşmiş olması, daha kuvvetli bir ihtimal olarak belirmektedir. Diğer taraftan çalışmamızın ilerleyen kısmında bahsedeceğimiz üzere, kulenin Ziya Paşa zamanında tam anlamıyla faaliyete geçmediği nitekim saatinin birkaç yıl sonra satın alındığı bilgisinden anlaşılmaktadır. Bazı incelemelerde Zile Saat Kulesi'nin 1875 yılında inşa edildiği ifade edilmiş olsa da, Tablo 1'de de fark edilebileceği gibi Ziya Paşa bu tarihte Suriye Valisi olarak görev yapıyor olduğundan, bu bilgi tarihi gerçekler ile örtüşmemektedir.¹⁹

Gerek Tanzimat Dönemi'nde gerekse Meşrutiyet'ten sonraki dönemde yapılan saat kuleleri yapımında kullanılan malzeme yönünden farklılık içermiş olsalar da mekân seçimleri itibariyle benzer özellikler göstermektedirler. Nitekim Osmanlılar zamanında yapılan saat kuleleri daha çok kamu binalarının yakınının bulunan kent meydanların yapılmaktaydı. Şayet şehir ortasında ya da kenarında bir yükselti (tepe) var ise bu noktalar şehrin her tarafından görülmesine ve saat çanının sesli uyarılarının işitilmesine imkân tanıyacağı için bir tercih nedeni oluşturmaktaydı. Böyle bir tepe yok ise kulenin görünürlüğü artırmak için bir binanın üzerine kondurulduğu da olurdu.

Bu çerçevede tercih edilen mekâna göre saat kulelerini üç başlıkta toplamak mümkündür:

1. Kent meydanında yer alan saat kuleleri
2. Hâkim bir yamaç ya da tepeye yapılan saat kuleleri
3. Bir yapının (binanın) üzerine inşa edilen saat kuleleri

Taş ya da tuğla malzemeden yapılan Osmanlı saat kuleleri *kaide*, *gövde* ve *köşk* adı verilen üç kısımdan oluşurdu. Kaide kısmında bir oda ve oda içinde kuleye bağlantı sağlayan bir merdiven yer alırdı.²⁰ Bu oda bazen muvakkithane, bazen de kulenin saat bakım masraflarını karşılamaya gelir olması için dükkân olarak da düzenlenebilirdi.²¹ Saat kulesinin en son katı olan köşkte saat mekanizması ve çan bulunmaktaydı. İster meydanlarda isterse tepelerde; ister tuğladan isterse taştan yapılmış olsun Osmanlı Devleti döneminden kalan saat kulelerinin

¹⁸ BOA.I.MMS.32/1316-4, 2 Rebiüahir 1283 (14 Ağustos 1866)

¹⁹ Mehmet Süreyya, *a.g.e.*, s.1716

²⁰ Acun, *a.g.m.*, s.326.

²¹ BOA.DH.MKT. 1405/50, 22 Cemaziyelahir 1304 (18 Mart 1887)

tamamı şehirleri ve kasabaları süsleyen birer anıt olarak kentsel bir imge haline gelmekteydiler.²²

Ziya Paşa döneminde Amasya ve kazalarında yapılan saat kuleleri bu formların her birini örnekleyecek şekilde yapılmıştır. Amasya, Havza, Mecitözü saat kuleleri kent meydanına yapılmışken, Ladik Saat kulesi küçük sayılabilecek bir yükseltide bir kaide üzerinde konumlanmış, Merzifon saat kulesi Çelebi Sultan Mehmet Medresesi üzerine bina edilmişti.²³

Zile Saat Kulesi için ise şehrin her tarafından görünmesine imkân sağlayacak olan Zile Kalesi'nin surları düşünülmüştü. Şehir ahalisinin evleri bu kalenin etrafında kümelenmişti. Ayrıca başta askeri kurumlar olmak üzere resmi kurumların bir kısmı, kale kapısının bulunduğu tepeden şehre doğru uzanmakta olan yamaçta bulunmaktaydı. Kule, kalenin güney yönündeki giriş kapısı üzerine konumlandırıldı. Bu şekilde ayrıca bir kaidenin yapılmasına gerek kalmamıştı.

Zile Saat Kulesi, Amasya vilayet merkezi ve diğer kazalarındaki kuleler gibi tuğla malzemeden ve minare biçiminde inşa edilmişti.²⁴ Ustası henüz meçhul olmakla birlikte yapımında ihtiyaç duyulan malzemelerin bir kısmı ve çalışan işçiler Zile'den temin edilmişti. Nitekim Ziya Paşa'nın Amasya'dan ayrılmasından sonra hakkında açılan soruşturma evraklarında yer alan bilgilere göre yapımı birlikte sürdürülen Zile Rüşdiye Mektebi ve Zile Saat Kulesi inşasından kalan esnaf ve işçilere halen ödenmesi gereken 27.000 kuruş borç bulunmaktaydı.²⁵ Anlaşıldığı üzere Ziya Paşa, Amasya mutasarrıflığı görevinden 1865 yılının Aralık ayında ayrılırken, Zile'de yapımı gerekli görülen ortaokul ve saat kulesi tamamlanmış ya da tamamlanmak üzereydi. Ancak, kulenin saat mekanizması O'nun döneminde konulamamıştı.

Kulenin minare biçiminde yapılmış olması, saat kulesi gövdesinin kalede yer aldığı bilinen tarihi bir caminin minaresine ait olduğu ve bu sırada saat kulesi şekline dönüştürüldüğüne dair bir takım yorumlara²⁶ neden olsa da gerçekte yukarıda arşiv belgesinde yer alan bilgilerden de anlaşılacağı üzere kule, Ziya Paşa döneminde ve temelden yapılmıştır. Ziya Paşa döneminde

²² Hicran Hanım Halaç, Sibel Özdemir İlhan, "Kentsel İmge Olarak Saat Kuleleri", *E- Journal of New World Sciences Academy*, 9 (4), 2014, s.192.

²³ Murat Çerez, "Amasya Saat Kuleleri", *Erzurum Kültür Eğitim Vakfı Yayınevi Ekev Akademi Dergisi*, 14 (45), 2010, s.346.

²⁴ Emre Kolay, "Amasya'da Geç Dönem Osmanlı ve Erken Cumhuriyet Dönemi Kamu Yapıları Hakkında Genel Bir Değerlendirme", *The Journal of Academic Social Science* 4 (29), 2016, s..491.

²⁵ BOA.I.MMS.32/1316-4, 2 Rebiüahir 1283 (14 Ağustos 1866)

²⁶ Acun, *a.g.e.*, s.91.

Amasya ve kazalarında yapılan bütün saat kuleleri sanki bir prototipin esasına sadık kalınarak inşa edilmişçesine birbirine benzemektedir.²⁷ Kule malzemesinin tuğla olması Osmanlı değil Selçuklu ve yeni değil daha eski bir yapı olması gerektiği beklentisini oluştursa da Ziya Paşa döneminde yapılan Amasya, Merzifon, Ladik, Zile Saat Kulelerinin tamamı minare biçimli olmakla birlikte (Ladik Saat Kulesi dışında) hepsinde tuğla malzeme kullanılmıştır. Kaldı ki minaresi Zile Saat Kulesi'nin gövdesi olduğu iddia edilen Zile Kalesi'nde kadim camii, Osmanlı döneminin hatırası olan *Behram Kethüda Camii*'dir. Arşiv belgelerinde, söz edilen caminin *enderun-i kalede* (yani kalenin iç kısmında) olduğu ifade edildiğinden, Behram Kethüda Camii'ni surların kenarında, minaresini de kapının üzerinde konumlandırmak doğru bir yaklaşım olmayacaktır.²⁸

Zile Saat Kulesi, özellikle Amasya ve Merzifon'daki muadillerine benzer biçimde ve benzer ölçülerde yapılmıştı. Yaklaşık 10m uzunluğunda ve 3m çapında olan saat kulesine doğu yönündeki giriş kapısından girilmekte ve 35 basamaktan sonra saat mekanizmasının bulunduğu köşk kısmına ulaşılmaktaydı.²⁹ Köşk kısmı büyük olasılıkla yine Amasya'daki emsallerinde olduğu gibi ahşaptan yapılmıştı. Bu kulenin yapıldığı tarihten 10 yıl sonra Merzifon'da bulunan Kara Mustafa Paşa Camii'nin şadırvan süslemelerinde Zile Kalesi ve Kulesi'nin minyatürlerini yapan Zileli Emin Efendi'nin tasvirinde, kulenin köşk kısmı iki kademededen oluşmaktaydı.³⁰

Saat kulelerinin köşklerinin kademeli yapılması bir takım teknik gerekçelere dayanmaktaydı. En altta bulunan ilk kademede saat mekanizması yer alırdı. Köşkün ilk kademesinin dört yüzünde de saat kadranı bulunmaktaydı. Üst kademeye ise mekanizmaya ait çan yerleştirilirdi. Çan sesinin uzaklara ulaşabilmesi ve rahat duyulabilmesi için bu ikinci kısmın yan tarafları açık olurdu. Kule saatleri genellikle her saat başı, saatin rakam sayısı kadar, buçuklarda da tek vuruş yapacak şekilde imal edilirdi. Bazı saatler, saat başlarında tek vuruş yapacak şekilde ayarlanmışlardı.³¹

²⁷ Bkz. Ek 2, Ek. 3 ve Ek.4.

²⁸ BOA.AE.SMHD.I. 262/21230, Gurre-i Zilkade 1148 (14 Mart 1736), Kale içindeki camii Evliya Çelebi'nin seyahat notlarında da yer almış, caminin mevki olarak Enderun-i kale (kale içi) ifadesi kullanılmış ve minareli bir camii olduğu belirtilmiştir. Bkz. Evliya Çelebi, *Seyahatname* (Yay. Haz. S. A. Kahraman, Y. Dağlı), İstanbul, Altan Matbaacılık Yayını, 1999, s.143.

²⁹ Bekir Altındal, *Zela'dan Zile'ye Yolculuk*, İstanbul, Bayrak Yayıncılık ve Madencilik, 2011, s. 403.

³⁰ Bkz. Ek.1.

³¹ Acun, *a.g.m.*, s.325-326.

Zile Saat Kulesi'nin gövde ve köşk kısımları Ziya Paşa zamanında yapılmıştı ancak görev süresi bir saatin satın alınarak getirilmesine yetecek kadar uzun olmamıştı. Devrin şartlarında böyle büyük saatleri temin etmek hem maliyetli hem de nakliye işlemleri bakımından oldukça meşakkatliydi. Bu amaçla Orta Karadeniz şehirleri için Samsun limanı kullanılıyor ve burada gümrük işlemleri tamamlanan saatler ait olduğu şehirlere taşınıyordu.³²

Zile'de hayli sene önce, masrafları halkın yardımları ile karşılanarak yaptırılmış olan saat kulesine büyük bir saatin alınarak konulması fikri ilk kez 1870 yılında gündeme geldi. Saatin masrafları için belediye tezyinat bütçesinin iki yıllık geliri olan 6000 kuruşa, servet sahibi zenginlerden alınan 6000 kuruş daha eklenmiş, böylece kuleye bir saat alımı için 12.000 kuruş tahsis edilmişti. Zile ahalisinin bu isteği bürokrasi yönünden bir engele takılmadı. Amasya sancağı bu talebin görüşülmesi için konuyu Sivas Vilayeti'ne havale etmişti. Vilayet Meclisi'nde; halkın yardımları ile bir saatin alınarak kuleye konulmasının, Zile halkı için bir şeref ve meziyet göstergesi olacağı, bunun yanı sıra kuleye konulacak saatin her vakit *saati ihtar ve ilan edecek olmasının* herkesin memnuniyetine vesile olacağı, bundan padişahın dahi hoşnut olacağı belirtilmişti.³³ Dahası son aşamada Osmanlı merkezi hükümetinin danışma kurulu olan Şura-i Devlet'te yapılan değerlendirmelerden anlaşıldığı kadarı ile saatin bir an evvel satın alınarak, *eyyam-ı mübareke-i mahsusada*, (Müslümanlar için mübarek kabul edilen bir günde) kuleye yerleştirilmesine karar verilmişti.³⁴

Dolayısı ile bütün bu görüşlerin belirtildiği 1288 yılı Muharrem ayında (Nisan 1871) henüz saat satın alınmış değildi. Ancak alındığında muhtemelen Müslümanlar için kutsal kabul edilen Cuma günü ya da daha kuvvetli bir ihtimalle zamanı yaklaşan bir kandil günü konulması tasarlanmaktaydı.

Zile Saat Kulesi için düşünülen saatin alındığına ve ne zaman köşk kısmına yerleştirildiğine dair maalesef arşiv belgelerinde bir kayda tesadüf edilememiştir. Ancak araştırmacıların Zile sakinleri ile gerçekleştirdikleri kişisel görüşmeler doğrultusunda saatin 1930'lu yıllara kadar kulede mevcut ve çalışır halde olduğunu bilmekteyiz. Zile Saat Kulesi'nin köşk kısmı ahşaptan yapıldığından zaman içinde birkaç kez yenilenmiştir. Şu halde

³² Örneğin Merzifon Saat Kulesi için alınan saatin Samsun'dan nakledildiğine dair bkz. BOA.A.MKT.MHM. 350/50, 23 Şevval 1282 (11 Mart 1866)

³³ BOA. ŞD.1782.A /61-2, 11 Muharrem 1288 (2 Nisan 1871)

³⁴ Belgede yer alan "...saatin celb ve irsali ve eyyam-ı mübareke-i mahsusada endaht idilmek için..." ifadesinden yola çıkarak saatin Müslümanlar için mübarek kabul edilen Cuma gününde ya da daha kuvvetli bir ihtimalle zamanı yaklaşan bir kandil gününde kuleye yerleştirilmek istendiği anlaşılmaktadır. Bkz. BOA. ŞD.1782.A /61-2, 11 Muharrem 1288 (2 Nisan 1871)

saat mekanizmasının köşk kısmının tahrip olması ile yerinden alınmış olduğu ve bir şekilde tekrar yerine konulmadığı anlaşılmaktadır. Bununla birlikte söz konusu saatin bugün nerede olduğu halen bir muammadır.³⁵

Sonuç

Tanzimat'ın neden olduğu Batılılaşma ikliminin tesiri altında kalan taşradaki Osmanlı bürokratları, sıkı bir imar faaliyeti ile görev yaptıkları kentleri Avrupa'daki şehirlerin medeni imkânlarına kavuşturmak için büyük çaba sarf etmişlerdir. Ziya Paşa'nın bir bürokrat olarak icraatları ile Osmanlı taşrasında gerçekleştirmeye çalıştığı dönüşüm, O'nun zihin dünyasında idealize ettiği Osmanlı toplumu ve şehirleri hakkında fikir edinmemize yardımcı olmaktadır. Medeni vasıtaları kazanarak hızla modernleşen bir şehir hayatının yanında, şehirlerde bürokratik ya da ekonomik katmanlardan arınmış oldukça şeffaf, kaynaşmış bir toplum yapısı Ziya Paşa'nın hayal ettiği Osmanlı toplumunun en belirgin özellikleri olarak öne çıkmaktadır.

Bu çabanın bir ürünü olan Zile Saat Kulesi, Ziya Paşa'nın Amasya Valiliğinin ikinci yılında (1965) inşa edilmiştir. Taş yapıli saat kulelerinin ekseriyeti günümüze daha yakın zamanda yapılmışken tuğla malzemenin kullanıldığı saat kulelerine daha çok Tanzimat Dönemi'nde yapılan eserler arasında rastlanmaktadır. Bu sebeple Zile Saat Kulesi örneğinde olduğu gibi tuğla malzemeli saat kuleleri Osmanlı saat kulesi geleneğinin ilk örneklerini temsil etmektedir. Üstelik bu eserlerin birçoğu zamana yenik düşüp yıpranmak suretiyle ya da tabii afetler nedeniyle yıkılıp yeniden inşa edilmişken Zile Saat Kulesi, günümüze ulaşabilmiştir.

Bu nedenle Zile Saat Kulesi minare biçimli ve tuğla malzemeli saat kuleleri arasında orijinalliğini muhafaza ederek bugüne ulaşabilen nadir Osmanlı eserlerinden bir tanesidir.

Zile Saat Kulesi için satın alınacak saatin mübarek bir günde takılmasının planlanması ise, modernliğin simgesi haline gelen saat kulelerinin gelenekçi kesim tarafından da kabul görmüş olmasını göstermesi bakımından anlamlıdır.

³⁵ Zile Saat Kulesi'ne ait saatin akıbeti ile ilgili pek çok seçenek üzerinde durulmuştur. Bu konudaki araştırmalar için bkz. Bekir Altındal, "Zile'nin Sembölü Kale ve Saat Kulesi", *Tarihi ve Kültürü İle Zile Sempozyumu Bildirisi-2008, Sempozyum Tebliğleri Kitabı*, İstanbul, Zile Belediyesi Kültür Yayınları, 2009, s.26-29.

Kaynakça

Arşiv

Türkiye Cumhuriyeti, Devlet Arşivleri Başkanlığı, Osmanlı Arşivi (BOA)

BOA.HR.SFR.04. 767/ 117

BOA.ŞD.1782.A /61-2

BOA.A.MKT.MHM. 350/50

BOA.AE.SMHD.I. 262/21230

BOA.DH.MKT. 1405/50

BOA.DH.MKT. 2414/63

BOA.I.MMS.32/1316-4

BOA.İ.MVL.546/24528

BOA.MVL.713/26

BOA.MVL.715/22

BOA.MVL.716/71

BOA.MVL.717/85

İnceleme Eserler

Acun, Hakkı, “Saat Kulesi”, *İslam Ansiklopedisi*, 35. Cilt, İstanbul, Türk Diyanet Vakfı Yayınları, 2008, ss.325-326.

Acun, Hakkı, *Osmanlı İmparatorluğu Saat Kuleleri*, Ankara, Atatürk Kültür Merkezi Yayını, 2011.

Aktüre, Sevgi, “Osmanlı Devleti’nde Taşra Kentlerindeki Değişimler”, *Tanzimattan Cumhuriyete Türkiye Ansiklopedisi*, 4. Cilt, İstanbul, İletişim Yayınları, 1985, ss.891-904.

Altındal, Bekir, “Zile’nin Sembölü Kale ve Saat Kulesi”, *Tarihi ve Kültürü İle Zile Sempozyumu* -2008, Sempozyum Tebliğleri Kitabı, İstanbul, Zile Belediyesi Kültür Yayınları, 2009, ss.14-30.

Altındal, Bekir, *Zela’dan Zile’ye Yolculuk*, İstanbul, Bayrak Yayıncılık ve Madencilik, 2011.

Bir, Atilla; Kaçar, Mustafa, “Saat”, *İslam Ansiklopedisi*, 35. Cilt, İstanbul, Türk Diyanet Vakfı Yayınları, 2008, ss.322-324.

Çerez, Murat, “Amasya Saat Kuleleri”, *Erzurum Kültür Eğitim Vakfı Yayınevi Ekev Akademi Dergisi*, 14 (45), 2010, ss.341-354.

- Evliya Çelebi, *Seyahatname* (Yay. Haz. S. A. Kahraman, Y. Dağlı), İstanbul, Altan Matbaacılık Yayını, 1999.
- Halaç, Hicran Hanım; “İlhan, Sibel Özdemir, Kentsel İmge Olarak Saat Kuleleri”, *E- Journal of New World Sciences Academy*, 9 (4), 2024, ss.190-200.
- Kenan Akyüz, *Ziya Paşa'nın Amasya Mutasarrıfı Sırasındaki Olaylar*, Ankara, Ankara Üniversitesi Basımevi Yayınları, 1964.
- Kolay, Emre, “Amasya’da Geç Dönem Osmanlı ve Erken Cumhuriyet Dönemi Kamu Yapıları Hakkında Genel Bir Değerlendirme”, *The Journal of Academic Social Science* 4 (29), 2016, s. 482-502
- Mehmet Süreyya, *Sicill-i Osmani*, (Yay. Haz. N. Aybazar), V. Cilt, İstanbul, Tarih Vakfı Yurt Yayınları,1996.
- Özçağlar, Ali, “Zile'nin Kuruluşu Gelişmesi ve Bugünkü Fonksiyonel Özellikleri”, *A.Ü. Türkiye Coğrafyası Araştırma ve Uygulama Merkezi (TÜCAUM) Dergisi*, 1995, ss.145-163.
- Salman, Barış. Antik Çağ'da Güneş Saatleri ve Zaman Kavramı, *Basılmamış Yüksek Lisans Tezi*, Dokuz Eylül Üniversitesi, İzmir, 2003.
- Serbestoğlu, İbrahim; Temizer, Abidin, “Yeni Belgeler Işığında Ziya Paşa'nın Amasya Mutasarrıflığı Esnasındaki Faaliyetleri”, *III. Uluslararası Geçmişten Günümüze Merzifon ve Amasya Yöresi Sempozyumu (8-10 Ekim 2015), Bildiri Kitabı*, 2015, ss.239-242.
- Uçman, Abdullah, “Ziya Paşa”, *İslam Ansiklopedisi*, Cilt 44, İstanbul, Türk Diyanet Vakfı Yayınları, 2013, ss. 475-479.

DIYARBAKIR
26 - 27 ARALIK 2020

Ekler

Ek 1. Nakkaş Zileli Emin Efendi'nin Merzifonlu Kara Mustafa Paşa Camii Şadırvan Süslemelerinde Yer Verdiği Minyatüründe Zile Kalesi -1873 (Minyatür Zile Saat Kulesi'nin yapımından 8 yıl sonrasına aittir)



Ek 2. Zile Saat Kulesi



Ek 3. Amasya Saat Kulesi



Ek 4. Merzifon Saat Kulesi



Ek 2 : (<http://unyezile.com/futbolzile.htm>)

Ek 3: (<https://www.kulturportali.gov.tr/turkiye/amasya/gezilecek yer/saat-kules277703>)

Ek 4 : (https://tr.wikipedia.org/wiki/Merzifon_Saat_Kulesi)

SEYYAH WILLIAM OUSELEY'İN GEZİ NOTLARINDA AMASYA (1812)

Dr. Öğr. Üyesi Hadi Belge

Amasya Üniversitesi

hadibelge@gmail.com – ORCID: 0000-0001-9387-3799

Özet

Tanınmış diplomat ve misyonerler yetiştirmiş saygın bir ailenin üyesi olarak Galler'de dünyaya gelen William Ouseley, bir dilbilimci ve aynı zamanda şarkiyatçıydı. Ouseley, temel eğitimini ülkesinde tamamladıktan sonra Paris'e giderek burada ilgi duyduğu Fars dili ve kültürü üzerine yoğunlaştı. Kısa bir dönem için İngiltere'nin Hindistan'daki birliklerinde subaylık yapmış olsa da askerliği bir meslek olarak seçmemiş ve Avrupa'ya geri dönerek kendisini bilime adanmıştı. Araştırmaları ile kısa süre içinde akademi dünyasında kendisinden söz ettiren Ouseley, bilhassa Fars dili alanındaki çalışmaları ile ülkesindeki şarkiyat araştırmalarının gelişimine büyük katkı sağladı. Bu sırada diplomat olan kardeşi Gore'nin Tahran elçisi olarak atanması ise Ouseley'in hayatındaki dönüm noktalarından birini teşkil etmiştir. Nitekim başta İran olmak üzere uzun zamandır üzerinde çalıştığı, bir taraftan da merak ettiği coğrafyanın toplum ve kültürlerini yakından inceleme fırsatı edinmişti. Ouseley, Tahran elçiliği sekreteri sıfatı ile kardeşinin yanında beş yıl süre ile görev yaptı. Bu görevde bulunduğu sırada gerçekleştirdiği seyahatlerde Anadolu ve İran şehirleriyle ilgili izlenimlerini, seyahat boyunca tanık olduğu olayları, ülkesine döndüğünde “*Travels in Various Countries of the East; More Particularly Persia*” ismi ile yayınladı. 1812 yılında İran'dan ülkesine dönerken belirlediği güzergâh gereği Tokat, Amasya, Merzifon ve Osmancık gibi şehirlerden geçmişti. Bu güzergâhta 16 Ağustos 1812 yılı sabahında Amasya'ya uğrayan Ouseley, kara ölüm olarak bilinen vebanın korkutucu etkisi altında şehri gezmişti. Ouseley, Amasya'da kaldığı süre içinde şehrin tarihi ve kültürel dokusu üzerinde bir takım değerlendirmeler yapmış, aynı zamanda coğrafyası ve iktisadi yapısı hakkında da kayda değer bilgiler vermiştir. Fars edebiyatı kadar tarihi ile ilgili literatüre de hâkim olan Ouseley, seyahatlerindeki tespitlerini bu literatüre ait atıflar yaparak kuvvetlendirmekte, böylece okuyucusuna Amasya tarihi ve kültürü açısından son derece kıymetli bilgiler sunmaktadır.

Anahtar Kelimeler : William Ouseley, Amasya, Merzifon, seyahatname, Osmanlı Devleti

Giriş

Kabaca Batı'nın Doęu'yu tanımaya alıřması ile ilgili her trl faaliyetini ifade eden oryantalizm kavramının (bařka bir ifadeyle řarkiyatılıęın) kkenleri ok eskilere dayanır ancak bu faaliyetin akademik bir disiplin olarak belirmesi XIX. yzyılın bařlarına rastlamaktadır. Bařlangıta masum bir akademik ilgi olarak deęerlendirilmiř olsa da zamanla misyonerlik ve smrgencilige dair her trl aba ve iřbirlięi oryantalizm ile iliřkilendirilmiřtir.¹ Bu nedenle oryantalizm sre iinde Doęu'yu tanımaya alıřan, ğrenen, ğreten, onu řekillendirmeye, hatta tmden hkim olup ynetmeye alıřan bir harekete evrilmiř ve bu yolda kurumsallařmıřtır. Bu abanın en somut olarak grlebileceęi alan, XVIII. yzyılın sonlarından itibaren Avrupa řehirlerinde aılan ve kısa zaman iinde giderek sayıları artmaya bařlayan řark Etdleri Enstitleridir.² Sahadaki yansımaları ise bir mesleęi icra etmekten te, sanki kutsal bir vazifeyi yerine getiriyormuřçasına řark topraklarının her bir karıřını bu bilin ile adımlayan bilim heyetleri, kařif ve seyyahlardır.³

1767 yılında *Kaptan Ralp Ouseley*'in oęlu olarak *Monmouthshire*'de dnyaya gelen William Ouseley de yukarıda bahsedilen oryantalistlerden biriydi. William, 1787 yılına kadar zel bir eęitimden getikten sonra, eęitimini geliřtirmek amacı ile Paris'e gitmiř, burada Fars kltr ve tarihi ile ilgili alanın cazibesine kapılmıřtı. William, Paris'te bir yıl kaldıktan sonra askerlik hayatına atılma kararı aldı ve İngiltere'nin Kornet birlięindeki 8. Svari Alayı'nda birkaç yıl sre ile grev yaptı. Bununla birlikte York Dk Kampanyası altındaki hizmetleri onun tanınmasına yetmemiřti. Bu sebeple 1794 yılında Avrupa'ya tekrar dndęnde Laiden'de oryantalist alıřmalara bıraktıęı yerden tekrar bařladı. alıřmalarını Paris'teki eęitimi sırasında ok etkilendięi Pers kltr ve tarihi zerine yoęunlařtırmıř, 1795 yılında İran yazmaları hakkında eser telif etmiř, aynı řekilde 1796'da İngiltere'ye dndęnde de gazetelerde benzer yazıları yayınlanmıřtı.⁴

William, 6 Mart 1796'da İngiliz ordusundaki Albay John İrving'in kızı olan Jullia ile evlendi. řarkiyat konularında yaptıęı alıřmalarla kısa zamanda ilim evrelerinde kendisinden sz ettiren William, bu alandaki bařarılarını saha alıřmaları ile talandırmak niyetindeydi. 6

¹ Ycel Bulut, "Oryantalizm", *İslam Ansiklopedisi*, Cilt 33, İstanbul, Trk Diyanet Vakfı Yayınları, 2007, s.428.

² Edward Said, *Oryantalizm: Smrgencilięin Keřif Kolu*, (ev. Selahattin Ayaz), İstanbul, Pınar Yayınları, 1991, s.16,75, 90., ve Bulut, *a.g.m.*, s.428.

³ Rıza Kurtuluř, "Ouseley, Sir William", *İslam Ansiklopedisi*, Cilt 34, İstanbul, Trk Diyanet Vakfı Yayınları, 2007, s.12-13.

⁴ O'Duinn; Owen, *Dictionary of National Biography* (Ed. Sidney Lee), Vol. XLII, London, Smith, Elder and Co., 1895, s.363. ve Kurtuluř, *a.g.m.*, s.12-13.

Aralık 1801 tarihinde bir mektupla, bir doğu sarayında elçi olarak görevlendirilmek ve İran'a gerçekleştirmek istediği seyahat için hükümet desteğini sağlamak konusunda nüfuzunu kullanması için Chichester Kontu'nun yardımına müracaat etmişti.⁵

Çok geçmeden beklediği fırsatı bulan Ouseley, kendisini İran elçisi olarak atanan kardeşinin (Gore'nin) hizmetinde sekreter olarak görevlendirmeyi başardı. William kardeşi ile birlikte İran'da beş yıl kadar kalmış burada bulunduğu süre içinde İran'ı ve civarında bulunan ülkeleri gezmişti.⁶

Bu vazifeyi yürüttüğü süre içinde Ouseley, İran'da Antik Çağlardan beri var olan eserleri, mimari yapıları, kitabeleri ve yazmaları mercek altına almıştı. İran'da yer alan bazı antik eserler (taşlar) üzerinde kimyasal deneyler uygulayan ilk araştırmacıydı. Karşılaştığı mimari yapıların neredeyse tamamının çizimlerini yapmış, el yazmalarını ise ya kopyalamış ya da satın almıştı. Buradaki görevi tamamlandığında William Ouseley, İran kültürü ve tarihi ile ilgili bilimsel hevesini tatmin etmekle kalmayıp, Pers tarihini ve kültürünü yansıtan, her biri birbirinden değerli 724 el yazması eserden oluşan bir ganimetin de sahibi olmuştu. Ouseley, İngiltere'ye döndüğünde artık sahip olduğu eserler için ciddi teklifler alan bir koleksiyonerdi.⁷

Ancak Ouseley, hem seyahati boyunca aldığı notları hem de İran'da elçi sekreteri olarak bulunduğu süre içinde araştırmalarından edindiği sonuçları yayınlamayı tercih etti. Ouseley'in seyahat güzergâhında yer alan noktalardan birisi de 16 Ağustos 1812 yılında uğramış olduğu Amasya idi.

William Ouseley'in Amasya İzlenimleri

XIX. yüzyıl başlarında Amasya, Sivas Eyaleti'ne bağlı bir sancak olarak idare edilmekteydi. Şehirde Türkler ve Müslümanlar Hristiyan unsurlar ile uzun asırlardan beri birlikte yaşamaktaydılar. Şehirde Ermeniler, Rumlara nazaran daha kalabalık bir nüfus teşkil ediyorlardı ve kentin toplam nüfusunun yaklaşık olarak dörtte birini oluşturmaktaydılar.⁸

⁵ William'ın eğitim hayatı başarılarla doluydu. Okuduğu okullarda (mesela *Trinity Collage*'de) onur derecesi almış ve Rostock Üniversitesi'nde doktora yapmıştı. 1800'de ise "Sir" unvanı almıştır. O'Duinn; Owen, *a.g.e.*, s.363.

⁶ Kurtuluş, *a.g.m.*, s.12-13.

⁷ Ali Mousavi, *Journal of Near Eastern Studies. Persepolis: Discovery and Afterlife of a World Wonder*. Boston/Berlin, Walter de Gruyter, 2012, s.123-124.

⁸ Ali Tuzcu, *Seyahatnamelerde Amasya*, Amasya, Amasya Belediyesi Kültür Yayınları, 2013, s.153.

William Ouseley, İran'dan ayrıldıktan sonra Osmanlı taşrasının Doğu vilayetlerini içeren bir güzergâh belirlemek suretiyle Tokat ve Turhal istikametinden Amasya'ya varmayı amaçlamıştı. Kafilesinde Türkler de bulunmaktaydı. Bu kişiler, şık giyinimli, varlıklı ve silahlı bir Türk ile beraberindeki hizmetkârlarından ibaretti. Tokat Valisi adına bazı görevleri yerine getirmek üzere İstanbul'a gitmekteydiler ve aynı zamanda yol boyunca koruma sağlamak üzere kendilerine katılmışlardı. Ouseley'e göre; onların samimiyetlerinden şüpheye lüzum yoktu. Yeşilirmak yatağını takip ederek sürdürdükleri yolculukta Amasya şehrine yaklaştıklarında nehrin her iki yanında yükselen kayalar Ouseley için oldukça etkileyici bir manzara oluşturmuştu. Burada yol boyunca şehre doğru uzanan su kanalı kendisine gösterildiğinde, bu olukları incelemiş ve zaten Farsî literatüre hâkim olan seyyah, şu notları almıştı:

Bu kayaların yüzleri bazı yerlerde pürüzsüzdü ve bize eşlik eden Türkler'e göre bu kayalar Ferhad'ın eliyle oyulmuşlardı. Ancak, Kirmanşah yakınlarındaki Bisutun Dağı'nda⁹ İranlı sanatkârlar tarafından dikkat çekici bir şekilde uygulanan bu geleneği ve ustalığı kutsayan sayısız el yazmasında, bu düşünceyi doğrulayan herhangi bir bilgiye tesadüf etmedim. Öyle görünüyor ki, bu yerin insanları, çeşitli romanlarda bahsedilen Ferhad'ın öyküsündeki Pers sahnesini, gerçekliğe hiç de uymadığı halde, kendi yaşadıkları bölgeye uyarlamışlar. Amasya yakınlarındaki kayaya oyulmuş bir su kemeri veya kanalın, aşık Ferhad'ın sevdiği kadın olan güzel Şirin'in memnuniyetini kazanmak için Bisutun Dağı'na akmasını sağladığı, "jaw-ı shir" veya "Süt Deresi" denilen derenin yatağı olduğunu düşünüyorlar. Bu karışıklık, 1743 yılında Amasya'yı ziyaret eden zeki Fransız gezgin, M. Otter'in beyanlarından da anlaşılmaktadır.¹⁰

Bütün bu incelemelerin yapıldığı vakitte hava henüz aydınlanmamıştı. Kafile şehre doğru yol almaya devam etti. İki veya üç mil boyunca bahçelerin ve bahçe evlerinin bulunduğu bir alandan geçmişlerdi, ancak hava o kadar karanlıktı ki tüm bu güzellikleri ayırt edememişlerdi. Nihayet yarım saat ilerledikten sonra, 16 Ağustos 1812 sabahında Amasya'ya ulaştılar. Her iki yana uzanan balkonların neredeyse tepede bulunduğu uzun dar sokaklardan geçerek sabah saat dört civarında konaklayacakları, menzilhane olarak da kullanılan, bir hana yerleşmişlerdi.

⁹ Şahî'nin *Ferhatname*'sine göre efsaneye onu olan dağ, İran'da bulunan *Bisotun Dağı*'dır. Anadolu'ya (Amasya) özgü anlatın "Ferhat ile Şirin" hikâyesinde ise dağ ismi belirtilmemektedir. Bkz. Nurgül Özcan, *Anadolu Halk Hikâyesi "Ferhat ve Şirin" İle Şahî'nin Ferhatname'sinin Karşılaştırılması*, *ICANAS* 38, 2007, s.1215.

¹⁰ Willam Ouseley, *Travels in Various Countries of the East; More Particularly Persia*, Vol. III, London, Rodwell and Martin, 1823, s.492. Esasen arkeolojik incelemelerde kanalların Roma Dönemi'ne tarihlendiği bilinmektedir. Kanalların bir masal kahramanı olan Ferhat'a izafe edilmesi ise bu yerin "Ferhat Dağı" civarında bulunmasından dolayıdır. Zira bu dağda, Amasya'nın fethi sırasında Melik Ahmet Danişmed Gazi emrinde savaşan ve yararlılıkları görülen Ferhat isimli bir komutan medfundur. Bkz. Hüseyin Menç, *Tarih İçinde Amasya*, Ankara, Amasya Belediyesi Kültür Yayınları, 2014, s.49.

Handaki istirahatleri Ouseley'in deyimiyile *İsfahan'da veya Şiraz'ın sıcağını bile unutturacak kadar ızdırıp veren bunaltıcı bir sıcak gelene kadar* devam etmişti. Kahvaltıda, iyi ekme, süt, erik ve bolca üzüm verilmişti. Seyyah bu handa dinlenmekte iken çok geçmeden yolculuğun Amasya programını ve genel olarak güzergâhını etkileyecek olan bir haber almıştı. Kendisine ulaşan bilgiler Amasya için de tarihe düşülecek bir not niteliğindedeydi:

Öğle vakti, altı gün önce İstanbul'dan ayrılan ve Tokat'a gitmekte olan bir Tatar geldi. Türk başkentinden henüz ayrılan Tatar bizlere çok endişe verici haberler getirmişti. Bir sonraki durağımız olan Merzifon'da gereksiz olarak vereceğimiz molalara karşı bizleri uyardı. Burada yarım saat boyunca mezara taşınan beş ceset gördüğünü ve hemen hemen her evde çocukların çığlıklarını ve kadınların ağıtlarını duyduğunu anlatmıştı. Amasya'da ise ölümler yeni başlamıştı ve henüz korkunç bir durum içermiyordu, çünkü son gün içinde sadece dört kişi ölmüştü.¹¹

William Ouseley'in Amasya'yı ziyaret ettiği tarih olan 1812 yılında Osmanlı İmparatorluğu'nun diğer bölgelerinde de vebanın etkileri görülmektedir. Kara ölümden en çok etkilenen şehirlerin başında İmparatorluk başkenti olan İstanbul gelmekteydi.¹² Ancak gördüğü her şeyi kaydetmek, hatta resmetmek konusunda oldukça titiz olan Ouseley'in Tokat'ta bulunduğu süre içinde veba ile ilgili bir ibareye yer vermemiş olması oldukça düşündürücüdür.¹³

Vebanın neden olduğu ölümler, seyyahın şehri detaylı biçimde gezme konusundaki cesaretini kırmıştı. Bu sebeple *merak uyandıran bu antik şehrin çoğunu keşfedememişti*. Bununla birlikte bulunduğu hanın penceresinden görünen manzarayı analiz etmekteydi. *Yüksek ve engebeli görünen muazzam kayaların eteğinde konumlanmış nefis evler bulunmaktaydı. Kalenin altından gayet hızla akan nehir, geniş bir yatağa sahipti*. Ouseley, bütün bu gözlemleri yaptığı tam da bu noktadan Amasya Tarihi'ne ait en eski çizimlerinden birini yaptı.¹⁴

William Ouseley bir taraftan da, başta kral kaya mezarları olmak üzere, bu manzarada yer alan figürler üzerinde düşünmekteydi:

¹¹ Ouseley, *a.g.e.*, s. 493.

¹² Nalan Turna, "İstanbul'un Veba İle İmtihani: 1811-1812 Veba Salgını Bağlamında Toplum ve Ekonomi", *Studies of the Ottoman Domain*, 1 (1), 2011.

¹³ William Ouseley'in seyahatinde Tokat'a dair gözlemleri için bkz. Ali Açık, "19. Asrın İlk Yarısında Batılı Seyyahların Seyahatnamelerine Göre Tokat Şehri", *Tokat Tarihi ve Kültürü Sempozyumu (25-26 Eylül 2014)*, Cilt 1, Ankara, Salmat Basım Yayıncılık, 2015, s.138-139.

¹⁴ Bkz. Ek:1

Bunlar [kaya mezarları], başka bir gelenekten öğrendiğimiz kadarıyla, erken dönem Hıristiyan azizlerinin ve XVIII. Yüzyılda yaşayan bazı Muhammedî dervişlerin meskeni oldular. Hizmet ettikleri amaç ne olursa olsun, bu dağda oldukça eski çağlardan kalma kalıntılar bulmayı ummaya hakkımız var. Benim görüşüme göre kazılan odaların mezar anıtları olup olmadıkları ya da Pontus krallarının dağın daha yukarısında görünen duvarların arasına gömülmüş olup olmadıkları veya bunların kral odası ve mezarına ait varlıklar olup olmadığı, Hıristiyanlık döneminden yaklaşık otuz yıl önce Amasya'da doğmuş olduğunu bildiğimiz Strabon'un tanıklığından pekala anlaşılabilir.¹⁵

William Ouseley, Farsî literatürün yanında oryantalist bilgi birikimine, dahası, araştırdığı bölgeye has kaynaklara ve kendisinden önceki seyyahların aktardığı bilgilere vakıftı. Seyyah bütün bunları saha incelemeleri sırasında maharetle birleştirebilmekte ve güçlü yorumlar yapabilmekteydi. Nitekim seyyah Amasya gözlemlerine dair notlarının devamında bu türden yaklaşımlar sergilemekte:

Amasya ! der, İranlı coğrafyacı Hamdullah; "Bir zamanlar, Selçuklu ailesinden Sultan Alladdin Keykubad tarafından yeniden inşa edilen, değişik türden sebzelerin bolca yetiştiği, iklimi sağlıklı ve hoş olan önemli bir şehirdi. [Asya] Minör Coğrafyacıların eserleri arasında Amasya'nın. 67-30 boylamı (longit) ve 42-0 paralelleri (latit) arasında konumlandığını varsayan bir çizelge yayınlandı. Ancak Batlamyus bize bunun Pontus Kapadokyasının bir şehri olduğunu bildirir ve Amasya'yı 65-30 boylamına ve 42-0 paraleline yerleştirir. Ben, şehrin Amazonlu kuruculara atfedilen sayısız şehir arasında sınıflandırıldığı varsayımını dikkatlere sunarak Amasya bahsini kapatacağım.¹⁶

Gün tamamlanmak üzere iken Ouseley, ilginç bir olaya şahit olmuştu. Bordo kıyafetler giymiş olan biri kadın diğeri erkek olmak üzere iki kişi mezar odalarının bulunduğu dağa doğru tırmanmaya başlamışlardı. Bu sırada birkaç defa top sesi işitildi. Ardından bir davul ve klarnete benzeyen bir enstrüman¹⁷ ile müzik eşliğinde bu çiftin oynadıkları görülmüştü. Seyyah top seslerini duyduğunda başlangıçta endişelenmiş olsa da daha sonra hana gelen bir kişinin bilgilendirmesi üzerine, bunun bir Ermeni kadının ihtida ederek İslam'ı kabul etmesi üzerine yapılan bir kutlama olduğunu öğrenmiş ve rahatlamıştı.¹⁸ Ancak asıl endişe verici şey; bir sonraki istasyon olan Merzifon ile ilgili posta Tatarlarının anlatacaklarıydı.

¹⁵ Ouseley, *a.g.e.*, s.494. Seyyahın da belirtmiş olduğu gibi Amasyalı Strabon, eserinde hangi uygarlığa ait olduğunu belirtmemekle birlikte bu büyük kaya üzerinde kralların hem saraylarının hem de anıt mezarlarının bulunduğu belirtmiştir. Bkz. Strabon, *Antik Anadolu Coğrafyası: Geographika: XII-XII-XIV* (Çev. A. Pekman), İstanbul, Arkeoloji ve Sanat Yayınları, 1993, s.39.

¹⁶ Ouseley, *a.g.e.*, s. 495.

¹⁷ Kastedilen enstrüman zurna olmalıdır.

¹⁸ Ouseley, *a.g.e.*, s. 495.

Kafile akşam yemeğini yine handa yedikten sonra yola koyuldu. Belli ki seyyah, akşam serinliğini yol gitmek, gündüzleri ise uğrak noktalarındaki şehirleri gezmeye ayırmak niyetindeydi. Nitekim gün batımından kısa bir süre sonra Amasya'dan ayrılmışlar ve bütün gece boyunca genel olarak düz bir arazi üzerinde seyahat etmişlerdi. *Işık ortamı etraftaki nesnelere seçebilmek için yetersizdi, lakin arazinin sık ağaçlık olmadığı kesindi. 17 Ağustos sabahı saat beşte 28 veya 29 millik bir yolculuk yaptıktan sonra, Merzifon'a yaklaşık bir mil uzaklıkta, yol kenarına yakın bir tarlada mola verildi.* Bazı seyyahlar (örneğin D'Anville) burasının Antik Phazemon olabileceğini düşünmekteydiler. Kafiledekiler halılarını, büyük ceviz ağaçlarının altına, taştan iyi kesilerek yapılmış, güzel görünümlü bir çeşmenin yanına sermişlerdi. Ouseley bu moladan istifade ederek görünüşünden çok etkilendiği çeşmenin çizimini yapmıştı.¹⁹ William Ouseley, bu nokta şahit olduğu manzaraları ve bu yerden hızla uzaklaşmalarına neden olan süreci şu cümleler ile anlatmakta:

Şehirde çok sayıda kişinin vebaya yakalandığına dair farklı yolcuların anlattığı içler acısı rivayetlerden sonra kasabadan kaçınmaya karar verdik; gece orada kaldığımız süre boyunca 60 kişi ölmüştü ve öğleden önce mola yerimizden ayrılırken on veya on bir cenaze töreni görmüştük. Bununla birlikte, benimle seyahat eden topluluk içindeki İranlılar, cahilliklerinin ya da kader ile ilgili doktrinlerinin bir sonucu olarak tehlikenin boyutu ile pek ilgili değillerdi (neyse ki ülkeleri neredeyse her zaman korkunç vebadan muaftır). Edindiğim bilgilere göre Amasya'nın büyüklüğü ve nüfusuna neredeyse eşit olan Merzifon'un (Marsivan) kalabalık ve enfekte pazarlarına, bu kişilerin girmeleri güçlükle engellenebilirdi. Yine de, önlemlerimizin çoğunun boşuna görüldüğünü söylememize izin veriniz. Çünkü kısa süre sonra bindiğim atı kasabadan bana getiren posta görevlisi, çok soğukkanlı bir şekilde kendisinde de bazı belirtiler olduğundan emin olduğunu, hatta karısının ve çocuğunun düşündüğünden daha fazla hasta olduğunu kabul etmişti. Akşam saat altıda mola yerimizi terk ettik. Kasabadan uzaklaşma konusunda hepimiz sabırsızdık. Bize kısa bir süre rehberlik edildi. Yol boyunca gördüğümüz şaşkıncı sayıdaki yeni mezar, bedenlerin toprağa verilmesi merasimine katılan, yas tutan toplulukların çokluğu, ölüm oranının ne boyutta olduğunu anlamak için yeterliydi. Bu kasvetli yol aracılığıyla (ki her tarafta rahatsız edici bir koku vardı), atımızı dörtnala koşmaya teşvik ettik ve neredeyse iki mil boyunca, tarlalarda ve yollarda dolambaçlı bir rota çizdikten sonra biraz ötedeki ana yola ulaştık.²⁰

Sonuç

William Ouseley'in 1812 yılında gerçekleştirdiği seyahate dar notlarından anlaşılacağı üzere Amasya; Osmanlı İmparatorluğu'nun başkenti ile Doğu vilayetleri arasında, İran'a

¹⁹ Bkz. Ek:2

²⁰ Ouseley, a.g.e., s. 496.

kadar uzanan yolun güzergâhında önemli bir uğrak noktası olarak dikkati çekmektedir. Ouseley, bu güzergâhta yer alan bir çok şehirde yaptığı gibi şehirde kaldığı süre içinde, gerek gözlemleri ve tahlilleri, gerekse çizimleriyle Amasya'nın XIX. yüzyıl başlarındaki sosyal dokusuna, geleneklerine, tarihi varlıklarına ve iktisadî faaliyetlerine dair bir kesit sunmuştur.

Buna göre, Osmanlı başkenti ile taşra kentleri arasında iletişim ağı Tatarlar ile sağlanmaktadır. Bu ağ içinde (Ouseley'in de konakladığı) bazı hanlar aynı zamanda menzilhane olarak kullanılmaktadır. Yine seyyahın aktarlığı bilgilerden anlaşıldığı kadarı ile Posta Tatarları başkent ile Amasya arasındaki mesafeyi 6 günde kat etmişlerdir. Elbette ivedi durumlar için bu sürenin kısa olacağı beklenmelidir.

Ouseley'in bu seyahati gerçekleştiği dönemde Amasya'da kent yaşamı vebanın etkisi altındadır. Seyyahın notlarında 1812 yılında Tokat, vebadan etkilenmemiş görünürken en çok etkilenen ve en fazla ölümlerin yaşandığı şehir Merzifon olarak belirmektedir. Ouseley'den 3 yıl kadar önce (1809) Amasya'da bulunan J. Morier'in kayıtlarında şehirde veba görüldüğüne dair bir ibare olmadığından²¹ Amasya'da vebanın 1810'lu yılların hemen başlarında etkili olmaya başladığı anlaşılmaktadır. Amasya'da vebanın 1820'li yıllarda şiddetlendiği ve 1840-1841 yıllarından itibaren karantina tedbirleri uygulanmaya başlandığı bilinmektedir. Bütün bu verilerden Osmanlı taşrasında veba salgınının uzun soluklu olduğu, aynı zaman diliminde tüm Osmanlı kentlerinde görülmediği, kimi zaman lokal bir seyir takip ettiği anlaşılmaktadır. Bu durumda vebanın yayılma alanını, şehirlerin karantina tedbirlerden mahrum olmalarının yanı sıra, ulaşım ağında daha işlek olan ve ticaret potansiyeli fazla olan kentlerin bu özellikleri ile ilişkilendirmek mümkün görünmektedir.

Öte yandan Ouseley, salgının Amasya'da etkili olmaya başladığı; Merzifon'da ise şiddetlendiği bir dönemde, şehre giriş çıkışlarda karantina tedbirinin uygulandığına dair bir not düşmemiştir. Dahası, seyyahın överek bahsettiği (ancak salgın nedeni ile girmekten çekindiği) Merzifon pazarının açık olduğu belirtilmektedir. Seyyah bu bilgilere, kafilesindeki İranlıların veba tehdidine karşı kadercî anlayışlarını tenkit ederek, salgınlar karşısındaki bilinçsizliğin adeta Şark toplumlarının ortak özelliği olduğunu ima etmektedir.

²¹ Murat Hanilçe; Yücel Bulut, "James Morier'le 1809 Yazında Erzurum'dan Amasya'ya Seyahat", *Türk Dünyası Araştırmaları*, 126 (249), s. 441-442.

Kaynakça

- Açikel, Ali, “19. Asrın İlk Yarısında Batılı Seyyahların Seyahatnamelerine Göre Tokat Şehri”, *Tokat Tarihi ve Kültürü Sempozyumu (25-26 Eylül 2014)*, Cilt 1, Ankara, Salmat Basım Yayıncılık, 2015, ss.135-146.
- Bulut, Yücel, “Oryantalizm”, *İslam Ansiklopedisi*, Cilt 33, İstanbul, Türk Diyanet Vakfı Yayınları, 2007, ss.428-437.
- Hanılçe, Murat; Bulut, Yücel, “James Morier’le 1809 Yazında Erzurum’dan Amasya’ya Seyahat”, *Türk Dünyası Araştırmaları*, 126 (249), ss. 409-448
- Kurtuluş, Rıza, “Ouseley, Sir William”, *İslam Ansiklopedisi*, Cilt 34, İstanbul, Türk Diyanet Vakfı Yayınları, 2007, ss.12-13.
- Menç, Hüseyin, *Tarih İçinde Amasya*, Ankara, Amasya Belediyesi Kültür Yayınları, 2014.
- Mousavi, Ali, *Journal of Near Eastern Studies. Persepolis: Discovery and Afterlife of a World Wonder*, Boston/Berlin, Walter de Gruyter, 2012.
- O’Duinn; Owen, *Dictionary of National Biography (Ed. Sidney Lee)*, Vol. XLII, London, Smith, Elder and Co., 1895.
- Ouseley, Willam, *Travels in Various Countries of the East; More Particularly Persia*, Vol. III, London, Rodwell and Martin, 1823.
- Özcan, Nurgül, Anadolu Halk Hikâyesi “Ferhat ve Şirin” İle Şahî’nin Ferhatname’sinin Karşılaştırılması”, *ICANAS* 38, 2007, ss.1209-1225.
- Said, Edward, *Oryantalizm: Sömürgeciliğin Keşif Kolu*, (Çev. Selahattin Ayaz), İstanbul, pınar Yayınları, 1991.
- Strabon, *Antik Anadolu Coğrafyası: Geographika: XII-XII-XIV* (Çev. A. Pekman), İstanbul, Arkeoloji ve Sanat Yayınları, 1993.
- Turna, Nalan, “İstanbul’un Veba İle İmtihani: 1811-1812 Veba Salgını Bağlamında Toplum ve Ekonomi”, *Studies of the Ottoman Domain*, 1 (1), 2011, ss. 1-35.
- Tuzcu, Ali, *Seyahatnamelerde Amasya*, Amasya, Amasya Belediyesi Kültür Yayınları, 2013.

Ekler**Ek 1.** William Ouseley'in Amasya'da Kaldığı Han'ın Penceresinden Yapmış Olduğu Çizim (1812)**Ek 2.** William Ouseley'in Çizimini Yaptığı Merzifon'a 1 Km Mesafede Bulunan Bir Çeşme (1812)

III. ALAEDDİN KEYKUBAD'IN FİKİRLERİ VE ŞAHSİYETİ

Melek GÖKSU ERDEĞER¹

ÖZET

III. Alaeddin Keykubad'ın babası Feramuruz 1280'den sonra Kırım'dan Anadolu'ya gelerek Karamanoğullarına dayanıp taht mücadelesine girişti. Başarısız olunca da önce Kilikya Ermeni Krallığına ardından da Bizans'a sığındı (1281). III. Alaeddin Keykubad, bir süre babasıyla birlikte Bizans'ta yaşadı. 1298 yılında 16 yaşında iken İlhanlı veziri Reşidüddin Fazlullah'a yazdığı Arapça şiirlerle dolu Farsça mektubundan anlaşıldığı kadarıyla iyi bir eğitim almıştı. Gazan Han tarafından Selçuklu tahtına getirilen III. Alaeddin Keykubad, 16 yaşında genç bir hükümdar olarak Konya'ya gelip tahta çıkıp bir divan topladı (1298). Konya'nın önde gelenlerinin ittifakı ile iki ay önce şehirde öldürülen Ahilerin şeyhi Ahi Ahmet Şah'ın katilinin cezasını kesti. III. Alaeddin Keykubad'ın adaleti tesis etmeye çalışması aslında iyi bir başlangıç olmuştu. Sert tabiatının yanında iyi özelliklere de sahipti. İyi bir hükümdar olabilirdi. Ancak yanında ona yol gösterecek akıllı, tedbirli, adil, merhametli ve ahlaklı vezirleri ve beylerbeyi yoktu. Çevresindeki kötü karakterli devlet adamlarının etkisinde kaldı. Gençliğin ve tecrübesizliğin de verdiği bir duyguyla aşırı hırsla kapıldı. Adaletsiz ve doğru olmayan kararlar verdi. Yolsuzluk yaptı, rüşvet aldı, Moğollar gibi halkın malını gasp etti. Ahlaken büyük bir çöküş yaşadı ve karakterinin zayıflığı ortaya çıktı. Tek gayesi, İlhanlı hanının gözüne girmekti. Çalışmalarında ve devlet hizmetinde adaleti arka plana itti. Ne kadar çok vergi toplarsa hanın yanında o kadar çok makbule geçeceğini düşündü. Vergi toplama işi bir süre sonra mal düşkünlüğüne dönüştü. III. Alaeddin Keykubad, Harput, Diyarbakır, Malatya, Tokat ve Sivas şehirlerinde halkına hukuksuz davranarak ellerinde ne varsa gasp etti, yolsuzluk ve zulüm yaptı. Selçuklu Devleti'nin itibarını halk ve Moğollar katında gözden düşürdü. Beklediği iltifatı, itibarı göremedi ve kendini sevdiremedi. Ramazan ayındaki davranışları ile dini değerlere saygısızlık gösterdi. En büyük zaafı eğlenceye ve iştret meclisine düşkün olmasıydı. Onun zulmünden bunalan halk ve devlet yetkilileri Gazan Han'a şikâyette bulundular. Tebriz'de yapılan yargılamada ölüm cezası aldı, affedildi ama sopa yemekten kurtulamadı. Ülkesinden yüzlerce kilometre uzağa Isfahan'a sürgüne gönderildi (1302).

Anahtar Kelimeler

III. Alaeddin Keykubad, Feramuruz, II. İzzeddin Keykavus, Bizans, İlhanlılar.

¹ Doktor, Tarih Öğretmeni, Meram Kozağaç Mesleki Ve Teknik Anadolu Lisesi, goksu1308@gmail.com, orcid.org/0000-0002-1524-6201

GİRİŞ

Genel Türk tarihine baktığımızda devletin en üst yönetiminde bulunan sultanların şahsiyetleri devletlerin kuruluş, yükseliş ve yıkılış devirlerinde rol oynamıştır. Sultanların karakter özellikleri ülkenin siyasetinde ön plana çıkmıştır. Devlet işlerinde alınan önemli kararlarda sultanın kişiliğinin tesiri büyük olmuştur. Tahta oturan hükümdar eğer devlet geleneklerinden ayrılmayan, teşkilatçı, disiplinli, muhakeme gücü ve kumanda yeteneği yüksek, idealist, dürüst, yiğit, adil, faziletli, çalışkan, cömert, hayır sahibi, merhametli, inançlı, alçak gönüllülüğü ile halkın teveccühünü kazanmış, bilim ve sanatla ilgilenip ulemaya karşı saygı gösteren bir idareci ise devlet güçlü ve ihtişamlıdır. Bu özellikleri taşımayan hükümdarların saltanatları ise bir süre sonra inkıraza uğramıştır.

Türkiye Selçuklu Devleti'nde de kudretli sultanların elinde devlet güçlenirken, zayıf karakterli sultanlar zamanında ise devlet hitama ermiştir. Selçuklunun son hükümdarlarından III. Alaeddin Keykubad'ın saltanat dönemi de buna bir örnektir. Çalışmamızın konusu da 1298-1302 tarihleri arasında tahta oturan Feramurz oğlu III. Alaeddin Keykubad'ın fikirleri ve şahsiyetidir.

Çalışmamızın amacı; III. Alaeddin Keykubad'ın hayat hikâyesinin ortaya çıkarılarak, onu daha iyi tanımak ve hükümdar kimliğini incelemektir. Böylece onun hâkimiyet döneminin siyasi ve ekonomik olayları, önemli şahsiyetleri, genel özellikleri ve dönem kronolojisini tespit ederek önemli bir boşluğu doldurmaktır.

Zaman aralığımız II. İzzeddin Keykavus'un oğlu Feramurz'un Kırım'dan Anadolu'ya gelmesiyle başlayıp III. Alaeddin Keykubad'ın ölümü ile bitmektedir (1280-1303).

III. Alaeddin Keykubad'ın yaşadığı dönemin olayları, kaynaklarda farklı ve iç içe geçmiş şekilde anlatılmıştır. Meliklerinin aynı anda taht kavgasına girişmeleri isim karışıklığına neden olmuştur. II. İzzeddin Keykavus'un Selçuklu topraklarından ayrılarak Bizans ve Kırım'a gitmesi, daha sonra oğullarının Anadolu'ya dönüp tahtı ele geçirmeye çalışmaları ve oğlu Feramurz hakkında kaynaklarda yeterli bilgilerin olmaması işimizi oldukça zorlaştırmıştır. Selçuklu döneminde yazılan yerli kaynaklar, Arap, Bizans, İlhanlı, Altınorda ve Osmanlı kaynaklarını inceleyen araştırmacılar birbirlerinden farklı görüşler öne sürmüşlerdir. Bu karışıklık, dönemin tarihçilerinden başlayıp günümüze kadar uzanmıştır.

Çalışmamız esnasında dönem tarihini anlatan tarihi, edebi, dini, mimari, nümizmatik ve her türlü belge gözden geçirilmeye çalışıldı. Elde edilen bilgiler karşılaştırılmaları yapılarak, kronolojik bir zemine yerleştirildi. Öncelikle incelenecek konunun, zaman aralığı ve ismi geçen kişilerin tespiti yapıldı. Tarihi olay, olgu ve kronolojinin uyumlu olmasına özen gösterildi. Her olayın geçtiği zamanı belirleyen bir zaman cetveli çıkarıldı. Elden geldiğince kaynaklardaki bilgiler karşılaştırılmalı irdelendi. Konumuzun geçtiği Selçuklu ülkesi, Bizans toprakları ve Kırım, coğrafyasının, şehirlerinin ve ticaret merkezlerinin harita üzerinde yerleri belirlenerek çalışmada kullanıldı.

A. III. ALAEDDİN KEYKUBAD'IN TÜRKİYE SELÇUKLU SULTANI OLMASI

III. Alaeddin Keykubad h. 5 Muharrem 698 / m. 13 Ekim 1298 tarihinde Konya'da Türkiye Selçuklu Devleti'nin sultanı olarak tahta oturdu.² III. Alaeddin Keykubad, II. İzzeddin Keykavus'un torunu olup, Feramurz'un oğlu idi.³ II. İzzeddin Keykavus'un İran edebiyatına olan hayranlığı oğlu Feramurz'da da devam etmiş ve o da oğluna Şehnameden bir isim seçmiştir. Alaeddin ve Keykubad kelimeleri iki farklı kültüre ait iki isim olup, bunlardan Alaeddin kelimesi Arapça, Keykubad kelimesi de Farsça'dır. Eski Acem şahlarının ikinci sülalesinden gelen hükümdar isimlerinin başında kullanılmıştır. Key-husrev, Key-kubad, Key-kavus gibi bu isimler İran-Fars kültürünün etkisinin açık bir göstergesidir. Türkiye Selçuklu sultanlarının isimleri Arapça ve Farsçanın ilginç bir birleşimi haline gelmiştir.

Türkiye Selçuklu Devleti'nin 17. hükümdarı ve listedeki son hükümdarı olan III. Alaeddin Keykubad, 15. hükümdar III. Gıyaseddin Keyhüsrev ve 16. hükümdar II. Gıyaseddin Mesud'un birinci saltanat dönemlerini yaşamıştır. III. Alaeddin Keykubad'la ilgili anlatılacak tüm bilgiler bu dönemin siyasi olaylarının bir sonucudur.⁴

Feramurz, Selçuklu ülkesindeki taht mücadelesini 1280-1282 yılları arasında sürdürdü. Başarısız olunca Bizans'a sığındı. Kanaatimizce III. Alaeddin Keykubad burada dünyaya geldi. Olayların akışına göre en erken doğum tarihi 1282 olmalıdır. Bir süre babasıyla birlikte Bizans'ta yaşadı.⁵

² Anonim Selçuknâme, *Tarih-i Âl-i Selçuk (Anadolu Selçukluları Devleti Tarihi, III)*, nşr.-çev., Feridun Nâfiz Uzluk, Ankara 1952, s. 67, Kerimüddin Mahmud Aksarayî, *Müsâmeretü'l-Ahbâr ve Müsâyeretü'l-Ahyâr*, çev., Mürsel Öztürk, Ankara 2000, s. 161-165; Ahmed b. Lütfullah Müneccimbaşı, *Câmiu'd-Düvel*, C. II, çev., Ali Öngül, İzmir 2000, s. 132; Claude Cahen, *Osmanlılardan Önce Anadolu*, çev., Erol Üyepazarcı, İstanbul 2000, s. 292-293.

³ İbrahim Kafesoğlu, "Keykubad III.", *İA*, C. VI, Eskişehir 1997, s. 662-663; Faruk Sümer, "Keykubad III", *DİA*, C. XXV, Ankara 2002, s. 360-361; Mikail Bayram, "III. Alaeddin Keykubad", *Konya Ansiklopedisi*, C. I, Konya 2012, s. 162-163. Alaeddin Keykubad'ın kimliği konusunda Osman Turan, III. Alaeddin Keykubad'ın II. İzzeddin Keykavus'un altı oğlundan biri olan Feramurz'un oğlu olduğu konusunda kesin bilgi vermiştir: "Sultan Mes'ud isyan eden Baltu'nun yanında bulunmakla beraber bu harekete cebri olarak katıldığından Han'ın mahkemesinde beraat etti ise de tahtından atıldı ve yerine 1298 yılında onun yeğeni III. Alaeddin Keykubad Selçuklu tahtına getirildi. Feramurz'un oğlu III. Alaeddin Keykubad 1298 yılında Konya'ya gelerek tahta oturmuştur." Osman Turan, *Selçuklular Zamanında Türkiye*, İstanbul 1998, s. 637.

⁴ II. İzzeddin Keykavus'un önce Bizans'a sığınması ardından Kırım'a çekilmesiyle birlikte Selçuklu tahtı kardeşi IV. Kılıç Arslan'a kaldı (1262-1266). Bu dönemde Moğol baskısı artarak devam etti. Moğolların Anadolu'daki vekili durumunda olan Vezir Süleyman Pervane yönetime tamamen hâkim oldu. Akabinde IV. Kılıç Arslan'ın hoşnutsuzluğunu hisseden Süleyman Pervane, Moğollarla anlaşarak 1266 yılının kış mevsiminde IV. Kılıç Arslan'ı öldürttü. Aksarayî, *Müsâmeretü'l-Ahbâr*, s. 53-54; Anonim Selçuknâme, s. 36; Cahen, *Anadolu*, s. 270. Yerine IV. Kılıç Arslan'ın çok küçük yaştaki oğlu III. Gıyaseddin Keyhüsrev'i Selçuklu tahtına çıkardı (1266-1284). Aksarayî, *Müsâmeretü'l-Ahbâr*, s. 66; İbn-i Bibî, *el-Evâmirü'l-Alâ'iyye fî'l-Umûri'l-Alâ'iyye-Anadolu Selçukî Devleti Tarihi*, çev., M. Nuri Gençosman, Ankara 1941, s. 170; Abû'l-Farac, Gregory Bar Hebraeus (İbnü'l-İbrî), *Abû'l-Farac Tarihi*, çev., Ömer Rıza Doğrul, Ankara 1987, C. II, s. 587; Müneccimbaşı, *Câmiu'd-Düvel*, C. II, s. 113.

⁵ Müneccimbaşı, *Câmiu'd-düvel*, C. II, s. 151; Cahen, *Anadolu*, s. 276. III. Alaeddin Keykubad'ın babası Feramurz'un Bizans'a sığınması ve orada bulunduğu tarihleri gözönüne alırsak III. Alaeddin Keykubad'ın

III. Alaeddin Keykubad'ın İstanbul'dan Selçuklu ülkesine ne zaman ve nereye geldiği hakkında henüz elimizde bir bilgi bulunmamaktadır. Ancak ilk fırsatta Anadolu'ya geçip diğer Selçuklu melikleri gibi taht mücadelesine giriştiği açıktır. İlhanlı veziri Reşidüddin Fazlullah'ın "Mukatebat-ı Reşidi" adlı eserinde bu konu hakkında malumat edinme imkânı vardır.⁶ III. Alaeddin Keykubad amcası Selçuklu şehzadesi ve Sinop hâkimi olan Keyümers b. İzzeddin Keykavus'tan⁷ kaçıp ve bitkin bir halde Tokat'a gelmiştir. Reşidüddin Fazlullah ve oğlu Celaleddin'in yardımıyla burada arpalık sahibi olmuştur. Alaeddin Keykubad 1295-1296 yıllarında Tokat'ta idi ve arpalık sahibiydi.

1. III. Alaeddin Keykubad'ın Gazan Han Tarafından Sultan Tayin Edilmesi

III. Alaeddin Keykubad'ın tahta çıkışı II. Gıyaseddin Mesud'un yaptığı bir hatayla başladı. Baltu Noyan fiilen Anadolu'da bulunan bütün Moğol beylerinin komutanıydı.⁸ Onun

Bizans topraklarında doğmuş olması kuvvetle muhtemeldir. Bunun tersini gösterecek bir bilgi de şimdilik mevcut değildir. Doğum tarihi hususunda ise yanılma payımız sadece birkaç yıldır.

⁶ "Mukatebat-ı Reşidi"nin s. 208-220'de yer alan bölümlerinde III. Alaeddin Keykubad'ın Reşidüddin Fazlullah'a yazdığı bir mektup; Reşidüddin Fazlullah'ın da III. Alaeddin Keykubad'a yazdığı cevaben mektubu yer almaktadır. Zeki Velidi Togan, "Reşideddin'in Mektuplarında Anadolu'nun İktisadi ve Medeni Hayatına Ait Kayıtlar", *İstanbul Üniversitesi İktisat Fakültesi Mecmuası*, C. 15, S. 1-4, İstanbul 1953, s. 47-48. III. Alaeddin Keykubad'ın mektubu Farsça yazılmış olup Arapça şiirlerle süslenmiştir. III. Alaeddin Keykubad velinimetini olan Reşidüddin Fazlullah'ı yücelterek ondan hürmet ve minnetle bahsedip "*Hind, Rum ve Çin ülkelerini kendi şevketine müsellemler kılan sultan al-vüzera Reşid al-haq ve al-dünya ved-din*", ona derdini dökmüştür. III. Alaeddin Keykubad daha pek genç olduğu halde dünyadan bıktığını, ölümü beklediğini yazmıştır. Dahası "aqarib 'aqarib" diye isimlendirdiği akrabalarının entrikalarından ve eziyetlerinden şikâyetçi olmuştur. Özellikle Sinop hâkimi olan amcası Keyümers b. İzzeddin Keykavus'tan kaçarak zor ve bitkin bir halde Tokat'a geldiğini ifade etmiştir. Buradan Tebriz'e gitmek üzere iken, İlhanlı veziri olan Reşideddin Fazlullah'ın Tokat şehrini kendisine arpalık olarak verdiğini belirtir. Reşideddin Fazlullah'ın oğlu olan Hoca Celaleddin, Anadolu'da iken durumunun daha iyi olduğunu dolayısıyla şimdi vaziyetinin iyi olmadığını beyan etmiştir. III. Alaeddin Keykubad, Reşideddin Fazlullah'ı kendisine yaptığı iyiliklerden dolayı babası yerinde gördüğünü belirtmiştir. Reşideddin Fazlullah da cevaben III. Alaeddin Keykubad'a "ferzend" (oğlum) diye hitap etmiştir. Selçukluların başkenti Konya'yı ona verdiğini yani tahta geçeceğini müjdelemiştir. "*âbâ ve ecdadının vatanı; imanın Ka'besi; irfan kuşlarının yuvası; yani Celaleddin Rumi'nin yattığı yer*" olarak nitelenen başkent Konya'da III. Alaeddin Keykubad'ın tahta çıktığı tarih 1298 yılı olduğu için bu mektupta bu yıl içinde yazılmış olmalıdır. Melek Göksu Erdeğer, *III. Alaeddin Keykubad ve Türkiye Selçuklu Devleti'nin Sonu*, Selçuk Üniversitesi Sosyal Bilimler Enstitüsü Yayınlanmamış Doktora Tezi, Konya 2020, s. 119.

⁷ III. Alaeddin Keykubad'ın şikâyet ettiği akrabalarının başında gelen ve onu en çok rahatsız eden Rükneddin Keyümers'di. Rükneddin Keyümers, II. Gıyaseddin Mesud tarafından 1290 tarihinde Kayseri valisi yapılmıştı. 1292'de Burgulu'da isyan etti. Ancak affedildi. Sinop hâkimi oldu. Ancak itaatsizliği yüzünden görevden alınarak Tokat'a gönderildi (1294). Geçim sıkıntısı ve hastalık içinde kıvrınırken tekrar başkaldırdı. Ele geçirilip Baltu Noyan'ın yanına getirildi. Baltu Noyan, Rükneddin Keyümers'i beğenerek kendine damat yaptı. Baltu'nun Anadolu'ya geldiği tarih 1295'idi. Aksarayî, *Müsâmeretü'l-Ahbâr*, s. 144; *Anonim Selçuknâme*, s.65-66; Turan, *Türkiye*, s. 614; Faruk Sümer, "Anadolu'da Moğollar", *Selçuklu Araştırmaları Dergisi*, C. I, Ankara 1970, s. 63; Bkz. Reşidüddin, *Mukatebât*, s. 216-220 den naklen Turan, *Türkiye*, s. 608-dipnot 1.

⁸ Reşidüddin Fazlullah, *Câmiu't-Tevârih (İlhanlılar Kısmı)*, çev. İ. Aka-M. Ersan-A. H. Khelejanı, Ankara 2013, s. 261; *Anonim Selçuknâme*, s. 66; Aksarayî, *Müsâmeretü'l-Ahbâr*, s. 152-157; Müneccimbaşı,

Anadolu'da gittikçe güçlenmesinden rahatsız olan Gazan Han onu bir kaç kez huzuruna çağırdı. Ancak Baltu Noyan çeşitli bahaneler ileri sürerek gitmedi. Kendisi gitmediği gibi Türkiye Selçuklu Sultanı II. Gıyaseddin Mesud'un da gitmesine engel oldu ve büyük bir ayaklanma başlattı.⁹ Baltu Noyan'ın isyan haberini alan Gazan Han, başkumandanı Emir Kutluğşah'ı Abışka Noyan ve üç tümen askerle isyanı bastırmak için Anadolu'ya gönderdi.¹⁰ İlhanlı askerleri Kırşehir yakınlarındaki Malya ovasında yapılan savaşta Baltu Noyan'ın kuvvetlerini yendiler. Baltu Noyan kaçmak zorunda kaldı.¹¹ Emir Kutluğşah, Sülemiş Noyan'ı onun peşinden göndererek kendisi Arran kışlağına, Gazan Han'ın yanına geri döndü. Baltu Noyan'ın yanında istemeden yer almış olan Sultan II. Gıyaseddin Mesud ise başışlanmasını dilemek için Emir Kutluğşah'ın aracılığı ile Gazan Han'ın huzuruna çıktı. Sultan II. Gıyaseddin Mesud affedildi fakat Anadolu'ya dönmesine izin verilmeyerek Hemedan'a sürgün edildi.¹² Böylece III. Alaeddin Keykubad, Anadolu'daki isyanları bastırmak üzere görevlendirilen Kutluğşah'ın refakatinde Tebriz'e götürüldü. Tebriz'den dönüşte de III. Alaeddin Keykubad, Konya'ya geldi ve 5 Muharrem 698/m. 13 Ekim 1298 günü Selçuklu tahtına çıktı.¹³ III. Alaeddin Keykubad'ın tahta çıkışında İlhanlı Devleti'nin

Câmiu'd-düvel, C. II, s. 131-132; Turan, *Türkiye*, s. 616-17; Sümer, "Anadolu'da Moğollar", s. 65.

⁹ Reşidüddin Fazlullah, *Câmiu't-Tevârih*, s. 261; Aksarayî, *Müsâmeretü'l-Ahbâr*, s. 158-160; Cahen, *Anadolu*, s. 293; Turan, *Türkiye*, s. 617-618.

¹⁰ Aksarayî, *Müsâmeretü'l-Ahbâr*, s. 257-258; Sümer, "Anadolu'da Moğollar", s. 67; Turan, *Türkiye*, s. 618.

¹¹ Reşidüddin Fazlullah, *Câmiu't-Tevârih*, s. 274.

¹² Aksarayî, *Müsâmeretü'l-Ahbâr*, s. 278-291; Sümer, "Anadolu'da Moğollar", s. 70-71; Berthold Spuler, *İran Moğolları*, çev., Cemal Köprülü, Ankara 1987, s. 95; Turan, *Türkiye*, s. 618, 622, 634.

¹³ *Anonim Selçuknâme*, s. 67; Aksarayî, *Müsâmeretü'l-Ahbâr*, s. 161-165; Niğdeli Kadı Ahmed, *el-Veledü's-Şefik ve'l-Hâfidü'l-Halîk*, (*Anadolu Selçuklularına Dair Bir Kaynak*), C. I, çev., Ali Ertuğrul, Ankara 2015, s. 541; Müneccimbaşı, *Câmiu'd-düvel*, C. II, s. 132; Cahen, *Anadolu*, s. 292-293. III. Alaeddin Keykubad'ın İlhanlılar tarafından Türkiye Selçuklu sultanı seçilmesinde farklı görüşler vardır. Müneccimbaşı'na göre Feramurz, Bizans imparatorunun hapsinde İstanbul'da öldükten sonra Bizans imparatoru II. Andronikos, Feramurz'un oğlu III. Alaeddin Keykubad'ı İlhanlı hükümdarının katına gönderdi (h. 695 / m. 1296). Müneccimbaşı, *Câmiu'd-düvel*, çev., H. F. Turgal, İstanbul 1940, s. 48. Aksarayî'ye göre İlhanlıların veziri Sadreddin Halidî'nin tertip ve tedbirleriyle Sultan II. Gıyaseddin Mesud'un yerine, kardeşinin oğlu Alaeddin Keykubad Selçuklu tahtına çıktı. Aksarayî, *Müsâmeretü'l-Ahbâr*, s. 189; Reşidüddin Fazlullah, *Câmiu't-Tevârih*, s. 274; Bayram, "III. Alaeddin Keykubad", s. 162-163; Cahen, *Anadolu*, s. 293-294; Sümer, "Anadolu'da Moğollar", s. 67; Turan, *Türkiye*, s. 622. Mevlvî kaynaklarına göre III. Alaeddin Keykubad'ın Selçuklu tahtına oturmasında Ulu Ârif Çelebi ile Mecdeddin Mevlvî'nin büyük rolü olmuştur. Onların desteğiyle tahta çıkan Sultan III. Alaeddin Keykubad, Sultan Veled'e, Ulu Ârif Çelebi'ye ve diğer Mevlvî büyüklerine teşekkürlerini bildirmiştir. Hatta Mecdeddin Mevlvî'yi de kendisine atabey olarak atamıştır. Aksarayî, *Müsâmeretü'l-Ahbâr*, s. 189; *Anonim Selçuknâme*, s. 67; Müstevfî Hamdullah Kazvinî, *Târih-i Güzide*, çev. Mürsel Öztürk, Ankara 2018, s. 480; Müneccimbaşı, *Câmiu'd-düvel*, C. II, s. 134; Ahmed Eflâkî, *Menâkıbu'l-Ârifîn-Ariflerin Menkıbeleri*, çev., Tahsin Yazıcı, I-II, İstanbul 1987, s. 846-849; Turan, *Türkiye*, s. 620-622; Cahen, *Anadolu*, s. 276; Turan, *Türkiye*, s. 622; Sümer, "III Keykubad" s. 360-361. Yalnız Mevlvîlerin yeni sultanı desteklediğini söylesek te Sultan Veled, Divanı'nda diğer devlet adamlarından bahsetmesine rağmen bu III. Alaeddin Keykubad'dan bahsetmez. Hatta devrik sultan II. Gıyaseddin Mesud hakkında övgü dolu ifadelerde bulunurken, III. Alaeddin Keykubad'ın hiç ismi geçmez. Sultan Veled, II. Gıyaseddin Mesud'a hitaben: "*Sultan Mesud'a dedim ki Hakk velilerine yöneldin ve Mevlânâ'nın temiz türbelerini onardin. Bu yerinde bir iş olmuştur. Fakat çabalamaktan da vazgeçme. Asker toplamakta ve Moğollara hizmet etmekte ve onlara karşı olan hürmeti yerine getirmekte, mal feda etmekte, elinde olan selamet sebeplerini ve gücünün yettiği kadarını yerine getirmektesin. Bundan sonra Yüce Allah sana yardım eder. Eğer Allah istemezse o sebepler yardımcı ve faydalı olmaz.*" Sultan Veled, *Divanı Sultan Veled*, nşr., F. Nafiz Uzluk, Ankara 1941, s. 46. Bu iki

ünlü veziri Reşideddin Fazlullah önemli rol oynadı. Selçukluların başkenti Konya'yı ona verdiği yani tahta geçeceğini müjdelemiştir.¹⁴

III. Alaeddin Keykubad'ın vezirliğine daha önce Anadolu'da görev yapmış olan Şemseddin Ahmed Lakuşî getirildi.¹⁵ İstifa makamına Abdülaziz Sultan atandı.¹⁶ Bayançar Noyan emirliğe ve Buçkur Noyan da valiliğe görevlendirildi. Türkiye Selçuklu Devleti'nin yeni sultanı III. Alaeddin Keykubad mahiyetiyle birlikte Anadolu'ya doğru hareket etti (1298 Nisan sonu). Müstevfi Abdülaziz de yanında idi. Anadolu'da bulunan ve 2 yıldır idareyi ellerinde tutan Pervane Muhammed Bey, Sahib Cemaleddin, Kemaleddin Tiflisî ve Şerefeddin Osman halen görevlerinin başında idiler. III. Alaeddin Keykubad, Konya'da tahta çıktığı zaman onların mali idareleri son buldu. Bu dört idareci makam sahibi iken görevlerini kötüye kullandılar. Halka baskı uygulayarak ağır vergiler aldılar. Bazen vergileri 2-3 kat birden artırdılar. Anadolu'ya İlhanlılar tarafından yeni atamalar yapıldığını öğrenince Mücireddin Emirşah'tan özür dilediler.¹⁷

2. III. Alaeddin Keykubad'ın Kötü Yönetimi

III. Alaeddin Keykubad'ın saltanatının ilk günleri sıkıntılı başlamış ve sıkıntılı devam etmiştir. Tahta çıkmasından yaklaşık 5 ay sonra Anadolu'daki Moğol emirlerinden Sülemiş Noyan, Gazan Han'a karşı isyan etti.¹⁸ III. Alaeddin Keykubad'ın bu isyan hareketine katıldığına dair hiçbir belge bulunmamaktadır. Tam tersi Aksarayî onun Sülemiş Noyan'dan uzak durduğunu hatta Sivas'a sığındığını yazmıştır.¹⁹ İsyandan sonra Gazan Han'ın III. Alaeddin Keykubad'a karşı olumlu tutumu onun isyana katılmadığının en açık göstergesidir. Anadolu'daki casusları vasıtasıyla her bilgiye ulaşan Gazan Han, III. Alaeddin Keykubad'ı tahtında bırakmıştır.²⁰ Gazan Han, yeniden bir yarlıg düzenleyerek III. Alaeddin Keykubad'ı tekrar Diyar-ı Rum'un sultanı olarak atadı. Erzurum sınırından Antalya sahiline; Diyarbakır hududundan Sinop sahiline kadar olan yerleri ona bıraktı.²¹ III. Alaeddin Keykubad bu kabul esnasında hiç beklemediği bir sürpriz ile karşılaştı. Gazan Han, III. Alaeddin Keykubad'ı

şekilde yorumlanabilir. Ya Sultan Veled taht için II. Gıyaseddin Mesud'u desteklemektedir ya da III. Alaeddin Keykubad'ın yapmış olduğu zulüm ve yolsuzluklardan dolayı onu dışlamıştır.

¹⁴ Togan, "Reşidüddin'in Mektupları" s. 47-48.

¹⁵ Aksarayî, Vezir Lakuşî'nin aslında Tebriz'i imar ederken kaybettiği malı, Rum malıyla telafi etmek ümidiyle vezirliğe tayin edildiğini yazmıştır. Vezir Lakuşî iş başına gelir gelmez ilave vergiler koymuştur. Aksarayî, *Müsâmeretü'l-Ahbâr*, s. 189.

¹⁶ Aksarayî, Maliye işlerinden sorumlu olan Abdülaziz hakkında olumsuz yorumlar yapmıştır. Aksarayî, *Müsâmeretü'l-Ahbâr*, aynı yer.

¹⁷ Aksarayî, *Müsâmeretü'l-Ahbâr*, s. 190.

¹⁸ Niğdeli Kadı Ahmed, *El-Veledü's-Şefik*, C. I, s. 94; Reşidüddin Fazlullah, *Câmiu't-Tevârih*, s. 274; Aksarayî, *Müsâmeretü'l-Ahbâr*, s. 193; Sümer, "Anadolu'da Moğollar", s. 67; Turan, *Türkiye*, s. 623-624; Bayram, "III. Alaeddin Keykubad", s. 162-163.

¹⁹ Aksarayî, *Müsâmeretü'l-Ahbâr*, s. 195.

²⁰ Aksarayî, *Müsâmeretü'l-Ahbâr*, s. 196; Reşidüddin Fazlullah, *Câmiu't-Tevârih*, s. 282.

²¹ Aksarayî, *Müsâmeretü'l-Ahbâr*, s. 225-226; Reşidüddin Fazlullah, *Câmiu't-Tevârih*, s. 282; İlhan Erdem, *Türkiye Selçukluları-İlhanlı İlişkileri (1258-1308)*, Yayımlanmamış Doktora Tezi, Ankara Üniversitesi Sosyal Bilimler Enstitüsü, Ankara 1995, s. 372.

İlhanlı hanedanına damat yaptı. Hülagu Han'ın oğlu Hülacu'nun²² kızıyla III. Alaeddin Keykubad'ı evlendirdi. Bu evlilik Selçuklu sultanı için güç, saygı ve itibar demektir.²³

Türkiye Selçuklu Sultanı III. Alaeddin Keykubad, şaşalı bir surette ve özenle maiyeti, askeri, davul (kös), sancak, bayrak veâlemlerle birlikte Resülayn (Ceylanpınar) hududunda dönüş izni alarak Diyarbakır tarafına yöneldi. Yalnız yanında bulunan Seyyid Şerefeddin Hamza güvenilecek bir insan değildi. Onun etkisiyle Atabeg Kadı Mecdeddin Karahisarî de kötü niyetli biriydi. Sultan III. Alaeddin Keykubad yanında bulunan bu iki devlet adamının tesiri altında kaldı. Adaletsiz ve doğru olmayan kararlar verdi. Moğollar gibi halktan zorla ve hukuksuz vergi toplamaya başladı.²⁴

III. Alaeddin Keykubad'ın idaresi zayıflıkların yaşandığı bir dönemdi. Halk yöneticilerin uygulamalarından memnun değildi. Özellikle üst düzey yöneticiler görevlerini kötüye kullanarak halkı soymaya başladılar. Halkın elindeki bütün hasat ve mahsullerini topladılar. Bunlar Erzurum sınırından Antalya sahiline; Diyarbakır hududundan Sinop sahiline kadar olan her yere dağıldılar. Açık açık bir Selçuklu sultanı Moğol devrinin soygunlarına bulaşarak adını lekeledi.²⁵

III. Alaeddin Keykubad ve yanında bulunan devlet adamları Harput yöresine vardıkları zaman onları Kadı Seyyid Mecdeddin karşıladı. Harput kadısı varlıklı bir insandı. Üzerine düşen vergiyi fazlası ile vermişti. Ancak Selçuklu devlet adamlarına bu yeterli gelmedi ve daha fazlasını alabilmek için kadıya işkence yaptılar. Aldığı yaraların etkisiyle de hayatını kaybetti. Bölge için değerli bir insan olan kadının ölümüyle topluma hizmet eden âlimlerin sayısı da azalmaya başladı. İlim ve irfan sahibi kişiler azaldıkça yerlerine ilyakatsiz kişiler geçti. Kötü tabiatlı bu insanların etkisinde kalan halk ta manevi değerlerini kaybetmeye başladı. İşin ehli olan insanlar azalınca bu kötü tabiatlı insanlar önemli makamları ellerine geçirdiler.

III. Alaeddin Keykubad ve yanındakiler Harput'tan Diyarbakır ve Malatya yöresine geçtiler (Aralık ayı 1300).²⁶ Bölgeye dağılan tahsildarlar daha senesi bile dolmadan tekrar halktan vergi almaya başladılar. Özellikle varlıklı insanları gözlerine kestirdiler. Tahsildarların, resmi bir görevli olarak yasalara uygun vergi almaları gerekiyordu. Ancak bu görevliler zorbalık yapıp zengin fakir ayırt etmeden ne var ne yoksa herkesin elindekini gasp ediyorlardı. Kendilerini kontrol eden devlet mekanizması çökmüş olduğundan yasadışı işleri görevleri gibi yapıyorlardı. Cezalandırılma korkuları yoktu.²⁷

III. Alaeddin Keykubad Malatya'dan Divriği'ye geçti. Burada da şehrin ileri

²² İlhanlı Devleti'nin kurucusu olan Hülagü Han'ın 14 oğlu ve 7 kızı vardı. Hülacu 12.oğlu idi. (Reşidüddin Fazlullah, *Câmiu't-Tevârih*, s. 3) Annesi İl İkaci Hatun idi. Hülacu'nun de 4 oğlu ve 3 kızı oldu. Oğullarının isimleri Süleyman, Küçük, Hacı, Kutluğ Buka; kızlarının isimleri Tukta, Tokuz ve Olcay Kutluğ idi. (Reşidüddin Fazlullah, *Câmiu't-Tevârih*, s. 10.)

²³ Aksarayî, *Müsâmeretü'l-Ahbâr*, s. 226; Sümer, *Anadolu'da Moğollar*, s. 70-71; Turan, *Türkiye*, s. 626.

²⁴ Aksarayî, *Müsâmeretü'l-Ahbâr*, s. 226-227; Erdem, *İlhanlı-Selçuklu İlişkileri*, s. 373.

²⁵ Aksarayî, *Müsâmeretü'l-Ahbâr*, s. 227.

²⁶ Aksarayî, *Müsâmeretü'l-Ahbâr*, s. 228.

²⁷ Aksarayî, *Müsâmeretü'l-Ahbâr*, s. 228-229; Erdem, *İlhanlı-Selçuklu İlişkileri*, s. 373

gelenlerinin mallarını müsadere²⁸ etti. Zor durumda kalanlar rüşvet vererek mallarının bir kısmını kurtardılar. Bölgenin zenginlerinden devlet hazinesine kabul edilmek vaadiyle çok miktarda borç alındı. Alınan borçların kısa zamanda geri ödenileceği ilan edildi. Sadece Müslüman halkın değil gayri müslimlerin mallarına da el konuldu. Hatta bütün malını alabilmek için servet sahibi bir Hristiyan boş bir alana götürülüp yakılmak istendi. İşkencenin azabından dolayı malının tamamını Selçuklu emirlerine veren Hristiyan canını zor kurtardı.²⁹ Kanuna ve hakka uymayan devlet yöneticileri Anadolu'yu dolaşarak halkın mallarına el koymaya devam etti.

Selçuklu Sultanı III. Alaeddin Keykubad'ın da içinde yer aldığı devlet erkânı h. 700/ m. 1301 yılının Mayıs ayında Sivas şehrine vardılar. Dönemin şartlarına göre bakıldığında Sivas büyük bir şehir idi. Kalabalık ve mal varlığı yüksekti. Selçuklu sultanının buraya geliş amacı da yüklü miktarda vergi almaktı. Mayıs ayının ortalarında Ramazan ayı başladı. Devlet erkânı Ramazan ayını Sivas'ta geçirmeye karar verdi. Ancak af ve mağfiret ayı olan Ramazan'da halkın üzerindeki zulümleri eksik olmadı. Müslüman halka eziyet devam etti.³⁰

III. Alaeddin Keykubad, Müslüman bir sultana yakışmayacak davranışlar sergilemeye başladı. Müellif Aksarayî'nin özellikle bahsettiği III. Alaeddin Keykubad'ın Ramazan ayında farz orucunu bozması bardağı taşıran son damla oldu. Selçuklu sultanı, akşamı Kadir Gecesi olan günün büyük bir kısmında çevgân³¹ oynayıp at sürdü (13 Haziran 1301-Salı). Aşırı susayınca da öğlen ile ikindi arasında orucunu bozdu. Çevgan oynanan alanın kenarına bir de işret meclisi³² kurdu ve herkesin gözü önünde yedi içti. Bir Müslüman halkın müslüman bir hükümdarı olarak bütün saygınlığını kaybetti. Etrafında bulunan sayıca azalmış olan gerçek dindar ve dürüst devlet adamlarının yanında da değeri kalmadı.³³

3. III. Alaeddin Keykubad'ın Saltanatının Sona Ermesi

Sultan III. Alaeddin Keykubad'ı Anadolu'daki halk, devlet yöneticileri ve Moğol komutanları İlhanlı hanına şikâyet etti. Gazan Han, III. Alaeddin Keykubad'ın özgürlüğünü elinden alan bir yarlığ gönderdi. Hüküm ulaşınca Abışka Noyan Sivas'tan Selçuklu sultanını Yabanlu yaylağına³⁴ getirtti. III. Alaeddin Keykubad h. 7 şevval 700/ m. 23 Haziran 1301

²⁸ Müsadere, Zulüm ve cebir ile cezalandırılmak istenen insanların bütün mal varlığına devlet tarafından el konulmasıdır.

²⁹ Aksarayî, *Müsâmeretü'l-Ahbâr*, aynı yer.

³⁰ Aksarayî, *Müsâmeretü'l-Ahbâr*, s. 229; Erdem, *İlhanlı-Selçuklu İlişkileri*, s. 374.

³¹ Çevganın (çöğenin) sözlük anlamı "ucu eğri baston" demektir. 'Çevgan oyununun temeli kişinin at üzerindeki yeteneğini geliştirmek ve bunu sergilemektir. Geniş bir meydana, iki rakip takım halinde ayrılmış atlıların, ellerindeki ağaçtan sopalarla keçi derisinden yapılmış topu, karşı tarafın kalesine atmaları esasına dayanır. Amaç at üzerinde savaş eğitimi vermektir.

³² Keykavus'un 1082'de kaleme aldığı *Kabûsname*, işret meclisi adabını ayrıntılarıyla anlatır. Keykavus'a göre aslında şarap içmek haramdır ama işret meclisinde kaçınılmaz bir gelenektir. "*Dostlarla bir mecliste şarap içersen körkütük sarhoş olma, sarhoşluk deliliktir. Sabahleyin içme, halk uykuya çekilince iç. (Mecliste) şarabı bol getir. Çerezi ortaya dök, güzel sesli çalgıcılar hazır olsun, çünkü çalgısız şarap sohbetinin sefası olmaz. Şarabın iyisini koy. Şarap sohbetinde mest u harab oluncaya kadar oturma, çok gevezelik etme, çalgıyı şehvetle dinleme. İçmede, sevgiliyle buluşmada halkın diline düşmekten kaçın, her şeyin üstünde dost edin. Âşıklıkta dert vardır, dostlukta rahatlık.*"

³³ Aksarayî, *Müsâmeretü'l-Ahbâr*, s. 229.

³⁴ Kayseri'nin kenarında bulunan Yabanlu Pazarının kurulduğu yerdir. Kuzey ülkelerinden, Kıbrıs

yılında Ala Kilise³⁵ mevkiinde Abışka Noyan'a teslim edildi ancak ona esir muamelesi yapılmadı. Fakat yanındaki adamlarına işkence yapılması III. Alaeddin Keykubad'ı çok korkuttu. Paniğe kapılarak gece yarısı kaçtı. Zorlu bir yolculuk içerisinde Şarkışla/Alakilise'den Ürgüp'e kadar at sürdü.³⁶ Elindeki parası tükendi. Hayvanlar aç kaldı. Adamları da perişan oldu. En sonunda bir kaç kölesiyle Ürgüp mağaralarından birine sığındı. Konya'ya varamadan bir mağarada Moğollara yakalandı (Ağustos 1301).³⁷ III. Alaeddin Keykubad Ürgüp'ten Abışka'nın otağına getirildi. Mahkeme kuruldu. İfade ve soruşturmadan sonra herkese yaptıklarının karşılığında cezalar verildi (Eylül-Ekim-Kasım 1301). III. Alaeddin Keykubad, Atabeg Kadı Meceddin Karahisari ve esirler İran başkentine götürüldü.³⁸ Hepsinin bütün malına, mülküne ve hazinesine el konuldu (Aralık 1301-Ocak 1302).

III. Alaeddin Keykubad Tebriz'de ikinci kez yargılandı (Mart-Nisan 1302). Cezası ölüm oldu. III. Alaeddin Keykubad'ın eşi Hülagü Han'ın torunu Şehzade Hülacü'nün kızı, Gazan Han'dan af diledi. Ölüm emrinden vazgeçen Gazan Han ceza olarak eski Selçuklu sultanına sopa attırdı. Onu sürgüne gönderme kararı aldı. Tebriz'e 900 km. uzaklıkta bulunan Isfahan kentinde oturmaya mahkûm etti. III. Alaeddin Keykubad Isfahan'da gözaltında yaşamakta iken hizmetindeki bir görevliye ağır hakarete bulundu, bu adam da sultanı hançerleyerek öldürdü.³⁹ III. Alaeddin Keykubad, Isfahan'da bulunan Büyük Selçuklular türbesine defnedildi.⁴⁰

Hamdullah Kazvini eserinde III. Alaeddin Keykubad'ın sonu için: “*III. Alaeddin Gazan Han'ın yarlığı ile sultan oldu; fakat sonradan Gazan Han'a başkaldırdı. Gazan han üzerine ordu gönderdi ve yakalattı. Bununla Türkiye Selçukluları son buldu. Fakat halen Anadolu'nun deniz sahillerinde ve ücra yerlerinde hükümlerliklerini sürdürmekte*” demiştir.⁴¹

Niğdeli Kadı Ahmed, III. Alaeddin Keykubad'ın ölümünü eserinde farklı anlatmıştır. Ona göre bir baş/ya da beyin hastalığına yakalanıp yalnız başına ölmüştür. Isfahan'da öldüğünü ve burada defn edildiğini onaylamaktadır.⁴² Niğdeli Kadı Ahmed, III. Alaeddin

Krallığından ve Venedik Krallığından gelen gayrimüslim malları ile Müslüman mallarının satıldığı bir fuar alanı idi. Eğer sadece Müslümanlar için Pazar kurulacaksa buna Türkmen pazarı denirdi. Bu uluslararası Pazar her yıl baharda kurulur ve 40 gün sürerdi. En büyük köle pazarı olmasının yanında at, kürk, deri ve kumaş satılırdı. Bu yer hakkında en ayrıntılı bilgi için bakınız: Faruk Sümer, *Yabanlu Pazarı*, İstanbul 1985.

³⁵ Bugün Şarkışla'ya bağlı Ala Kilise'dir. Turan, *Türkiye*, s. 634.

³⁶ Şarkışla/Alakilise-Nevşehir Ürgüp arası eski kullanılan yoldan 200 km.'dir. Her menzil-konaklama arası 33 km. olsa 6-7 saatlik bir yolculuğun yapılması lazım gelir. 1301 yılı ağustos sonu gibi bu olayın gerçekleştiği de kabul edilirse güneşin doğma saati 06.00'dır. Demek ki yakalanma ihtimaline karşı sabaha kadar at sürülmüştür.

³⁷ Aksarayî, *Müsâmeretü'l-Ahbâr*, s. 233-234.

³⁸ Aksarayî, *Müsâmeretü'l-Ahbâr*, s. 235; Erdem, *İlhanlı-Selçuklu İlişkileri*, s. 375.

³⁹ Aksarayî, *Müsâmeretü'l-Ahbâr*, s. 291; Bayram, “III. Alaeddin Keykubad”, s. 162-163.

⁴⁰ Aksarayî, *Müsâmeretü'l-Ahbâr*, s. 225-236; Niğdeli Kadı Ahmed, *el-Veledü's-Şefik*, s. 301-307; Münecimbaşı, *Câmiu'd-düvel*, C. II, s. 137-139; Sümer, “Anadolu'da Moğollar”, s. 71; Turan, *Türkiye*, s. 632-634.

⁴¹ Hamdullah Kazvini, *Tarih-i Güzide*, s. 480.

⁴² “...700 senesinin bazı aylarından 701 yılının aylarına kadar süren Rum'daki bu ikinci saltanatında

Keykubad'ın tahtta kalış süresi "*şarap üzerinde köpüğün durması kadar*" olarak değerlendirilmiştir. Kadı Ahmed'e göre Sultan II. Gıyaseddin Mesud Selçuklu Devletinin son hükümdarıdır.⁴³

III. Alaeddin Keykubad'ın mezar yeri hakkında en açık bilgiyi Niğdeli Kadı Ahmed'in eserinden öğreniyoruz. III. Alaeddin Keykubad Isfahan'da ölmüş ve ilk Selçukluların yanında defnedilmiştir.⁴⁴

B. III. ALAEDDİN KEYKUBAD'IN FİKİRLERİ VE ŞAHSİYETİ

III. Alaeddin Keykubad'ın kısa saltanat dönemi ve hayatının bilinmeyen yılları, bunlarla ilgili kaynakların çok cüzi olması işimizi epey zorlaştırdı. Eğer elinizde yeterince veri olmazsa birini anlatmak ve karakterini değerlendirmeye tabi tutmak şüphesiz güç olacaktır. Günümüzden yedi asır önce yaşamış bir kişiyi tanıtmak ve kişiliğini değerlendirmek de ancak ana kaynaklarda yazanları temel alarak mümkün olabilirdi.

III. Alaeddin Keykubad'ın babası Feramurz 1280'den sonra Kırım'dan Anadolu'ya gelerek Karamanoğullarına dayanıp taht mücadelesine girişmişti. Başarısız olunca da önce Kilikya Ermeni Krallığına ardından da Bizans'a sığınmıştı (1281). III. Alaeddin Keykubad, Bizans'ta doğdu. Olayların akışına göre en erken doğum tarihi 1282 olmalıydı. Bir süre babasıyla birlikte Bizans'ta yaşadı.⁴⁵

III. Alaeddin Keykubad bir saltanat mücadelesinin içinde daha doğrusu bir yaşam mücadelesi içinde doğdu. Babasının Bizans'a sığınmasından dolayı bir mülteci olarak Bizans

şerham (eğri baş?) denilen bir derde yakalandı. Bu kısa meliklik döneminde, 701senesinde, bu bâbta kendilerinden bahsetmek için herhangi bir münasebet bulunmayan zamanının emirlerinin iftiralarına maruz kaldı. Hısnımlığına bakmaksızın ve yüceliğine riayet etmeksizin Bâlâş Belâs (?) vilayetine götürdüler. Orada, yalnız başına iken, bütün dünyanın sermayesinin sırrı olan başından kurtulmak istediğini seslendirmeye başladı (?). Günler denilebilecek kısa bir müddet içinde değiştirme ve değişiklikler vuku buldu. Sonunda bu cihanın idare mahalli olan ve Darü'l mülk Konya gibi babaları ve dedelerinin ebedî sarayları mesâbesindeki merkad ve menzillerinin yer aldığı İsfahan şehrinde, bir asker gibi değil, başıyla oynayan kimseler gibi fenâ şerbetini içti. Orada, ilk Selçukluların yanında, fayda verir ümidiyle toprağa verildi." Niğdeli Kadı Ahmed, *el-Veledü's-Şefik*, s. 541.

⁴³ Niğdeli Kadı Ahmed, *el-Veledü's-Şefik*, C. I, s. 544; Turan, *Türkiye*, s. 644; Sümer, "Anadolu'da Moğollar", s. 75.

⁴⁴ Ölüm tarihi kesin değildir. Niğdeli Kadı Ahmed, III. Alaeddin Keykubad'ın birincisi 698 (1298), ikincisi de 700-701 (1301-1302) yıllarında olmak üzere iki defa tahta çıktığını, emirlerin iftiraları yüzünden azledilip Isfahan'a sürüldüğünü, ölünce Büyük Selçuklu sultanlarının türbesine defnedildiğini kaydetmiştir. Niğdeli Kadı Ahmed, *El-Veledü's-Şefik*, C. I, s. 301. Niğdeli Kadı Ahmed'in bahsettiği ilk Selçuklular, Büyük Selçuklulardır. Büyük Selçuklu hükümdarı Melikşah 1051 yılında Isfahan'ı ele geçirip burayı başkent yapmış ve bu şehri imar etmişti. Sultan Melikşah 19 Kasım 1092 tarihinde Bağdat'ta vefat etti. Saltanat kavgası yüzünden, Eşi Terken Hatun tarafından ölümü gizlenerek cenaze namazı bile kılınmadan, ilk olarak Şûnîziyye'de toprağa verildi. Daha sonra ise buradan cenazesi alınarak, Isfahan'a götürüldü. Sultan Melikşah'ın Şafii ve Hanefiler için bizzat yaptırdığı Keran mahallesinde bulunan medresenin hazîresine defnedildi. Hamdullah Kazvîni, *Tarih-i Güzide*, s. 352.

⁴⁵ Münecimbaşı'nda geçen tek bir bilgiye göre II. İzzeddin Keykavus'un oğlu Feramurz Bizans imparatorunun hapsinde İstanbul'da öldü. Bizans imparatoru II. Andronikos onun ölümünden sonra oğlu III. Alaeddin Keykubad'ı İlhanlı hükümdarının katına göndermiştir (h. 695-m. 1296). İlhanlı hanı Gazan Han, III. Alaeddin Keykubad'ı amcası II. Gıyaseddin Mesud'un yerine Selçuklu tahtına atamıştır. II. Andronikos, III. Alaeddin Keykubad'ı Moğol yöneticilerinin isteğiyle yani Bizans'tan talep etmeleriyle İlhanlı başkentine göndermiştir. Münecimbaşı, *Câmiu'd-düvel*, C. II, 151.

topraklarında dünyaya geldi. Bizans sarayını ve kültürünü yakından tanıdı. Büyürken de mecburiyetten uzaklaştığı Türk kültüründen ayrı kalıyordu. Bu süreci değerlendirdiğimizde aklımıza gelen bazı sorular şunlardır:

- Annesi kimdi?
- Babası ne zaman hayatını kaybetti?
- Babasının ölümünden sonra kim tarafından himaye edildi?
- Çocukluğunda nasıl bir eğitim aldı?
- Bizans kültüründen ne kadar etkilendi?
- Bizans'ta yaşarken Bizans'ın ileri gelenleri ile teması var mıydı?
- Bizans'tan kaç yaşlarında ve nasıl ayrıldı?
- Saltanatı sırasında Bizans'la ilişkileri devam etti mi?

III. Alaeddin Keykubad'ın Bizans'taki annesi, ailesi, ilk çocukluk yılları, eğitimi ve faaliyetleri konusunda yeterli bilgiye ulaşamadık. Ancak 1298 yılında 16 yaşında iken İlhanlı veziri Reşidüddin Fazlullah'a yazdığı Arapça şiirlerle dolu Farsça mektubundan anlaşıldığı kadarıyla iyi bir eğitim almıştı. Bu tarihten önce Anadolu'da idi ve diğer Selçuklu hanedanından akrabaları ile de görüşüyordu. Hatta amcası Rükneddin Keyümers'ten yana da oldukça dertli idi. Çok genç olmasına rağmen hayattan bıktığını anlatıyordu.⁴⁶

Gazan Han tarafından Selçuklu tahtına getirilen III. Alaeddin Keykubad, İlhanlı ileri gelenlerinden Vezir Reşidüddin Fazlullah ile de arası iyi idi. Hatta onun sayesinde Selçuklu sultanı olmadan Tokat şehrini arpalık olarak almıştı. Onun sayesinde de Selçuklu tahtına oturdu.⁴⁷ 16 yaşında genç bir hükümdar olarak Konya'ya gelip tahta çıktığı günün ertesi günü bir divan topladı. Konya'nın önde gelenlerinin ittifakı ile iki ay önce şehirde öldürülen Ahilerin şeyhi Ahi Ahmet Şah'ın katilinin cezasını kesti. Kendi subaylarından olmasına rağmen Şarap-salar'ın idamını emretti.⁴⁸ Ahi Çaruk bu hükmü gerçekleştirdi. III. Alaeddin Keykubad'ın adaleti tesis etmeye çalışması aslında iyi bir başlangıç olmuştu. Muhtemelen iyi bir hükümdar olabilirdi ama etrafında deneyimli devlet adamları yoktu.

III. Alaeddin Keykubad, devlet işlerini öğrenip, ülke idaresine alışmadan tahta çıkışının 5. ayında Sülemiş Noyan isyan etti. III. Alaeddin Keykubad bu isyan hareketine katılmadı. Hatta Sülemiş Noyan'dan uzak durmak için Sivas'a sığındı.⁴⁹ Kendinden önceki Selçuklu sultanı II. Gıyaseddin Mesud'un yaptığı hatayı yapmadı ve isyana destek vermedi. Bu davranışı ile mantıklı davranabileceğini gösterdi. Ya da ordusu ve parası olmayan ve istiklal düşüncesi de bulunmayan III. Alaeddin Keykubad kazanamayacağı bir savaşa girmede. Zaten III. Alaeddin Keykubad, Gazan Han tarafından Selçuklu tahtına çıkarılmıştı. İsyandan sonra Gazan Han, III. Alaeddin Keykubad'ı iyi karşıladı, onun tavrından duyduğu memnuniyetle onu tahtında bıraktı.⁵⁰

⁴⁶ Togan, "Reşidüddin Mektuplar", s. 47.

⁴⁷ Togan, "Reşidüddin Mektuplar", s. 47.

⁴⁸ Niğdeli Kadı Ahmed, *el-Veledü's-Şefik*, s. 469.

⁴⁹ Aksarayî, *Müsâmeretü'l-Ahbâr*, s. 195.

⁵⁰ Aksarayî, *Müsâmeretü'l-Ahbâr*, s. 196; Reşidüddin Fazlullah, *Câmiu't-Tevârih*, s. 282.

III. Alaeddin Keykubad, İlhanlı prensesi ile evlenip Gazan Han'dan ikinci kez onay alınca şaşalı bir şekilde Anadolu'ya döndü (Nisan 1300). Gençliğin ve tecrübesizliğin de verdiği bir duyguyla aşırı hırsla kapıldı. Yanında bulunan Seyyid Şerefeddin Hamza ve Atabeg Kadı Mecdeddin Karahisarî de güvenilecek insanlar değildi. Kötü niyetle hareket ediyorlardı. Sultan III. Alaeddin Keykubad aslında iyi birisi olmasına rağmen yanında bulunan bu iki devlet adamının etkisi altında kaldı. Adaletsiz ve doğru olmayan kararlar verdi. Moğollar gibi halkın malına el uzattı ve zorla para tahsil etti.⁵¹

1. III. Alaeddin Keykubad'ın Ekonomik Faaliyetleri

III. Alaeddin Keykubad da dâhil olmak üzere son dönem Selçuklu sultanları lüks yaşantılarından ve eğlencelerinden vazgeçmemişlerdir. Halktan zorla toplanan vergiler sorumsuzca israf edilerek yeni vergilerin toplanması zarureti ortaya çıkmıştır. III. Alaeddin Keykubad, İlhanlılara ödeyeceği vergiden çok daha fazlasını tahsil etmeye çalışmış ve hazinenin açığını kapatamamıştır. Devlet işlerini düzeltmek yerine zamanını çevgan oynayarak ve eğlenerek geçirmiştir. Devlet işlerini de vasıfsız devlet memurlarına bıraktığından alınan her tedbir sonuçsuz kalmıştır.

III. Alaeddin Keykubad zamanı Selçuklu devletinin tamamen Moğollara teslim edildiği bir dönemdir. Zaten onun saltanatından önce, 1243'ten itibaren aralıksız devam eden ülkenin Moğol boyunduruğu altına girmesi, yıllık vergi ödemek zorunda kalması, ülkedeki kalabalık Moğol ordusunun masraflarının karşılanıyor olması ekonominin bozulmasının ana sebepleri arasındadır. Bunların üstüne Türkmenlerin birbirlerini etkileyen isyan hareketleri sosyal ve ekonomik düzeni tamamen altüst etmiştir.⁵²

Ekonomisi toprak üretimine ve bundan alınan vergiye dayanan Türkiye Selçuklu Devletinde, Büyük Selçuklu'da uygulanan ikta sistemi ve miri arazi sistemi Moğol istilası ile ağır bir darbe almıştı. Selçuklu ordusu dağılırken ikta sistemi de çöktü. Emirlerin tasarrufuna geçen verimli arazilerden elde edilen gelir hazineye girmez oldu. III. Alaeddin Keykubad döneminde, Gazan Han'ın yaptığı toprak reformları Selçuklu ülkesinde de uygulanmak istendi. Şahısların elinde olan devlet arazileri geri alınmak istense de başarılı olmadı.⁵³ Görüleceği üzere Moğolların Anadolu üzerinde kurduğu mali baskı, III. Alaeddin Keykubad zamanında da devam etmiştir. III. Alaeddin Keykubad döneminde, 1280 yılından itibaren İlhanlı vergilerinin tahsil işiyle uğraşan Mücireddin Emirşah da işleri kolaylaştırmaya

⁵¹ Aksarayî, *Müsâmeretü'l-Ahbâr*, s. 227; Erdem, *İlhanlı-Selçuklu İlişkileri*, s. 373; Öngül, *Selçuklular Tarihi-2*, s. 248.

⁵² Her isyan olayında Selçuklu şehirleri, çarşıları, hanları, pazarları ve zenginlerin evleri yağmalanmış, paha biçilemez mal-mülk ve para Türkmenlerin eline geçmiştir. Aksarayî eserinde bu durumu şöyle tarif etmektedir: "*Fitne denizi üzerinde bulunan bir gemiye benzeyen Konya şehri, Türklerin çıkardığı karışıklık dalgasından parçalandı. Bütün o biriktirilmiş mallar, yokluğun karanlık suyunda battı.*" Aksarayî, *Müsâmeretü'l-Ahbâr*, s. 124-125; Turan, *Türkiye*, s. 561.

⁵³ Arazi sahipleri bu uygulamaya itiraz edince Gazan Han, bu uygulamadan vazgeçmiş ve yekün 6.000.000 akçe vergi tahsilini emretmişti. Bu meblağ önce vilayetlere bölünecek sonra da arazilere bölünecekti. Arazilerde sahiplerinde kalacaktı. Aksarayî, *Müsâmeretü'l-Ahbâr*, s. 186; Turan, *Türkiye*, s. 622.

çalışmıştır. Onun uyumlu yapısı Moğollarca takdir edilmiş ve sorunlar çözülmeye çalışılmıştır.⁵⁴ Fakat III. Alaeddin Keykubad'ın yaptığı hatalar sonrasında Mücireddin Emirşah hayatını kaybetti.

III. Alaeddin Keykubad öncesi ve onun saltanatı sırasında en büyük problem iltizam uygulaması idi. İlhanlıların gönderdiği veya İlhanlılar için çalışan devlet adamları ödemeyi vaat ettikleri verginin üzerinde kazanç sağlamak için birden fazla vergi toplamaya çalışmışlardır. Gazan Han'ın yaptığı reformlar sonrasında alınacak vergiler belirlenmiş ve asılan tabelalara yazılmıştır.

III. Alaeddin Keykubad tahta geçmeden iki yıl boyunca, Selçuklu ülkesi, İlhanlılar tarafından dört mali bölgeye ayrılmış ve yönetilmeye çalışılmıştı. Bu görevliler de iltizam usulüyle Anadolu'ya gelmişler ve fazladan Moğol hazinesine 600.000 dirhem ödemeyi kabul etmişlerdi. Bu miktara memurların ve askerlerin masrafları ve incülerin gelirleri dâhil değildi. Mali defterlerin tahrip olması ve kayıtların da tam tutulmaması kayıt dışı vergi toplanmasını kolaylaştırmıştı. Dört mali bölgenin dört görevlisi yasal yolların dışına çıkarak halkın elinden ne var ne yok almışlardı.⁵⁵

III. Alaeddin Keykubad'ın Selçuklu tahtına tayini ile birlikte Anadolu'ya ikinci kez vezir olarak gelen Ahmed Lakuşî, İlhanlılara makamının karşılığı olarak daha fazla vergi toplamayı vaat etti.⁵⁶ Ancak liyakatsiz adamları yüzünden işinde başarılı olamadı. Daha önceki bölümlerde bahsettiğimiz gibi III. Alaeddin Keykubad'ın bizzat kendisi ve adamları da usulsüz uygulamalara karıştı. Mücireddin Emirşah'ın asayişini sağlama çabaları kısmen başarılı olsa da yeni mali politikaları uygulamak için Anadolu'ya Nizameddin Yahya gönderildi. Nizameddin Yahya gelirken kırk çeşit milletten insanla Anadolu'ya geldi. Bu yeni memurların her biri açgözlü idi.⁵⁷ III. Alaeddin Keykubad ile Erzincan'da karşılaştıklarında sultanın mallarına bile el koymaktan çekinmediler.⁵⁸

III. Alaeddin Keykubad zamanında alınan vergiler hakkında detaylı bilgiler zamanımıza ulaşmamıştır. İlhanlılar döneminde Anadolu'da vergilere ait kayıtlar düzenli tutulmuş olmasına rağmen 1296 tarihindeki Toğaçar'ın isyanı sırasında defterler yağmalanmış, uzak diyarlara götürülmüş ve iki cildi bir dirheme satılmış ve böylece kayıtlar yok olmuştur.⁵⁹ 1300 yılında ise Anadolu'ya vergi nizamını sağlamak için gönderilen Vezir Nizameddin Yahya, Selçuklu ülkesinin arazisini yeniden ölçüp biçmiş, yeni vergileri ilan etmiş, yazılmamış arazileri bulmuş, diğer gelir kaynaklarını kayıt altına almaya çalışmıştır.⁶⁰ Onun tutturduğu defterlerden günümüze ulaşan bulunmamaktadır.⁶¹

Gazan Han zamanında para politikasında da bir değişikliğe gidildi. İlhanlı Devletine

⁵⁴ Aksarayî, *Müsâmeretü'l-Ahbâr*, s. 134; Turan, *Türkiye*, s. 561; Zeki Velidi Togan, "Moğollar Devrinde Anadolu'nun İktisadi Vaziyeti", *Türk Hukuk ve İktisat Tarihi Mecmuası-I*, İstanbul 1931, s. 18.

⁵⁵ Aksarayî, *Müsâmeretü'l-Ahbâr*, s. 217-223; Turan, *Türkiye*, s. 620-621.

⁵⁶ Aksarayî, *Müsâmeretü'l-Ahbâr*, s. 236.

⁵⁷ Aksarayî, *Müsâmeretü'l-Ahbâr*, s. 207-208; Turan, *Türkiye*, s. 631.

⁵⁸ Aksarayî, *Müsâmeretü'l-Ahbâr*, s. 208-209; Turan, *Türkiye*, s. 631.

⁵⁹ Aksarayî, *Müsâmeretü'l-Ahbâr*, s. 173.

⁶⁰ Aksarayî, *Müsâmeretü'l-Ahbâr*, s. 207; Turan, *Türkiye*, s. 631.

⁶¹ Togan, "Moğollar Devrinde Anadolu'nun İktisadi Vaziyeti I", s. 22-25.

tabi olan ve kendi sikkelerini basma hakkına sahip olan Küçük Ermenistan, Rum, Artuk, Gürcistan ve Fars'ın paralarının ayarları değiştirildi. Sikkelerin altın ve gümüş ayarları standarda dayandırıldı. Bu tarihten itibaren de Gazan Han'ın Anadolu'da paraları basıldı. III. Alaeddin Keykubad ile müşterek sikkeleri bugün elimizde mevcuttur.

XIII. yy.'ın ilk yarısı Türkiye Selçukluları için ekonomik anlamda parlak bir dönemdi. Bunun ana sebebi Selçuklu idarecilerinin uyguladığı bilinçli bir ekonomik politikaydı.⁶² Selçuklu ülkesindeki yaşam şartları, ülkenin imarı, sultanın ve Selçuklu ümerasının serveti ve 1243 Köseadağ bozgunundan sonra İlhanlılara ödenen vergiler bu zenginliğin en açık göstergesi idi.⁶³ Araştırmacıların yaptığı hesaplar sonucu XIII. yüzyılda Selçuklu hazinesinin vergi geliri 30 milyon dinardı. Moğol istilası sonrasında XIV. yüzyılın başında hazinenin vergi geliri 7 milyon dinara düştü (1300).⁶⁴ Bu zamanda bile III. Alaeddin Keykubad'ın, Yabanlu pazarında Abışka Noyan'ın yanında zorunlu ikametindeki serveti gözden kaçacak gibi değildi. Altın işlemeli 5.000 adet at eğeri, ipekli kumaşlar, kıymetli yeşim taşından yapılmış malzemeler ve mücevherler, 5 kg. ağırlığında altın bir gerdanlık Selçuklu sultanının çadırında idi.⁶⁵ Belki daha fazla serveti ikamet ettiği Sivas'ta bulunuyordu.

2. III. Alaeddin Keykubad'ın Zaafları

XIII. yüzyıl sonu XIV. yüzyıl başı Selçuklu Türkiye'sinde siyasi anlamda çöküşün ve karmaşanın olduğu bir çağıdır. Bu çağda devlet adamları da ahlaken çöküşe uğramışlardır. III. Alaeddin Keykubad görevinin tam tersi davranışlar sergilemeye başladı. Diğer devlet adamları arasındaki münasebetleri dengeleyemedi. İyi bir yönetim için gerekli şartlara uymadı. III. Alaeddin Keykubad'ın etrafında bilgin ve akıl sahipleri yok denecek kadar azdı. Oysaki iyi bir danışman ya da naib sultanın gözü ve kulağıdır. Sultana gelebilecek kötülüklerden onu haberdar etmelidir. Sultandan korkup çekinmeden gerçekleri açıkça konuşmalıdırlar. Ne yazık ki III. Alaeddin Keykubad'ın yakın adamları ve vezirleri devlet geleneklerine uymayarak sultanı da şaşırtmışlardır. Yaptıkları yakışsız işlerle devleti acze düşürmüşlerdir. İşin ehli olmayan kişiler yükselerek üst makamlara gelince, vasıflı kişiler kenarda kalmıştır. Adam kayırmak ve bunlara mevki vermek suretiyle devleti zarara uğratmışlardır. Sultanın hükmünün Selçuklu ülkesinde yürürlükte olabilmesi için akıllı, tedbirli, adil, merhametli ve iyi ahlaklı vezirler, beylerbeyi, kadıların İslam Hukukuna bağlı ve halkı koruyacak kişilerden olması gerekirdi. Halkın rahatı ve mutluluğu ancak böyle

⁶² Kaymaz, *Pervane*, s. 49-50.

⁶³ Köseadağ bozgunundan sonra anlaşma üzerine İlhanlılara yıllık 360 bin dirhem nakit, 10 bin baş koyun, bin baş at, bin baş siğir, katırlar, develer, av köpekleri ve sırmalı ve ipekli kumaşlardan oluşan malzemeler vergi olarak tespit edildi. Bu vergiyi az bulan yanındaki adamlarına Baycu Noyan: "*Şimdilik bu miktar takarrür etsin, arkası da gelir*" demiştir. Turan, *Türkiye*, s. 445; Togan, "Moğollar Devrinde Anadolu'nun İktisadî Vaziyeti", s. 29; Kaymaz, *Pervane*, s. 36-37.

⁶⁴ Turan, *Türkiye*, s. 374-375; Togan, "Moğollar Devrinde Anadolu'nun İktisadî Vaziyeti-I", s. 27; Köprülü, *Osmanlı İmparatorluğunun Kuruluşu*, s. 107.

⁶⁵ Aksarayî, *Müsâmeretü'l-Ahbâr*, s. 234; Sümer, "Keykubad III", s. 360-361; Kafesoğlu, "Keykubad III", s. 662-663.

sağlanırdı. Fakat III. Alaeddin Keykubad devrindeki idareciler bu şartları taşıyamıyordu. Devlet adamlığı tecrübesizle ön plana çıkan Mücireddin Emirşah'ın asayişini sağlama çabaları kısa süreliğine etkili oldu ama sonuç alınamadı. 1298-1299 yıllarında deyim yerinde ise en üstten en alttaki devlet görevlilerinin yaptığı zulüm ve yolsuzluk yaygınlaşmıştı.⁶⁶

Aslında bu zulmü III. Alaeddin Keykubad'ın kendisi de yaşamıştı. Sülemiş Noyan'ın Sivas kuşatmasından kazasız belasız kurtulan III. Alaeddin Keykubad, Gazan Han'a bağlılığını bildirmek için Sivas'tan yola çıkmıştı. Gazan Han'ın emri ile Anadolu'ya atanan Nizameddin Yahya da Anadolu'ya girmişti. III. Alaeddin Keykubad ve Nizameddin Yahya ile Erzincan'da karşılaşmıştı.⁶⁷ III. Alaeddin Keykubad'ın makamını tanımayan Nizameddin Yahya büyük bir açgözlülükle Selçuklu sultanının önünü kesti. Gazan Han'a sunulmak için götürülen bütün hediyeye el koydu. Bu duruma III. Alaeddin Keykubad engel olamadı (Mayıs 1299). Yaşanan bu olay Selçuklu tahtının İlhanlıların yanında sıradan bir makam olduğunu göstermesi bakımından önemlidir.

Gazan Han'ın yanından Anadolu'ya dönen III. Alaeddin Keykubad'ın kendisi de ilk zalimlerine vakit geçirmeden başladı (Ağustos 1300). Tek gayesi, İlhanlı hanının gözüne girmekti. Çalışmalarında ve devlet hizmetinde adaleti arka plana itti. Ne kadar çok vergi toplarsa hanın yanında o kadar çok makbule geçeceğini düşündü. Vergi toplama işi bir süre sonra mal düşkünlüğüne dönüştü. III. Alaeddin Keykubad, Harput, Diyarbakır, Malatya, Tokat ve Sivas şehirlerinde halkına hukuksuz davranarak ellerinde ne varsa gasp etti, yolsuzluk ve zulüm yaptı.⁶⁸ Malatya komutanı Kutbeddin, bu adaletsizliğe dayanamayarak III. Alaeddin Keykubad'a isyan etti. III. Alaeddin Keykubad bölgedeki tüm komutanlara emir göndererek büyük bir ordu topladı. Malatya'yı kuşattı ise de alamadı. III. Alaeddin Keykubad kendi ülkesinde, şehrinde ve kale komutanına karşı başarısız oldu. Yaralı askerlerini de alarak geri çekilmek zorunda kaldı.⁶⁹

III. Alaeddin Keykubad karakterinin zayıf olduğunu, atalarının adalet geleneğinden ayrılıp zulüm yoluna saparak göstermiş oldu. Yaptıklarından dolayı Selçuklu Devleti'nin itibarını halk ve Moğollar katında gözden düşürdü. En üst makam olan hükümdarlığa getirilmesine rağmen mevkisinin hakkını veremedi. Halkından beklediği iltifatı, itibarı göremedi. Halkına kendini sevdiremedi. Oysaki bir hükümdar halkına kendini sevdirmelidir. Kimseye düşmanlık etmemelidir. Halkı ve hakkı gözetmelidir. Aldığı istihbarat tedbirleri ile halkın durumunu kontrol etmelidir. Adaleti tesis etmelidir. Hükümdar zalim olursa onun adamları da zalim olur. Bununla ilgili XIII. yüzyılda yaşamış ve III. Alaeddin Keykubad'la da çağdaş olan İranlı şair Şeyh Sâdî-î Şîrazî eseri Gülistan'da güzel bir hikâye anlatmıştır: “Nuşirevan Âdil için bir av yerinde bir avı kebab edeceklermiş, fakat tuz yokmuş. Bir parça tuz getirmek üzere uşaklardan birini köye göndermişler. Nuşirevan uşağı çağırıp, tuzu para

⁶⁶ Aksarayî, *Müsâmeretü'l-Ahbâr*, s. 199-204; Sümer, “Anadolu'da Moğollar”, s. 71; Turan, *Türkiye*, s. 626.

⁶⁷ Aksarayî, *Müsâmeretü'l-Ahbâr*, s. 208.

⁶⁸ Charles Melville, “Moğol Yönetimi Altında Anadolu”, *Türkiye Tarihi 1071-1453*, çev., Ali Özdamar, İstanbul 2012, s. 113.

⁶⁹ Aksarayî, *Müsâmeretü'l-Ahbâr*, s. 229; Erdem, *İlhanlı-Selçuklu İlişkileri*, s. 373.

ile al, tâ ki köyden tuz almak hükümetçe bir âdet olup köy harap olmasın, diye tembih etmiş. Nuşirevan yanında bulunanlar: Bir parça tuzdan ne fenalık çıkar? demişler. Nuşirevan: Zulmün esası cihanda evvelâ az imiş. Sonra her gelen bir parça arttırmakla bugünkü dereceyi bulmuştur, demiş. “Eğer ahalinin bahçesinden padişah bir elma yerse uşakları ağacı kökünden çıkarırlar. Birisinden yarım yumurta almak suretiyle, padişah zulmü reva görececek olursa padişahın askerleri bin tavuğu şişe geçirirler”.⁷⁰

Müellif Aksarayî, III. Alaeddin Keykubad döneminin şahidi olarak onun yaptığı kusurlu davranışlarını endişe ve kaygıyla izlemiştir. III. Alaeddin Keykubad’ın yaptığı en büyük hata, Ramazan ayında Kadir gecesini gününde herkesin gözü önünde orucunu bozmasıydı (Mayıs 1301).⁷¹ Ramazan ayına ve Kadir Gecesine yaptığı hüürnetsizlik ilahi cezayı gerektirmiştir. Aksarayî, bu olayı onun saltanatının düşüş belirtilerinden biri olarak saymıştır.⁷² III. Alaeddin Keykubad uzunca bir süre sahada çevgan oynayıp, at sürünce susamış ve çadırına gidip sofrasını kurdurmuştur (13 Haziran 1301-Salı). Herkesin önünde yiyip içmiştir. Dini inançlarının zayıf olduğu bu olaydan anlaşılmaktadır.

III. Alaeddin Keykubad’ın en büyük zaafı kendisinden önceki sultanlar gibi eğlenceye düşkün olmasıydı. Türkiye Selçuklularında devlet erkânının hayatında eğlencenin ayrı bir yeri olmuştur. Eğlence demek, dinlenme, neşelenme, hoşça vakit geçirme ya da bir olayı kutlama amacıyla yapılan etkinliklerdi. İster devlet erkânı olsun isterse sıradan bir vatandaş olsun, eğlence hayatlarının vazgeçilmez bir parçasıydı. Sultanların tahta çıkış törenleri (cülus), özellikle yabancı elçileri ya da ulemayı karşılama ve uğurlama programları, askerî seferler ve düğünler, resmî ve özel eğlencelerin birer sebebi olmuştur.⁷³ Özellikle eğlence hayatında askeri talimin temelini oluşturan spor ve oyunlar çok yaygındı. Hem oynarken hem de seyrederken insanlar büyük zevk alırdı. Bu oyunlar arasında III. Alaeddin Keykubad’ın da bizzat oynadığı çevgan, cirit, avlanma, at yarışları, mızrak-ok-gülle atma yarışları, halka kapma ve güreş vardı. Türklerin Orta Asya’da da oynadığı oyunlardan olan çevgan bugünkü polo oyununa benzerdi. İki rakip takımın at üzerindeki ekipleri ellerindeki sopalarla topa vurarak belirlenen hedeften topu geçirmeyi çalışarak oynanan aslında tehlikeli ve güç gerektiren bir oyundu. Selçuklu sultanlarının bizzat oynadıkları oyunlar arasında ilk başta gelmekteydi.⁷⁴

Türkiye Selçuklularında “işret Meclisi” ya da “bezm” denen içkili ve sazlı-sözlü, şarkılı yemekli ziyafetler de oldukça yaygındı. Hatta bu davetlerin bir görgüsü ve adabı bile

⁷⁰ Şeyh Sâdî-î Şîrazî, *Bostan ve Gülistan*, çev., Kilisli Rifat Bilge, İstanbul 1980, s. 349.

⁷¹ Hicri 1 Ramazan-30 Ramazan 700 yılı Miladi olarak 18 Mayıs 1301 ve 16 Haziran 1301 yılları arasında denk gelmektedir.

⁷² Aksarayî o günü şöyle anlatmıştır: “O ihtişamlı durumda çokça koşup, taşkın hareketler yapınca susuzluk ona galip geldi. Öğlen ile ikindi arasında orucu bozmaya koştı. İşret meclisinde herkesin gözü önünde yeme-içmede aşırıya kaçtı.” Aksarayî, *Müsâmeretü’l-Ahbâr*, s. 228-229.

⁷³ Mehmet Ersan, “Türkiye Selçuklularında Devlet Erkânının Eğlence Hayatı”, *Tarih İncelemeleri Dergisi*, C. XXI, İstanbul 2006, s. 74.

⁷⁴ Ersan, “Türkiye Selçuklularında Devlet Erkânının Eğlence Hayatı”, s. 83.

oluşmuştu.⁷⁵ Dolayısıyla III. Alaeddin Keykubad'ın içine doğduğu saray ve toplum kültürü buydu. Bu kültürün bir parçası olarak da içkili, sazlı sözlü eğlenceler Selçuklu sultanının da hayatında yer bulmuştu. III. Alaeddin Keykubad'ın bulunduğu Sivas şehrinde halk ta eğlenceye ve içkiye düşküdü. Bunun yanında büyük bir ticaret merkezi olan Sivas şehrinde yaşayan halk o kadar dindar ve hayırseverdi ki kışın aç kalan kuşlar için bile vakıf kurmuşlardı. Osman Turan, Anadolu'da neden bu kadar eğlenceye düşkün olduğunu açıklarken İslam müelliflerinin ilginç bir yorumuna dikkat çekmektedir. Onlara göre bu olayı açıklaması astrolojiye dayanmaktadır. Anadolu'da zevk ve sefanın fazla olmasının nedeni bu ülkenin Kuran-ı Kerim'deki adıyla Zühre (Venüs) yıldızının tesirinde olmasıdır.⁷⁶

Türkiye Selçuklu Devleti zamanında yazılan yerli kaynaklarda şarap ve sarhoşluk kelimelerine oldukça çok rastlıyoruz. Bunun sebebi Anadolu'da üzüm bağlarının olması, şarap üretiminin yapılması ve halkın her kesiminde içmenin yaygın olmasıdır. Müellif Aksarayî'nin eserinde III. Alaeddin Keykubad'ın çok içtiğine dair bilgi de vardır. Sülemiş Noyan'ın Gazan Han'a karşı ilk isyanında III. Alaeddin Keykubad ve veziri Şemseddin Ahmed Lakuşi Sivas şehrine sığınmışlardı. Sülemiş Noyan, Sivas'ı kuşatmış ama alamamıştı. Aksarayî bu mahsur kalan günleri anlatan bir şiir yazmıştır. Şiiri şöyledir: *“Ey Amr! Sen vaktini şarapla geçirirken işin sana kolay geldiğini düşünüyorsun. Sen şarabı sulu veya susuz içiyorsun; farkında olmadan içtiklerin seni sürükleyip götürüyor.”*⁷⁷

1300'lü yıllar Anadolu'da yönetim boşluğunun yaşandığı yıllardı. İlhanlıların Anadolu'ya gönderdiği görevliler dâhil tüm ümera rüşvetle zengin olmayı keşfetmişler ve türlü bahanelerle halkı soymuşlardı. Selçuklu ülkesine vezir olarak atanan Nizameddin Yahya içlerinde en açgözlü olanlardan biriydi.⁷⁸ Müellif Aksarayî onun maddi doyumsuzluğunu şöyle dillendirmiştir:

“Eğer sen efendinin yakını olmak istiyorsan

Zulmü meslek edin ve Allah'tan korkma

Ona rüşvet ver ve sonra gözünün önünde karısına dokun ve korkma”

Aksarayî, III. Alaeddin Keykubad dönemini ise en güzel şu sözlerle açıklamıştır: *“Velhasıl herkes rüşvet ipiyle kese dokuyor, her biri, kendi kazanı için dünyayı yakıyordu.”*⁷⁹

Makamlar ve unvan elde edilmek için rüşvet verilmiştir. Birisinin gazabından korunmak için rüşvet verilmiştir. Muhasaradan kurtulmak için kuşatanlara rüşvet verilmiştir. En önemlisi ölümden kurtulmak için rüşvet verilmiştir. Ya da kendine taraftar toplamak için ya da tahtını korumak için rüşvet verilmiştir. Ya da bir toprağın emiri olabilmek ya da iftiralarından kurtulmak için rüşvet verilmiştir.⁸⁰ Gücü elinde bulunduran rüşveti alandı. Bütün devletlerin çöküş süreçlerinde genel ahlak yapısı bozulduğu için rüşvet vermek ve almak

⁷⁵ Ersan, “Türkiye Selçuklularında Devlet Erkânının Eğlence Hayatı”, s. 85.

⁷⁶ Turan, *Türkiye*, s. 398.

⁷⁷ Aksarayî, *Müsâmeretü'l-Ahbâr*, s. 194.

⁷⁸ Erdoğan Merçil, “Selçuklularda Rüşvet”, *Bellekten*, C. LXXI, S. 261, Ankara 2007, s. 476.

⁷⁹ Aksarayî, *Müsâmeretü'l-Ahbâr*, s. 211.

⁸⁰ Merçil, “Selçuklularda Rüşvet”, s. 477-478.

sıradanlaşmaktadır.

Oysaki hükümdarların saltanatlarının devamı için asli görevi adaleti sağlamak değil miydi? Halkın kendi içinde ve devlet yetkilileriyle halk arasında adalet terazisini dengede tutmak hükümdarın ana vazifesi olmalıydı. III. Alaeddin Keykubad ülkesinde adalet sisteminin yıkılışını hızlandırdı. Tüm toplumun ayakta kalmasını sağlayan ekonomik faaliyetler bozulduğu gibi, hak edenlerin hakkını alması, bir başkasının hakkının gasp etmeme ve suçluların layık olduğu cezalara çarptırılmaları neredeyse imkânsız hale gelmişti.

Moğol isyanlarının getirdiği kargaşa ve adalet düzeninin bozulması sebebiyle Selçuklu sosyal yapısı büyük zarar görmüştür. Ahlaki yapıda yaşanan büyük çöküş toplumun her kesimini etkilemiştir. Dini ve ahlaki değerlerin yerini açgözlülük ve hırs almıştır. İnsanların birbirlerinden utanmaları ve çekinmeleri kalmamıştır. Ne kanun ne de kanunu uygulayacak devlet adamı kalmıştır.

III. Alaeddin Keykubad zamanındaki yasa dışı uygulamalar ve yolsuzlukla ilgili olarak, Selçukluların son yıllarında Aksaray şehrinde yaşamış olan şair Seyfeddin Muhammed el-Fergani'nin Divanın'da bu döneme ait önemli kayıtlar bulunmaktadır. Muhammed el-Fergani Moğol istilasıyla halkın karşılaştığı kötü durumu şiirlerinde anlatmıştır. Sadece Moğollar değil Selçuklu emirleri, vergi memurları ve vakıf mütevellileri bu felaketlerin müsebbibidir. Dinin ve adaletin koruyucusu olması gereken kadılar bile buna ortaktır: *"...Ey hile yapan, haram tadan ve rüşvet yiyen kadı! Dinin dinsizlik, şiarın şerailsizliktir."*⁸¹ Muhammed el-Fergani vezirliğe yeni atanan yüksek rütbeli bir devlet adamına da hitaben: *"iyilik ve cömertlik yapmasını, seher vakitlerinde dua eden mazlumları unutmamasını, muhtaçların elinden tutmasını"* nasihat etmiştir. Vazifesini kötüye kullanan adı verilmeyen bir veziri tenkid ve ona beddua etmiştir: *"katı kalpli, gevşek düşünceli, tedbirsiz emir, adalet ile ülkeyi cennet haline getirmez ise, huri de olsa cehennemliktir..."*. Halka zulmeden ve onları soyan devlet adamları ile ilgili olarak: *"Ey ülkede adalet ve kanunu koyuyorum diyen, ey buyrukları bütün kanun dışı olan, zulüm yaptın... sağlık hastalıktan ne kadar uzaksa, adalet kanunundan öyle uzaktırlar... kılıç gibi elleri her an zulüm ayağına yapışmış, haksızlık meydanında adaletin kanını döküyorlar..."*⁸² satırlarında düşüncelerini anlatmıştır. Kısacası devlet adamlarının yaptıkları bilinmekle birlikte adalet düzeni kaybolduğu için cezasız kalmıştır.

Muhammed el-Fergani bir sultana da bir şiirinde nasihat etmektedir. *"Ey hükümdar halk senin teminatın altındadır, senin emniyetini ve gölgeni istiyorlar... Zamanında bulunan bu alçak zalimlerden halkına zulümler gelmektedir. Senin naiplerin olan bu topluluk, ansızın gelen felaketler gibi, halkın mahvına sebep oldu. Böyle nekesler senin adamların olalıdan beri hiç kimsede sükûnet kalmadı. Kendi kazançları için seni ziyana sokan böyle kimselerden sermayeyi al!... Hükümdarlığında seninle ortak olmuşlardır, doğru söylüyorsun*

⁸¹ Ahmed Ateş, "Anadolu'nun Unutulmuş Büyük Bir Şairi: Sayf al-din Muhammed al-Fargani", *Belleten*, C. XXIII/91, Ankara 1959, s. 427.

⁸² Ateş, "Sayf Al-Din Muhammed Al-Fargani", s. 428-429.

onlar senin kardeşlerindir...”⁸³ III. Alaeddin Keykubad’ın yanında bulunan memurların yaptığı yağma ve talanları düşünürsek bu nasihatlerin muhatabı kendini göstermektedir. Ancak yapılan bu eleştiri ve tenkidler işe yaramamış ve zulüm devam etmiştir. Hiyerarşik olarak devlet adamlarının bu usulsüzlüklerin bir parçası olduğunu görülmektedir.

Muhammed el-Fergani’nin İlhanlı hanı Gazan Han’a hitaben yazdığı bilinen iki kaside bulunmaktadır. Kısaca Selçuklu ülkesindeki içtimaî durumun kötü olduğundan, huzur ve asayişin bozulduğundan, yağma ve talan ile şehirlere zararlar verildiğinden şikâyetçi olmuştur. Ariflerin yersiz ve elbisesiz, âlimlerin ekmeksiz ve susuz, hangahların yaygısız ve çatısız, medreselerin damsız ve kapısız vahim durumundan bahsetmiş ve bunların çözümünü Gazan Han’a havale etmiştir.⁸⁴

Bu dönemin şairinin de üzerinde durduğu gibi Moğol istilasından sonra yapılan şikâyetler bu mezalimi bir türlü engelleyememiştir. Tam tersine adaletin olmaması nedeniyle yöneticiler arasında usulsüzlükler bir salgın gibi yayılmıştır. Selçuklu sultanları ülkelerine hâkim olmadıkları gibi art niyetli devlet adamlarının etkisi altında kalarak adaletin dışına çıkmışlardır. Zengin ile fakir arasında fark gözetilmemiş, halkın yaşam şartları gittikçe kötüleşmiştir.

Kanun dışına çıkan ve hukuksuzluğu yapan kişi sultan olduğunda ne olacaktı? Onu denetleyen kimdi? Halkın sultanın hukuksuzluğunu şikâyet edeceği bir muhatabı var mıydı? III. Alaeddin Keykubad’ın zulmünden bunalan halk ve devlet yetkilileri çareyi, onu bir üst merciye yani tabi olunan ülkenin hükümdarına şikâyet etmekte buldular. Nitekim şikâyet yerine ulaşıncı Selçuklu sultanının yönetim yetkisi elinden alındı. Tebriz’de yapılan yargılama bir Selçuklu sultanı için utanç verici idi. Ölüm cezası aldı, affedildi ama sopa yemekten kurtulamadı. Akabinde de ülkesinden yüzlerce kilometre uzağa sürgüne gönderildi. Bu yaşananlar III. Alaeddin Keykubad’ın aşağılandığı dolayısıyla Selçuklu hanedanının itibarının yerle bir olduğu anlardı.

C. OSMANLI KAYNAKLARINDA III. ALAEDDİN KEYKUBAD

Selçuklu yerli kaynaklarında III. Alaeddin Keykubad ile yapılan tenkitlere karşılık Osmanlı kaynaklarında tam tersine bir tutum vardır. Osmanlı kaynakları Osmanlı’nın kuruluşunun III. Alaeddin Keykubad’ın Osman Bey’e menşur vermesine dayandırdığı için ondan övgü ile bahsetmişlerdir.⁸⁵

⁸³ Ateş, “Sayf Al-Din Muhammed Al-Fargani”, s. 428.

⁸⁴ “Ey âdil hükümdar! Anadolu ’da Ömer ’in adaleti değil yalnız Haccâc ’in zülmü hâkimdir. Sen Müslüman oldun, fakat bu memleket dindar olmayan hâkimlerin elindedir. Zira âlimler ekmeksiz, arifler çıplak, hânkahlar mefruşatsız ve medreseler damsız kalmış; zenginler fakir düşmüş ve yoksulluk milleti perişan etmiştir. Nitekim örümcekler bir ağ kursa emirler derhal tamga (ticaret) ve kopçur (hayvan) vergilerini almağa kalkışır. Tirkmenler de her an ve her yerde baskınlar yapıyorlar.” Ateş, “Sayf Al-Din Muhammed Al-Fargani”, s. 430-431.

⁸⁵ III. Alaeddin Keykubad’ın gönderdiği varsayılan beratın içeriğine göz atacak olursak; Selçuklu sultanı, Osman Bey’e kendisinin tutmadığı evrensel nitelikli devlet idaresi ile ilgili nasihatler verdiğini görürüz. Adalet, ilim, ehliyet, liyakat, çalışma, danışma ve insana değer verme gibi tavsiyeler zaman sınırı tanımadan tüm insanlık tarihi için geçerli olan etik ilkelerdir. Bu ilkelere 1300’lü yıllarda uyulmasının tavsiye edilmesi de

İdris-i Bitlisi eserinde III. Alaeddin Keykubad hakkında oldukça güzel cümleler kullanmıştır. III. Alaeddin Keykubad'ı cömert, bağışlayıcı, kahraman, adaletli, civanmert ve atalarının ahlakına sahip bir sultan olarak nitelendirmiştir. III. Alaeddin Keykubad zamanında Anadolu'yu karıştıran ve fitne-fesat çıkaran Moğollar ve Karamanoğulları olmuştur. III. Alaeddin Keykubad, Moğol hâkimleri ile memleketini korumak için zıtlamıştır. Halkının güvenliğini sağlamak amacıyla Karamanoğullarının yağmalarını engellemek için çok çaba harcamıştır. Ancak yalnız başına bu işlerin üstesinden gelememiştir. Çünkü yanında kendisine itaat ve hürmet edecek devlet erkânı bulamamıştır. Nankör olan ümera III. Alaeddin Keykubad'a yardımcı olmamışlardır.⁸⁶

Yazıcızâde Ali de eserinde III. Alaeddin Keykubad'dan övgü ile bahsetmiştir. Gazan Han, Rum saltanatını Feramurz oğlu Aleddin Keykubad'a bırakmıştı. III. Alaeddin Keykubad çok cesur bir yiğitti. Selçuklu ülkesinin dik kafalı isyancılarını ortadan kaldırdı. Karamanoğulları ile cesurca savaştı. Ülkeye huzur getirdi.⁸⁷ Ruhi Tarihi'nde ise Yazıcızâde Ali'nin eserindeki bilgiler kelimesi kelimesine aynen tekrar edilmiştir.⁸⁸

Cenabî de III. Alaeddin Keykubad'dan oldukça iyi bahsetmiştir. III. Alaeddin Keykubad'ın şöhreti her tarafa yayılmış ve Selçuklular onun zamanında tekrar parlak bir dönem yaşamıştır. 20 yıl tahtta kalıp Moğollarla savaşıp kâfirlere karşı cihat yapmıştır.⁸⁹ Cenabî, III. Alaeddin Keykubad'ın saltanat yıllarında yanılmıştır. Bunun sebebi muhtemelen bilgiyi aldığı kaynaktan bu şekilde geçmesi olabilir. Selçuklu sultanlarını sırasıyla anlatmıştır. Anonim Selçuknâme'de geçen Feramurz ve Alaeddin isimlerinin karışmasından dolayı muhtemelen yanlış bilgi vermiş olabilir. II. Gıyaseddin Mesud'un kardeşi Feramurz'un 1281-1282 Karamanoğulları ile yaptığı bağımsızlık hareketini temel alıp hesaplarsak 20 yıl zaman geçmektedir. Feramurz'un ismi karıştırılıp Alaeddin Keykubad olarak bazı kaynaklarda geçmiştir.

Sonuç

III. Alaeddin Keykubad babasının Bizans'a sığınmasından dolayı bir mülteci olarak Bizans topraklarında dünyaya gelen III. Alaeddin Keykubad, Türk kültüründen uzakta büyüdü. Diğer Selçuklu hanedanındaki melikler gibi Anadolu'da saltanat iddiasında bulundu. Gazan Han'ın takdiri ile çok genç bir yaşta tahta oturdu. Saltanatının ilk başlarında adaleti

oldukça dikkat çekicidir. Moğol tahakkümü altında güçlü olanın sağ kaldığı bir ortamda adil ve dürüst olmak kolay değildir. Bu beratın 1300'lü yıllarda değil de daha sonraki yüzyıllarda yazıldığını kabul etsek bile Osmanlı yöneticilerinde aranan vasıfları bildirmesi yönüyle de bu belge önemlidir. www.konya.bel.tr/koyunoğlumuzesi/makaleler_erisim tarihi, 01/12/2020, s. 3. Hasan Yaşar-Abdurrahman Daş, "III. Alaeddin Keykubat'ın Osman Bey'e yazdığı rivayet edilen beratla ilgili bazı düşünceler", s. 2.

⁸⁶ Vural Genç, *İdris-i Bitlisi Heşt Bihişt Osman Gazi Dönemi (tahlil ve tercüme)*, Mimar Sinan Üniversitesi Sosyal Bilimler Enstitüsü Yayınlanmamış Yüksek Lisans Tezi, İstanbul 2007, s. 124.

⁸⁷ Yazıcızâde Ali, *Tevârih-i Âl-i Selçuk*, haz. Abdullah Bakır, İstanbul 2009, s. 741.

⁸⁸ H. Cengiz-Yaşar Yücel, "Rûhî Tarihi", *Belgeler*, C. XIV, Ankara 1992, s. 377.

⁸⁹ Muharrem Kesik, "Cenabîye göre Türkiye'de Selçuklular", *İÜEF Tarih Dergisi*, İstanbul 2000, s. 258-259.

tesis etmeye çalıştı. Ancak Sülemiş Noyan'ın isyanı ile zor durumda kalsa da bu isyan hareketine katılmadı.

III. Alaeddin Keykubad sert tabiatının yanında iyi özelliklere de sahipti. İyi bir hükümdar olabilirdi. Ancak yanında ona yol gösterecek akıllı, tedbirli, adil, merhametli ve ahlaklı vezirleri ve beylerbeyi yoktu. Çevresindeki kötü karakterli devlet adamlarının etkisinde kaldı. Gençliğin ve tecrübesizliğin de verdiği bir duyguyla aşırı hırsla kapıldı. Adaletsiz ve doğru olmayan kararlar verdi. Yolsuzluk yaptı, rüşvet aldı, Moğollar gibi halkın malını gasp etti. Ahlaken büyük bir çöküş yaşadı ve karakterinin zayıflığı ortaya çıktı. Tek gayesi, İlhanlı hanının gözüne girmektir. Yaptıklarından dolayı Selçuklu Devleti'nin itibarını halk ve Moğollar katında gözden düşürdü. Beklediği iltifatı, itibarı göremedi ve kendini sevdiremedi. Ramazan ayındaki davranışları ile dini değerlere saygısızlık yaptı. En büyük zaafı eğlenceye ve iştret meclisine düşkün olmasıydı.

III. Alaeddin Keykubad'ın zulmünden bunalan halk ve devlet yetkilileri Gazan Han'a şikâyetinde bulundular. Tebriz'de yapılan yargulamada ölüm cezası aldı, affedildi ama sopa yemekten kurtulamadı. Ülkesinden yüzlerce kilometre uzağa sürgüne Isfahan'a gönderildi. Çıkan bir tartışmada hizmetlisi tarafından öldürüldü ve burada bulunan Büyük Selçuklular türbesine defnedildi.

KAYNAKÇA

- Abû'l-Farac, Gregory Bar Hebraeus (İbnü'l-İbrî), *Abû'l-Farac Tarihi*, çev., Ömer Rıza Doğrul, Ankara 1987.
- Ahmed Eflâkî, *Menâkıbu'l-Ârifin-Ariflerin Menkabeleri*, çev., Tahsin Yazıcı, I-II, MEB yay., İstanbul 1986-1987.
- Aksarayî, Kerimüddin Mahmud, *Müsâmeretü'l-Ahbâr ve Müsayeretü'l-Ahyâr*, çev., Mürsel Öztürk, KB yay., Ankara 2000.
- Anonim *Selçuknâme, Tarih-i Âl-i Selçuk (Anadolu Selçukluları Devleti Tarihi, III)*, çev., Feridun Nâfiz Uzluk, Uzluk Yayınevi, Ankara 1952.
- Bayram, Mikail, "III. Alâeddin Keykubad", *Konya Ansiklopedisi*, C. I, KBB yay., Konya 2012, s. 162-163.
- Cahen, Claude, *Osmanlılardan Önce Anadolu*, çev., Erol Üyepazarcı, Türk Tarih Vakfı Yurt yay., İstanbul 2000.
- Cengiz, H. Erdoğan-Yücel, Yaşar, "Rûhî Tarihi", *Belgeler*, C. XIV, TTK yay., Ankara 1992.
- Erdem, İlhan, *Türkiye Selçukluları-İlhanlı İlişkileri (1258-1308)*, Yayımlanmamış Doktora Tezi, Ankara Üniversitesi Sosyal Bilimler Enstitüsü, Ankara 1995.
- Ersan, Mehmet, "Türkiye Selçuklularında Devlet Erkânının Eğlence Hayatı", *Tarih İncelemeleri Dergisi*, C. XXI, İstanbul 2006, s. 73-106.
- Genç, Vural, *İdris-i Bitlisi Heşt Bihişt Osman Gazi Dönemi (tahlil ve tercüme)*, Yayımlanmamış Yüksek Lisans Tezi, Mimar Sinan Üniversitesi Sosyal Bilimler Enstitüsü, İstanbul 2007.
- Göksu Erdeğer, Melek, *III. Alâeddin Keykubad ve Türkiye Selçuklu Devleti'nin Sonu*,

- Yayımlanmamış Doktora Tezi, Selçuk Üniversitesi Sosyal Bilimler Enstitüsü, Konya 2020.
- Hamdullah Kazvinî, Müstevfi, *Târîh-i Güzide*, çev., Mürsel Öztürk, TTK yay., Ankara 2018.
- İbn-i Bîbî, *el-Evâmirü'l-Alâ'iyye fi'l-Umûri'l-Alâ'iyye-Anadolu Selçukî Devleti Tarihi*, çev., M. Nuri Gençosman, Uzluk Basımevi, Ankara 1941.
- Kafesoğlu, İbrahim, "Keykubad III.", *İA*, C. VI, MEB yay., Eskişehir 1997, s. 662-663.
- Kesik, Muharrem, "Cenabîye göre Türkiye'de Selçuklular" *İÜEF Tarih Dergisi*, İstanbul 2000, s. 213-270.
- Melville, Charles, "Moğol Yönetimi Altında Anadolu", *Türkiye Tarihi Bizans'tan Türkiye'ye 1071-1453*, C. I, Ed. Kate Fleet, çev., Ali Özdamar, Kitap Yayınevi, İstanbul 2012, s. 79-138.
- Merçil, Erdoğan, "Selçuklularda Rüşvet", *Belleten*, C. LXXI, S. 261, TTK yay., Ankara 2007, s. 445-478.
- Müneccimbaşı, Ahmed b. Lütfullah, *Câmiu'd-Düvel, I-II*, çev., Ali Öngül, Akademi Kitabevi, İzmir 2000.
- Müneccimbaşı, *Câmi üd-düvel, Anadolu Selçukluları*, çev., H.Fehmi Turgal, İstanbul 1940.
- Niğdeli Kadı Ahmed, *el-Veledü's-Şefik ve'l-Hâfidü'l-Halîk, (Anadolu Selçuklularına Dair Bir Kaynak)*, C. I, çev., Ali Ertuğrul, TTK yay., Ankara 2015.
- Reşidüddin Fazlullâh, *Câmiu't-Tevârih (İlhanlılar Kısmı)*, çev., İsmail Aka-Mehmet Ersan-Ahmad Hesamipour Khelejani, TTK yay., Ankara 2013.
- Spuler, Berthold, *İran Moğolları*, çev., Cemal Köprülü, TTK yay., Ankara 1987.
- Sultan Veled, *Divanı Sultan Veled*, nşr., F. Nafiz Uzluk, Uzluk Yayınevi, Ankara 1941.
- Sümer, Faruk, "Keykubad III", *DİA*, C. XXV, TDV yay., Ankara 2002, s. 360-361.
- _____, "Anadolu'da Moğollar", *Selçuklu Araştırmaları Dergisi*, C. I, TTK yay., Ankara 1970, s. 1-147.
- _____, *Yabanlu Pazarı*, TDAV, İstanbul 1985.
- Şeyh Sâdî-î Şîrazî, *Bostan ve Gülistan*, çev., Kilisli Rıfat Bilge, Meral yay., İstanbul 1980.
- Togan, Zeki Velidi, "Reşideddin'in Mektuplarında Anadolu'nun İktisadi ve Medeni Hayatına Ait Kayıtlar", *İstanbul Üniversitesi İktisat Fakültesi Mecmuası*, C. 15, S. 1-4, İstanbul 1953, s. 33-50.
- _____, "Moğollar Devrinde Anadolu'nun İktisadi Vaziyeti", *Türk Hukuk ve İktisat Tarihi Mecmuası-I*, İstanbul 1931, s. 18
- Turan, Osman, *Selçuklular Zamanında Türkiye*, Boğaziçi yay., İstanbul 1998.
- Yazıcızâde Ali, *Tevârih-i Âl-i Selçuk*, haz. Abdullah Bakır, Çamlıca yay., İstanbul 2009.
- www.konya.bel.tr/koyunoğlumuzesi/makaleler,erişim tarihi, 01/12/2020, s. 3. Hasan Yaşar-Abdurrahman Daş, "III. Alaeddin Keykubat'ın Osman Bey'e yazdığı rivayet edilen beratla ilgili bazı düşünceler".

III. ALAEDDİN KEYKUBAD'IN SALTANAT YILLARININ KRONOLOJİSİ

Melek GÖKSU ERDEĞER¹

ÖZET

III. Alaeddin Keykubad, Feramurz b. II. İzzeddin Keykavus'un oğludur. Türkiye Selçuklu Devleti'nin 17. hükümdarı ve listedeki son hükümdarı olan III. Alaeddin Keykubad, 15. hükümdar III. Gıyaseddin Keyhüsrev ve 16. hükümdar II. Gıyaseddin Mesud'un birinci saltanat dönemlerini yaşamıştır. III. Alaeddin Keykubad'ın yaşamında babası Feramurz'un önemli bir etkisi olmuştur. Feramurz 1280'den sonra Kırım'dan Anadolu'ya geçip Karamanoğullarının yardımıyla taht mücadelesine girişti. Yapılan savaşta yenilince önce Kilikya Ermeni Krallığına ardından da Bizans'a sığındı (1281). III. Alaeddin Keykubad 1282'de muhtemelen İstanbul'da doğdu. Selçuklu topraklarına ne zaman geçtiği bilinmese de 1296 yılında Tokat'ta arpalık sahibi idi. İlhanlı hanı Gazan Han, Selçuklu tahtına II. Gıyaseddin Mesud'un yerine III. Alaeddin Keykubad'ı atadı. III. Alaeddin Keykubad, 16 yaşında Konya'da Selçuklu tahtına oturdu (13 Ekim 1298). III. Alaeddin Keykubad'ın tahta geçişiyle birlikte adına sikke kesilmeye başlandı. Kısa süre tahta kalmasına rağmen Anadolu'da onun adına 26 yerde para darp edildi. Mart 1299'da Sülemiş Noyan'ın İlk İsyanı ile karşılaştı ama bu isyana katılmayarak Gazan Han'a bağlı kaldı. Mayıs 1299'da Gazan Han'ın yanına gitmek için yola çıktı. Mayıs 1300'de Gazan Han tarafından şehzade Hülacü'nün kızı ile evlendirildi. Ağustos 1300'de Tebriz'den Anadolu'ya doğru yola çıkarak Diyarbakır'a geldi. 1300 ve 1301 yıllarında kendi ülkesinde talan ve yağma hareketlerinde bulundu. 23 Haziran 1301'de Abışka Noyan tarafından gözaltına alındı. Eylül-Ekim 1301'de Tebriz'e gönderildi. Mart-Nisan 1302'de Gazan Han'ın huzurunda yargılandı, tahtan indirildi ve idam hükmü aldı. Ancak İlhanlı eşi sayesinde affedilerek İsfahan'a sürgün edildi. 1303'de tartıştığı hizmetlisi tarafından öldürüldü ve İsfahan'daki Selçuklu Türbesine defnedildi. Öldüğünde 21 yaşında idi.

Anahtar Kelimeler

III. Alaeddin Keykubad, Feramurz, İlhanlılar, Gazan Han, İsfahan.

GİRİŞ

Anadolu'da kurulan Türkiye Selçuklu Devleti'nin başına Selçukoğullarından on yedi hükümdar geçti. Bu hükümdarlar içinde üç tanesi Alaeddin Keykubad adını taşıdı. İçlerinden I. Alaeddin Keykubad "Uluğ Keykubad" adıyla ünlenerek Türkiye Selçuklu Devleti'ne en parlak günlerini yaşattı (1220-1237). II. Alaeddin Keykubad, II. Gıyaseddin Keyhüsrev ve Gürcü Prensesi Tamara'nın oğlu olup kısa bir süre kardeşleri II. İzzeddin Keykavus ve IV. Kılıç Arslan ile birlikte ortak saltanat sürdü. 13 yaşında iken Erzurum'da hayatını kaybetti

¹ Doktor, Tarih Öğretmeni, Meram Kozağaç Mesleki Ve Teknik Anadolu Lisesi, goksu1308@gmail.com, orcid.org/0000-0002-1524-6201

(1254). III. Alaeddin Keykubad ise Türkiye Selçuklu Devleti'nin yıkılış yıllarında Gazan Han tarafından tahta geçirildi. Hakkında bilinenler oldukça azdı.

Bu çalışmamızın konusu Türkiye Selçuklu Devleti'nin 17. hükümdarı olarak 1298-1302 tarihleri arasında tahta oturan Feramurz oğlu III. Alaeddin Keykubad'ın kronolojisinin hazırlanmasıdır.

Çalışmamızın amacı III. Alaeddin Keykubad hakkında ayrıntılı bir araştırma yapmaktır. Böylece onun saltanat yıllarının önemli olaylarının ve tarihlerinin tespit edilerek Türkiye Selçuklu Devleti'nin son yıllarının aydınlatılmasıdır.

Çalışmanın zaman aralığı II. İzzeddin Keykavus'un oğlu Feramurz'un Kırım'dan Anadolu'ya gelmesiyle başlayıp, III. Alaeddin Keykubad'ın ölümü ile son bulmaktadır (1280-1303).

III. Alaeddin Keykubad'ın yaşadığı yıllar ve bilhassa 1280'den sonra yaşanan olaylar, kaynaklarda farklı ve iç içe geçmiş şekilde anlatılmıştır. Selçuklu meliklerinin aynı anda taht kavgasına başlamaları isim karışıklığına neden olmuştur. II. İzzeddin Keykavus'un Selçuklu topraklarından ayrılarak Bizans ve Kırım'a gitmesi, oğullarının Anadolu'ya dönerek taht mücadelelerine girişmeleri ve III. Alaeddin Keykubad'ın babası Feramurz hakkında kaynakların verdiği bilgiler çok dağınıktır. Selçuklu döneminde yazılan yerli kaynaklar, Arap, Bizans, İlhanlı, Altınorda ve Osmanlı kaynaklarını inceleyen araştırmacılar birbirlerinden farklı görüşler öne sürmüşlerdir. Bu kargaşa, dönemin tarihçilerinden başlayıp günümüze kadar uzanmıştır.

Çalışmamızda bu sorunu çözebilmek için XIII. yy. ve XIV. yy.'da yazılmış tarihi, edebi, dini, mimari, numizmatik ve her türlü belge gözden geçirilmeye çalışıldı. Kaynak isimleri belirlendi. Geçici bir plan hazırlandı. Bilgi fişlerinin tasnifleri yapıldı. Veriler ışığında problemlerin tahlil edilmesi ve çıkarımların yapılması süreç olarak zamana yayıldı. Elde edilen bilgilerin karşılaştırılmaları yapılarak, kronolojik bir zemine yerleştirildi. Öncelikle incelenecek konunun, zaman aralığı ve ismi geçen kişilerin tespiti yapıldı. Tarihi olay, olgu ve kronolojinin uyumlu olmasına özen gösterildi. Her olayın geçtiği zamanı belirleyen bir zaman cetveli çıkarıldı. Elden geldiğince kaynaklardaki bilgiler karşılaştırılmalı irdelendi. Konumuzun geçtiği Selçuklu ülkesi, Bizans toprakları ve Kırım, coğrafyasının, şehirlerinin ve ticaret merkezlerinin harita üzerinde yerleri belirlenerek çalışmada kullanıldı.

A. III. ALAEDDİN KEYKUBAD'IN KRONOLOJİSİNİ HAZIRLARKEN BAŞVURULAN KAYNAKLAR

1. Ana Kaynaklar

İbn-i Bîbî, el-Evâmirü'l-Alaiye fi'l-Umûri'l-Alâiyye

Araştırmamızda kullandığımızda ilk eserimiz İbn-i Bîbî'nin telif ettiği *el-Evâmirü'l-*

Alaiye fi'l-Umûri'l-Alâiyye'dir.² İbn-i Bîbî eserine I. Gıyaseddin Keyhüsrev'in (1192-1196, 1205-1211) babası II. Kılıç Arslan (1155-1192) tarafından veliaht tayin edilmesiyle başlamış ve kendi yaşadığı zamana kadar getirmiştir. Bizzat yaşadığı dönem olan I. Alaeddin Keykubad dönemini teferruatlı bir şekilde anlatmıştır. İbn-i Bîbî, III. Alaeddin Keykubad'ın saltanatından önce vefat ettiği için onun dönemi hakkında eserinde bilgi bulunmamaktadır. Ancak III. Alaeddin Keykubad'ın şeceresini araştırırken II. İzzeddin Keykavus'un hayat hikâyesi, saltanat mücadelesi, Bizans'a sığınması, çocukları ve sonraki hayatı hakkında müracaat ettiğimiz kaynaklardandır.

Kerimüddin Mahmut b. Muhammed Aksarayî, *Müsameretü'l-Ahbâr ve Müsayeretü'l-Ahyâr*

Çalışmamızın önemli kaynaklarından biri Aksarayî olarak bilinen Kerimüddin Mahmut b. Muhammed'in yazdığı *Müsameretü'l-Ahbâr ve Müsayeretü'l-Ahyâr* adlı eserdir.³ Türkiye Selçuklu dönemi için çok kıymetli olan bu Farsça eser İbn-i Bîbî'nin eserini tamamladığı 1280 yılından 1323 yılına kadar olan olayları nakletmiştir.⁴ III. Alaeddin Keykubad'ın saltanatından önce Anadolu'nun siyasi ve ekonomik durumu, Selçuklu ülkesinin dört idari bölgeye ayrılması, III. Alaeddin Keykubad'ı Gazan Han'ın sultan tayin etmesi, Sülemiş Noyan'ın isyanı ve Emir Çoban'ın Anadolu'ya gönderilmesi, devlet adamlarının yaptığı yolsuzluklar, III. Alaeddin Keykubad'ın kötü yönetimi, Harput, Diyarbakır, Malatya, Tokat ve Sivas'ta yaptığı zulümler, III. Alaeddin Keykubad'ın Abışka Noyan tarafından tutuklanıp Tebriz'e gönderilmesi, tahtan indirilmesi ve öldürülmesi, karakter ve kişiliği dönemin önemli devlet adamları ve icraatleri hakkında diğer kaynaklarda olmayan kayıtları bu eserden elde ettik. III. Alaeddin Keykubad dönemindeki hadiseler bizzat şahit olan Aksarayî, saltanat naibi Mücireddin Emir Şah'ın hizmetinde yıllarca çalışmış ve maliye defterlerini tutmuştur. III. Alaeddin Keykubad'ın Şarkışla'dan Konya'ya kaçarken arkasında bıraktığı hazineleri sayıp tek tek kaydetmiştir.⁵

² Eserin günümüzde tespit edilebilen ilk nüshası Ayasofya Kütüphanesi nr. 2985 de kayıtlı olan ve 744 varaktan oluşan nüshadır. Bu nüsha 1280 senesinde III. Gıyaseddin Keyhüsrev'in (1264-1283) hususi kütüphanesi için İbrahim bin Ebu Bekr tarafından istinsah edilmiştir. Abdülkerim Özaydın, "İbn Bîbî", *DİA*, C. XIX, İstanbul 1999, s. 379-382. Eserin ikinci nüshası ise Paris Bibliothèque Nationale, Supp. Persan 1536 numarada kayıtlı bulunan, Ayasofya nüshasının adı bilinmeyen bir müstensih tarafından yazılmış muhtasarıdır. 1902 yılında Hollandalı müsteşrik Houtsma tarafından, bu eserin Paris'te bulunan nüshası, Leiden şehrinde Farsça "*Tevarih-i Âli Selçuk*" adıyla bastırılmıştır. Bu baskı M. Nuri Gençosman tarafından aynen Türkçeye çevrilmiştir. İbn-i Bîbî, *El-Evâmirü'l-Alâ'iyye fi'l-Umûri'l-Alâ'iyye-Anadolu Selçukî Devleti Tarihi*, çev., M. Nuri Gençosman, Ankara 1941.

³ Eserin bilinen iki nüshası Ayasofya Ktp. Nr.3143 ve Yeni Cami Ktp.827 numaralarda kayıtlıdır. Müsâmeretü'l-Ahbâr hakkında ilk ciddi çalışmalar yapan ve onu temel kaynak olarak nitelendiren Fuad Köprülü'dür. İsmail Aka, "Kerimüddin Aksarayî", *DİA*, C. II, İstanbul 1989, s. 293.

⁴ Aksarayî, Selçuklu Devleti'nin hizmetinde divan kâtipliği ve evkaf nazırlığı yaparak yaklaşık ömrünün 47 yılını (1276-1323) geçirmiştir.

⁵ Müsâmeretü'l-Ahbâr dört bölüm şeklinde düzenlenmiştir. Dördüncü Bölüm, Türkiye Selçukluları tarihinin son 75 yıllık tarihini, XIII. yüzyılın yarısından XIV. yüzyılın birinci yarısına kadar meydana gelen olayları anlatır. Ancak Selçuklu-İlhanlı ilişkilerini değerlendirirken resmi bir gözle bakması ve İlhanlıları gözetmesi

Anonim Selçuknâme

Müellifinin adını bilmediğimiz ve h. 765/m. 1363 yılında Eratnalılar devrinde Selçuklu şehzadelerinden biri adına telif edilen, Büyük Selçuklulardan Türkiye Selçukluları sonuna kadar olan olayları anlatan Farsça *Anonim Selçuknâme* adlı eserden de bolca istifade ettik.⁶ Bu eser kronolojiyi oluştururken çalışmamıza çok yardımcı oldu. II. İzzeddin Keykavus dönemi ve sonrası tüm olaylardan bahsetmiştir. Ahi Ahmet Şah'ın ve Karamanoğlu Güneri Bey'in net ölüm tarihini vermiştir. III. Alaeddin Keykubad dönemi ile ilgili kısa fakat net bilgiler yer almıştır. III. Alaeddin Keykubad'ın babası Feramurz'un saltanat mücadelesinin tarihini de bu eserden öğrenebiliyoruz. Feramurz'un, ilk kez h. 679/m. 1280-1281 yılında tarih sahnesine çıktığını, Karamanlılar tarafından Selçuklu sultanı olarak tanındığını, ancak yenilerek Tekfur Vilayetine kaçtığını nakletmiştir. Eserde geçen en son bilgi, hakkında açık bir kayıt olmayan muhtemelen Selçuklu hanedanının son üyesi kabul edilen Alaeddin b. Süleymanşah b. Melik Rükneddin'in ölüm tarihidir (h. 6 Muharrem 765 Pazar / m. 15 Ekim 1363-1364).

Niğdeli Kadı Ahmed, el-Veledü's-Şefik ve Hafidü'l-Hâlik

Anadolu'daki İlhanlı hâkimiyeti sırasında kaleme alınan eserlerden biri de Niğdeli Kadı Ahmed'in eseri *el-Veledü's-Şefik ve Hafidü'l-Hâlik*'dir.⁷ Bu kıymetli eser bir İslam Tarihi niteliğinde olup, yazarı tarafından 1332'de İlhanlı hükümdarı Ebu Said Bahadır Han'a atfen yazılmıştır. Niğdeli Kadı Ahmed, III. Alaeddin Keykubad'ın çağdaşı bir yazar idi. Kadı Ahmed, babası Zeynüddin Nûşî'nin 44 yaşında iken zehirli keskin bir kılıcın açtığı yara ile ansızın vefat ettiğini anlatmıştır. Bu cinayetin ardında Ahi Bâdî Künûr, Fahreddin Boğa, Ahi Terkos ve diğer makam sahipleri vardı. Katiller ceza almadı ve olay Allah'a havale edildi. Kadı Ahmed, III. Alaeddin Keykubad'ın h. 698/m. 1298 senesinde tahta oturduğundan söz ederken, bu tarihin babasının ölüm yılı olduğunu, bu sebeple kendisinde henüz silinmemiş acı bir hatırası bulunduğunu dile getirmiştir. Böylece dolaylı da olsa III. Alaeddin Keykubad'ın saltanat yıllarını açık bir şekilde belirlememize yardımcı olmuştur.⁸

tarihçiler tarafından bir eksiklik olarak kabul edilmiştir. Yazarın gözlemlerine dayanan ve nitelik bakımından kitabın beşte dördünü teşkil eden bu kısım çalışmamız bakımından en önemli kısımdır. Kerimüddin Mahmud-i Aksarayî, *Müsameretü'l Ahbar*, çev., Mürsel Öztürk, Ankara 2000, s. 234.

⁶ XIV. yüzyılda Farsça kaleme alınmış müellifi bilinmeyen Anonim Selçuknâme ya da diğer adıyla Tarih-i Âl-i Selçuk'un tek yazma nüshası Paris'teki Milli Kütüphane'de bulunmaktadır. XIX. yüzyılda Fransız müsteşrik Charles Schefer yazma eseri bu kütüphaneye bağışlamıştır. *Anonim Selçuknâme*, haz., Halil İbrahim Gök-Fahrettin Coşguner, Ankara 2014, s. 8-9. Feridun Nafiz Uzluk, Ahmet Tevhit Bey'den naklen bu eserin Sultan Abdülmecit tarafından C. Schefer'e hediye edildiğini söyler. *Anonim Selçuknâme, Anadolu Selçuklu Devleti Tarihi III*, çev., Feridun Nafiz Uzluk, Ankara 1952, Giriş VII.

⁷ Eserin yegâne nüshası Fatih Ktp. 4519 numarada kayıtlıdır. Bu eseri bilim dünyasına ilk tanıtan Fuat Köprülü'dür. Niğdeli Kadı Ahmed'in yaşamı ile ilgili döneminin eserlerinde herhangi bir bilgiye rastlayamıyoruz. Eserine göre, aslen Türkistanlı olup, h. 600 senesi civarında ailesi Anadolu'ya göç etmiştir. Niğde'de, h. 685/m. 1286 yılında dünyaya gelmiştir. Kadı Ahmed 1 Muharrem 734'ten sonra, bilinmeyen bir tarihte vefat etmiştir. Niğdeli Kadı Ahmed, *El-Veledü's-Şefik ve'l-Hâfidü'l-Hâlik, (Anadolu Selçuklularına Dair Bir Kaynak)*, C. I, çev., Ali Ertuğrul, Ankara 2015, s. 72-93.

⁸ Niğdeli Kadı Ahmed, *el-Veledü's-Şefik*, C. I, s. 541.

Reşîdüddin Fazlullah b. İmadüddeve, *Camiü't-Tevarih*

Camiü't-Tevarih adlı eserin yazarı Reşîdüddin Fazlullah b. İmadüddeve, Ortaçağ İslam dünyasının yetiştirdiği seçkin devlet adamlarından, âlim, tabip ve müverrihlere aittir. İlhanlı hükümdarlarından Gazan Han, Olcaytu Han ve Ebu Said Han'a vezirlik yapmıştır.⁹ *Camiü't-Tevarih*, İlhanlı ve Moğol tarihi hakkında mufassal bir kaynaktır.¹⁰ İlhanlı Devleti'nin kurucusu Hülagü Han'ın Anadolu'da Moğol hâkimiyetini tesisini, II. İzzeddin Keykavus ve IV. Kılıç Arslan'ın saltanat kavgasını, İlhanlı-Memlûklü mücadelesini ve bunun Anadolu'ya tesirlerini, Moğolların Anadolu valilerini, Moğol beylerinin isyanlarını ve Gazan Han döneminin siyasi olaylarını incelerken bu esere başvurduk. II. Gıyaseddin Mesud'un Moğol beyi Baltu'nun isyanına katıldığı suçlamasıyla azledilerek yerine III. Alaeddin Keykubad'ın sultan tayin edildiği olayları ve Sülemiş Noyan'ın isyanının sonuçlarını çalışırken bu eserden yararlandık. Ayrıca III. Alaeddin Keykubad'ın İlhanlı şehzadesi Hülacü'nün kızıyla evlenmesi hadisesinde, Hülagü'nün oğullarının isimlerini ve Hülacü'nün çocuklarının isimlerini bu eserden belirledik.

Abu'l-Farac (Bar Hebraeus Gregory), *Abu'l-Farac Tarihi*

Süryani vakayinamelerinden Abu'l-Farac'ın (Bar Hebraeus Gregory) *Abu'l-Farac Tarihi* çalışmamız için bir rehber olmuştur.¹¹ Eserin özellikle 1286 yılına kadar ki Anadolu'nun tarihini ilgilendiren kısmı Türk ve Moğol tarihi açısından önemlidir. II. İzzeddin

⁹ Gazan Han'ın saltanat döneminde çok güçlü bir nüfuzu olan Reşîdüddin, Olcaytu Han'ın ilk saltanat yıllarında da yerini korumuştur. İlhanlı devletine hizmette kusur etmedi. Ancak diğer devlet adamlarıyla yaşadığı dalaşma ve tartışmalar sonrasında hayatını kaybetti. Reşîdüddin'in, Sultan Olcaytu'ya ilâç yerine zehir içirerek öldürdüğü konusunda çıkan söylenti idamına kadar gitmiştir (h. 718/m. 13 Eylül 1318). Reşîdüddin bir doktor ve tarihçi olarak ilim dünyasında ünlenmiştir. Bunun yanında 17 yıllık ustalığıyla Doğu vezirleri arasında da şöhrete sahip olmuştur. Osman Gazi Özgüdenli, "Reşîdüddin Fazlullâh - Hemedânî", *DİA*, C. XXXV, İstanbul 2008, s. 19-21.

¹⁰ Modern anlamda ilk dünya tarihi olarak kabul edilen *Camiü't-Tevarih*, Şemseddin Günaltay'ın sözleriyle Türk tarihinin İslâm döneminde yazılan ana kaynaklarının en önemlisidir. M. Şemseddin Günaltay, *İslam Tarihinin Kaynakları-Tarih ve Müverrihler*, haz. Yüksel Kanar, İstanbul 1991, s. 260-300. İlhanlı hanı Gazan Han'ın isteği üzerine kaleme alınan eser Asya ve Avrupa kıtalarındaki çeşitli millet ve devletlerin tarihini ilk defa tarafsız bir görüşle anlatmıştır. *Camiü't-Tevarih*'in iki farklı yazımı bulunmaktadır. 1306-1307 yıllarında tamamlanan birinci yazımı üç cilt, 1310'da tamamlanan ikinci farklı yazımı ise dört cilttir. Gazan Han bu eser tamamlanmadan vefat etmiştir. Reşîdüddin eserini Olcaytu Han'a ithaf etmeyi düşünmüştür. Ancak Olcaytu Han bunu kabul etmemiştir. Bu eseri Gazan Han'a ithaf etmesini ve kendisi için de yeni bir genel tarih yazmasını istemiştir. Böylece ilkyazımı yapılan çalışmaya *Târîh-i Gâzânî*, *Târîh-i Mübârek-i Gâzânî* veya *Dâstân-ı Gazan Hân* adları verilmiştir.

¹¹ 1226 yılında Malatya'da doğan Abu'l Farac, İbnül-İbri (Yahudi bir doktorun oğlu olduğu için böyle denmiş), Bar hebraeus, Gregorious Ehrun gibi isimlerle de tanınmıştır. Ana dili Süryanice olan Abu'l Farac, Arapça ve Yunancayı öğrenmiş, felsefe ve ilahiyat gibi pek çok ilmin tahsilini yapmıştı. 1286 yılında Meraga'da hayatını kaybetti. Hülagu Han, Abaka Han, Ahmed Teküdar ve Argun Han dönemlerini gören Abu'l-Farac eserini 1284 yılına kadar getirmiştir. 1286 yılında Abul-Farac'ın ölümü üzerine kardeşi Bar Sawma tarafından 1288, daha sonra da bilinmeyen bir kişi tarafından 1296 yılına kadar konular anlatılmaya devam edilmiştir. 1296 yılında Süryani dili ile kaleme alınmış bu eser bir kronograf olsa da bir kronografya'da bulunması gereken bilgilerden daha fazlası vardır.

Keykavus dönemi olaylarının tespitinde bu eserden faydalandık. Abu'l-Farac'ın verdiği rakamlar bazen abartılı olmakla birlikte, eserde Ermeni kaynaklarındaki gibi çok fazla taraf tutmamıştır. Özellikle Gazan Han dönemi hakkında verdiği İlhanlılarla ilgili bilgiler çalışmamızda kullanılmıştır.

Sadr Zeki oğlu Ebubekir, *Ravzatü'l-Küttâb ve Hadikatü'l-Elbâb*

Sadr lakabı ile anılan Zeki oğlu Ebubekir'in 1279 yılında yazdığı *Ravzatü'l-Küttâb ve Hadikatü'l-Elbâb* adlı eser bizim için değerli bir kaynaktır. Eserde bulunan 58 mektup Türkiye Selçuklu tarihindeki bazı olayları, tayinleri, unvan ve mansıpları anlatan bilgiler içermektedir. Türkiye Selçuklu Devleti'nin son zamanlarını ve Anadolu'nun çeşitli siyasal, sosyal, ekonomik ve kültürel yönlerini eserden çıkarmak mümkündür.¹² IV. Kılıç Arslan'ın abisi II. İzzeddin Keykavus'a yazdığı mektup bizim açısından oldukça önemli bir belgedir.

Şemseddin Ahmed Eflâki, *Menakibü'l Arifin*

XIII. ve XIV. yüzyıl Mevlevî eserleri de ana kaynaklarımızdandır. Bunların başında bir menakıpname olan Şemseddin Ahmed Eflâki'nin kaleme aldığı *Menakibü'l Arifin* gelir. Ahmed Eflâki'nin eseri Selçuklular için önemli bir kaynaktır. Eserde geçen dönem III. Alaeddin Keykubad'ın yaşadığı devirdir. Bu yüzden olaylar için birinci dereceden şahitlik söz konusudur. Ahmed Eflâki'nin Selçuklu başkenti Konya'da ve devlet adamlarının arasında yaşaması devlet kadrosunu yakından takip etmesini kolaylaştırmıştır. Mevlânâ Celaleddin-i Rumî, Hüsameddin Çelebi, Sultan Veled ve Arif Çelebi'nin menkıbelerini anlatırken XIII-XIV. yüzyıl Anadolu'sunun sosyal, ekonomik ve kültürel yapısı hakkında değerli bilgiler vermiştir. III. Alaeddin Keykubad'ın hükümdar olma hikâyesini anlatmıştır. Devrin devlet adamlarından Meceddin Atabeg'in ona destek verdiğini nakletmiştir. Mevlevî çevrelerin de III. Alaeddin Keykubad'ın sultanlığından duyduklarını memnuniyeti dile getirmiştir. Moğol şehzadesi ve Hanı Geyhatu'nun Konya'ya gelişi hikâyelerini en ince teferruatına kadar kaleme almıştır. Ahmed Eflâki, şeyhi Ulu Arif Çelebi'nin emriyle yazmaya başladığı eserini 1318 yılında tamamlamıştır.¹³

George Pachymeres, *Yazılı Tarihler - Singrafike İstorie*

III. Alaeddin Keykubad'ın Bizans'ta doğup hayatının yarısının Bizans topraklarında geçtiğini düşünürsek bu kaynakların değeri daha da artacaktır. Özellikle II. İzzeddin Keykavus'un İstanbul'a iltica etmesi, İstanbul'daki yaşantısı, Enez Kalesine hapsedilmesi, Kırım'a gitmesi, II. İzzeddin Keykavus'un oğulları ve akıbetleri, Kastamonu beylerinin faaliyetleri gibi konularda Pachymeres'in eseri eşsiz bilgiler sunmaktadır.

III. Alaeddin Keykubad ve ailesi hakkında en teferruatlı bilgileri veren Bizans kaynağı; Yorgios Pahimeris/George Pachymeres'in (1242-1310) *Yazılı Tarihler-Singrafike*

¹² Abü Bekr İbn Al-Zeki, *Ravzat Al Kuttab va Hadikat Al-Albab*, yay. Ali Sevim, Ankara 2011, s. 1-3.

¹³ Tahsin Yazıcı eserin tenkitli neşrinin I. cildini 1953 ve II. cildini 1959 yılında ilk kez yayınlamıştır. MEB yayınlarında 1989, yeniden gözden geçirilmiş ve düzenlenmiş baskı 1995 ve 2001 yıllarında da bu eser tekrar basılmıştır. Son olarak 2012 yılında tek cilt olarak yayınlanmıştır. Ahmed Eflâki, *Menâkıbu'l-Ârifin-Ariflerin Menkıbeleri*, çev., Tahsin Yazıcı, C. I-II, MEB yay., İstanbul 1986-1987.

İstorie'dir.¹⁴ 1255-1308 yılları arasındaki olayları anlatan eser 13 bölümden oluşur ve Akropolitis'in eserinin devamı niteliğindedir. Özellikle Paleologos hanedanının ilk temsilcisi imparator VIII. Mihail Paleologos (1259-1282) ve imparator II. Andronikos Paleologos (1282-1328) dönemleri kayıt altına alınmıştır. Bizans-Türk ilişkilerinin en güvenilir kaynağı olarak bir görgü şahididir. Ayrıca Pachymeres'in Bizans sarayında memur olması, resmi belgeleri görme şansına sahip olması, eserini yazarken bu belgelerden faydalanması eserinin kıymetini artırmaktadır.

Yazıcızâde Ali Efendi, *Tevarih-i Âli Selçuk*

Erken Osmanlı döneminde telif edilen pek çok yazma eser de bizim çalışmamıza oldukça değerli bilgiler katmıştır. Özellikle Yazıcızâde Ali Efendi tarafından kaleme alınan *Tevarih-i Âli Selçuk* adlı eserden çalışmamızda fazlasıyla istifade ettik.¹⁵ Yazıcızâde Ali Efendi Osmanlı sultanı II. Murat'ın emriyle h. 827/m. 1423 yılında Türkçe olarak İbn-i Bîbî'nin eserini yeniden kaleme almak istemiştir. Eserine başladıktan sonra İbn-i Bîbî'nin çevirisine kendi yorumlarını ekleyerek farklı kaynaklardan da yararlanmış. İbn-i Bîbî'nin bazı bölümlerini kaldırmış ve yeni bir eser meydana getirmiştir. Türkiye Selçuklu devri olaylarının detaylı olarak anlatıldığı eserden Moğol, Beylikler Dönemi ve Osmanlıların kuruluşu hakkındaki bilgiler bizim için önem taşımaktadır. II. İzzeddin Keykavus Dönemi, onun Bizans'taki kalan ailesi hakkında bilgiler, Dobruca Türklerinin fetihleri, Sarı Saltuk'un faaliyetleri, Anadolu'da kurulan Türk beyliklerinin faaliyetleri, Moğol beylerinin isyanları, Sülemiş Noyan'ın isyanı, Karamanoğullarının hareketleri, İlhanlı hükümdarı Gazan Han'ın faaliyetleri, Gazan Han'ın Müslüman oluşu ve ölümü hakkında detaylı bilgiler verilmiştir. Ayrıca III. Alaeddin Keykubad'ın saltanat dönemi ve Osman Bey'le ilişkisi anlatılmıştır.¹⁶

Osmanlı kaynaklarından Aşıkpaşaoğlu'nun eseri *Tevarih-i Âl-i Osman*'ı da çalışmamızda kullandık.¹⁷ Eserin Osman Gazi bölümünde Karaca Hisar'ın fethi esnasında

¹⁴ Pachymeres hakkında bilgi oldukça azdır. 1242 yılında İznik'te (Nicaea) doğmuştur. 1261 yılında İstanbul'a geldi ve 1265 yılından sonra çeşitli dini makamlara getirildi. Georgios Akropolites'in öğrencilerinden biri olarak XIII. yüzyıl Bizans tarihinin en önemli kaynaklarından birini yazdı. Bizans hanedan üyelerini çok iyi tanııyordu. Patriklerinde yakın arkadaşı idi. Pachymeres'in eseri oldukça karmaşık ve anlaşılması güçtür. Tarihi dönemleri belirli bir düzen içerisinde vermektedir. Fakat kronolojiyi oldukça karışık olarak yazmıştır. Kısa bölümlerin her birine ayrı bir başlık koymuştur. Bizanslıların kullandığı güneş takvimi yerine, Atinalıların kullandığı ay takvimini kullanmıştır. Antik Yunan etkisi teknik terimler ve özel isimlerde daha fazla hissettirmiştir. George Ostrogorsky, *Bizans Devleti Tarihi*, çev., Fikret İşıltan, Ankara 1995, s. 431.

¹⁵ Yazıcızâde Ali, eserinin herhangi bir yerinde ne kendisi ne ailesi ile ilgili bilgi vermediği için hayatı hakkında bir bilgi bulunmamaktadır. Eserinden de anlaşıldığı üzere iyi eğitim almış, iyi derecede Arapça ve Farsça öğrenmiştir. Sultan II. Murad döneminde sarayda görev yapmıştır. Mısır'a elçi olarak gitmiştir. Türk tarihine ve Türk kültürüne vakıf bir olarak millî duygulara sahip biridir.

¹⁶ Abdullah Bakır, *Yazıcızâde Ali'nin Selçukname İsimli Eserinin Edisyon Kritiği*, Doktora Tezi, Marmara Üniversitesi Türkiyat Araştırmaları Enstitüsü, İstanbul 2008, s. 810-812.

¹⁷ Kendisini "Derviş Ahmed Âşıkî" diye tanıtan Âşıkpaşaoğlu (m. 5 Kasım 1393-23 Mart 1481) Amasya'ya bağlı Elvan Çelebi köyünde doğdu. II. Murat'ın Macaristan seferine, II. Kosova Savaşı'na, İstanbul'un fethine katılmıştır. Aşıkpaşaoğlu'nun eserine "Tevarih-i Âl-i Osman" denilmiştir. Aşıkpaşazâde, *Aşıkpaşaoğlu Tarihi*, haz. Atsız, İstanbul 1992, s. 5-8.

Sultan Alaeddin'den bahsedilmektedir. Bu kişinin III. Alaeddin Keykubad olup olmadığını anlamak için diğer Osmanlı kaynaklarında yazan bilgilerin tamamını karşılaştırdık. Osmanlı kaynaklarında genel bir sorun olarak II. Gıyaseddin Mesud ve III. Alaeddin Keykubad dönem bilgilerinin verilirken isim yanlışlığı ve kronoloji hatası yapıldığını gördük. Aşıkpaşaoğlu'ndan sonra Müneccimbaşı Ahmed b. Lütfullah'ın *Camiu'd Düvel* ya da diğer adıyla *Sahai fu'l-ahbar* adlı eserini ele aldık. Selçuklular kısmını eserimizde kullandık.¹⁸ Müderris Mehmet Neşri tarafından kaleme alınan *Kitab-ı Cihan-nüma*'dan da 1288 ve 1485 yılları arası anlatılan Selçuklular ile ilgili özet bilgilerden faydalandık.¹⁹ Özellikle Türkiye Selçuklu ve Osmanlı ilişkileri, Osman Bey ve III. Alaeddin Keykubad'ın siyasi ilişkileri üzerine kaydedilen bilgileri diğer eserler karşılaştırdık. Genellikle İbn-i Kemal yahut Kemal Paşa-zâde diye anılan Şemsü'd-din Ahmed b. Süleyman'ın (1468-1534) eseri *Tevârih-i Âl-i Osman*'dan da Moğol istilasını, III. Alaeddin Keykubad'ın Kayılara yardım etmesi, İlhanlı hükümdarı Gazan Han'ın III. Alaeddin Keykubad'ı hapsedmesi ve Anadolu'nun genel durumu hakkında yararlanılmıştır.²⁰

2. Araştırmalar

III. Alaeddin Keykubad ile ilgili bilgileri toplamak için farklı çalışmalar içerisine serpiştirilmiş bilgileri tek tek bir araya getirmeye ve kronolojik olarak kontrollerini yapmaya çalıştık.²¹ Çalışmamızda bize yol gösteren eserlerden ikisi Osman Turan'ın *Selçuklular*

¹⁸ Müneccimbaşı Ahmed b. Lütfullah, *Camiu'd-Düvel*, C. I-II, çev., Ali Öngül, İzmir 2001, s. 9.

¹⁹ II. Bayezid devrinde yaşayan Mehmet Neşri eserini h.898/m.1492 yılında tamamlamıştır. Yavuz Sultan Selim devri daha sonra tamamlanmıştır. Neşri tarihi XIV. ve XV. yüzyıl Osmanlı tarihi olayları hakkında ayrıntılı bilgiler vermektedir. I. cilt 1949, ikinci cilt yedi yıl aradan sonra 1957 yılında basılmıştır. Biz çalışmamızda 1995 basımını kullandık. Mehmed Neşri, *Kitab-ı Cihannüma, Neşri Tarihi*, C. I, yay. Faik Reşit Unat-M. Altay Köymen, TTK yay., Ankara 1995.

²⁰ İbn-i Kemal II. Bayezid'in emriyle 10 defterlik bir eser yazmıştır. Osmanlı Devleti'nin kuruluşu ve Osman Gazi devrini anlatan I. defterinde kendisinden önce yazılmış Osmanlı tarihlerini kaynak olarak kullanmıştır. Arapça ve Farsçayı iyi bildiğinden Arapça ve Farsça yazılmış yazmalardan da istifade etmiştir. İbn-i Kemal, *Tevârih-i Âl-i Osman*, haz. Şerafettin Turan, Ankara 1991, s. 1-10.

²¹ Araştırmaları gözden geçirirken XX. yüzyıl başından itibaren Selçuklu tarihçiliğine mesai harcayan Türk tarihçilerimizin eserleri ile başladık. Günümüze doğru tüm araştırma eserlerini gözden geçirerek geldik. Daha sonra ise yabancı bilim adamlarının konumuza yakın çalışmalarını gözden geçirdik. III. Alaeddin Keykubad'ın saltanat yılları Moğol egemenliği altında geçtiği için İlhanlı Tarihi ve Gazan Han dönemi için yazılan tüm eserlere de bakmaya çalıştık. Bildiğimiz kadarıyla Moğol Tarihi araştırmaları, Cumhuriyet'in kurulmasıyla birlikte, Orta Asya Türk tarihinin devamı olarak hızlı bir gelişme gösterdi. Bu gelişmede Mehmet Fuad Köprülü, Zeki Velidi Togan, Abdülkadir İnan, Ahmet Temir, Akdes Nimet Kurat ve Wolfram Eberhard gibi bilim adamlarımızın payı büyüktür. 1950'lilerden sonra ise Bahaeddin Ögel, Faruk Sümer, Emel Esin, Mustafa Kafalı ve Cevdet Gökalp bu alanın önderleri haline geldiler. Özellikle 2000'li yıllardan itibaren üniversitelerimizde Moğol tarihi araştırmaları hakkında hazırlanan çok sayıda Yüksek Lisans ve Doktora tezlerinde ciddi bir artış yaşandı. Tarafımızdan bu tezlerin neredeyse tamamı gözden geçirilmiş ve III. Alaeddin Keykubad hakkında bilgi kırıntıları bile aranmıştır. Mehmet Fuad Köprülü, *Osmanlı Devleti'nin Kuruluşu*, Ankara 1988; Zeki Velidi Togan, "Moğollar Devrinde Anadolu'nun İktisadî Vaziyeti", *Türk Hukuk ve İktisat Tarihi Mecmuası*, I, (1931), s. 1-42; Zeki Velidi Togan, "Reşideddin'in Mektuplarında Anadolu'nun İktisadî ve Medenî Hayatına Ait Kayıtlar", *İstanbul Üniversitesi İktisat Fakültesi Mecmuası*, C. XV/1-4, İstanbul 1954, s. 33-50; Zeki Velidi Togan, *Umumî Türk Tarihine Giriş*, İstanbul 1981; Faruk Sümer, "Anadolu'da Moğollar", *Selçuklu Araştırmaları Dergisi*, C. I, (1969), s. 1-147.

Zamanında Türkiye ve Türkiye Selçukluları Hakkında Resmi Vesikalar adlı eserleridir.²² III. Alaeddin Keykubad öncesi ve sonrası Türkiye Selçuklu Tarihinin bilgileri için bu kaynağa başvurduk. Kişi ve yer adlarını kontrol için kullandık. Resmi Vesikalar'dan ise Ahmed Lakuşi'nin vezirlik belgesini, Rükneddin Kılıç Arslan ve Rükneddin Keyümers'e II. Gıyaseddin Mesud tarafından verilen menşurları temin ettik.

Nejat Kaymaz'ın *Pervâne Muinüddin Süleyman* adlı çalışması da III. Alaeddin Keykubad öncesi için en çok baktığımız araştırmalardan oldu. II. İzzeddin Keykavus ve oğulları, saltanat kavgaları, Moğol tahakkümü, devlet adamlarının ihtirasları değerlendirilmesinde bu eserden faydalandık.²³

İlhanlı tarihi ile alakalı değerli tespit ve değerlendirmelerde bulunan İlhan Erdem'in çalışmalarından da bol bol istifade ettik.²⁴ Saltanat kavgaları, İlhanlı hanlarının Anadolu politikaları, Moğol Noyanlarının isyanları, Anadolu'dan alınan vergiler, İlhanlı-Moğol çatışmaları, Gazan Han'ın Mısır seferleri konularında başvuru eseri yaptık.

Mustafa Akdağ'ın eseri *Türkiye'nin İktisadî ve İçtimaî Tarihi*'nden 1300'lü yılların sosyal ve ekonomik durumu hakkında genel değerlendirmelerinden istifade ettik.²⁵ Coşkun Alptekin'in Türkiye Selçukluları ile ilgili makalelerinden,²⁶ Yusuf Ayönü'nün Selçuklu ve Bizans ile ilgili çalışmalarından,²⁷ Mehmet Suat Bal'ın II. İzzeddin Keykavus Dönemi ile ilgili doktora tezi ve makalelerinden²⁸ ve Muharrem Kesik'in eser ve makalelerinden²⁹ istifade ettik.

²² Osman Turan, *Selçuklular Zamanında Türkiye*, İstanbul 1998; Osman Turan, *Türkiye Selçukluları Hakkında Resmi Vesikalar*, Ankara 1988.

²³ Nejat Kaymaz, *Pervâne Mu'înü'd-dîn Süleyman*, Ankara 1970; Nejat Kaymaz, *Anadolu Selçuklu Sultanlarından II. Gıyâsü'd-dîn Keyhüsrev ve Devri*, Ankara 2014.

²⁴ İlhan Erdem, "Türkiye Selçuklu-İlhanlı İktisadî, Ticarî İlişkileri ve Sonuçları", *Ankara Üniversitesi Tarih Araştırmaları Dergisi*, C. XXI/33, (2003), s. 49-67; İlhan Erdem, *Türkiye Selçukluları-İlhanlı İlişkileri (1258-1308)*, Yayımlanmamış Doktora Tezi, Ankara Üniversitesi Sosyal Bilimler Enstitüsü, Ankara 1995; İlhan Erdem, "İlhanlılar'da Ahmed Teküder Dönemi ve Selçuklular", *Ankara Üniversitesi Tarih Araştırmaları Dergisi*, C. XXII/33, (2004), s. 103-111.

²⁵ Mustafa Akdağ, *Türkiye'nin İktisadî ve İçtimaî Tarihi*, C. I, Ankara 1999.

²⁶ Coşkun Alptekin, "Türkiye Selçukluları", *DGBİT*, C. VIII, İstanbul 1989, s. 209-406; Coşkun Alptekin, "Selçuklu Paraları", *Selçuklu Araştırmaları Dergisi*, C. III, Ankara 1971, s. 435- 591.

²⁷ Yusuf Ayönü, *Katalanların Anadolu ve Trakya'daki Faaliyetleri (1302-1311)*, İzmir 2009; Yusuf Ayönü, *Selçuklular ve Bizans*, Ankara 2018; Yusuf Ayönü, "Selçuklu-Bizans İlişkileri", *Türkler*, C. VI, Ankara 2001, s. 598-617; Yusuf Ayönü, "Osmanlılardan önce Rumeli'de Türkler (1305-1313)", *Tarih İncelemeleri Dergisi*, C. XXI, S. 2, Aralık 2006, s. 17-33.

²⁸ Mehmet Suat Bal, "Türkiye Selçukluları, Mısır Memlukleri ve Altın Orda Devleti'nin İlhanlılara Karşı Kurduğu İttifak", *Türkiyat Araştırmaları Dergisi*, C. XVII, 2005, s. 295-310; Mehmet Suat Bal, *II. İzzeddin Keykavus Dönemi (1246-1262)*, Yayımlanmamış Doktora Tezi, AÜDTCF, Ankara 2004; Mehmet Suat Bal, "Türkiye Selçuklu Devleti Tarihinde Bir Dönüm Noktası: II. İzzeddin Keykâvus Dönemi", *TAD*, C. XXIV/XXXVIII, 2005, s. 239-258; Mehmet Suat Bal, "Moğol İstilasından Sonra Türkiye Selçuklu Devleti İçinde Çıkan Türkmen (Oğuz) İsyenları (1243-1262)", *KSÜ*, C. II/II, 2005, s. 60-80.

Mikail Bayram'ın III. Alaeddin Keykubad ile ilgili makalesinden,³⁰ Zerrin Günel Öden'in II. Gıyaseddin Mesud ile alakalı makalesinden,³¹ Osman Gazi Özgüdenli'nin İlhanlı ve Gazan Han hakkındaki bilgilerinden,³² Koray Özcan'ın Selçuklu Devleti'nin harita çizimlerinden,³³ Kemal Özkurt'un İsfahan adlı tezinden³⁴ yararlandık.

Ayrıca Elizabeth Zachariaodu'un makaleleri de çalışmamıza ışık tuttu.³⁵ Claude Cahen ve Berthold Spuler'in³⁶ eserleri her daim yanımızda idi. Charles Melville'in makalesini de göz önümüzden ayırmadık.³⁷

III. Alaeddin Keykubad adına bastırılmış sikkeleri araştırırken kaynak olarak sıkıntı çekmedik. Ömer Diler'in eserinde yerli ve yabancı birçok koleksiyondan sikke vardı.³⁸ Türkiye Selçuklu ülkesinde darphanelerin şehir listelerinin tespitinde ve AU (altın), AR (gümüş), AE (bakır) olarak sikkelerin madenlerinin kategorilerinde bilgi vermektedir. Halit Erkiletlioğlu ve Oğuz Güler ise J. C. Hinrichs'in 1700 çeşit Selçuklu sikkesini incelediği Almanca kataloğu Türkçe'ye çevirmişlerdir. *Türkiye Selçuklu Sultanları ve Sikkeleri* adlı üç bölümden oluşan bir eser ortaya çıkmıştır.³⁹ Kronolojik bir tasnifle Türkiye Selçuklu sultanları ve meliklerinin farklı darphanelerde bastırdıkları sikkeler sıralanır. En ince ayrıntısı ve özellikleri hakkında bilgi vardır. Yılmaz İzmirlier'in *Anadolu Selçuklu Paraları* adlı eseri ise Türkiye Selçuklu sikkeleri üzerine hazırlanmış mükemmel ve müstakil bir araştırma ürünüdür. Bu eserde yerli ve yabancı/kurumsal ve özel koleksiyonlardaki 33.500 adet sikkenin içinden seçilmiş 1536 Türkiye Selçuklu sikkesi resimleri yer almaktadır. Katalog

²⁹ Muharrem Kesik, *Anadolu Türk Beylikleri*, İstanbul 2018; Muharrem Kesik, "Cenabîye göre Türkiye'de Selçuklular", *İÜEF Tarih Dergisi*, İstanbul 2000, s. 213-270; Muharrem Kesik, "Mesud II", *DİA*, C. 29, s. 344; Muharrem Kesik, "Pervâne", *DİA*, C. XXXIV, İstanbul 2007, s. 244.

³⁰ Mikail Bayram, "III. Alaeddin Keykubad", *Konya Ansiklopedisi*, C. I, s. 162-163.

³¹ Zerrin Günel Öden, "Türkiye Selçuklu Sultanı II. Gıyaseddin Mesud Hakkında Bazı Görüşler", *Belleten*, C. LXI, Ağustos 1997, S. 231'den ayrı basım, Ankara 1997, s. 287-300.

³² Osman Gazi Özgüdenli, *Gâzân Han ve Reformları*, İstanbul 2009; Osman Gazi Özgüdenli, *Ortaçağ'da Türk-İran Tarihi Araştırmaları*, İstanbul 2006.

³³ Koray Özcan, *Anadolu'da Selçuklu Dönemi Yerleşme Sistemi ve Kent Model(ler)i*, Yayınlanmamış Doktora Tezi, Selçuk Üniversitesi Fen Bilimleri Enstitüsü, Konya 2005.

³⁴ Kemal Özkurt, *İsfahan'da Büyük Selçuklu ve İlhanlı Dönemi Mimari Eserleri*, Yayınlanmamış Doktora Tezi, Yüzüncü Yıl Üniversitesi Sosyal Bilimler Enstitüsü, Van 2005.

³⁵ Elizabeth Zachariaodu, "Pachymeres'e Göre Kastamonu'da Amourioi Ailesi", çev., Z.Günel, *Tarih İncelemeleri Dergisi*, C. XVI, İzmir 2001, s. 225-238; Elizabeth Zachariaodu, "II. İzzeddin Keykavus'un Veroia'daki Hristiyan Torunları", çev., Şahin Kılıç, *Tome*, 6, Makedonika (1964-1965), s. 62-74.

³⁶ Cahen, Claude, *Osmanlılardan Önce Anadolu*, çev., Erol Üyepazarcı, İstanbul 2000; Berthold Spuler, *İran Moğolları*, çev., Cemal Köprülü, Ankara 1987.

³⁷ Charles Melville, "Moğol Yönetimi Altında Anadolu", *Türkiye Tarihi Bizans'tan Türkiye'ye 1071-1453*, C. I, Ed. Kate Fleet, çev. Ali Özdamar, İstanbul 2012, s. 79-138.

³⁸ Ömer Diler, *Islamic Mints, I/ İslâm Darp Yerleri*, I, İstanbul 2009, s. 15.

³⁹ Halit Erkiletlioğlu-Oğuz Güler, *Türkiye Selçuklu Sultanları ve Sikkeleri*, Kayseri 1996.

kısımında sikkeler kronolojik olarak tasnif edilmiştir. Sikkeler darp yeri, tarihi, ağırlığı, çapı, ön ve arka yüz içeriği, ön ve arka yüz resmi şeklinde tablolar halinde gösterilmiştir. Eser Türkiye Selçuklu sikkeleri üzerine yapılmış en teferruatlı çalışma olabilir.⁴⁰

B. III. ALAEDDİN KEYKUBAD'IN ŞECERESİ

III. Alaeddin Keykubad'ın babası Feramurz, II. İzzeddin Keykavus'un oğludur. II. İzzeddin Keykavus, babası II. Gıyaseddin Keyhüsrev 1246 tarihinde öldüğü zaman devlet adamlarının desteği ile Selçuklu tahtına oturdu.⁴¹ II. İzzeddin Keykavus, Moğolların desteklediği kardeşi IV. Kılıç Arslan'a karşı mücadeleyi kaybetti ve iki kez Bizans topraklarına sığınmak zorunda kaldı.⁴² Yanına ailesini ve maiyetini alıp Antalya'dan bir kadirgaya binerek İstanbul'a gitti (1262).⁴³

II. İzzeddin Keykavus, Bizans'ta sürgünde iken yanında annesi Berduliye Hatun⁴⁴, eşi⁴⁵, dört oğlu (Mesud, Keyümers, Konstantin Melik ve ismi bilinmeyen bir melik), bir kızı⁴⁶, bir kız kardeşi (görünüşe göre evlenmemiş)⁴⁷ ve iki dayısı (Kir Kedid ve Kir Haya) dâhil olmak üzere akrabaları vardı. Sultanın en yakınındaki aile üyesi en büyük oğlu II. Gıyaseddin Mesud idi. II. İzzeddin Keykavus ve VIII. Mikhael Paleologos'un arası açılınca; II. İzzeddin Keykavus'a karşı Bizans'ın ilk başlardaki hoşgörülü politikası yerini sert bir müdahaleye bıraktı. Selçuklu sultanının adamları hapsedilip çoğu katledildi. Hristiyanlığı kabul edenler bağışlandı. VIII. Mikhael, sultanın ailesinden kadınları ve küçük çocukları İznik şehrine gönderdi.⁴⁸ Amacı ailesini elinde tutarak II. İzzeddin Keykavus'u kontrol altına almaktı. II. İzzeddin Keykavus da tutuklanarak annesi ve iki oğlu II. Gıyaseddin Mesud ve Rükneddin Keyümers ile birlikte Meriç nehri ağzında bulunan Enez (Enos) Kalesi'ne hapsedildi (1263). Bu esaret hayatı Altınorda hanı Berke Han'ın yardımı ile sona erdi ve Selçuklu sultanı

⁴⁰ Yılmaz İzmirlier, *Anadolu Selçuklu Paraları*, İstanbul 2009.

⁴¹ Aksarayî, *Müsâmeretü'l-Ahbâr*, s. 28; Anonim *Selçuknâme*, s. 44; Ali Sevim-Erdoğan Merçil, *Selçuklu Devletleri Tarihi*, Ankara 1995, s. 475; Mehmet Suat Bal, *II. İzzeddin Keykavus Dönemi*, s. 26.

⁴² İbn-i Bîbî, *el-Evâmirü'l-Alâ'iyye*, s. 159; Kaymaz, *Pervane*, s. 28; Ayönü, *Selçuklular ve Bizans*, s. 265; Sümer, "Anadolu'da Moğollar", s. 35; Erdoğan Merçil, "Bizans'ta Selçuklu Hanedan Mensupları", *XI. Türk Tarih Kongresi Bildirileri*, C. II, Ankara 1994, s. 717.

⁴³ Aksarayî, *Müsâmeretü'l-Ahbâr*, s.51-52; Baybars el-Mansûrî, *Zübdetü'l-Fikre fî Târîhi'l-Hicre*, neşr. Donald S. Richards, Beyrut 1998, s. 75; İbn-i Bîbî, *el-Evâmirü'l-Alâ'iyye*, s. 159-160; Gregory Bar Hebraeus (İbnü'l-İbrî), *Abû'l-Farac Tarihi*, C. II, çev., Ömer Rıza Doğrul, Ankara 1987, s. 583; Nejat Kaymaz, *Anadolu Selçuklularının İnhitatında İdare Mekanizmasının Rolü*, Ankara 2011, s. 148; Ahmet Yaşar Ocak, *Sarı Saltık Popüler İslamın Balkanlar'daki Destani Öncüsü*, Ankara 2002, s. 26-27.

⁴⁴ Yazıcızâde Ali, *Tevârih-i Âl-i Selçuk*, haz. Abdullah Bakır, İstanbul 2009, s. 657.

⁴⁵ Georges Pachymeres, *Relations Historiques-Bizanslı Gözüyle Türkler*, çev., İlcan Bihter Barlas, İstanbul 2009, s. 160-161.

⁴⁶ Pachymeres, *Relations Historiques*, s. 60.

⁴⁷ Pachymeres, *Relations Historiques*, s. 160; Shukurov, *The Byzantine Turks 1204-1461*, Boston 2016, s. 114.

⁴⁸ Pachymeres, *Relations Historiques*, s. 61.

kurtarıldı.⁴⁹ II. İzzeddin Keykavus 1264 yılında Enez'den Kırım'a gitmek için ayrılırken ailesinin çoğu İstanbul'da kaldı.⁵⁰

II. İzzeddin Keykavus 1264 yılından ölünceye kadar Kırım'da yaşadı. Berke Han tarafından kendisine verilen Suğdak ve Sulhad'da ikamet etti.⁵¹ Berke Han'ın kızı Urbay Hatun ile evlendi. 1266'da Altınorda tahtına geçen Mengü Timur, II. İzzeddin Keykavus'un iktasını elinden almadı. II. İzzeddin Keykavus daha sonraları hayatının geri kalanını geçireceği Kefe şehrine yerleşti.⁵² II. İzzeddin Keykavus gurbette çektiği sıkıntı ve vatan hasreti ile hastalanıp yatağa düştüğü zaman başta oğlu II. Gıyaseddin Mesud olmak üzere, tüm akraba ve beylerini çağırdı. Onlara iki vasiyet bıraktı. Birincisi sultan olduktan sonra yaptığı hataları yapmamalarını ve Anadolu'ya dönüp topraklarını geri almalarını istedi. İkinci vasiyeti ise vefatından sonra cesedinin Anadolu'ya götürülüp gömülmesiydi.⁵³ Birinci vasiyeti oğlu II. Gıyaseddin Mesud tarafından gerçekleştirildi. İlk fırsatta deniz yoluyla ülkesine döndü ve tahtı III. Gıyaseddin Keyhüsrevden aldı. İkinci vasiyeti ise gerçekleşmedi. Selçukluların en buhranlı zamanlarında II. İzzeddin Keykavus'un cenazesi Kefe'ye defnedildi.⁵⁴

Feramurz da diğer kardeşleri gibi babasının ölümünden sonra Anadolu'ya geldi (1280).⁵⁵ Kırım'da dünyaya geldiğini tahmin edersek yaşı 14-15 olmalıdır. Kaynaklarda

⁴⁹İbn-i Bîbî, *el-Evâmîrü'l-Alâ'iyye*, s. 268; İbn Şeddâd, *Baypars Tarihi (al-Melik-al-Zahir Hakkındaki Tarihin İkinci Cildi)*, çev., Şerefüddin Yaltkaya, Ankara 2000, s. 33; Yazıcızâde Ali, *Tevârih-i Âl-i Selçuk*, s. 774; W. De. Tiesenhausen, *Altınordu Devleti Tarihine Ait Metinler*, çev., İ. H. İzmirli, İstanbul 1941, s. 61; W. Barthold, "Berke", *İA*, C. II, İstanbul 1979, s. 553-555. Aksarayî'de ise olay şöyle anlatılmıştır: Berke Han'ın komutanı Kutluğ Melik deniz yoluyla gelerek II. İzzeddin Keykavus'u ve tüm yakınlarını kurtardı. Sultana ikamet ve iktâ olarak Kırım'da bir yer verildi. Aksarayî, *Müsâmeretü'l-Ahbâr*, s. 57.

⁵⁰ Shukurov, *The Byzantine Turk*, s. 105.

⁵¹Aksarayî eserinde Berke Han'ın II. İzzeddin Keykavus'un Kırım'a gelmesinden hemen önce öldüğünü yazmaktadır. Bu ölümü Selçuklu sultanının gelişinin uğursuzluğuna yoran Moğolların, II. İzzeddin Keykavus'u geldiği yoldan geri döndürüp Kefe'de ikamet etmeye zorladıklarını söylemektedir. Aksarayî, *Müsâmeretü'l-Ahbâr*, s. 57. Fakat bu yazılanlar kronolojiyle uyumsuzdur. II. İzzeddin Keykavus, Enez Kalesi'nden 1263 yılında kurtarılmıştır. Berke Han ise 1266'da ölmüştür. Arada 3 yıllık bir zaman dilimi bulunmaktadır. Ayrıca Berke Han kızını Selçuklu sultanına eş olarak vermiştir. Sevim-Merçil, *Selçuklu Devletleri Tarihi*, s. 479.

⁵²II. İzzeddin Keykavus'un Anadolu'ya geri dönmeye teşebbüsü olup olmadığını bilmiyoruz. Ölünceye kadar Kefe'de yaşamış olmalıdır. XIV. yüzyıl başlarındaki bir Ceneviz vesikasından, Kefe'de "Keykavus" adlı bir saray bulunduğu öğreniyoruz. Bratianu, *Le Commerce Genoıs, Paris 1929*, s. 219'dan naklen Turan, *Türkiye*, s. 500-501.

⁵³İbn-i Bîbî, *el-Evâmîrü'l-Alâ'iyye*, s. 301.

⁵⁴Hüseyin Hüsâmeddin, *Amasya Tarihi* adlı eserinde II. İzzeddin keykavus'un Bahçesaray'da vefat ettiğini belirtmiştir. Abdî-zâde Hüseyin Hüsâmeddin Efendi, *Amasya Tarihi*, C. II, haz. Mesut Aydın, Amasya 2004, s. 247.

⁵⁵Hüseyin Hüsâmeddin, *Amasya Tarihi*'nde şöyle not düşmüştür: "Kırım hükümdârı Mengü Temir Hân'ın yanında mukim olan Sultân İzzeddin Keykavus Bahçesaray'da 677 senesi evâ'ilinde vefât itmekle zevcesi Orbay Hâtun bint Berkay Hân ile şehâdeleri Mes'ûd, Kılıç Arslan, Feramuz Kırım'dan kalkub Amasya'da ikâmet itmek üzere Samsun'a geldikleri haberi şâyi" oldukça Amasya vâlisi Seyfeddin Torumtay derhâl halîlesi Güray Hâtun bint Samuk Noyin'i ba'ziümerâ ile istikbâl için göndermişti. Hüseyin Hüsâmeddin, *Amasya Tarihi*, C. II, s. 247.

kardeşleri II. Gıyaseddin Mesud, Rükneddin Kılıç Arslan ve Rükneddin Keyümers ile ilgili bilgileri takip edebilirken Feramuz ile ilgili bilgiler yetersizdir. Metinlerde genelde “Feramurz oğlu III. Alaeddin Keykubad” diye geçer ve hiçbir bilgi verilmez. Muhtemelen Feramurz 1280’de Keyümers ve II. Gıyaseddin Mesud’dan sonra Anadolu’ya geldi. Kuzeydeki kardeşleriyle uğraşmak yerine güneye indi. Karaman Türkmenlerinin yanına gitti ve Karaman oğulları tarafından kabul gördü (1281). Onlara güvenerek istiklalini ilan etti. Karamanlılar onun adına Larende ve diğer bölgelerde hutbe okuttular. Karamanoğulları Niğde üzerine yürüdüler. Niğde’de bulunan Münüddin Süleyman Pervanenin oğlu İzzeddin, Sadeddin Çelebi ve Sahip Ata Fahreddin Ali’nin torunu ile savaştılar. Başarısız olunca geri çekildiler. Feramurz önce Kilikya’ya oradan da Bizans’a sığındı (1282). Kendisinden bir daha haber alınmadı.⁵⁶ Osmanlı tarihçisi Münecimbaşı’nın eserinde II. İzzeddin Keykavus’un oğlu Feramurz’un Bizans imparatorunun hapsinde öldüğü geçmektedir.⁵⁷ Neden hapiste olduğunu, ne kadar hapiste kaldığını ya da öldüğü tarihi vermemiştir.

C. III. ALAEDDİN KEYKUBAD’IN SALTANAT DÖNEMİ

Feramurz, Selçuklu ülkesindeki taht mücadelesini 1280-1282 yılları arasında sürdürdü. Başarısız olunca Bizans’a sığındı. Kanaatimizce III. Alaeddin Keykubad burada dünyaya geldi. Olayların akışına göre en erken doğum tarihi 1282 olmalıdır. Bir süre babasıyla birlikte Bizans’ta yaşadı.⁵⁸ III. Alaeddin Keykubad’ın Bizans’taki annesi, ailesi, ilk çocukluk yılları, eğitimi ve faaliyetleri konusunda yeterli bilgilere ulaşamadık. Münecimbaşı’nda geçen tek bir bilgiye göre II. İzzeddin Keykavus’un oğlu Feramurz Bizans imparatorunun hapsinde İstanbul’da öldü. Bizans imparatoru II. Andronikos onun ölümünden sonra oğlu III. Alaeddin Keykubad’ı İlhanlı hükümdarının katına gönderdi (h.695-m.1296).⁵⁹ İlhanlı Hanı Gazan Han, III. Alaeddin Keykubad’ı amcası II. Gıyaseddin Mesud’un yerine Selçuklu tahtına atadı. II. Andronikos, III. Alaeddin Keykubad’ı Moğol yöneticilerinin isteğiyle yani Bizans’tan talep etmeleriyle İlhanlı başkentine gönderdi. Ancak III. Alaeddin Keykubad, Bizans elçileri tarafından değil, Anadolu’daki isyanları bastırmak üzere görevlendirilen Kutluğşah tarafından Tebriz’e götürüldü.⁶⁰

III. Alaeddin Keykubad diğer Selçuklu melikleri gibi tahta geçmek için Selçuklu ülkesinde mücadeleye girişti. Ancak İstanbul’dan ne zaman ve nereye geldiği hakkında henüz bir bilgi sahibi değiliz. III. Alaeddin Keykubad’ın saltanat mücadelesi hakkında şu an elimizdeki en önemli kaynak Reşidüddin Fazlullah’ın “Mukatebat-ı Reşidi” adlı eseridir.

“Mukatebat-ı Reşidi”nin s. 208-220’deki bölümlerinde III. Alaeddin Keykubad’ın Reşidüddin Fazlullah’a yazdığı bir mektup; Reşidüddin Fazlullah’ın da III. Alaeddin

⁵⁶ Sümer, “Anadolu’da Moğollar”, s. 57; Turan, *Türkiye Selçukluları Vesikalar*, s. 11; Merçil, “Bizans’ta Selçuklu Hanedan Mensupları”, s. 163.

⁵⁷ Münecimbaşı, *Câmi üd-düvel, Anadolu Selçukluları*, çev., H. Fehmi Turgal, İstanbul 1940, s. 48.

⁵⁸ Münecimbaşı, *Câmiü’-d-düvel*, C. II, s. 151.

⁵⁹ Münecimbaşı, *Câmiü’-d-düvel*, çev., H. F. Turgal, s. 48.

⁶⁰ Aksarayî, *Müsâmeretü’l-Ahbâr*, s. 161; Muharrem Kesik, “Mesud II”, s. 344.

Keykubad'a yazdığı cevaben mektubu yer almaktadır.⁶¹ Reşidüddin Fazlullah, III. Alaeddin Keykubad'a Selçukluların başkenti Konya'yı ona verdiğini yani tahta geçeceğini müjdelemiştir. “*âbâ ve ecdadının vatanı; imanın Ka'besi; irfan kuşlarının yuvası; yani Cemaleddin Rumi'nin yattığı yer*” olarak nitelenen başkent Konya'da III. Alaeddin Keykubad'ın tahta çıktığı tarih 1298 yılı olduğu için bu mektupta bu yıl içinde yazılmış olmalıdır.⁶² Bu mektuba göre III. Alaeddin Keykubad 1295-1296 yıllarında Tokat'ta arpalık sahibiydi.

III. Alaeddin Keykubad'ın tahta çıkışı II. Gıyaseddin Mesud'un yaptığı bir hatayla başladı. İlhanlı hükümdarı Gazan Han, Baltu Noyan'ın isyanına⁶³ destek verdiği gerekçesi ile Türkiye Selçuklu Sultanı II. Gıyaseddin Mesud'u affetmeyerek tahtan indirdi.⁶⁴ Böylece III. Alaeddin Keykubad, Anadolu'daki isyanları bastırmak üzere görevlendirilen Kutlugşah'ın refakatinde Tebriz'e götürüldü. Tebriz'den dönüşte de III. Alaeddin Keykubad, 2 Muharrem 698/m. 10 Ekim 1298 günü Konya'ya geldi ve 5 Muharrem 698/m. 13 Ekim 1298 günü Selçuklu tahtına çıktı.⁶⁵ Niğdeli Kadı Ahmed'in “*el-Veled üş-Şefik*” adlı eserine göre III. Alaeddin Keykubad h. 698/m. 1298-99 yılında ilk defa II. Gıyaseddin Mesud'un yokluğunda tahta geçmiştir. Müellif bu tarihi çok iyi bilmektedir çünkü kendi babasının aynı yıl vefatı dolayısıyla çektiği acı henüz tazedir.⁶⁶

III. Alaeddin Keykubad, Anadolu yollarına düşerken İlhanlı başkentinde de önemli bir görev değişikliği meydana geldi. İlhanlı veziri Sahib-i Divan Sadreddin hayatını kaybetti,⁶⁷ yerine Sadeddin Savecî geçti. Müellif Aksarayî, İlhanlı veziri Sahib-i Divan Sadreddin'in ölüm tarihini h. 21 Recep 697 Pazar / m. 5 Mayıs 1298 olarak vermiştir.⁶⁸ Aksarayî'nin eserinde III. Alaeddin Keykubad'ın İlhanlı başkentinden ayrılması ile İlhanlı vezirinin ölüm olayı peş peşe verilmiştir. Demek ki miladi 1298 Nisan ayının sonunda ya da Mayısın ilk haftasında III. Alaeddin Keykubad İlhanlı başkentinden yola çıkmıştır. Takip ettiği güzergâh ya da uğradığı şehirler hakkında yeterli bir bilgi bulunmamaktadır. Anonim Selçuknâme III. Alaeddin Keykubad'ın Konya'ya geliş tarihini h. 2 Muharrem 698 / m. 10 Ekim 1298 cuma

⁶¹ Togan, “Reşidüddin'in Mektupları” s. 47-48.

⁶² Melek Göksu Erdeğer, *III. Alaeddin Keykubad ve Türkiye Selçuklu Devleti'nin Sonu*, Selçuk Üniversitesi Sosyal Bilimler Enstitüsü Yayınlanmamış Doktora Tezi, Konya 2020, s. 119.

⁶³ Reşidüddin Fazlullah, *Câmiu't-Tevârih (İlhanlılar Kısmı)*, çev., İsmail Aka-Mehmet Ersan-Ahmad Hesamipour Khelejani, Ankara 2013, s. 261; Aksarayî, *Müsâmeretü'l-Ahbâr*, s. 158-160; Cahen, *Anadolu*, s. 293; Turan, *Türkiye*, s. 617-618.

⁶⁴ Aksarayî, *Müsâmeretü'l-Ahbâr*, s. 278-291; Sümer, “Anadolu'da Moğollar”, s. 70-71; Spuler, *İran Moğolları*, s. 95; Turan, *Türkiye*, s. 618, 622, 634.

⁶⁵ *Anonim Selçuknâme*, s. 67; Aksarayî, *Müsâmeretü'l-Ahbâr*, s. 161-165; Münecimbaşı, *Câmiu'd-düvel*, C. II, s. 132; Cahen, *Anadolu*, s. 292-293.

⁶⁶ Niğdeli Kadı Ahmed, *el-Veled üş-Şefik*, C. I, s. 541.

⁶⁷ Sâhib-i Divân Sadreddin, makam sevdası olan bir adamdı. Karşılaştığı birkaç felaketten zor kurtulmasına rağmen bu sevdasından vazgeçmedi. Onun hakkında anlatılan bir olay, tarihi bir vecih haline geldi. İyi huylu bir padişah olan Geyhatu, şefkatle Sâhib-i Divân Ahmed'e şöyle demiş: ‘Ben, harabeye dönmüş Zencan şehri, Tebriz gibi nezih ve mamur bir yer yapmanı istiyorum.’ O, yeri öperek, ‘Bunu yapamam, fakat eğer buyurursan, güzel Tebriz’i bir saat içinde Zencan’dan daha harap yapabilirim.’ Aksarayî, *Müsâmeretü'l-Ahbâr*, s. 192.

⁶⁸ Aksarayî, *Müsâmeretü'l-Ahbâr*, s. 192.

günü, Selçuklu tahtına oturduğu tarihi de h.5 Muharrem 698 / m. 13 Ekim 1298 pazartesi olarak bildirmektedir.⁶⁹ III. Alaeddin Keykubad'ın tahminen yolculuğu 5 ay sürmüş ve yanındakilerle beraber Konya'ya ulaşmıştır.

1. III. Alaeddin Keykubad'ın Saltanatı Sırasında Önemli Siyasi Olaylar

Çalışmamızda III. Alaeddin Keykubad'ın kısa süren saltanat dönemindeki önemli olayları şu ana başlıklar halinde tespit ettik:

III. Alaeddin Keykubad'ın Tahta Çıkışından Önce Anadolu'nun Dört İdari Bölgeye Ayrılması

III. Alaeddin Keykubad'a Gazan Han Tarafından Yarlık Verilip Sultan Tayin Edilmesi

Ahi Ahmet Şah'ın Katli

Moğol Komutanı Sülemiş Noyan'ın İsyanı ve Emir Çoban'ın Anadolu'ya Gönderilmesi

III. Alaeddin Keykubad'ın Saltanatının İlk Yıllarında Devlet Adamlarının Yaptığı Yolsuzluklar

Moğol Komutanı Sülemiş Noyan'ın İkinci İsyanı ve Öldürülmesi

Karamanoğlu Güneri Bey'in Ölümü

III. Alaeddin Keykubad'ın Gazan Han Tarafından İkinci Kez Türkiye Selçuklu Devleti Sultanlığına Getirilmesi

III. Alaeddin Keykubad'ın Kötü Yönetimi

Harput Yöresinde Yapılan Zulümler

III. Alaeddin Keykubad'ın Diyarbakır ve Malatya Bölgesinde Yaptığı Zulümler

III. Alaeddin Keykubad Zamanında Tokat'ta Yapılan Zulümler

III. Alaeddin Keykubad Zamanında Sivas'ta Yapılan Zulümler

III. Alaeddin Keykubad'a Karşı Mücireddin Emirşah'ın Tepkisi

III. Alaeddin Keykubad'ın Abışka Noyan Tarafından Tutuklanması

III. Alaeddin Keykubad'ın Tebriz'e Gönderilmesi ve Sultanlığının Sona Ermesi

2. III. Alaeddin Keykubad Dönemi Basılan Paralar

III. Alaeddin Keykubad'ın 1298 yılında tahta geçişiyle birlikte adına para kesilmeye de başlanmıştır.⁷⁰ 1298-1302 yılları arasında kısa bir sürede tahta kalmasına rağmen adına çok fazla sikke bastırılmıştır.⁷¹ III. Alaeddin Keykubad adına Selçuklu ülkesinde Afyon, Antalya, Alanya, Bafa, Bafra, Bartın, Beklan, Beyşehir, Bingöl, Burdur, Eğridir, Ermenek, Erzurum, Erzincan, Finike, Gümüşhane, Hasangazi, Konya, Kürkcü Kalesi, Lâdik, Niğde Ulukışla, Milas, Samsun, Sarıkavak, Sivas ve Uluborlu olmak üzere 26 yerde para darp edilmiştir. III. Alaeddin Keykubad'a da ait olan h. 698 ve 699 tarihli dirhemler vardır. Gazan Han'la da tarihi tespit edilememiş müşterek bir sikkesi vardır.⁷²

⁶⁹ Anonim Selçuknâme, s. 67.

⁷⁰ İbrahim Artuk-Cevriye Artuk, *İstanbul Arkeoloji Müzeleri İslami Sikkeler Kataloğu*, C. I, İstanbul 1970, s. 115.

⁷¹ Daha fazla bilgi için bkz: Erdeğer, *III. Alaeddin Keykubad ve Türkiye Selçuklu Devleti'nin Sonu*, s. 232-240.

⁷² Erkiletlioğlu-Güler, *Türkiye Selçuklu Sultanları Ve Sikkeleri*, s. 261-262.

Sikkelerin üzerindeki yazılara genel olarak bakarsak dinarlarının ön yüzünde “*es-Sultânü'l-Âzam Alâü'd-dünya ve'd-dîn*”, bazılarında bu kısımdan sonra “*Ebû'l-Feth-Keykubâd bin Feramurz*” yazısı bulunmaktadır. Arka yüzünde “*el-minnetü lillah*” müşterek dinarlarda “*Gâzân Hanü'l Âzam Sultan Mahmûd halledê*” ve orta kısmın çevresinde darp yılı ve darp yeri yer almaktadır. Bazılarında ise “*Ebû'l-Feth, Kasîmü Emîri'l-Mü'minîn, Zillullahi fi'l âlem*” gibi ünvanlar yazılmıştır. Dua olarak “*halledallahu mulkehu, azze nasruhu*” kelimeleri de kullanılmıştır.⁷³

Türkiye Selçuklu Devleti'nden günümüze çok fazla altın sikke kalmamıştır. Bunun sebebi az basılması veya ekonominin kötü olması değildir. Moğol istilası ve tahakkümü sırasından bu altın sikkelerin vergi olarak Moğollar tarafından alınıp götürülmesidir. İlk zamanlarda çokça basılan bakır sikkeler rağbet görmeyince son zamanlarda çok az bastırılmıştır.

III. Alaeddin Keykubad döneminde bastırılan paralarda çoğunlukla Rumi motifi kullanılmıştır. Bu motif Selçuklulardan önce Karahanlılar, Abbasiler, Emeviler ve Fatımiler tarafından da kullanılmıştı. Yazı aralarında, tepeliklerde, zemini doldurmak ve kompozisyonu tamamlamak için bitkisel motiflerden rumi veya palmet seçilmiştir. III. Alaeddin Keykubad'ın çağdaşı olan Memlûklü ve İlhanlı paralarında da rumi motifler yaygın olarak görülmektedir.⁷⁴ Örneğin III. Alaeddin Keykubad dönemine ait Yapı Kredi Bankası Müzesine 10224 envanter numarasıyla kayıtlı h. 700/ m. 1301 tarihli, 24 mm. 2.32 gr gümüş (dirhem), dövme (darb) tekniğiyle bastırılan paranın darp yeri Ladik'tir. Önyüzünde yonca ve yazı motifi, arka yüzünde bitkisel ve yazı motifi bulunmaktadır.⁷⁵

III. Alaeddin Keykubad'a ait sikkelerin tarihlerine baktığımızda aşağıdaki zaman dilimlerinde darp edildiklerini görüyoruz. Bu da saltanatta kaldığı kesin tarihleri vermektedir.

h. 697/m. 1297-1298

h. 698/m. 1298-1299

h. 699/m. 1299-1300

h. 700/m. 1300-1301

h. 701/m. 1301-1302

h. 702/m. 1302-1303

Maden-i Samasur adıyla bilinen bugünkü Bingöl Çapakçur'daki darphanede III. Alaeddin Keykubad ve Gazan Han adına tarihi bilinmeyen müşterek bir dirhem basılmıştır. Ayrıca bir de h. 697 tarihli dirhem vardır.⁷⁶

Selçuklu şehzadelerinin merkezi sayılan Isparta Uluborlu Hamitoğulları'nın elinde idi. Hamitoğulları III. Alaeddin Keykubad'a bağlılıklarını göstermek için h. 699, 700, 701

⁷³ Erkiletlioğlu-Güler, *Türkiye Selçuklu Sultanları Ve Sikkeleri*, s. 253-261.

⁷⁴ Gündegül Parlar, *Anadolu Selçuklu Sikkelerinde Yazı Dışı Figüratif Ögeler*, Yüksek Lisans Tezi, Gazi Üniversitesi Arkeoloji ve Sanat Tarihi, Ankara 1999, s. 135.

⁷⁵ Parlar, *Anadolu Selçuklu Sikkelerinde Yazı Dışı Figüratif Ögeler*, s. 112-113.

⁷⁶ Diler, *İslâm Darp Yerleri-I*, s. 694; Erkiletlioğlu-Güler, *Türkiye Selçuklu Sultanları Ve Sikkeleri*, s.250; İzmirlier, *Anadolu Selçuklu Paraları*, s. 495.

yıllarında para bastırıldı.⁷⁷ Yılmaz İzmirlier basılan sikkelerin ön kalıplarının sürekli değiştirildiği söylemektedir. Bu durum darp faaliyetlerinin yoğun ya da kalıpların kalitesiz olduğunun bir göstergesi olabilir.⁷⁸ Bu sikkelerde yer alan ve daha önceki sikkelerde görmediğimiz bir yazı oldukça ilginçtir. Sikke üzerinde “*humiyet ani'l âfât ve'l gamam veya e'l lem*” (Allah afetler ve gamlardan korusun) şeklinde bir dua yer almaktadır.⁷⁹ Bu duanın paranın üzerinde yer almasının nedeni yaşanan bir şeyin unutulmaması içindir. Bilindiği üzere 1300 yılları Anadolu’da kuraklık, kıtlık ve salgın hastalıklarla geçmiştir.

3. III. Alaeddin Keykubad’ın Sultanlığının Sonu

III. Alaeddin Keykubad’ın ülke idaresinde yeterli tecrübeye sahip olmayınca etrafındaki kötü niyetli devlet adamlarının etkisi altında kaldı. Bir süre sonra yalsuzluk ve yağma hareketlerinde bulunmaya başladı. Özellikle üst düzey idareciler görevlerini kötüye kullanarak halkı soymaya başladılar. Halkın elindeki bütün hasat ve mahsullerini topladılar. Bunlar Erzurum sınırından Antalya sahiline; Diyarbakır hududundan Sinop sahiline kadar olan her yere dağıldılar. Açık açık bir Selçuklu sultanı Moğol devrinin soygunlarına bulaşarak adını lekeledi.⁸⁰ Harput, Diyarbakır, Malatya bölgesinde yapılan zulümleri⁸¹ Tokat ve Sivas’ta uygulanan kıyım izledi.⁸²

III. Alaeddin Keykubad’ı halk, devlet yöneticileri ve Moğol komutanları İlhanlı hanına şikâyet etti. İlhanlı hanı Gazan Han, III. Alaeddin Keykubad’ın özgürlüğünü elinden alan bir yarlıg gönderdi. Hüküm gereği sultan yaylak ve kışlakta; yaz vekiş yolculuklarında Abışka Noyan’ın yanında bulunacaktı. Abışka Noyan’ın izni olmadan hareket edemeyecekti. Hüküm ulaşır ulaşmaz Abışka Noyan adamlarına Sivas’tan Selçuklu sultanını alarak Kayseri-Yabanlu yaylağına getirmelerini emretti. Mecbur bırakılan III. Alaeddin Keykubad h. 7 şevval 700/ m. 23 Haziran 1301 yılında Ala Kilise⁸³ mevkiinde Abışka Noyan’a teslim edildi. Kendine yapılan iyi muameleden hoşnut kalan III. Alaeddin Keykubad rahat bir nefes aldı. Fakat yanındaki adamlarına işkence yapılması III. Alaeddin Keykubad’ı çok korkuttu. Paniğe kapılarak gece yarısı kaçtı. Ürgüp mağaralarından birinde yakalandı (Ağustos 1301).⁸⁴ Mahkeme kuruldu. İfade ve soruşturmadan sonra herkese yaptıklarının karşılığında cezalar verildi. Pek çok kişi hayatını kaybetti (Eylül-Ekim-Kasım 1301). III. Alaeddin Keykubad, Atabeg Kadı Mecdeddin Karahisari ve esirlerin bütün malına, mülküne ve hazinesine el konuldu (Aralık 1301-Ocak 1302). Hepsi Tebriz’e götürüldü.⁸⁵

⁷⁷ Diler, *İslâm Darp Yerleri-I*, s. 542; Erkiletlioğlu-Güler, *Türkiye Selçuklu Sultanları Ve Sikkeleri*, s. 256-257; İzmirlier, *Anadolu Selçuklu Paraları*, s. 500.

⁷⁸ İzmirlier, *Anadolu Selçuklu Paraları*, s. 501.

⁷⁹ Sait Kofoğlu, "Hamîdoğulları", *DİA*, C. XV, İstanbul 1997, s. 472.

⁸⁰ Aksarayî, *Müsâmeretü'l-Ahbâr*, s. 227.

⁸¹ Aksarayî, *Müsâmeretü'l-Ahbâr*, s. 228-229; Erdem, *İlhanlı-Selçuklu İlişkileri*, s. 373.

⁸² Aksarayî, *Müsâmeretü'l-Ahbâr*, s. 229; Erdem, *İlhanlı-Selçuklu İlişkileri*, s. 374.

⁸³ Bugün Şarkışla’ya bağlı Ala Kilise’dir. Turan, *Türkiye*, s. 634.

⁸⁴ Aksarayî, *Müsâmeretü'l-Ahbâr*, s. 233-234.

⁸⁵ Aksarayî, *Müsâmeretü'l-Ahbâr*, s. 235; Erdem, *İlhanlı-Selçuklu İlişkileri*, s. 375.

III. Alaeddin Keykubad ve beraberindeki esirler Tebriz kentine getirildi.⁸⁶ III. Alaeddin Keykubad burada da ikinci kez yargılandı ve ölüm cezasına çarptırıldı (Mart-Nisan 1302). III. Alaeddin Keykubad'ın eşi Şehzade Hülacü'nün kızı, Gazan Han'dan af diledi. Bunun üzerine Gazan Han ceza olarak eski Selçuklu sultanına sopa attırdı ve onu sürgüne gönderdi. Tebriz'e 900 km. uzaklıkta bulunan Isfahan kentinde oturmaya mahkûm etti. III. Alaeddin Keykubad Isfahan'da gözaltında yaşamakta iken hizmetindeki bir görevliye ağır hakarete bulundu, bu adam da sultanı hançerleyerek öldürdü.⁸⁷ III. Alaeddin Keykubad, Isfahan'da bulunan Büyük Selçuklular türbesine defnedildi.⁸⁸

Gazan Han vakit kaybetmeden yeni bir yarlıg çıkararak Hemedan'da tutuklu bulunan III. Alaeddin Keykubad'ın amcası, eski Selçuklu Sultanı II. Gıyaseddin Mesud'u Türkiye Selçuklu Devleti sultanlığına tekrar atadı. Yeni sultan II. Gıyaseddin Mesud'un Anadolu'ya gelmesi ve tahta geçmesi uzun zaman aldı. Hemedan'dan Musul yoluyla Anadolu'ya geçti. Niğdeli Kadı Ahmed'e göre II. Gıyaseddin Mesud, h. 1 Şevval 702/m. 19 Mayıs 1303'te Kayseri'de tahta oturdu.⁸⁹

Sonuç

II. İzzeddin Keykavus'un 2 kızı ve 7 oğlu tespit edilmiştir. II. İzzeddin Keykavus 1264'de Bizans'tan Kırım'a giderken yanında II. Gıyaseddin Mesud ve Rükneddin Keyümers vardı. Melik Konstantin, adını bilmediğimiz bir oğlu ve bir kızı Bizans topraklarında kaldı. Alaeddin Siyavuş, Rükneddin Kılıç Arslan ve Feramurz Kırım'da dünyaya geldiler. Konya'da türbesi bulunan kızı Fatma Hatun ise muhtemelen 1262'de II. İzzeddin Keykavus'un Bizans'a giderken Anadolu'da bıraktığı kızıydı. Ya da Fatma Hatun Bizans ve Kırım'a gitmiş, II. Gıyaseddin Mesud ile Kırım'dan Anadolu'ya geri dönmüştü.

II. İzzeddin Keykavus'un Kırım'daki oğulları Anadolu'ya geçerek saltanat kavgasına girdiler. II. Gıyaseddin Mesud, Moğollar sayesinde tahtı ele geçirdi. III. Alaeddin Keykubad'ın babası Feramurz muhtemelen 14 yaşlarında 1280 yılında Kırım'dan Anadolu'ya gelmişti. Karamanoğullarının desteklediği saltanat mücadelesini kaybederek Bizans'a sığındı

⁸⁶ Aksarayî, *Müsâmeretü'l-Ahbâr*, s. 235; Bayram, "III. Alaeddin Keykubad", s. 163.

⁸⁷ Aksarayî, *Müsâmeretü'l-Ahbâr*, s. 291; Bayram, "III. Alaeddin Keykubad", s. 162-163.

⁸⁸ Aksarayî, *Müsâmeretü'l-Ahbâr*, s. 225-236; Niğdeli Kadı Ahmed, *el-Veledü's-Şefik*, s. 301-307; Münecimbaşı, *Câmiu'd-düvel*, C. II, s. 137-139; Sümer, "Anadolu'da Moğollar", s. 71; Turan, *Türkiye*, s. 632-634. Ölüm tarihi kesin değildir. Niğdeli Kadı Ahmed, III. Alaeddin Keykubad'ın birincisi 698 (1298), ikincisi de 700-701 (1301-1302) yıllarında olmak üzere iki defa tahta çıktığını, emirlerin iftiralari yüzünden azledilip Isfahan'a sürüldüğünü, ölünce Büyük Selçuklu sultanlarının türbesine defnedildiğini kaydetmiştir. Niğdeli Kadı Ahmed, *El-Veledü's-Şefik*, C. I, s. 301. Niğdeli Kadı Ahmed'in bahsettiği ilk Selçuklular, Büyük Selçuklulardır. Büyük Selçuklu hükümdarı Melikşah 1051 yılında Isfahan'ı ele geçirip burayı başkent yapmış ve bu şehri imar etmişti. Sultan Melikşah 19 Kasım 1092 tarihinde Bağdat'ta vefat etti. Saltanat kavgası yüzünden, Eşi Terken Hatun tarafından ölümü gizlenerek cenaze namazı bile kılınmadan, ilk olarak Şûnîziyye'de toprağa verildi. Daha sonra ise buradan cenazesi alınarak, Isfahan'a götürüldü. Sultan Melikşah'ın Şafii ve Hanefiler için bizzat yaptırdığı Keran mahallesinde bulunan medresenin haziresine defnedildi.

⁸⁹ Niğdeli Kadı Ahmed, *El-veledü's-Şefik*, C. I, s. 516; Bayram, "III. Alaeddin Keykubad", s. 163.

(1282) ve İstanbul'da hayatını kaybetti.

III. Alaeddin Keykubad babası İstanbul'da iken doğmuş olmalıdır. Tarihi belgelerde ilk kez ismine Anadolu'ya geçtikten sonra Reşidüddin Fazlullah'ın "Mukatebat-ı Reşidi" adlı eserinde rastlıyoruz. Bu esere göre III. Alaeddin Keykubad melik olarak Anadolu'da Tokat bölgesinde arpalık sahibi olmuştur (1295-1296-1298). İlhanlı Devleti'nin ünlü veziri Reşidüddin Fazlullah ile III. Alaeddin Keykubad arasındaki mektuplaşmalara istinaden III. Alaeddin Keykubad'ı koruyup kollayan ve onu Gazan Han'a sultan olarak öneren Reşidüddin Fazlullah'tır. III. Alaeddin Keykubad, Reşideddin Fazlullah'ı kendisine yaptığı iyiliklerden dolayı babası yerinde gördüğünü belirtmiştir. Reşideddin Fazlullah da cevaben III. Alaeddin Keykubad'a "ferzend" (oğlum) diye hitap etmiştir. Selçukluların başkenti Konya'yı ona verdiğini yani tahta geçeceğini müjdelemiştir.

III. Alaeddin Keykubad, İlhanlı Hanı Gazan Han tarafından 16 yaşında Türkiye Selçuklu sultanı olarak atanmıştır (1298). Saltanatının ilk günleri sıkıntılı başlamış ve sıkıntılı devam etmiştir. III. Alaeddin Keykubad'ın tahta çıkmasından yaklaşık 5 ay sonra Sülemiş Noyan büyük bir isyan hareketi başlatmıştır. III. Alaeddin Keykubad bu isyan hareketine katılmayarak Gazan Han'a bağlılığını ispatlamıştır. Karşılığında tahtını korurken, Hülagü Han'ın oğlu Hülacü'nün kızıyla evlenerek İlhanlılara damat olmuştur. Böylece gücü ve itibarı artmıştır.

Anadolu'ya geri dönen III. Alaeddin Keykubad yanındaki adamları ile soygunlara ve yağmalama hareketlerine başlamış ve kendi halkına zulmetmiştir. Şikâyetler artınca Moğollar tarafından tutuklanıp Tebriz'e getirilmiş ve yargılanmıştır. İlhanlı prensesi eşi sayesinde ölüm cezasından kurtularak Isfahan'a sürgün edilmiştir. Burada çıkan bir tartışmada hizmetlisi tarafından öldürülmüş ve Isfahan'da bulunan Büyük Selçuklular Türbesine defnedilmiştir.

III. Alaeddin Keykubad'ın Yaşam Tablosu:

	Babası Feramuruz'un Kırım'dan Anadolu'ya gelişi ve yaşı:	1280 = 14 yaşında (tahmini)
<i>III. Alaeddin Keykubad</i>	Babası Feramuruz'un saltanat mücadelesi ve Bizans'a sığınması:	(1280-1282) 1282 = 16 yaşında
(1282-1303)	Alaeddin Keykubad'ın İstanbul'da doğumu:	1282-1283 (tahmini)
	Melik olarak Anadolu'da saltanat mücadelesi/Tokat'ta arpalık sahibi olması	(1295/1296-1298) = 14 yaşında
	Selçuklu sultanı tayin edilişi ve yaşı:	1298 = 16 yaşında
	Ölümü ve ölüm yaşı:	1303 = 21 yaşında

III. ALAEDDİN KEYKUBAD'IN SALTANAT YILLARININ KRONOLOJİSİ

KRONOLOJİ	
? 1280'den sonra	Melik Feramurz'un Kırım'dan Anadolu'ya gelişi
? 1281 yılı içinde	Feramurz'un saltanat mücadelesi ve Bizans'a sığınması
? 1282'den sonra	III. Alaeddin Keykubad'ın İstanbul'da doğumu
? 1296'dan sonra	III. Alaeddin Keykubad'ın Tokat'ta arpalık alması
?.../.../1297	III. Alaeddin Keykubad'ın Kutluğ Şah ile Gazan Han'ın yanına Tebriz'e gitmesi
?... Mart 1298	III. Alaeddin Keykubad'ın Gazan Han tarafından yarlığ verilerek sultan ilan edilmesi
Nisan sonu 1298	III. Alaeddin Keykubad'ın Tebriz'den Anadolu'ya doğru hareketi
29 Temmuz 1298	Konya yöneticisi Ahi Ahmed Şah'ın katledilmesi
13 Ekim 1298	III. Alaeddin Keykubad'ın Konya'da tahta oturması
14 Ekim 1298	Ahi Ahmed Şah'ın katili Şarapsalar'ın öldürülmesi
?... Mart 1299	Sülemiş Noyan'ın ilk isyanının başlaması
?... Nisan 1299	III. Alaeddin Keykubad ve veziri Ahmed Lakuşi'nin Sülemiş Noyan'dan kaçıp Sivas'a sığınması
?... Nisan 1299	Sülemiş Noyan ile İlhanlı ordusunun Malya Ovası'nda savaşması ve Sülemiş Noyan'ın yenilmesi
?... Mayıs 1299	III. Alaeddin Keykubad'ın Gazan Han'ın yanını gitmek için yola çıkması (Sivas-Erzincan-Diyarbakır-Bağdat yolunu kullanarak)
12 Haziran 1299	Sülemiş Noyan'ın Mısır'dan dönüp Anadolu'da ikinci kez isyan etmesi
? Temmuz 1299	III. Alaeddin Keykubad'ın Erzincan'da Anadolu'ya atanan Nizameddin Yahya ile karşılaşması ve gaspa uğraması
? Ağustos 1299	Sülemiş Noyan'ın İlhanlı kuvvetlerine yenilip ele geçirilmesi
27 Eylül 1299	Sülemiş Noyan'ın Tebriz'de idam edilmesi
?... Aralık 1299	Gazan Han'ın Suriye'de Memlük üzerine sefere çıkması (23 Aralık 1299-Vâdi Haznedar Savaşı)
1299-1300-1301	Çekirge istilası, kuraklık, salgın hastalıklar, kıtlık ve açlıktan dolayı birçok vilayette insanların hayatını kaybetmesi

Ekim 1299 Şubat 1300	III. Alaeddin Keykubad'ın Gazan Han'ın Memlük seferinde bulunmasından dolayı onunla görüşmek için beklemesi
? Mart ?... Nisan 1300	III. Alaeddin Keykubad'ın ikinci kez Gazan Han'ın huzuruna çıkması, yeniden yarlıg alarak tahtında kalması ve Şehzade Hülacü'nün kızı ile evlenmesi
19 Nisan 1300	Karamanoğlu Güneri Bey'in ölümü
12 Haziran 1300	Samsun'da bulunan müstevfi Şerefeddin Abdurrahman'ın Nizameddin Yahya'nın azmettirmesi ile öldürülmesi
? Ağustos 1300	III. Alaeddin Keykubad'ın Tebriz'den Anadolu'ya doğru yola çıkması
? Aralık 1300	III. Alaeddin Keykubad'ın Diyarbakır ve Malatya'da halka zulm etmesi
Şubat-Mart 1301	III. Alaeddin Keykubad'ın Tokat'ta yağma ve talan yapması
Şubat-Mart 1301	III. Alaeddin Keykubad'ın Tokat'ta yağma ve talan yapması
?... Nisan 1301	III. Alaeddin Keykubad'ın Sivas'ta usulsüz vergi toplaması
Mart-Nisan 1301	Mücireddin Emirşah ve vezir Alaeddin Savî'nin III. Alaeddin Keykubad'ı İlhanlılara şikâyet etmesi
?... Mayıs 1301	III. Alaeddin Keykubad'ın Sivas'ta Ramazan ayını geçirmesi ve ahlak dışı davranışlar sergilemesi
23 Haziran 1301	III. Alaeddin Keykubad'ın Abışka Noyan tarafından Şarkışla Ala Kilise'de kontrol altına alınması
? Temmuz 1301	III. Alaeddin Keykubad'ın yanındaki Kadı Mecdeddin ve Seyyid Hamza'nın suçlu bulunarak Abışka Noyan tarafından öldürülmesi
?... Ağustos 1301	III. Alaeddin Keykubad'ın Moğolların korkusundan otağından kaçarak Ürgüp mağaralarında saklanması
Eylül-Ekim 1301	III. Alaeddin Keykubad'ın yakalanarak Yabanlu yaylağında sorgulanması ve Tebriz'e gönderilmesi
?... Kasım 1301	III. Alaeddin Keykubad'ın Tebriz'e doğru yola çıkması
Mart-Nisan 1302	III. Alaeddin Keykubad'ın Tebriz'de Gazan Han'ın huzurunda yargılanması/tahtan indirilmesi ve idam kararı çıkması/ İlhanlı prensesi eşi sayesinde affedilmesi ve sopa cezası ile cezalandırılması/ Isfahan'a sürgüne gönderilmesi
?... Mayıs 1302	Gazan Han tarafından Hemedan'da sürgünde bulunan II. Gıyaseddin Mesud'a ikinci kez Selçuklu tahtına geçmesi için yarlıg verilmesi
?... Mayıs 1302	Yeniden sultan olan II. Gıyaseddin Mesud'un Konya'ya doğru yola çıkışı
?.../.../1303	III. Alaeddin Keykubad'ın tartıştığı hizmetlisi tarafından öldürülmesi ve Isfahan'daki Selçuklu türbesine defnedilmesi

19 1303	Mayıs	II. Gıyaseddin Mesud'un Konya'da tahta oturması
17 1304	Mayıs	İlhanlı Hanı Gazan'ın ölümü yerine kardeşi Olcaytu'nun geçmesi
? 1305	Temmuz	Olcaytu Han'ın Anadolu'ya dayısı İreçin Noyan'ı Anadolu Moğol kuvvetleri komutanı olarak ataması
?.../.../1308		II. Gıyaseddin Mesud'un bir hastalık sonucu vefatı ve Türkiye Selçuklu Devleti'nin sona ermesi

KAYNAKÇA

I. ANA KAYNAKLAR

- Abdî-zâde Hüseyin Hüsâmeddin Efendi, *Amasya Tarihi*, C. II, haz. Mesut Aydın, Amasya Belediyesi Kültür yay., Amasya 2004.
- Abu Bakr İbn Al-Zaki, *Ravzat Al-Kuttab va Hadikat Al-Albab*, yay. Ali Sevim, TTK yay., Ankara 1972.
- Abû'l-Farac, Gregory Bar Hebraeus (İbnü'l-İbrî), *Abû'l-Farac Tarihi*, çev., Ömer Rıza Doğrul, TTK yay., Ankara 1987.
- Ahmed Eflâkî, *Menâkıbu'l-Ârifin-Ariflerin Menkıbeleri*, çev., Tahsin Yazıcı, C. I-II, MEB yay., İstanbul 1986-1987.
- Aksarayî, Kerîmüddin Mahmud, *Müsâmeretü'l-Ahbâr ve Müsayeretü'l-Ahyâr*, çev., Mürsel Öztürk, KB yay., Ankara 2000.
- Anonim *Selçuknâme*, *Tarih-i Âl-i Selçuk (Anadolu Selçukluları Devleti Tarihi, III)*, çev., Feridun Nâfiz Uzluk, Uzluk Yayınevi, Ankara 1952.
- Anonim *Selçuknâme*, *Tarih-i Âl-i Selçuk*, haz. Halil İbrahim Gök-Fahrettin Coşguner, Atıf yay., Ankara 2014.
- Aşıkpaşazade, *Aşıkpaşaoğlu Tarihi*, haz. Nihal Atsız, 1000 Temel Eser, MEB yay., İstanbul 1970.
- Baybars el-Mansûrî, *Zübdetü'l-Fikre fi Târîhi'l-Hicre*, neşr. Donald S. Richards, Beyrut 1998.
- İbn-i Bîbî, *El-Evâmirü'l-Alâ'iyye fi'l-Umûri'l-Alâ'iyye-Anadolu Selçukî Devleti Tarihi*, çev., M. Nuri Gençosman, Uzluk Basımevi, Ankara 1941.
- İbn Şeddâd, *Baypars Tarihi (al-Melik-al-Zahir Hakkındaki Tarihin İkinci Cildi)*, terc. Şerefüddin Yaltkaya, TTK yay., Ankara 2000.
- İbn-i Kemal, *Tevârih-i Âl-i Osman*, haz. Şerafettin Turan, TTK yay., Ankara 1991.
- Mehmed Neşrî, *Kitab-ı Cihannüma, Neşri Tarihi*, C. I, Faik Reşit Unat-M. Altay Köymen, TTK yay., Ankara 1995.
- Müneccimbaşı, Ahmed b. Lütfullah, *Câmiu'd-Düvel, I-II*, çev., Ali Öngül, Akademi Kitabevi, İzmir 2000.
- Müneccimbaşı, *Câmi üd-düvel, Anadolu Selçukluları*, çev., H. Fehmi Turgal, İstanbul 1940.
- Niğdeli Kadî Ahmed, *El-Veledü's-Şefik ve'l-Hâfidü'l-Halik, (Anadolu Selçuklularına Dair Bir Kaynak)*, C. I, çev., Ali Ertuğrul, TTK yay., Ankara 2015.
- Pachymeres, Georges, *Relations Historiques-Bizanslı Gözüyle Türkler*, çev., İlcan Bihter Barlas, İlgi Kültür Sanat yay., İstanbul 2009.
- Reşîdüddin Fazlullah, *Câmiu't-Tevârih (İlhanlılar Kısmı)*, çev., İsmail Aka-Mehmet Ersan-Ahmad Hesamipour Khelejani, TTK yay., Ankara 2013.
- Yazıcızâde Ali, *Tevârih-i Âl-i Selçuk*, haz. Abdullah Bakır, Çamlıca yay., İstanbul 2009.
- Yazıcızâde Ali'nin Selçuk-nâme İsimli Eserinin Edisyon Kritiği, haz. Abdullah Bakır, Doktora Tezi, Marmara Üniversitesi Türkiyat Araştırmaları Enstitüsü, İstanbul 2008.

II. ARAŞTIRMALAR

A. KİTAPLAR

- Akdağ, Mustafa, *Türkiye'nin İktisadi ve İçtimaî Tarihi*, C. I, Tekin Yayınevi, Ankara 1999.
- Artuk, İbrahim-Artuk, Cevriye, *İstanbul Arkeoloji Müzeleri İslami Sikkeler Kataloğu*, C. I, MEB Eski Eserler ve Müzeler Müdürlüğü yay., İstanbul 1970.
- Ayönü, Yusuf, *Katalanların Anadolu ve Trakya'daki Faaliyetleri (1302-1311)*, Ege Üniversitesi yay., İzmir 2009.
- _____, *Selçuklular ve Bizans*, TTK yay., Ankara 2018.
- Bal, Mehmet Suat, *II. İzzeddin Keykavus Dönemi (1246-1262)*, Ankara Üniversitesi Sosyal Bilimler Enstitüsü Yayınlanmamış Doktora Tezi, Ankara 2004.
- Cahen, Claude, *Osmanlılardan Önce Anadolu*, çev., Erol Üyepazarcı, Türk Tarih Vakfı Yurt yay., İstanbul 2000.
- Erdem, İlhan, *Türkiye Selçukluları-İlhanlı İlişkileri (1258-1308)*, Ankara Üniversitesi Sosyal Bilimler Enstitüsü Yayınlanmamış Doktora Tezi, Ankara 1995.
- Erkiletlioğlu, Halit-Güler, Oğuz, *Türkiye Selçuklu Sultanları ve Sikkeleri*, Erciyes Ün. Matbaası, Kayseri 1996.
- Erdeğer, Melek Göksu, *III. Alaeddin Keykubad ve Türkiye Selçuklu Devleti'nin Sonu*, Selçuk Üniversitesi Sosyal Bilimler Enstitüsü Yayınlanmamış Doktora Tezi, Konya 2020.
- Günaltay, Şemseddin, *İslâm Tarihinin Kaynakları, Tarih ve Müverrihler*, haz. Yüksel Kanar, Endülüs yay., İstanbul 1991.
- İzmirlier, Yılmaz, *Anadolu Selçuklu Paraları*, Mas Matbaacılık, İstanbul 2009.
- Kaymaz, Nejat, *Anadolu Selçuklularının İnhitatında İdare Mekanizmasının Rolü*, TTK yay., Ankara 2011.
- _____, *Anadolu Selçuklu Sultanlarından II. Giyâsü'd-dîn Keyhüsrev Ve Devri*, TTK yay., Ankara 2009.
- _____, *Pervane Muinüddin Süleyman*, Ankara Üniversitesi DTCF yay., Ankara 1970.
- Kesik, Muharrem, *Anadolu Türk Beylikleri*, Bilge Kültür Sanat yay., İstanbul 2018.
- Fuat Köprülü, *Osmanlı Devleti'nin Kuruluşu*, TTK yay., Ankara 1988.
- Ocak, Ahmet Yaşar, *Sarı Saltık Popüler İslam'ın Balkanlar'daki Destani Öncüsü*, TTK yay., Ankara 2002.
- Ostrogorsky, George, *Bizans Devleti Tarihi*, çev., Fikret Işıltan, TTK yay., Ankara 1999.
- Özcan, Koray, *Anadolu'da Selçuklu Dönemi Yerleşme Sistemi ve Kent Model(ler)i*, Doktora Tezi, Selçuk Üniversitesi Fen Bilimleri Enstitüsü, Konya 2005.
- Özgüdenli, Osman Gazi, *Gazan Han Ve Reformları*, Kaknüs yay., İstanbul 2009.
- _____, *Ortaçağ'da Türk-İran Tarihi Araştırmaları*, Kaknüs yay., İstanbul 2006.
- Özkurt, Kemal, *İsfahan'da Büyük Selçuklu ve İlhanlı Dönemi Mimari Eserleri*, Yüzüncü Yıl Üniversitesi SBE, Yayınlanmamış Doktora Tezi, Van 2005.
- Parlar, Güldegül, *Anadolu Selçuklu Sikkelerinde Yazı Dışı Figüratif Öğeler*, KB yay., Ankara 2001.
- Sevim, Ali-Merçil, Erdoğan, *Selçuklu Devletleri Tarihi, Siyaset, Teşkilat ve Kültür*, TTK yay., Ankara 1995.
- Shukurov, Rustam, *The Byzantine Turks 1204-1461*, Brill, Bostan 2016.
- Spuler, Berthold, *İran Moğolları*, çev., Cemal Köprülü, TTK yay., Ankara 1987.
- Tiesenhansen, W. De., *Altınordu Devleti Tarihine Ait Metinler*, çev., İ. H. İzmirli, İstanbul 1941.
- Togan, Zeki Velidi, *Umumi Türk Tarihine Giriş*, Enderun yay., İstanbul 1981.
- Turan, Osman, *Türkiye Selçukluları Hakkında Resmi Vesikalar*, TTK yay., Ankara 1988.
- _____, *Selçuklular Zamanında Türkiye*, Boğaziçi yay., İstanbul 1998.

B. MAKALELER

- Aka, İsmail, "Kerimüddin Aksarâyî", *DİA*, C. II, TDV yay., İstanbul 1989, s. 293.
- Alptekin, Coşkun, "Türkiye Selçukluları", *DGBİT*, C. VIII, Çağ yay., İstanbul 1989, s. 209-

- 406.
- _____, “Selçuklu Paraları”, *Selçuklu Araştırmaları Dergisi*, S. 3, Ankara 1971, s. 435-591.
- Ayönü, Yusuf, “Selçuklu-Bizans İlişkileri”, *Türkler*, C. VI, Yeni Türkiye yay., Ankara 2001, s. 598-617.
- _____, “Osmanlılardan önce Rumeli’de Türkler (1305-1313)”, *Tarih İncelemeleri Dergisi*, C. XXI, S. 2, Aralık 2006, s. 17-33.
- Bal, Mehmet Suat, “Türkiye Selçukluları, Mısır Memlukleri ve Altın Orda Devleti’nin İlhanlılara Karşı Kurduğu İttifak”, *Türkiyat Araştırmaları Dergisi*, C. XVII, 2005, s. 295-310.
- _____, “Türkiye Selçuklu Devleti Tarihinde Bir Dönüm Noktası: II. İzzeddin Keykâvus Dönemi”, *TAD*, C. XXIV/XXXVIII, 2005, s. 239-258.
- _____, “Moğol İstilasından Sonra Türkiye Selçuklu Devleti İçinde Çıkan Türkmen (Oğuz) İsyancıları (1243-1262)”, *KSÜ*, C. II, S. II, 2005, s. 60-80.
- Barthold, Wilhem “Berke”, *İA*, C. II, MEB yay., İstanbul 1979, s. 553-555.
- Bayram, Mikail, “III. Alaeddin Keykubad”, *Konya Ansiklopedisi*, C. I, KBB yay., Konya 2012, s. 162-163.
- Erdem, İlhan, “İlhanlılarda Ahmet Tekûdâr Dönemi ve Selçuklular” *Tarih Araştırmaları Dergisi*, S. 35 Ayrı Basım, Ankara 2004, s. 103-111.
- _____, “Türkiye Selçuklu-İlhanlı İktisadi, Ticari ilişkileri ve sonuçları”, *Tarih Araştırmaları Dergisi*, S. 33 Ayrı Basım, Ankara 2003, s. 49-67.
- Kesik, Muharrem, “Cenabîye göre Türkiye’de Selçuklular” *İÜEF Tarih Dergisi*, İstanbul 2000, s. 213-270.
- _____, “Mesud II”, *DİA*, C. XXIX, TDV yay., Ankara 2004, s. 342-344.
- _____, “Pervâne”, *DİA*, C. XXXIV, TDV yay., İstanbul 2007, s. 244.
- Sait Kofçoğlu, “Hamîdoğulları”, *DİA*, C. XV, TDV yay., İstanbul 1997, s. 472.
- Merçil, Erdoğan, “Bizans’ta Selçuklu Hanedan Mensupları”, *XI. Türk Tarih Kongresi Bildirileri*, C. II, TTK yay., Ankara 1994, s. 709-721.
- Charles Melville, “Moğol Yönetimi Altında Anadolu”, *Türkiye Tarihi Bizans’tan Türkiye’ye 1071-1453*, C. I, Ed. Kate Fleet, çev., Ali Özdamar, İstanbul 2012, s. 79-138.
- Öden, Zerrin Günal, “Türkiye Selçuklu Sultanı II. Gıyaseddin Mesud Hakkında Bazı Görüşler”, *Belleten*, C. LXI, S. 231’den Ayrı Basım, TTK yay., Ankara 1997, s. 287-300.
- Özaydın, Abdülkerim, “İbn Bîbî”, *DİA*, C. XIX, TDV yay., İstanbul 1999, s. 379-382.
- Özgüdenli, Osman Gazi, “Reşîdüddin Fazlullâh- Hemedânî”, *DİA*, C. XXXV, İstanbul 2008, s. 19-21.
- Sümer, Faruk, “Anadolu’da Moğollar”, *Selçuklu Araştırmaları Dergisi*, C. I, TTK yay., Ankara 1970, s. 1-147.
- Togan, Zeki Velidi, “Reşideddin’in Mektuplarında Anadolu’nun İktisadi ve Medeni Hayatına ait Kayıtlar”, *İ.Ü. İktisat Fakültesi Mecmuası*, C. XV/1-4, İstanbul 1954, s. 33-50.
- _____, “Moğollar Devrinde Anadolu’nun İktisadî Vaziyeti”, *Türk Hukuk ve İktisat Tarihi Mecmuası*, C. I, İstanbul 1931, s. 18-38.
- Zachariaodu, Elizabeth, “Pachymeres’e Göre Kastamonu’da Amourioi Ailesi”, çev. Z.Günal, *Tarih İncelemeleri Dergisi*, C. XVI, İzmir 2001, s. 225-238.
- _____, “II. İzzeddin Keykavus’un Veroia’daki Hristiyan Torunları”, çev. Şahin Kılıç, *Tome*, 6, Makedonika 1965, s. 62-74.

TÜRK VERGİ SİSTEMİNDEKİ VERGİ HARCAMALARI

Arş. Gör. Dr. Ali EROL¹

¹ Kırklareli Üniversitesi, İktisadi ve İdari Bilimler Fakültesi, 0000-0002-8273-9444

ÖZET

Vergilerin toplanma amaçlarını mali ve mali olmayan amaçlar olmak üzere ikiye ayırmak mümkündür. Birincil amaç olan mali amaç, kamusal ihtiyaçlarının karşılanması için gerekli olan nakdin elde edilmesidir. Bu amaç ile birlikte devlet egemenliğini tesis etmekte ve devam ettirmektedir. Bunun yanında günümüzde vergiler birer maliye politikası aracı olarak kullanılması dolayısıyla ekonomik büyümenin sağlanması, kaynak dağılımında etkinliğin sağlanması ve gelir bölüşümünde adaletin sağlanması gibi birtakım mali olmayan amaçlar doğrultusunda kullanılmaktadır.

Devletler vergi harcaması ile aslında elde edebileceği vergi gelirinden vazgeçmektedir. Böylece, bir vergi geliri kaybı meydana gelerek verginin mali olmayan amaçları önceliğe alınmaktadır. Vergi harcamaları çeşitli şekillerde uygulanabilir. Bunlardan en yaygınları; muafiyetler, istisnalar, indirimler, mahsuplar, düşük vergi oranları, vergi kredileri ve vergi ertelemesidir. Bu araçlar 1982 Anayasası'nın "Vergi Ödevi" başlıklı 73'üncü maddesinde de bahsedilmektedir. Vergilerin maliye politikası aracı olarak kullanılması ve vergiye ilişkin çeşitli hususlarda Cumhurbaşkanı'na yetki verilmesinde vergi harcamalarına dolaylı olarak değinilmektedir.

Türkiye Büyük Millet Meclisi'nde görüşülmekte olan 2021 Yılı Merkezi Yönetim Bütçe Kanunu tutarları ele alındığında vergi harcamalarının bütçe ve bütçe dengesindeki yeri çok daha iyi görülmektedir. Söz konusu bütçe teklifinde bütçe giderleri 1,346 Trilyon TL ve bütçe gelirleri ise 1,101 Trilyon TL'dir. Görüleceği üzere bütçe açığı 245 Milyar TL'dir. Aynı bütçe teklifinde vergi harcamalarının tutarına bakıldığında ise bu tutarın 240 Milyar TL olduğu görülmektedir. Sonuç olarak herhangi bir vergi harcaması yapılmaması durumunda denk bütçeye ulaşılabacaktır. Ancak vergi harcamaları ile verginin mali olmayan amaçları verginin mali amacının önünde bir politika izlenmektedir.

Anahtar Kelimeler: Vergi, Vergi Harcamaları, Muafiyet, İstisna, İndirim, Bütçe.

1.GİRİŞ

Vergi biri asli diğeri tali olmak üzere iki amaçla toplanır. Şüphesiz ki verginin asli amacı mali kaynağın elde edilmesidir. Bu amaca mali amaç denir. Bunun yanında kaynak dağılımında etkinliği sağlamak, gelir bölüşümünde adaleti sağlamak, ekonomik büyüme ve istikrarı sağlamak ve diğeri siyasi, kültürel ve sosyal amaçlar doğrultusunda kullanılmaktadır.

Devlet vergi harcamaları dolayısıyla tahsil edebileceği vergi gelirinden feragat etmektedir. Diğer bir ifadeyle devlet verginin mali olmayan amaçlarını mali amacına tercih etmektedir.

Birçok ülkede olduğu gibi Türk vergi sisteminde de onlarca vergi harcaması aracı bulunmaktadır. Bu araç ve uygulamalar ile devlet önemli bir vergi geliri miktarının tahsilinden vazgeçmiş olmaktadır.

2. VERGİNİN AMAÇLARI

Verginin amaçları mali ve mali olmayan amaçlar olmak üzere ikiye ayrılır. Mali amaç verginin ilk ve en eski amacı olarak adlandırılabilir. Mali amacın yerine getirilebilmesi için birtakım koşulların yerine getirilmesi gerekmektedir. Bu koşulları mükellefin en düşük seviyede fedakarlık göstermesi, vergilemede yatay ve dikey adaletin sağlanması ile vergi yükünün olabildiğince düşük tutulması gerekmektedir. Bunun yanında mali olmayan amaçlar ise daha çok siyasi, toplumsal ve sosyal niteliklidir. Mali olmayan amaçlar, gelir bölüşümünde adaleti sağlamak, kaynak dağılımında etkinliği sağlamak ve ekonomik istikrarı sağlamaktır¹.

Verginin diğer mali olmayan amaçlar, bekarlık vergisi, evlilik yardımı gibi çeşitli yollarla nüfus politikalarını desteklemek, insan sağlığını korumak, toplumu tehdit eden şeylerle mücadele etmek ve çevre sorunlarıyla mücadele şeklinde sıralanabilir².

3. VERGİ HARCAMALARI

Vergi harcaması kavramı devletin başta ekonomik olmak üzere siyasi, kültürel veya sosyal amaçlar ile tahsil etmesi gereken vergi gelirinin tamamını veya bir kısmını, süreli veya süresiz ve şartlı veya şartsız olmak üzere vazgeçmesidir. 1960'lı yıllardan itibaren OECD ülkeleri tarafından kullanılan bu müessese Türkiye'de 5018 sayılı Kamu Mali Yönetimi ve Kontrol Kanunu ile gündeme gelmiştir³.

4. TÜRK VERGİ SİSTEMİNDEKİ VERGİ HARCAMALARININ YERİ

Vergi harcamalarında birçok araç kullanılmaktadır. Bunlar muafiyetler, istisnalar, mahsuplar, vergi kredisi, düşük vergi oranı ve vergi tatilidir⁴.

Vergi muafiyeti, vergilendirilmesi gereken yükümlünün vergi kapsamı dışında bırakılmasıdır. Verginin istisnasında ise bazı konular vergi dışında bırakılmaktadır. Verginin mahsubu, mükellefin bilerek veya yanlışlıkla yaptığı vergi ödemesinden doğmuş ya da

¹ Binhan Elif Yılmaz, *Maliye*, Der Yayınları, İstanbul, 2020, s. 100.

² Nazan Susam, *Kamu Maliyesi*, Beta Yayın, İstanbul, 2015, s. 232.

³ Şen, H. Ve Sağbaşı, İ., *Vergi Teorisi ve Politikası*, Kalkan Matbaacılık, Ankara, 2016, s. 127.

⁴ Nihat Doğanalp, *Vergi Harcamalarının Ekonomik Açından Değerlendirilmesi: Türkiye Örneği*, Avrupa Bilim ve Teknoloji Dergisi, Sayı: 18, 2020, s. 203.

doğacak olan vergi borcunun indirilmesidir. Vergi kredisi vergiden bir miktar verginin düşürülmesidir. Son olarak da vergi tatili tahakkuk aşamasına gelmiş ve tahsil edilmesi gereken bir verginin vergi tahsilatının ertelenmesidir⁵.

Türk vergi sistemi incelendiğinde vergi türlerinde en fazla Gelir Vergisi Kanunu'nda vergi harcamaları bulunmaktadır. Diğer vergi gelirleri içindeki payı %40'tır. İkinci sıradaki Kurumlar Vergisi'ndeki vergi harcamaları payı %15'tir. Daha sonra Katma Değer Vergisi ve Özel Tüketim Vergileri gelmektedir. Bu vergilerdeki vergi harcamaları payı ise sırasıyla %28 ve %13'tür. Kalan %4'lük oran ise diğer vergiler tarafından paylaşılmaktadır⁶.

5.SONUÇ

Vergi harcamaları günümüz dünyasında hem gelişmiş hem de gelişmekte olan ülkeler tarafından yoğun şekilde kullanılan bir maliye politikası aracıdır. Devletler vergi harcamaları ile yatırımı teşvik etmek, istihdamı arttırmak, gelir bölüşümünde adaleti sağlamak, teknolojik gelişmeyi desteklemek gibi bir dizi amaçları gözetmektedir. Türk vergi sisteminde de birçok vergi harcaması kalemi bulunmaktadır. Türkiye'de uygulanan vergi harcamalarının daha etkin ve verimli şekilde uygulanabilmesi için yapılması gerekenler vardır. Bunlar; vergi harcamalarının fayda-maliyet analizlerinin doğru şekilde yapılması, kamuoyuna şeffaf bir şekilde açıklanması, etkin olmayan vergi harcamalarının uygulamadan kaldırılması, vergi sisteminin sadeleştirilmesi şeklinde sıralanabilir⁷.

KAYNAKÇA

Doğanalp, N., *Vergi Harcamalarının Ekonomik Açıdan Değerlendirilmesi: Türkiye Örneği*, Avrupa Bilim ve Teknoloji Dergisi, Sayı: 18, 2020.

Eriçok, R. E., *Türkiye'de Vergi Harcamalarının Gelişimi: 2015-2021*, İstanbul İktisat Dergisi, Sayı: 69, 2019.

Hüseyin Şen ve İsa Sağbaş, *Vergi Teorisi ve Politikası*, Kalkan Matbaacılık, Ankara, 2016.

Kaya, Dilek Göze ve Gülsün, Filiz, *Türkiye'de Vergi Harcamalarının Gelişimi ve Seçilmiş Bazı Kamu Mali Göstergeleri İçindeki Yeri*, International Journal on Social Sciences, Vol: 5, Issue: 3, 2020.

Susam, N., *Kamu Maliyesi*, Beta Yayın, İstanbul, 2015.

Yılmaz, B. E., *Maliye*, Der Yayınları, İstanbul, 2020.

⁵ Dilek Göze Kaya, ve Filiz Gülsün, , *Türkiye'de Vergi Harcamalarının Gelişimi ve Seçilmiş Bazı Kamu Mali Göstergeleri İçindeki Yeri*, International Journal on Social Sciences, Vol: 5, Issue: 3, 2020, s. 11.

⁶ Recep Emre Eriçok, *Vergi Teorisi ve Politikası*, *Türkiye'de Vergi Harcamalarının Gelişimi: 2015-2021*, İstanbul İktisat Dergisi, Sayı: 69, 2019, s. 343.

⁷ Recep Emre Eriçok, *Vergi Teorisi ve Politikası*, *Türkiye'de Vergi Harcamalarının Gelişimi: 2015-2021*, İstanbul İktisat Dergisi, Sayı: 69, 2019, s. 352.

ANAYASAL VERGİLEME İLKELERİ

Arş. Gör. Dr. Ali EROL¹

¹ Kırklareli Üniversitesi, İktisadi ve İdari Bilimler Fakültesi, 0000-0002-8273-9444

ÖZET

Vergileme ilkeleri vergi borcu/alacağı ilişkisinin sağlıklı bir şekilde yerine getirilebilmesi için getirilmiş olan anayasal normlardır. Vergilendirme yetkisine sahip olan erkler vergi ile kişi ve kurumların gelir, kazanç ve servetlerinin bir kısmını almaktadır. Bu yönüyle vergi, kişi hak ve ödevleriyle yakın ilişkilidir. Bu yakınlık dolayısıyla kişi hak ve ödevlerinin ihlalinin önüne geçebilmek amacıyla devletler, anayasalarında vergileme ilkelerine yer vermişlerdir.

Tarih boyunca meydana gelen mücadeleler vergi ve vergiye ilişkin ilkelerin oluşturulmasında önemli rol oynamıştır. Adam Smith ve Adolph Wagner gibi çeşitli iktisatçılar tarafından vergilemede eşitlik, kesinlik, iktisadilik gibi ilk vergileme ilkeleri getirilmiştir. Günümüzde ise vergileme ilkeleri çoğu devletlerin anayasalarında yerini almıştır.

Türkiye'deki durum incelendiğinde 1982 Anayasası'nda beş vergileme ilkesine yer verilmiştir. Bunlar; verginin yasallığı ilkesi, verginin genelliği ilkesi, verginin mali güç ile orantılı olması ilkesi, verginin kamu giderlerini karşılamaya özgülmesi ilkesi ile verginin adaletli ve dengeli dağılımı ilkesidir. Bu ilkeler çerçevesinde ancak bir ödeme gücüne sahip kişi ve kurumlardan, ödeme gücü büyüklüğünde, yürürlükteki vergi kanunları aracılığıyla sadece kamu giderlerinde kullanılmak üzere vergi alınabilmektedir.

Tüm bu ilkeler bir yandan vergi borçlusu olan mükelleflere vergi ödevinin yerine getirilmesine ilişkin hükümleri belirlerken diğer yandan vergi alacaklısı olan devlete çeşitli ödevler yüklemektedir. Bu haliyle anayasal vergileme ilkeleri vergi alacaklısı ve borçlusu arasında bir dengeyi de sağlamış olmaktadır. Kanun koyucu en başta çeşitli özel vergi kanunlarını yürürlüğe koyarken bu ilkeleri göz önünde bulundurmalıdır. Daha sonra idare vergilendirme sürecini yönetirken ve meydana gelebilecek uyuşmazlıkların çözümünde de vergi yargısı bu ilkeleri dikkate alınmalıdır.

Anahtar Kelimeler: Vergi, Vergileme İlkeleri, Verginin Yasallığı İlkesi, Vergilemede Eşitlik ve Adalet, Verginin Genelliği, Mali Güce Göre Vergileme.

1. GİRİŞ

Vergi, kamu hizmetlerinin finansmanını sağlamak üzere gerekli maddi kaynakları sağlamak ve diğer mali olmayan amaçları gerçekleştirebilmek için devlet veya vergilendirme

yetkisine sahip güçler tarafından zorunlu ve karşılıksız olarak alınan nakdi paydır¹. Vergi hukukunun yasama, yürütme ve yargı organlarından doğan kaynakları bulunmaktadır. Bunlardan kimileri asli kimileri ise tali kaynaklar olmakla birlikte tüm kaynaklar 1982 Anayasası'nda düzenlenmiş olan amir hükme uygun olmalıdır.

Vergi hukukunun anayasal temelleri olarak da adlandırılan anayasal vergileme ilkeleri 1982 Anayasası'nın "Vergi Ödevi" başlıklı 73'üncü maddesinde düzenlenmiştir. Mezkûr madde Anayasa'da şu şekilde yerini almıştır.

Herkes, kamu giderlerini karşılamak üzere, mali gücüne göre, vergi ödemekle yükümlüdür.

Vergi yükünün adaletli ve dengeli dağılımı, maliye politikasının sosyal amacıdır.

Vergi, resim harç ve benzeri mali yükümlülükler kanunla konulur, değiştirilir veya kaldırılır.

Vergi, resim, harç ve benzeri mali yükümlülüklerin muafık, istisnalar ve indirimleriyle oranlarına ilişkin hükümlerinde kanunun belirttiği yukarı ve aşağı sınırlar içinde deęişiklik yapmak yetkisi Cumhurbaşkanına verilebilir.

İlk fıkrada geçen "Herkes" ifadesinden anayasal vergileme ilkelerinden biri olan verginin genellięi ilkesine ulaşılmaktadır. Ancak aynı fıkranın devamında "mali gücüne göre" şeklindeki ifade ile doğrudan herkesin deęil mali gücü olan herkesin vergi ödevinin olacağını vurgulamaktadır. Bu haliyle ikinci anayasal vergileme ilkesi olan verginin mali güç ile orantılı olması ilkesine ulaşılmaktadır. Yine ilk fıkrada yer alan "kamu giderlerini karşılamak üzere" ifadesiyle vergilerin esas toplanma amacı vurgulanmakta ve bir dięer anayasal vergileme ilkesi olan verginin kamu giderlerini karşılamaya özgülmesi ilkesini oluşturmaktadır.

Vergiler ile mali gücü olan kiři ve kurumların gelir, servet ve harcamalarının bir pay alındığından bir yük oluşturmaktadır. Kanun koyucu bu yükün toplumdaki tüm kiři ve kurumlara adaletli ve dengeli dağıtılmasını istemektedir. Mezkûr anayasa maddesinin ikinci fıkrasındaki "vergi yükünün adaletli ve dengeli dağılımı" ifadesiyle bir dięer anayasal vergileme ilkesi düzenlenmiş olur. Son anayasal vergileme ilkesi ise verginin kanunilięi ilkesidir. Bu ilke mezkûr maddenin üçüncü fıkrasında "vergi, resim harç ve benzeri mali yükümlülükler kanunla konulur" şeklinde geçmektedir.

2. VERGİNİN YASALLIĞI İLKESİ

Vergi kamu gelirleri içinde en büyük paya sahip olan kalemdir. Verginin bu önemi nedeniyle devlet potansiyel kamu geliri kaynağından olabildiğince istifade edebilmek amacıyla kiři hak ve özgürlüğüne müdahalede bulunmaktadır. Ancak bu müdahalenin

¹ Oktar Ateş, *Vergi Hukuku*, Türkmen Kitabevi, İstanbul, 2020, s. 1.

sınırlarının kesin bir şekilde çizilmesi gerektiğinden vergilerin kanunla konulacağı, değiştirileceği ve kaldırılacağı anayasada yerini almıştır².

Vergilendirme yetkisini elinde bulunduran güçlerin halktan keyfi ve temsilsiz bir şekilde vergi alması dünya demokrasi tarihinde mutlak iktidarların gücünün sınırlandırmasının ilk örneğini teşkil etmektedir. Vergilerin sadece parlamento onayı ve dolayısıyla kanunla çıkarılması gerektiği 1215 yılında yayınlanan Magna Carta Libertatum'da yerini almıştır³. Böyle bir önemi olması nedeniyle günümüzde pek çok ülkede vergilendirme yetkisi ülkelerin yasama organlarınca kullanılmaktadır. Türkiye'de de benzer durum söz konusudur.

1982 Anayasası'nın "Yasama Yetkisi" başlıklı 7'inci maddesinde, yasama yetkisini Türkiye Büyük Millet Meclisi'nde olduğu düzenlenmiştir. Dolayısıyla yasama organının vergilendirme yetkisini kullanması verginin yasallığı ilkesinin bir sonucudur⁴. Anayasa Mahkemesi'nin vermiş olduğu kararlarda da vergilerin ancak kanunla ve TBMM tarafından konulacağı vurgulanmaktadır. Örneğin bir kararda, "Kişi hak ve hürriyetlerinin sınırı, vergilendirme yetkisinin sınırını teşkil etmektedir. Bu sebeple vergilendirme yetkisinin keyfi kullanılmasının önüne geçebilmek için alınabilecek ilk önlem ise verginin yasallığı ilkesidir. Ayrıca, verginin genel ve eşit olması, belirli olması ve öngörülebilir olması gibi ilkeler ile vergilendirme yetkisinin kullanımında keyfilik önlenmiş olur" şeklinde gerekçe verilmiştir⁵.

Verginin yasallığı ilkesi vergilemede keyfi ve sınırsız bir uygulamanın önüne geçmektedir. Çünkü, herhangi bir vergiden bahsedebilmek için bir vergi kanununun bulunması gerekmektedir. Bireylerin anayasal haklarının korunabilmesi için vergi kanununun halkı temsil eden meclisinin ürünü olmalı ve bu verginin kanunda açık bir şekilde belirgin olması gerekmektedir⁶.

3. VERGİNİN GENELLİĞİ İLKESİ

Vergi tek tek kişiler üzerinde yük oluşturduğu gibi bunların toplamı ise toplumsal bir vergi yüküne neden olmaktadır. Hem bu yükün toplumdaki herkes tarafından karşılanma gereği hem de nihayetinde bir kanun olan vergi kanunları "kanunların genelliği" anlayışı çerçevesinde herkese uygulanabilir olması gerekmektedir⁷.

1982 Anayasası'nın ilk fıkrasında geçen "herkes" sözcüğünden "mali gücü olan herkes" ifadesini anlaşılmalıdır⁸. Ülkede yaşayan bütün vatandaş veya yabancıların değil

² Yusuf Karakoç, *Anayasal Vergilendirme İlkeleri Üzerine Bir Değerlendirme*, Dokuz Eylül Üniversitesi Hukuk Fakültesi Dergisi, Cilt:15, Özel Sayı, 2013, s. 1264.

³ Nami Çağan, *Demokratik Sosyal Hukuk Devletinde Vergilendirme*, Ankara Üniversitesi Hukuk Fakültesi Dergisi, Sayı: 1, Cilt: 37, 1980, s. 131.

⁴ Gözde Erkin, *Türk Hukukunda Vergilendirme Yetkisi*, Adalet Yayınevi, Ankara, 2015. s. 137.

⁵ http://www.lebibyalkin.com.tr/mevzuat/mevbank/yargi/anayasa-mahkemesi-kararlari_aymk_/anayasa-mahkemesi-kararlari_aymk_aymk-000_/193-s.-kanun-hk.-anayasa-mah.-karari_8153k01/193-s.-kanun-hk.-anayasa-mah.-karari_8153k01.html?query=vergilendirme+yetkisi, (Erişim Tarihi: 24.12.220).

⁶ Gülşen Güneş, *Verginin Yasallığı İlkesi*, On İki Levha Yayıncılık, İstanbul, 2011, s. 14.

⁷ Abdullah Tekbaş, *Vergi Kanunlarının Tabii Olduğu Anayasal İlkeler*, Dokuz Eylül Üniversitesi Hukuk Fakültesi Dergisi, Cilt: 12, 2010, s. 150.

⁸ Yılmaz, Aliefendioğlu, *Türk Anayasası Açısından Vergilemenin Sınırları*, Danıştay Dergisi, Atatürk'ün Doğumunun 100. Yılı Özel Sayısı, 1981, s. 71.

ödeme gücü bulunan herkesin vergi vermesi anlamına gelmektedir. Diğer taraftan vatandaş olsun veya olmasın verginin niteliğine göre mükellef olan herkesin uyruğuna bakılmadan yükümlü olmaktadır⁹. Verginin sebep unsuru olan vergiyi doğuran olayın meydana gelmesi veya vergisel bir yükümlülüğün oluşabilmesi için gelir elde edilmeli, harcama yapılmalı veya bir servet unsuru elde edilmelidir.

4. VERGİNİN MALİ GÜÇ İLE ORANTILI OLMASI İLKESİ

Kişi ve kurumların mali güçleri birbirinden farklı olmaktadır. Vergilendirme yapılırken bu gücün büyüklüğüne göre vergilendiril yapılması 1982 Anayasası'nın 73'üncü maddesinin ilk fıkrasında açık bir şekilde düzenlenmiştir.

Verginin mali güce göre alınması Türkiye Cumhuriyeti'nin sosyal bir devlet olmasından kaynaklanmaktadır. Mali gücü olan herkesin vergi ödemesinin bir adım ötesi olarak yükümlülerin sahip oldukları mali güç ile orantılı şekilde vergi ödemesi hedeflenmektedir¹⁰.

5. VERGİNİN KAMU GİDERLERİNİ KARŞILAMAYA ÖZGÜLENMESİ İLKESİ

Kamu gelirlerinin toplamasının amacı kamu harcamalarının yapılmasıdır. Herhangi bir kamu harcaması olmaması durumunda böyle bir gelire ihtiyaç duyulmayacak ve kişi ve kurumlardan vergi veya benzeri adlar altın pay alınmayacaktır. Ancak her devlet egemenliğinin sağlanması ve egemenliğin devam ettirilmesinde vergiye ihtiyaç duymaktadır.

Anayasal bir hükümle sınırları çizildiği üzere vergi gelirleri kamu hizmetleri dışında kullanılamaz. Diğer bir ifadeyle vergiler ancak ve ancak kamu hizmetlerinin finansmanında kullanılabilir. Milli savunma, adalet, milli eğitim, altyapı gibi tam kamusal mal ve hizmetlerin dışında kalan yarı kamusal mal ve hizmetlerin finansmanında yararlanma ilkesi geçerli olduğundan vergi dışındaki kamu gelirlerince finanse edilebilir¹¹.

6. VERGİNİN ADALETLİ VE DENGELİ DAĞILIMI İLKESİ

Kamu harcamalarının finansmanı için gerekli olan kamu gelirlerinin toplanması noktasında toplumsal bir vergi yükü meydana gelmektedir. Bu yükün toplum içinde adaletli ve dengeli dağılımı büyük önem arz etmektedir. Çünkü adaletli ve dengeli dağıtılmaması durumunda kimi kesimlere aşırı vergi yükü yansıtacaktır. Böylece verginin mali olmayan amaçlarından biri olmayan gelir dağılımında adaletin sağlanmasından uzaklaşılacaktır. Daha

⁹ Ümit Süleyman Üstün, *Vergi Hukuku İle İlgili Anayasal İlkeler*, Selçuk Üniversitesi Hukuk Fakültesi Dergisi, Cilt: 11, Sayı:1-2, 2003, s. 256.

¹⁰ Ümit Süleyman Üstün, *Vergi Hukuku İle İlgili Anayasal İlkeler*, Selçuk Üniversitesi Hukuk Fakültesi Dergisi, Cilt: 11, Sayı:1-2, 2003, s. 260.

¹¹ Yusuf Karakoç, *Anayasal Vergilendirme İlkeleri Üzerine Bir Değerlendirme*, Dokuz Eylül Üniversitesi Hukuk Fakültesi Dergisi, Cilt:15, Özel Sayı, 2013, s. 1297.

sonra var olan aşırı yük yükümlülerin vergi kaçırma ve vergiden kaçınma girişimlerine neden olabileceğinden verginin asıl amacı olan mali amacından da sapmalara yol açacaktır¹².

7. SONUÇ

1982 Anayasası'nın ikinci maddesinde cumhuriyetin nitelikleri sayılırken Türkiye Cumhuriyeti'nin bir hukuk devleti olduğu belirtilmiştir. Dolayısıyla kanunlar, yönetmelikler, tebliğler ve diğer her türlü düzenleyici işlemler kendilerinin üstündeki normlara uygun olması gerekmektedir.

Verginin temel öğelerinden biri paradır. Vergilendirme yetkisine sahip olan devlet vergi ile kişi ve kurumlara maddi yük yüklediğinden hukuk devleti olma ilkesine çok daha dikkat edilmelidir. Mutlak monarşiden elde edilen ilk hakkın vergi ile ilgili olması da bu bakımdan bir tesadüf değildir.

Günümüzde devletler vergi ile kişi ve kurumlara maddi yüke neden olmaktadır. Yükümlüler üzerlerine düşen vergisel ödevlerin ne olduğunu önceden net bir şekilde bilmeleri gerekmektedir. Anayasal vergileme ilkeleri de bu sınırların temelini oluşturmaktadır.

1982 Anayasası'nın vergi ile ilgili olan 73'üncü maddesinde vergi ödevinin ne olduğu açıklanırken vergilemeye ilişkin ilkeler de kanun koyucu tarafından belirlenmiştir. Bu ilkeler ile vergi alacaklısı ve borçlusunu arasındaki ilişki sağlıklı bir şekilde yürütülmelidir.

KAYNAKÇA

Aliefendioğlu, Y., *Türk Anayasası Açısından Vergilemenin Sınırları*, Danıştay Dergisi, Atatürk'ün Doğumunun 100. Yılı Özel Sayısı, 1981.

Çağan, N., *Demokratik Sosyal Hukuk Devletinde Vergilendirme*, Ankara Üniversitesi Hukuk Fakültesi Dergisi, Sayı: 1, Cilt: 37, 1980.

Erkin, G., *Türk Hukukunda Vergilendirme Yetkisi*, Adalet Yayınevi, Ankara, 2015.

Gülşen, G., *Verginin Yasallığı İlkesi*, On İki Levha Yayıncılık, İstanbul, 2011.

Karakoç, Y., *Anayasal Vergilendirme İlkeleri Üzerine Bir Değerlendirme*, Dokuz Eylül Üniversitesi Hukuk Fakültesi Dergisi, Cilt:15, Özel Sayı, 2013.

Oktar, A., *Vergi Hukuku*, Türkmen Kitabevi, İstanbul, 2020.

Tekbaş, A., *Vergi Kanunlarının Tabi Olduğu Anayasal İlkeler*, Dokuz Eylül Üniversitesi Hukuk Fakültesi Dergisi, Cilt: 12, 2010, s. 150.

Üstün, Ü. S., *Vergi Hukuku İle İlgili Anayasal İlkeler*, Selçuk Üniversitesi Hukuk Fakültesi Dergisi, Cilt: 11, Sayı:1-2, 2003.

¹² Ümit Süleyman Üstün, *Vergi Hukuku İle İlgili Anayasal İlkeler*, Selçuk Üniversitesi Hukuk Fakültesi Dergisi, Cilt: 11, Sayı:1-2, 2003, s. 261.

http://www.lebiblyalkin.com.tr/mevzuat/mevbank/yargi/anayasa-mahkemesi-kararlari_aymk_/anayasa-mahkemesi-kararlari_aymk_aymk-000_/193-s.-kanun-hk.-anayasa-mah.-karari_8153k01/193-s.-kanun-hk.-anayasa-mah.-karari_8153k01.html?query=vergilendirme+yetkisi,
(Eriřim Tarihi: 24.12.220).



UÇUŞ MALİYET HESAPLAMALARINDA BİR ETKEN OLARAK YAKIT

Fatih KARAMAN

İstanbul Sabahattin Zaim Üniversitesi, SBE, 0000-0001-5915-8054

ÖZET

Tüm dünyada olduğu gibi ülkemizde de piyasalardaki değişimin artması ve ekonomik göstergelerdeki dalgalı hareketler havacılık sektöründe de etkileyici olmaktadır. Özellikle maliyetlerdeki değişiklikler nihai olarak fiyatların yükselmesine direkt etki etmektedir. Bu sektördeki tüm işletmeler karşılaştıkları bu durumdan en az zararlı çıkabilmek ve buldukları ortamlarda rakiplerine üstünlüklerini kaptırmamak için bir takım koruyucu veya önleyici tedbirler almak zorunda kalmaktadırlar. Bu tedbirlerin içinde de gider kalemlerinin doğru bir şekilde yorumlanması ve değerlendirilmesi maliyet üstünlüğü sağlama anlamında çok önem arz etmektedir. Bu sebeple diğer sektörlerle oranla birim maliyetlerin toplamda çok büyük rakamlara ulaştığı havacılık sektöründe maliyetlerin iyi analiz edilmesi ve sürekli kontrol altında tutulması çok önemli bir yer tutmaktadır.

Burada havacılık sektöründe temel işletme denilebilecek havayolu şirket maliyetlerinin alt başlıklarını detaylandırmak konuya daha çok açıklık getirebilir. Belirtilen maliyet kalemleri aslında tüm havayolu şirketlerinde genel olarak aynıdır denilebilir. Bir havayolu şirketinde değişken ve sabit maliyetler olarak maliyetler, iki ana grupta toplanır. Değişmeyen maliyetler olarak sabit maliyetler özetle hiç uçak uçuşu bile değişmeyen maliyetlerdir. Değişken maliyetler ise uçakların uçuşu ile değişen maliyetlere denilmektedir. Burada asıl büyük kısım değişken maliyetler kısmında olduğu için bu alanın gider kalemleri üzerinde durulacaktır. Bu maliyet kalemlerini ise en başta akaryakıt giderleri, konma-konaklama giderleri, havalimanı yer hizmetleri giderleri, yolcu ikram giderleri, üstgeçiş giderleri, yolcu vergi giderleri ve diğer giderler olarak sıralamamız mümkündür.

Havayolu şirketlerinin başlıca maliyet kalemlerinden yakıt maliyetinin etkisi ve önemi, hesaplamalarda tek bakıldığında hiç dikkat edilmeyen çok küçük rakamların bile toplamda ne kadar büyük rakamlara ulaşabileceğinin ve sonuca yarattığı önemli etkinin gösterilmeye çalışılması bu çalışmanın asıl amacı olmuştur. Bununla beraber bu çalışmada yakıt maliyetinin hesaplanması ve olası tasarruf tedbirleri, uygulanmış örnekler üzerinden anlatılmaya çalışılacaktır. Kaynak olarak yerli ve uluslararası havacılık otoritelerinin yayınladığı raporlardan faydalanılacaktır.

Anahtar Kelimeler: Havayolu Şirketleri, Uçuş Maliyetleri, Yakıt.

1. GİRİŞ

Günümüzde havayolu firmaları, kullandıkları maliyetleri aşağı çekme politikaları sayesinde başarılı bir şekilde büyüme ve ilerlemelerini devam ettirerek hava araçları ile seyahat etme olgusuna farklı bir tarz getirmektedirler. Bununla beraber artık yolcu yanında kargo taşımacılığının da nispeten daha fazla bir kısmının yapıldığı hava taşımacılığı alanında operasyonel maliyetleri etkileyen en önemli maddelerden biri de kullanılan yakıtlardır. Organizasyonların herhangi bir hizmet veya ürünü alabilmeleri için, harcanan veya ihtiyaç duyulan hizmet veya ürünlerin maddi karşılıklarına maliyet denilmektedir. Bunun dışında stratejik kararların alınmasında üst yönetime destek olan, yol gösteren en önemli bölüme maliyet denilmektedir. Ayrıca işletme verimliliğinin üst seviyelere çıkarılması anlamındaki düzenleyici önlemlerin kullanılmasında ve takip edilmesinde de bilgi olarak maliyet datalarından yararlanılmaktadır. Bu sebeple organizasyonların varlıklarını koruyabilmeleri için

kesinlikle ihtiya duydukları kořul, srekli kontrol edilen maliyetler olmaktadır. Her organizasyonda olduėu gibi havayolu firmaları da btn genel giderlerini deėiřik maliyet kalemleri bařlıkları altında detaylı olarak incelemeyi bir eřit muhasebe ve ynetim aracı olarak grmektedirler. Elde edilecek kar veya karřılařılacak zarar saptamaları yapma anlamında maliyetlerin detaylara ayrılması, hem kargo hem de yolcu iin belirlenecek fiyat stratejilerinde yeni bir hat, bir hava aracı veya verilecek hizmetin belirlenmesi iin gerekliliktir. Bu alıřmada, havayolu iřletmelerinin uyguladıkları maliyet hesaplamalarındaki maliyet etkileyicileri iinde en etkili olanlardan yakıt bařlıėı ele alınmıřtır.

2. UAK YAKITI

2.1. nemi

Hava aralarında yakıt olarak petrol hammaddeli yakıtların kullanılması ve bu yakıtların her geen gn rakamlarının artması direkt olarak uuř maliyetlerine de yansımaktadır. Hava aralarında kullanılan ve yine petrol trevlerinden olan yakıtlar iki gruba ayrılmaktadır. IATA (International Air Transportation Association) tarafından detaylandırılan jet yakıtlarının iki tanesini řu řekilde sıralamıřtır: Birincisi ve nispeten daha fazla kullanılan yakıt tr jet motorlu hava ara yakıtları yani Jet A1 olarak adlandırılmaktadır. İkincisi ise yksek oktanlı yakıt olan ve pervaneli motorlara sahip hava aralarında kullanılan Avgas'dır.

2.2. Maliyete Etkisi

Maliyet bir iřletmenin iřlemlerini, faaliyetlerini yrtebilmesi iin ihtiyaı olan mal veya hizmet karřılıėında harcadıėı üretim faktrlerine karřılık gelen maddi deėerine denilmektedir. Diėer bir aıklama olarak belirlenen hedeflere varabilmek iin kabul edilen iř veya sorumlulukların maddi veya para olarak karřılıėıdır. (zglbař, 2011) Bir diėer aıklamaya gre bir iřletmenin koyduėu hedefe ulařmak iin katlandıėı zahmetlerin para ile hesaplanabilen karřılıėı olarak tanımlanmaktadır (Bykmirza, 2009).

Genelde havacılıkta maliyetler hesaplanırken sabit ve operasyonel(deėiřken) maliyetler olarak 2 ana grupta toplanır. Organizasyonların genel maliyetlerini dolaylı veya doėrudan bařlıkları altında blmlere ayırması beraberinde sadelik ve bir takım faydaları getiriyormuř gibi grnse de dezavantajlı bazı olguları da ortaya ıkarmaktadır. Bu ayırma iřlemi rnek olarak verilen bazı hizmetlerin veya uulan rotaların gelir anlamında kontrol edilmesinde, uuř gzerghlarının deėiřtirilmesinde, bilet fiyatı belirleme stratejilerinde istenildiėi kadar etkili olmayabilir. Bu sebeple havayolu firmalarının karar almaları ařamalarında yapılan hangi deėiřikliėin ne gibi sonu doėurduėunu, hangi kararlarının sonulara nasıl etki ettiėini anlamaları gerekir. Hangi karar hangi maliyet kalemini deėiřtirebilir veya deėiřtirmez kısmı firmalarda belirlenmesi gereken ltlerdir. Maliyet ayırımı yaparken deėiřken maliyetlere kısa vadede mecburi olmayan yani vazgeilebilen maliyet denilebilir. Yani belli bir hizmet iin uygun ve net bir řekilde uygulanabilen maliyetlere deėiřken maliyet denilir. Buna rnek olarak uuř grevlilerine denen harcırahlar, yolculara verilen ikram giderleri, havalimanı yer hizmetleri ve terminal hizmetleri, uakların konma-konaklama giderleri, yakıt giderleri, hava sahası stgeiř giderleri, havalimanı yolcu vergileri ve catering giderleri vb. gibi. Bunun yanında sabit maliyetler ise yapılacak uuřlardan etkilenmeyecek, kısa vadede dolaylı olmayana operasyonel maliyetlere denilmektedir. Sabit maliyetler ise uuř yapılsın veya yapılmasın etkilenmeyen giderlere denilmektedir. Bir diėer aıklama ile havayolu řirketlerinde verilen hizmetin seviyesine gre deėiřiklik gsteren maliyetlere deėiřken maliyetler, yapılan uuřlara gre maliyetleri deėiřmeyen giderlere de sabit maliyetler denilmektedir. (Uslu & Cavcar, 2003: 82).Uak sigortaları, uak bakımları, personel maař giderleri, kira giderleri, uak amortismanı veya kiralrı gibi.

Aslında bir havayolu firması mecburi olarak kullandığı ileri teknoloji, havalimanı kullanma mecburiyeti, kapasite sınırlamaları, eğitimli ve yüksek sayıda personel istihdam zorunluluğu ve yakıt maliyetinin yüksekliği gibi mecburi maliyetlere katlanmak zorundadır. Bu saydıklarımız ve daha birçok etkenler bir havayolu işletmesinin kar ve zararını direkt olarak etkilemektedir. Bu sebeple de havacılık işletmelerinin maliyet kavramları dünya geneli olarak uluslararası organizasyonlar tarafından sınıflandırılmaktadırlar. Görsel 1’de bu ayrımlar belirtilmiştir (Kaya, 2018: 68).

HAVAYOLU FİRMASI UÇUŞ MALİYETLERİ		
DÖNEM GİDERLERİ	DİREKT MALİYETLER	DOLAYLI MALİYETLER
Genel Yönetim Giderleri	Uçuş ve Kabin Ekibi Ücret ve Giderleri	Biletleme, Satış ve Promosyon Giderleri
Genel Finansman Giderleri	Uçak Yakıt ve Yağ Giderleri	Yolcu Hizmet Giderleri
Üyelik ve Katılım Payları	Uçak Bakım Giderleri	İstasyon ve Yer Giderleri
Varlık Kayıp ve Zararları	Uçak Sahiplik ve Amortisman Giderleri	Kargo Satış ve Handling Giderleri
Diğer Gider ve Zararlar	Uçak Sigorta Giderleri	Üretimle İlgili Genel Giderler
	Havaalanı Giderleri	
	Hava Trafik Yol Ücretleri	

Çizelge 1:Havayolu Firması Uçuş Maliyetleri

Yukarıdaki tabloya bakılarak hazırlanan bir hat maliyetinde çıkacak sonuç ve yakıtın bu sonuçtaki etkisi şu şekilde olacaktır:

Sözgelimi bir ATR-72-500 tipi uçağın full yolcu (66 yolcu) ile İstanbul Sabiha Gökçen Havalimanından Trabzon Havalimanına uçuşu hesaplaması yapalım.

DIYARBAKIR
26 - 27 ARALIK 2020

A.C.TYPE	ATR72-500				DATE	19.12.2020
MTOW	23				REVISION	1
SEATS	66				TL/USD	7,62
ROUTE	SAW-TZX	FUEL CONSUMPTION	765		USD/EURO	1,22
ROUTE	SAW	TZX				TOTAL
FLIGHT TIME(HR)		02:20				02:20
FLIGHT TIME(%)		2,33				2,33
FUEL PRICE USD/LT		1,07				
FUEL CONSUMPTION(LT)		1.785				1.785
FUEL CONSUMPTION(USG)		472				472
USD	SAW	TZX				
LANDING		2				
NOISE CHARGE						
LIGHTING		4				
APPROACH						
NAVIGATION						
PARKING						
METEO						
HANDLING		70				
TRAFFIC HANDLING						
RAMP HANDLING						
GPU/ASU						
PUSH-BACK						
CLEANING						
CRW-PAX TRNSPORT						
FOLLOW ME						
INFRASTRUCTURE						
EXTRA HOURS FOR A.P.						
ROYALTY						
TOTAL AIRPORT COST	0	76	0			
AIRPORT TAX	3,66					
SECURITY TAX						
CUTE+DCS PER PAX						
CATERING	3,00					
GROUND HNDL PER PAX						
TOTAL PER PAX	6,66					
TOTAL PAX COST	440	0				
FUEL		1.910				
EUROCONTROL		228				
TOTAL		2.138	0			
TOTAL D.O.C.+PAX COST		2.654	USD	NIGHT SURCHRG LANDING		
A.C.M.I. PER HOUR		500	USD	NIGHT SURCHRG HANDLING		
TOTAL A.C.M.I.		1.167	USD	TOTAL SURCHARGE	0	
GRAND OPERATION COST		3.820	USD	29.111	TL	
SEAT COST	USD	EURO	TL			
	58	47	441			
SELLING PRICE PROFIT	10%	15%	20%	25%		
USD	64	67	69	72		
EURO	52	55	57	59		

Çizelge 2: Örnek Uçuş Maliyeti Tablosu

Buradaki tabloda toplam amortismanlar da dâhil edildiğinde 3820 usd olarak hesaplanan tek yön maliyetinin 1910 usd'lik kısmı yakıt maliyetini oluşturmaktadır. Yani maliyetin % 50'lik kısmı yakıt

maliyetinin etkisidir. Bu uçuş yapılan hat, uçuş yapılan uçak tipi ve diğer bir kısım belirleyicilere göre değişen maliyetlerdir. Ama önemli olan kısım yakıtın koltuk maliyeti de ve dolayısıyla bilet fiyatına olan etkisidir.

3. SONUÇLAR VE GENEL DEĞERLENDİRME

Yakıt faturaları bir havayolu firmasının en yüksek rakamlı ödemelerindedir. Dolayısıyla uçuş maliyet giderlerinden en önde gelenidir. Bir uçuş hattındaki maliyet kalemleri incelenirken yakıt bu maddelerden en yüksek olanı, dolayısıyla koltuk maliyetlerine etki eden en önemli faktördür. Bu sebeple sürekli kontrol altında tutulmalı ve çok küçük rakamlar değişse dahi derhal ilgili yerlere gerekli bildirimler veya itirazlar yapılmalıdır.

Uçuş maliyetlerini anlatırken özellikle birim maliyet olarak bahsettiğimiz aslında koltuk başına maliyetin önemi burada ortaya çıkmaktadır. Çünkü yapılan hesaplamalarda tüm maliyetler koltuk başı maliyetine indirgenerek sonuçlandırılmaktadır. Havayolu şirketinin biletini satabilmesi için fiyatını makul seviyelerde tutması rakiplerine karşı büyük avantaj sağladığından maliyetleri düşürmek ve doğru hesaplamak sonuca etki anlamında önemli bir kıstastır. İşte burada da yukarıda belirttiğimiz gibi yakıt maliyetinin birim maliyete etkisi en başta göze çarptığından bu konu üzerinde çok düşünülmesi gerekmektedir.

Günümüzde bir otomobil alınacağına bile yakıt verimliliği, en başta sorgulanan özelliklerden olmaktadır. Burada yakıt tüketimi sadece aracın motor özelliklerinden değil, kullanılan lastiklerinden, yük durumundan, yol durumundan ve hatta sürüş tarzından bile etkilenecek değişiklik gösterebilmektedir. İşte hava araçlarının da tüketim verileri yolcu ve kargo durumu, gittiği rotadaki rüzgâr yönü ve şiddeti, depolanan yakıt ağırlığının etkisi, seyir irtifası gibi durumlara göre değişiklik göstermektedir. Bu sayılanlar uçakların yakıt tüketimleri üzerine etki eden şeylerden bazılarıdır. Ama asıl etken tabii ki her zaman uçak tipi olmaktadır. Bunu daha iyi açıklayabilmek için bazı uçak tiplerini ve ortalama yakıt sarfiyatları aşağıda belirtilmiştir.

DIYARBAKIR
26 - 27 ARALIK 2020

Çizelge 3: Uçak Tipleri ve Ortalama Yakıt Sarfiyatları

Üretici Firma	Uçak	Yakıt Sarfiyatı (kg/saat)
Airbus	A300	4770
Airbus	A319-100	2374
Airbus	A320	2430
Airbus	A321-100	2885
Airbus	A321-231	2740
Airbus	A330-200	5590
Airbus	A330-300	5700
Airbus	A340-300	6500
Airbus	A340-500	8000
Airbus	A350-900	5800
Airbus	A380	11000-12000
An-225		15900
An-124		12600
ATR 42		450
ATR 72		620
Boeing	707-320	6800-7200
Boeing	707-420	6400
Boeing	707-320B	5500
Boeing	707-120B	4800-5000
Boeing	717-200	2200
Boeing	727-100	4140
Boeing	727-200	4500
Boeing	737-100	2500
Boeing	737-200	2800
Boeing	737-300	2400
Boeing	737-400	2600
Boeing	737-500	2400
Boeing	737-700	2420
Boeing	737-800	2530
Boeing	747-100	11800
Boeing	747-300	11300
Boeing	747-400	10230
Boeing	747-8	9600
Boeing	757-200	3320
Boeing	777-200	6080
Boeing	777-200ER	6630
Boeing	777-200LR	6800
Boeing	777-300ER	7500
Boeing	767-200	4500
Boeing	767-300	4800
Boeing	767-300ER	4940
Boeing	787-8	4900
Boeing	787-9	5600
Bombardier Dash 8		900

Kaynak: <https://allknowaviation.com/2019/12/14/fuel-consumption-aircraft/>

Aslında bir başka hususu belirtmekte yarar vardır ki o da rakamların abartılı görünmesinin olumsuzluk göstergesi olmasına rağmen uçakların verimliliği en yüksek ulaşım araçları olduğu gerçeğidir. Çünkü bir hat uçuşunda uçağın harcadığı yakıt, taşınan yolcu sayısına bölündüğünde (1 yolcu/km) harcanan yakıt miktarı, aynı mesafe kara taşıtı gidildiğinde harcanan birim yakıt sarfiyatına oranla daha azdır.

GENEL DEĞERLENDİRME VE SONUÇLAR

Sektör olarak rekabetin çokça yaşandığı bir ortam olan havacılıkta işletmeler, maliyet etkileyicilerinin çok olduğu ve globalleşen dünyada kar marjının gitgide düştüğü bir Pazar haline gelmiştir. Bu sebeple işletmeler bu rekabet yoğun ortamda gelirlerini yüksek tutmak için ya maliyetlerini kontrol altında tutma yoluna veya da gelir yönetimini iyi yapma yoluna gitmektedirler. Yani hem maliyetlerini düşürerek kazanma hem de gelirlerini artırarak kazanma planını uygulamaktadırlar.

Burada havayolu şirketleri ekonomik etkenlerden dolayı belirsizliklerden oluşacak finansal risklere karşı korunma yöntemleri uygulayarak bu riskleri kontrol altında tutmaya çalışabilmektedirler. Bu da bazı firmalarda yakıt ihtiyaçlarının tamamını veya planladıkları kısmını önceden ödeme yaparak fiyatını sabitleme olarak yapılabilmektedir. Diğer bir anlamda işletmeler, ileride fiyatlarda oluşabilecek belirsizlikler sebebiyle karşı karşıya kalabilecekleri zararları en aza indirmek için fiyat sabitleme yani hedging yöntemini kullanarak maliyet belirleme yolunu seçebilmektedirler (Daigler, 1984). Bu yol ile en azından planladıkları dönem boyunca yakıt birim fiyatlarının artışlarından etkilenmemeyi sağlamaktadırlar.

Bunun dışında havayolu firmalarının yakıt ile ilgili tüm maliyetleri sürekli kontrol altında tutabilmeleri ve gerektiğinde daha uygun fiyatlardan yakıt satın alabilmeleri için tüm dataların işleneceği bir sistem kurmaları da bir diğer faydalı yol olarak seçilebilecektir. Böylece anlık değişimler hemen görülerek alınacak tedbirler veya maliyet artışları hesaplanabilecek ve risk alınabilecek yerler daha iyi öngörülecektir. Ayrıca küresel ekonomiye bağlı olabilecek değişiklikler, gelişmeler ve petrol piyasalarındaki etkiler izlenerek stratejiler geliştirilebilecektir.

KAYNAKÇA

<https://allknowaviation.com/2019/12/14/fuel-consumption-aircraft/>

Büyükmirza, H. K. (2009). Maliyet ve yönetim muhasebesi (14. baskı). Ankara: Gazi Kitabevi.

Daigler, R. T. (1994). *Financial futures and options markets: concepts and strategies*. Harpercollins College Div.

Kaya E. (2018). Havacılık İşletmelerinde Muhasebe Uygulamaları. Anadolu Üniversitesi Yayınları

Özgülbaş, N., & İşletmeciliği, S. K. (2011). Maliyet Kavram ve Yöntemleri.

Uslu, S., & Cavcar, A. (2002). Havayolu İşletmelerinde Bir Maliyet Unsuru: Avrupa Hava Sahası'nda Hava Trafik Yol Ücretleri.

ANADOLU'DA FİNANS: DOĞUŞU VE CUMHURİYETE KADAR GELİŞİMİ

Tahir Deniz Etgüer

Selçuk Üniversitesi, ORCID: 0000-0002-7301-7634

Dr. Öğr. Üyesi Ali Akgün

Selçuk Üniversitesi, ORCID: 0000-0001-9217-6684

ÖZET

İnsanlık tarihinde kentleşme Anadolu'da başlayarak ticari hayatın gelişmesini, paranın doğmasını ve finansal işlemlerin gelişmesini sağlamıştır. Günümüzde iletişim ve bilişim imkanlarıyla hız kazanan bu faaliyetlerin keşfedilebilmiş ilk örnekleri M.Ö. 18. Yüzyıla dayanmaktadır.

Anadolu'da başlayan ve gelişen finansal işlemlerin öncülüğü ticaretle birlikte bir dönem Avrupa'nın Akdeniz kıyılarına sıçrayarak Dünya'ya yayılmıştır. Bu çalışmada paranın, finansal işlemlerin ve bankacılığın doğuşundan Cumhuriyet'e kadar gelişiminin özeti sunulmuştur.

Anahtar Kelimeler: Para, Finansal İşlemler, Finansal Araçlar, Bankacılık, Kredi

ABSTRACT

In the history of humanity, urbanization provided the development of trade, the emergence of money and the development of financial transactions by starting in Anatolia. The first discovered examples of these activities, which have gained speed with communication and information facilities today, date back to the 18th century BC.

The leadership of financial transactions that initiated and developed in Anatolia first spread to the Mediterranean coasts of Europe and then expanded to the world. In this study, a summary of the development of money from the emergence of financial transactions and banking to the Republic is presented.

Key Words : Money, Financial Transactions, Financial Instruments, Banking, Credit

1. GİRİŞ

Türk Dil Kurumu bankayı "Faizle para alıp veren, kredi, iskonto, kambiyo işlemleri yapan, kasalarında para, değerli belge, eşya saklayan ve ticaret, sanayi, ekonomi alanlarında çeşitli etkinliklerde bulunan kuruluş" olarak tanımlamaktadır. Bu tanım incelendiğinde bankaların temel faaliyet konusunun fon toplama (angajman), fon kullandırma (plasman) ve hizmet fonksiyonlarından oluştuğu anlaşılmaktadır. Bu fonksiyonların tarihsel süreç içinde gelişimi, medeniyetin çoğu unsurunda olduğu gibi, doğrusal ve bir birini takip eder şekilde değil, farklı coğrafyalarda farklı zamanlarda bir birine paralel şekilde olmuştur.

Finansal faaliyetler gündelik sosyal faaliyetlerle o kadar birbirine geçmiştir ki finansal faaliyetlerin tam olarak ne zaman başladığı bilinmemekle birlikte paradan hatta yazıdan daha önce, özel mülkiyet kavramıyla birlikte doğduğu tahmin edilmektedir.

2.2. BANKACILIĞIN DOĞUŞU

2.1. Anadolu'da Bankacılığın Doğuşu

Kayseri kent merkezine 25 km uzaklıktaki Kültepe Kaniş/Karum Höyüğü'nden çıkartılarak Ankara Anadolu Medeniyetleri Müzesi'nde ve İstanbul Arkeoloji Müzesi'nde sergilenen Sümerlere ait ilk yazılı tablet örnekleri ve Legaş (Günümüz: Basra) kazılarında çıkartılarak Louvre Müzesi'nde sergilenen Urlara ait ilk yazılı tablet örnekleri, tapınak depolarında bulunan tahılların miktarı ve stok değişimleriyle bu tahıllara ilişkin borç alacak ilişkileri hakkındadır (İldız, 2013: 32-33).

Henüz paranın keşfedilmediği, günümüzde özellikle inşaat gibi bazı sektörlerde barter adıyla devam eden trampa ekonominin hakim olduğu dönemlerde faiz, takas konusu mallara farklı oranlarda uygulanmaktaydı. Bu dönemde faizin herhangi bir düzenlemeye tabi olduğuna dair bir kanıt henüz bulunmamıştır.

M.Ö. 18. yüzyılda yazılı ilk kanun örnekleri olan Eşnunna Yasalarında ve Hammurabi Kanunlarında borçlara uygulanacak faizlere ilişkin hükümler yer almaktadır (Eagleton ve Williams, 1997: 4; Yaron, 1970: 331; İldız, 2013: 48-49; King). Bu durum insanlığın faiz düzenlemeleri konusunda gereksiniminin henüz ilk çağlarda ne kadar acil ve önemli olduğunu ortaya koymaktadır.

M.Ö. 13 yüzyıl İbrani Tarihi'nde Hz. Musa'nın yasalarında da faize ilişkin hükümler yer almaktadır. Bu hükümlerden en bilineni "Para faizi olsun, zahire faizi olsun, yahut ödünç verilen herhangi bir şeyin faizi olsun, kardeşine faizle ödünç vermeyeceksin. Yabancılar faizle ödünç verebilirsin." ifadesidir (Akalın, 2009: 242; İldız, 2013: 68; Ertürk, 2019: 114). Paranın henüz keşfedilemediği bu dönemlerde beşeri düzenlemelerin faiz konusunda yetersiz kalması insanlığın yaptırım gücü daha yüksek ilahi düzenlemelere gereksinim duyduğunu göstermektedir.

Para benzeri mübadele aracı olarak eşit ağırlıkta değerli metal kullanımı kalkolitik çağda (M.Ö. 5000-3000) başlamış olsa da ilk para kullanımı bu eşit ağırlıkta eş değer çift metalli sikkelere hükümdar armasının ilk kez basılarak maden ayarına devlet garantisi verildiği Lidyalılarda (M.Ö. 7. YY) başlamıştır (Eğilmez, 2018: 50; Herodot, t.y.: 94). Üzerine hükümdar arması basılması ile birlikte değerli metaller meta olmanın dışında kurumsal bir kimlik kazanmış oldu.

Bu tarihten sonra hem değer muhafaza aracı olarak hem de mübadele aracı olarak metallere nazaran hızla yaygınlaşmaya başlayan para bankacılık faaliyetlerinin de yaygınlaşmasını sağlayarak kredi ve mevduat işlemlerini temel faaliyet konusu olarak belirleyen bankerlerin ortaya çıkmasını sağlamıştır. Bu dönemde uygulanan genel bankacılık faaliyetleri sarraflık, para bozma, borç alma ve borç verme olarak sıralanabilir (İldız, 2013: 73-238). Yunanistan'da M.Ö. 5. yüzyılın sonlarında Athena ve Ephesos Artemis Tapınaklarında bankacılığın varlığı belgelenmiştir (Eagleton ve Williams, 1997: 31; İldız, 2013: 86). Bu dönemin bilinirliği en yüksek bankacılarından biri Herodot Tarihi kitabında anlatılan Polikrates'tir (İldız, 2013: 74).

M.Ö. 4. yüzyıla gelindiğinde bankerler ödeme emirleri ve ciro etme gibi serbest mevduat işlemlerini de gerçekleştirmeye başlamışlardı (İldız, 2013: 157). Bu dönemden sonra faiz karşılığı borç verme işlemleri o kadar yaygınlaşmıştı ki M.Ö. 2. yüzyıla gelindiğinde Dünyanın bilinen ilk parasal kurtarma operasyonu Roma İmparatoru Tiberius Sempronius Gracchus tarafından gerçekleştirilmiştir.

M.Ö. 29 yılında Roma İmparatorluğunun kurulması ve bugünkü İtalya ve çevresinde büyümesi ticarete dayalı bu toplum ile birlikte paranın da yayılmasını ve gelişmesini sağlamıştır. Dördüncü yüzyılda Diocletianus döneminde, Roma İmparatorluğu yönetimi altındaki topraklarda kurduğu bir düzine darphanede aynı kalitede, boyutta ve tasarımda sikkeler basmaya başlamıştır (Eagleton ve Williams, 1997: 73). Bu gelişmelerle birlikte Roma'daki bankacılık terimlerinin etimolojik kökenleri incelendiğinde gerek Güney İtalya ve Sicilya'daki Yunan Kolonilerinin varlığı gerekse Roma İmparatorluğunun Yunan kültürünün hüküm sürdüğü coğrafyalarda hakimiyet alanını geliştirmesi nedeniyle Roma İmparatorluğu'nun Yunan bankerlik adetlerini benimsediği anlaşılmaktadır. (İldız, 2013: 228). Romalı komutan ve senatör Marcu P. Cato'nun dediği gibi, yenilenler yenileri fethetmişti; sadece sanatları ile değil finansal sistemleriyle de.

M.Ö. 5. yüzyılda Roma İmparatorluğunda faizli borç verme genellikle esnaf ve senatörlerce gerçekleştirilmesine rağmen belirli bir sınıf veya zümreye ait olmadığı, toplumun tamamınca gerçekleştirildiği görülmektedir, öyle ki köleler efendilerine bağlı olarak banka yöneticiliği yapabilmekteydi. (İldız, 2013: 207).

2.2. Ortadoğu'da Bankacılık

Antik Çağ Mısır Uygarlığında devlet bankacılığı şebekesiyle başlayarak Helenistik Dönemde doruk noktasına ulaşan bankacılık faaliyetleri, Roma İmparatorluğunun devlet tekeli kaldırmasıyla büyük bir gelişme gösterdi (İldız, 2013: 234). Hristiyanlıktan sonra da bu durum değişmedi. Matta ve Luka incillerinde kendisine emanet edilen paraya faiz almayan köleye basiretsizlik suçlamasının yer aldığı hikayeler bulunması faizin Hristiyanlıkta uzun süre caiz görülmesini sağladı ve gelişmesini engellemedi (Luka: 19:11-27). Roma İmparatorluğunun zayıflamasıyla birlikte güçlenen Kilise ticarete müdahil olmaya başladı. 305 yılına gelindiğinde Elvira Konseyi ile ruhban sınıfa faiz yasaklandı ve 789 yılında Roma Kilisesi yasağı tüm Hristiyanlar için genişletti (Ertürk, 2019: 114). Ancak Kilisenin gücünün Katolik Avrupa ile sınırlı kalmasının yanında diğer bankacılık faaliyetleri ile birlikte şer'i hileler devam etmiştir. Örneğin gecikmesi halinde %10 tazminat koşulu ile 1 haftalığına verilen borçlar aslında bir yıllığına %10 faiz ile verilen borçlardı (Kurt, 2015: 48). Öyle ki 3. ve 7. yüzyıllarda Roma İmparatorluğunda görülen ekonomik krizler nedeniyle Avrupa'da bankerlik ve tefecilik neredeyse son bulsa da Mısır'da devam etti. (İldız, 2013: 112).

Trampa ekonominin doğası gereği ticaretin yoğun olduğu her yer borsa özelliği gösterse de bilinen ilk organize emtia borsası Kütahya Çavdarhisar yakınlarındaki Aizanoi Antik Kenti'ndeki kapalı pazardır (Macellum). İkinci Yüzyılda gıda pazarı olarak inşa edildiği düşünülen alana 3. Yüzyılda Roma İmparatoru (Augustus) Diocletianus tarafından, maden arzındaki problemler sebebiyle emisyon arttırılmadığı için, politik karışıklıkların getirdiği enflasyon sebebiyle yoksullukla mücadele amacıyla çıkarılan ve Roma'da serbest piyasaya aykırı olarak bilinen tek kanun olma özelliği gösteren Narh

Kararnamesinin (fiyat listesi) taş yazıt şeklinde işlenmesi Macellum'un taşıdığı borsa özelliğinin bir göstergesi olarak nitelenmektedir (Aizanoi, 2020).

İslam 7. Yüzyılda böyle bir ortamda doğdu. Arap Yarımadası ve çevresindeki coğrafyada riba ve karmaşık bankacılık işlemleri çerçevesinde bankerlik faaliyetleri devam etmekteydi. İslam dininin kutsal kitabı Kuran-ı Kerim'de Bakara Sûresi; 188., 275. ve 279., Nisâ Sûresi; 29., 31. ve 160. ile Rûm Sûresi; 39. ayetlerinde riba kesin bir dille haram kılınmış olmakla birlikte mudaraba, murâkaza, murabaha, selem gibi farklı mübah finansal metodlarla birlikte îne satışı gibi mekruh kılınmış hile-i şeriyelerle bankacılık faaliyetleri devam etmiştir.

Tüm bu gelişmelerden görüldüğü üzere, ne beşeri ne de ilahi hiç bir kural ve yasak finansal işlemleri engelleyememiş, sadece basit düzenlemeler getirmiş ve gelişimini yavaşlatmıştır.

Kahire Ben Enza Sinagogunun deposunda bulunan Kahire Geniza Belgeleri arasında yer alan 11. Yüzyıldan kalma Yahudi ve Arap tüccarlara ait mektuplarda döneme ait karmaşık bankacılık ve finans işlemlerinden bahsedilmektedir. Aynı dönemde yaşayan Nâsır-ı Hüsrev Sefernâme isimli eserinde 1052 yılında Isfahan'da 200 bankerin faaliyet gösterdiğinden ve Bağdat'ta sarraf sokaklarına benzer bankacı caddelerinin olduğundan bahseder (Eagleton ve Williams, 1997: 145). Benzer şekilde 7. yüzyılda Roma Kentinde bankerlerin loncaları olduğu ve 10. yüzyılda yazılan Eparkhoslar Kitabı'nda (Valiler Kitabı) sayılan İstanbul'daki loncalar arasında banker loncalarının olduğu bilinmektedir. (İldız, 2013: 305).

3.3. BANKACILIĞIN GELİŞİMİ

12. yüzyılda İtalya'da Yahudi tefeciler pazar yerlerinde ve fuarlarda kurdukları masalarda borç alıp vererek bugünkü anlamda ilk bankaları kurmaya başladılar ki İtalyanca "banco"nun Türkçe karşılıklarından biri de masadır (Eğilmez, 2018: 76; Ferguson, 2020: 34). Aynı dönemde Akdeniz çevresinde ticari faaliyetlerin gelişmesiyle birlikte fiziki para nakillerine alternatif havale benzeri uygulamalar oluşturulmaya başladı. Bu uygulamalarda Tapınak Şövalyelerine veya Lombardiyalı ailelere verilen para bu kurumların örgütlendiği farklı bir coğrafyada önceden belirlenmiş bir masraf karşılığı geri alınabiliyordu (Eagleton ve Williams, 1997: 108). Bu tip uygulamalara rastlansa da Avrupa henüz kağıt para ile tanışmamıştı.

Çin'de Tang Hanedanlığı döneminde 7. Yüzyılda kâğıt para kullanıldığı bilinmesine rağmen 1189 yılında Çin Hükümdarı Jin tarafından süre kısıtlaması içermeyen, günümüzde kullanılanlara benzer ilk kağıt para kambiyos vesikalari bastırılmıştır (Eagleton ve Williams, 1997: 213). Kağıt paranın avantajlarını fark eden bütün hükümdarların dikkati bu uygulamalar üzerine yoğunlaşmıştır.

İlhanlı İmparatorluğu da 13. yüzyılda içine düştüğü altın ve gümüş kıtlığına çare olarak Çin modeli kağıt para denemelerinde bulunmuştur (Eagleton ve Williams, 1997: 108). Muhtemelen İranlı matematikçi ve yazar Muhammed bin Kiya Al Mâzandarani'nin 1363 yılında, muhasebe hakkında ilk yazılı çalışma olarak nitelendirilen "Risale-i Felekiyye - Kitab-us Siyakat" adlı kitabında kamu muhasebe sistemi olan merdiven muhasebe sistemini yazılı hale getirmesi de İlhanlılardan miras kalan bu sikke kıtlığı ve kâğıt para sisteminden kaynaklanmaktadır (Örten v.d., 2011: 36).

Keza, 13. yüzyılın sonunda Cenevizlilerin esaretinden kurtularak Venedik'e dönen Marco Polo'nun Seyahatnâmelerinin etkisiyle kâğıt para, sağladığı avantajlar nedeniyle İtalya'da da ilgi görmeye başlamıştır (Wright, 2002: 222). Pisalı Leonardo Fibonacci'nin modern matematiğin ve finansal matematiğin temellerini attığı kitabı "Liber Abaci" 1202 yılında yayımlandığında İtalya'da kredinin, poliçelerin ve yazılı ödeme emirlerinin kullanımı yönünden bankacılık, bir meslek dalı olarak ortaya çıkmaktaydı (Eagleton ve Williams, 1997: 252).

Orhan Gazi'nin ilk Osmanlı Parası akçe'yi gümüşten bastırıldığı 14. yüzyılda İtalya'da banknotlar (Nota di Banco) kullanılmaya başlandı ve avantajları sayesinde hızla yaygınlaştı (Eğilmez, 2018: 73). Bu kâğıt para sisteminin Avrupa'da ilk uygulayıcısı 1407 yılında Cenova'da faaliyet gösteren Banco di San Giorgio olmuştur (Ortabağ, 2018: 107). Kısa bir süre sonra 1494'de Venedik'te "Summa de Arithmetica, Geometria, Proportioni et Proportionalita" adlı kitapta çift taraflı muhasebe sisteminin işlenmesi de kâğıt para sistemiyle ilişkili olmalıdır (Örten v.d., 2011: 36).

Coğrafi keşiflerle ticaretin global hâl alması ile hızlanması sonucunda Dünyanın ilk menkul kıymet borsası 15. yüzyılda Belçika'nın Anvers kentinde kurulmuştur (Eğilmez, 2018: 84).

1401 yılında Katalonya Hükümeti hazinesini yönetmek ve özel mevduatları korumak üzere Dünyanın ilk merkez bankası sayılabilecek "Taula de la Ciutat" Barselona'da (günümüz İspanya'sı) kuruldu. Bankanın amacı vergileri toplayarak ve borçlanarak askeri harcamaları finanse etmektir. Ancak para basma fonksiyonunu yerine getirmiyor ve Katalonya Hükümeti dışında kurum veya kişilere fon kullanıyordu (Britannica, 2020).

Floransa Cumhuriyeti'nde 1472 yılında Siena kentinde alt gelir grubundaki vatandaşlara yardımcı olmak üzere kurulan "Banca Monte dei Paschi di Siena" ise günümüzde faaliyette bulunan en eski veya en eski ikinci bankadır. Banka 1568 ve 1624 reformları sonrası klasik bankacılığa doğru evrilmiştir. İtalya'da 1624 yılından sonra siyasi birlik sağlanırken vatandaşlara arazi kredisi ve mevduat sahiplerine devlete ait arazi gelirlerinden pay vermeye başlayarak ticari bankacılığa yönelmiştir (Gruppomps, 2020).

Anvers'teki mezhep olaylarından kaçarak 1585 yılında Hamburg'a yerleşen Protestan Thillmann Berenbergs'in oğulları Hans ve Paul Berenberg tarafından 1590 yılında yürütülmeye başlanan bankacılık faaliyetleri sonucunda Berenberg Bank günümüzde faaliyette bulunan diğer en eski veya en eski ikinci banka olarak kabul edilmektedir (Berenberg, 2020)

İsveç Kralı II. Gustaf Adolf 1619 yılında şansölyesi Axel Oxenstiern'a paranın dolaşım hızını arttırıp ticareti teşvik ederek tüm Kıta'da baş gösteren maden ve sikke kıtlığını gidermek amacıyla her kasabada bir banka kurulmasını teklif etmiştir. Bu gelişmeler yaşanırken İsveç'te altın ve gümüş kıtlığı baş göstermiş ve bölgede en yaygın maden olan bakır, para olarak kullanılmaya başlamıştır.

Letonya doğumlu Hollandalı girişimci Johan Palmstruch 1656 yılında II. Kuzey Savaşı sürerken İsveç'in ilk bankası olan Stokholm Bankası'nı (Stockholms Banco) kurmuştur. Banka başarısızlıkla sonuçlansa da Avrupa'daki ilk modern banknot ihracını gerçekleştirilmiştir. Bu başarısızlığın ardından 1668 yılında İsveç Parlamentosu Riksdag Stokholm Bankası'nın temelleri üzerinde 1867 yılında Sveriges Riksbank unvanını alan

Dünyanın ilk merkez bankası olan Riksbank'ı kurmaya karar vermiştir (Riksbank, 2020).

Stockholm Bankasının banknotlarına ilk modern para unvanını kazandıran özelliği banknotların İtalya'da olduğu gibi tek parça değil, misli nitelikte seri şeklinde kupürler halinde ihraç edilmiş olmasıdır (Ortabağ, 2018: 107).

İsveç örneğinde merkez bankacılığının avantajlarının görülmesiyle Bank of England ve Bank of Scotland 1694 ve 1695 yıllarında Avrupa'da ilk başarılı ve sürdürülebilir bono ihraçlarını gerçekleştirmişlerdir (Eagleton ve Williams, 1997: 261).

17. Yüzyılın başında ilk merkez bankasının temelleri henüz atılmamışken İspanyollar ve müttefikleri Portekizlilerle Hindistan deniz ticaretinde rekabete giren Hollandalılar tek seferlik ortaklıklarla aldıkları büyük riskleri yaymak ve Uzak Doğu'da daimi üsler elde ederek rakiplerini alt etmek amacıyla Hollanda Parlamentosu'ndan (Staten-Generaal) aldıkları ticaret tekeli, bu konuda faaliyet gösteren tüm firmaların ve Flemenk vatandaşların geniş çaplı katılımı ile ilk anonim şirket olan, o tarihe kadar görülmemiş çapta Hollanda Himayesinde Birleşik Doğu Hindistan Şirketi'ni (Vereenigde Nederlandsche Geoctroyeerde Oostindische Compagnie-VOC) kurdular. Şirketin sermayesine katılım oldukça kapsamlıydı, öyle ki sermayesi Çağdaş İngiltere merkezli Doğu Hindistan Şirketi'nden kat kat büyüktü. Döneminin en büyüğü olan Şirket, sermayesine katılanların imtiyazlı bir sistemle oluşturdukları Direktörler Komitesince yönetiliyor ve ortaklarının sorumluluğunu yatırdıkları sermaye ile sınırlı tutuyordu (Ferguson, 2020: 106).

Avrupa'da kağıt para kullanımını önemli ölçüde yaygınlaştıran olaylar Avrupa tarihini de şekillendiren Fransız, Amerikan ve Sanayi Devrimleridir (Eagleton ve Williams, 1997: 316).

4. OSMANLIDA BANKACILIK

İslam toplumlarında mevduat bankacılığının olmayışı finansal hizmetlerin de olmadığı izlenimi yaratmaktadır (Pamuk, 2016: 4). Açık faiz yasağına rağmen gerek Selçuklularda, gerekse Osmanlılarda başta vakıflar olmak üzere çeşitli hukuki şekiller altında faiz yasağı aşılarak fon talepleri karşılanmıştır (Ortabağ, 2018: 119).

Maarif (eğitim-öğretim), nafia (bayındırlık, altyapı), içtimâi (toplumsal) yardım, kalkınma işleri gibi devletin temel görevleri Selçuklular ve Osmanlı İmparatorluğu hakimiyetinde vakıflar aracılığı ile yürütülmüştür (Kurt, 2015: 17).

Nadiroğullarından Muhayrik'in mallarının İslam'a sarf edilmek üzere Hz. Muhammed'e kalması vasiyeti sonrası vefat etmesi üzerine İslam'a uygun ilk vakfın kurulduğu kabul edilmiştir (Kurt, 2015: 24). Gayrimenkullerin vakfedilmesi esas zamanla terk edilerek sadece menkul mallardan kurulu vakıflar mubah sayılır olmuştur. Para vakıfları vakfedilen gayrimenkullerden elde edilen nemaları ve vakfedilen menkulleri İslami usullerde plase ederek risk sermayesi işlevini yerine getiriyorlardı (Kurt, 2015: 52). Bu işlevi yerine getirirken de karz-ı hasen, bidâ'a, mudarebe, mu'âmele, istirbah, istiğlâl, akara tebdil ve îcâr gibi İslami Ticari Hukuk çerçevesinde metodlar kullanmışlardır (Kurt, 2015: 235). İlk para vakfının ne zaman kurulduğu bilinmemekle birlikte bu konudaki Vakıf Tahrirlerinde (1461) ve Kadı Sicillerinde (1483) karşılaşılan ilk belgeler Fatih Sultan Mehmed dönemine işaret etmektedir (Kurt, 2015: 197-236). Bu konuda Anadolu Kadıaskeri Şeyh Mehmed Muhyiddin Çivizâde Efendi'nin fetvâsına ve çeşitli tartışmalara rağmen Sofya'lı Şeyh Bâlî Efendi'nin fetvası ve Kanûnî Sultan Süleyman'ın Çivizâde'ye mektubu ile menkul mallardan kurulu

vakıflar meşruiyet kazanmış olur (Kurt, 2015: 28-31). Böylece Arap Vilayetlerinde hiç görülmemesine rağmen özellikle Rumeli’de ve Anadolu’da finansman ihtiyaçları para vakıflarınca karşılanmaya devam etmiştir.

Galata 528 yılında Galata Fener Kulesi’nin kuruluşundan itibaren İstanbul’da alternatif bir liman ve ticaret merkezi olmuştur. Cenevizlilerin bu noktada ticaret imtiyazları elde etmesiyle birlikte Galata’ya has bir liberalizm oluşmuştur ve bu yapı yüz yıllarca korunmuştur. 1453 yılında Fatih Sultan Mehmet İstanbul Kuşatması sırasında tarafsız kalmaları şartıyla bu yapıyı koruyacağına dair Galatalılara bir ahitnâme verir. Her ne kadar Cenevizliler tarafsızlık sözlerinde durmadıkları için imtiyazlarını kaybetse de tüccar ve esnaf tarafsızlıkları ve ekonomik güçleri sayesinde bu liberalizmi devam ettirebilmiştir (Kazgan, 2005: 170-178).

İspanya’dan 1492 yılında kovulan Yahudiler 1497 yılında Venedik’le geliştirdikleri ticari ve finansal ilişkileri ile birlikte İstanbul’a yerleşmeye başlamışlardır (Ferguson, 2020: 35).

Osmanlı’da 17. yüzyılın sonlarında sarraflar bir lonca çevresinde örgütlenerek işyerlerini Haliç’te Eski İstanbul’un karşısına Galata’ya taşımışlardır (Pamuk, 2018: 193). Bu dönemden sonra Galata Bankerleri olarak anılmaya başlasalar da ilk bankalarını 1840 yılında kurmuşlardır. Bankaları olmasa da Bankerlikleri Osmanlı İmparatorlarına, bürokratlarına ve 19. Yüzyılın ikinci yarısında artık güçlerini aşmaya başlayınca kadar Osmanlı İmparatorluğuna verdikleri borçlardan gelmektedir.

Tereke kayıtları incelendiğinde 16., 17. ve 18. yüzyıllarda Osmanlı İmparatorluğu Topraklarında zenginler servetlerinin önemli kısmını çeşitli adlar altında faizle borç vererek değerlendirmişlerdir (Pamuk, 2016: 5-153). Bunun yanında Tanzimat öncesinde de Osmanlıda finansal hizmetler ihtiyaçlarını karşılayan murabahacılar, ribahorlar ve sandıklar adı altında örgütlenmiş tüccarlar ve kurumlar bulunmaktadır (Ortabağ, 2018: 115).

1844 yılında Londra’da İngiliz tüccarlarca kurulan İzmir Ticaret Bankası (Commercial Bank of Smyrna) Osmanlı İmparatorluğunda faaliyet gösteren ilk banka olmuştur (Pamuk, 2018: 193).

19. Yüzyılın ikinci yarısına gelindiğinde Sanayi Devriminin etkilerinin yanında Fransız ihtilalinin getirdiği milliyetçilik akımları ile Osmanlı İmparatorluğunun finansmanı Galata Bankerlerinin gücünü aşmaya başlayacaktı. Bu durum Galata Bankerlerini ya kendi aralarında, ya da Avrupa Finans Kapitali ile işbirliği yaparak bankalar kurmaya itecekti. Bu işbirliklerinin dışında kalmak 1879 yılında Rüşümü Sitte İdaresinin, 1881 yılında Muharrem Kararnamesi’yle Düyûn-ı Umûmiye’nin ve 1883 yılında Reji İdaresi’nin kurulmasıyla Osmanlı Finans Piyasasında oluşan oligopol vasıtasıyla Osmanlı Sarraflarını ve Galata Bankerlerini proleterleşmeye itecekti (Kazgan, 2006: 50).

Fransız ihtilalinden sonra Osmanlı İmparatorluğu’na kaçarak İstanbul’a yerleşen Fransız banker bir aileye mensup Jacques Alléon ile Venedik kökenli Levanten bir aileye mensup Theodore Manolaki’nin 1847 yılında İmparatorluğun desteği ile kurdukları Dersaadet Bankası (Banque de Constantinople) İmparatorlukta kurulan ilk banka olmuştur (Pamuk, 2018: 193; Ortaç, 2010: 322). Banka olarak isimlendirilse de Dersaadet Bankası fiziki bir ofise, çalışana veya bilançoya sahip olmayıp ortaklarının yürüttükleri faaliyetlere ait bilançoların konsolide edilmesi ile oluşan bir kurumdu (Ortabağ, 2018: 22). Faaliyetlerini sürdürdüğü dönemde kamu finansmanı faaliyetini önemli ölçüde yerine getiren banka Fransız İhtilalinin etkisi ile İstanbul Hükümetinin taahhütlerini yerine getirememesinden de kaynaklı

1852 yılında faaliyetlerini sonlandırdı (Kazgan, 2005: 17). Bu dönemden sonra Osmanlı Devleti finansman ihtiyaçlarını tekrar bankerler ve Mirês gibi komisyoncular ve tefeciler aracılığı ile karşılamayı sürdürmüş, birçok başarısız denemede bulunmuştur. Mirês Olayının ardından Osmanlı kamu finansmanında güçlü bir bakaya ihtiyaç olduğunun Osmanlı ve Avrupalı yetkililerce görülmesi üzerine 1856 yılında Londra’da kurulan Osmanlı Bankası’nın (Ottoman Bank) işbirliği yapacağı yabancılarla birlikte İstanbul’da bir banka kurarak başta kamu finansmanı olmak üzere bankacılık faaliyetlerini yerine getirmesi amacıyla Padişah kararı ve izin verilmiştir (Kazgan, 2005: 43).

1856 yılında kurulan Osmanlı Bankası’nın İmparatorluğun kamu finansmanı taleplerini karşılamada beklenen performansı gösterememesi nedeniyle 1857 yılından itibaren Babiâli’de milli bir banka kurma girişimleri gündeme gelmeye başladı (Ortabağ, 2018: 35).

İmparatorluğun Avrupa’dan direkt borçlanabilmesini sağlamak üzere Londra Merkezli Osmanlı Bankası sermayedarları ile birlikte 1863 yılında Fransız ve İngiliz sermayesince Bank-ı Osmani-i Şahane (Banque Impériale Ottomane) kuruldu (Pamuk, 2018: 193). Banka sermayedarlarının büyük bölümünün Galata Bankerleri olmasından kaynaklı Galata Borsası’nda pay senetleri işlem gören ilk banka oldu (Ortabağ, 2018: 44).

Bank-ı Osmani-i Şahane’nin kurulması ile kamu finansmanı ve bankerlik faaliyetlerinde geri planda kalmaya başlayan Galata Bankerleri 1864 yılında Baltazzi, Kamondo, Zarifi gibi ünlü bankerlerin çevresinde örgütlenerek Osmanlı İmparatorluğu Genel Şirketi’ni (Société Générale de l’Empire Ottomane) kurdular. Bu bankanın kurucusu durumundaki birçok Galata Bankeri şirketi devasa bir bankerler bankasına dönüştürdü (Kazgan, 2005: 59). Bankanın kamu finansmanı yanında esnaf ve tüccarlara da avans ve kredi sağlama imtiyazını da elde etmesi değerinin bir anda yükselmesini sağlamıştır (Kazgan, 2005: 59). Bu şirketin Osmanlı Bankacılığına diğer bir katkısı da ana sözleşmesinin 1882 yılında, kurulacak şirketlere yönelik yayımlanan ana sözleşme şablonunun büyük bölümünü oluşturmasıdır (Ortabağ, 2018: 126).

Bankacılık faaliyetleri ve Galata Bankerleri aracılığıyla ihraç edilen kamu finansmanı senetleri (tahviller) o zaman hava oyunları adı ile adlandırılan tezgah üstü borsacılık faaliyeti yapılan Komisyon Han ve Havyar Han gibi mekanlarda işlem görmeye başladı. O dönem devletin her kademesinde görülen rüşvetten elde edilen gelirlerin aklanması amacıyla bir anda yaygınlaşarak halka indi. Düzenlemelerden uzak olan bu borsacılık faaliyetlerinde bir şekilde kazananın da kaybettiği bir durumun ortaya çıkması üzerine 19 Kasım 1873 tarihinde Dersaadet Tahvilat Borsası Nizamnamesi yürürlüğe girdi (Kazgan, 2005: 63; Abidin Paşa, 2011: 51). Türev araçların hava oyunları adı ile işlem gördüğü bu uzun dönemin sonunda Türkçe isimlendirmelerden yoksun İngilizce isimlendirmelerle işlem görmeye devam etmesi de finansal piyasalarımız için büyük bir eksiklik teşkil etmektedir.

Nihayet 19. yüzyılın son çeyreğine gelindiğinde İslam Dünyasına yönelik İstanbul Arap Sandığı (Comptoir Arabe de Constantinople) ve Dersaadet Millet Bankası gibi küçük sermayeli girişimler ortaya çıkmaya başladı (Ortabağ, 2018, 58). Bu dönemde gerçekleşen önemli girişimlerden biri de Osmanlı Bankacılık Sistemine hareket getirecek olan Crêdit Lyonnais’dır (Ortabağ, 2018: 59).

19. Yüzyılın son 10 yılında Jorj Zarifi gibi Galata Bankerleri ve İstanbul Bankası, Osmanlı İmparatorluğu Genel Şirketi gibi Galata Bankaları gerek borçlanma araçlarını Avrupa’da pazarlayarak gerekse yönetiminde yer aldıkları Duyun-ı Umumiye benzeri Yunan Monopol

Rejisi Şirketi aracılığı ile Yunan Maliyesini Osmanlı Maliyesi gibi yönetebiliyorlardı (Kazgan, 2006: 21-197).

Osmanlı İmparatorluğu'nda bankacılık faaliyetlerinin hızla artmaya ve hem İstanbul'da, hem de taşrada banka şubelerinin açılmaya başladığı yıl ise 1899 olmuştur (Pamuk, 2018: 193-213). Böylece Anadolu'da günümüz bankacılığına benzer faaliyetler hız kazanmaya başlamıştır.

Osmanlı zamanında kurulmuş olan para vakıfları 11 Ocak 1954 Tarih ve 6219 Sayılı Kanun ile %75 sermayesi vakıflara ait olmak üzere kurulan "Türkiye Vakıflar Bankası Türk Anonim Ortaklığı" unvanı altında birleştirilerek para vakfı varlıkları özel hukuk hükümlerine tabi bu bankaya devredilmiştir. Böylece Anadolu'da plasman fonksiyonunu uzun süre üstlenen para vakıfları sonlanmış oluyordu.

Sultan II. Mahmut'un 1839 yılında Avrupa Misyoner Okullarının Osmanlı Topraklarında faaliyetlerine izin vermesiyle tüm yurda yayılan bu okullarda verilen yabancı dil, muhasebe, bankacılık, sigortacılık ve iktisat gibi dersler ticaret hayatının gerektirdiği nitelikleri kazandırıyordu. Nitekim Türk-İslam toplumunun mensuplarının bu okullara devam etmesinin yasak olması bu tüccar sınıf içinde Türk-İslam toplumunun yer almamasının temel nedenini oluşturuyordu. Azınlıklardan oluşan bu tüccar zümrenin eğitimle kazandıkları bu bilgi ve beceriyi Avrupalılar ile işbirliğinde kullanmaları ve belirli süre sonra bu iş birliklerinden ayrılarak işlerine kendi başlarına sahip çıkmaları uzun sürmüyordu. Azınlıkların bu oligopol yapısı onların iktisadi prensiplerden ayrılmadan Renan Milliyetçiliği teorisi çerçevesinde Osmanlılığı kabullenmesini ve merkantilist politikalar izlemelerini sağlamıştır (Kazgan, 2006: 49;138).

Osmanlı İmparatorluğunda 19. yüzyılda sarraflardan üst sosyal sınıfa mensup olmakla birlikte ekonomi ve bilimle donanmış bankerler sınıfı oluşurken Türk-İslam toplumunun çeşitli sebeplerle bu yapı içinde yer almamayı tercih etmelerinden kaynaklı 1908 İttihat Terakki İhtilali'nden sonra kurulmak istenen milli bankalar için Türk-İslam toplumuna mensup bankacı bulmakta sıkıntılar yaşanmıştır (Kazgan, 2005: 164).

Almanya'nın 19. Yüzyılda uzun süren merkantilist politikaları sonucunda sanayileşmesini tamamlayarak finans kapitalini oluşturması sonucunda Alman Bankaları Osmanlı coğrafyasında faaliyet göstermeye başlamış, 1899 yılında Berlin-Bağdat Demiryolu Projesi'nin anlaşmayla sonuçlanmasıyla da İngiliz ve Fransızları geçerek ağırlıklarını giderek arttırmaya başlamışlardır (Kazgan, 2005: 113-115).

Aynı dönemde kıyı kentleri ve limanlarda faaliyet gösteren Avrupalı tarım aletleri ve tarımsal girdi ithalatçıları ile sarraflar arasında oluşan işbirliği ile Osmanlı çiftçisinin bu yapılara âdeta tutsak olması sonucunda dönemin Sadrazamı Mithat Paşa daha önce Tuna Valiliği sırasında deneyerek başarılı olduğu Menafî Sandıkları'nı 1864 yılında Anadolu'da uygulamıştır. Çiftçiden %10 olarak alınan aşar vergisinin %11'e çıkarılarak aşar varidatının artırılan 1 puanı ile finanse edilen bu sandıklar çiftçiye düşük maliyetli finansman ve hibe sağlamayı amaçlamakla birlikte 1867 yılında Ziraat Bankası'nın kuruluşu ile bu yapı altında konsolide edilinceye kadar dönemin bozuk düzeninden kaynaklı memur ve bürokratları finanse etmekten farklı bir fonksiyon gösteremeyecekti (Kazgan, 2006: 127; Ortağ, 2018: 73,74).

Yerel tüccarlarca 1909 yılında komandit şirket olarak kurulan Şirket-i İktisadiye-i Milliye'nin 1911 yılında Konya İktisad-ı Milli Bankası unvanı ile anonim şirkete dönüşmesi İstanbul dışında kurulan ilk milli bankayı ortaya çıkartmış oldu (Ortabağ, 2018: 92).

1863 yılında Bank-ı Osmani-i Şahane'nin kuruluşundan 1913 yılına kadar geçen dönem incelendiğinde Bank-ı Osmani-i Şahane'nin sektör payı tek başına %45'in, Ziraat Bankası ile birlikte değerlendirildiğinde %66'nın altına hiç düşmemiştir (Ortabağ, 2018: 209). Bankaların kaynak yapısı incelendiğinde ise mevduat kalemi dikkate alınmayacak kadar küçük kalmakla birlikte ancak 1904 yılında %10 seviyelerine ulaşabilmiştir (Ortabağ, 2018: 221). Bu dönemde Osmanlı sermayesinin gelişmemesi, ihtiyaç duyulan eğitimli personelin yetiştirilememesi ve kapitülasyonlar sayesinde Bank-ı Osmani-i Şahane Saray ve Bab-ı Ali üzerinde büyük güç sahibi olmuştur.

Bank-ı Osmani ile 1856 yılında başlayıp 1863 yılından sonra Bank-ı Osmani-i Şahane olarak devam eden devlet ve hükümet üzerindeki hakimiyet ancak 24 Mart 1930 Tarihinde Nurullah Esat SUMER'in başkanlığında kurulan Kambiyo Murakebe Heyeti (Bankalar Konsorsiyomu) ile serbest piyasa ilkelerine aykırı uygulamalar ile kısmen sonlandırılabilir (Akpınar, 2019: 32-33).

5. DEĞERLENDİRME VE SONUÇ

İnsanlığın özel mülkiyet kavramını oluşturması ile ekonomik ihtiyaçlarını karşılamaya yönelik ortaya çıkan borç ve faiz kavramları kentleşme ile kısa sürede bankacılık fonksiyonlarını türeterek tefecilik ve bankerlik adı altında kurumsallaşmış, ticaretin gelişmesi ve diğer gelişmelerle birlikte günümüzdeki bankacılık kavramını ortaya çıkartmıştır.

Esasen fon toplama, fon sağlama ve hizmet faaliyetlerini yerine getirmek üzere oluşturulan bu ticari kurumlar tarih boyunca yasaklara ve engellemelere rağmen gelişimine ara vermeden devam etmiştir. Trampa ekonomiden kripto paralara, yazının icadından Sanayi 5.0'a kadar bir çok gelişmeye katkı sağlayan bu köklü kurumlar günümüzde ekonomi politikalarının aktarım mekanizması görevini de yerine getiren en önemli ekonomik aktörler olarak hâlâ dikkat çekmeye devam etmektedir.

KAYNAKÇA

- [1] Abel, A.B., Bernanke, B.S., Croushore, D., Makroekonomi, (Çevirenler: Cemal Balcı, Ömer Faruk Çolak), Efil Yayınevi/Ankara, 2017.
- [2] Abidin P., Hava Oyunları, Osmanlı Borsasında Finansal İşlemler, (Çeviren: Celali Yılmaz), Scala Yayıncılık/İstanbul, 2011.
- [3] Akalın, K., (2010). Eski Ahit Metinlerinde J. Calvin'in Faiz Yorumu. Atatürk Üniversitesi Sosyal Bilimler Enstitüsü Dergisi, 13 (1), 237-252. <https://dergipark.org.tr/tr/pub/ataunisobil/issue/2823/38114>, (Erişim Tarihi: 24.11.2020)
- [4] Akpınar, H.A., Bir Cumhuriyet Akıncısı: Türkiye'de Milli Sanayinin Mimarlarından Nurullah Esat Sumer, Türkiye İş Bankası Kültür Yayınları/İstanbul, 2019.
- [5] Catherine, E., Williams, J., Paranın Tarihi, (Çeviren: Kâhya, Fadime), Türkiye İş Bankası Kültür Yayınları/İstanbul, 1997.
- [6] Eğilmez, M., Tarihsel Süreç İçinde Dünya Ekonomisi, Remzi Kitabevi/İstanbul, 2018.

- [7] Ertürk, Emin (2019). Kilise, Faiz, Kapitalizm: Günahın Meşruiyete Sancılı Bir Geçişin Anatomisi. *Hak İş Uluslararası Emek ve Toplum Dergisi*, 8 (20), 108-134. <https://dergipark.org.tr/tr/pub/hakisderg/issue/45224/546802>, (Erişim Tarihi: 24.11.2020)
- [8] Ferguson, N., *Paranın Yükselişi Dünyanın Finansal Tarihi*, (Çeviren: Barış Pala), Yapı Kredi Yayınları/İstanbul, 2020.
- [9] Güvemli, Oktay (2013). III, Uluslararası Luca Pacioli Muhasebe Tarihi Konferansı ve III. Balkanlar ve Ortadoğu Ülkeleri Muhasebe ve Muhasebe Tarihi Konferansı'nın Ardından. *Muhasebe ve Finans Tarihi Araştırmaları Dergisi*, (5), 22-32. <https://dergipark.org.tr/tr/pub/muftad/issue/30124/325026>, (Erişim Tarihi: 24.11.2020)
- [10] Ildız, E., *Eski Çağ'da Bankacılık ve Bankerlik*, Türkiye Bankalar Birliği, Yayın No: 297/İstanbul, 2013.
- [11] King Leonard W. (2008). *The Code of Hammurabi*, <https://avalon.law.yale.edu/ancient/hamframe.asp>, (Erişim Tarihi: 24.11.2020)
- [12] Herodotos, *The History of Herodotus*. (Çeviren: George Campbell Macaulay), MacMillan and Co./London and New York, 1890 http://wps.pearsoncustom.com/wps/media/objects/2426/2484749/chap_assets/bookshelf/herodotus.pdf, (Erişim Tarihi: 24.11.2020)
- [13] Kazgan, H., *Galata Bankerleri Cilt I*, Orion Yayınevi/İstanbul, 2005.
- [14] Kazgan, H., *Galata Bankerleri Cilt II*, Orion Yayınevi/İstanbul, 2006.
- [15] Kurt, İ., *Para Vakıfları- Nazariyat ve Tatbikat*, Ensar Neşriyat/İstanbul, 2015.
- [16] Ortabağ, E., *Osmanlı İmparatorluğu'nda Bankacılığın Gelişimi ve Regülasyon*, Türkiye Bankalar Birliği, Yayın No: 326/İstanbul, 2018
- [17] Ortaç, Hilal (2010). Batı Anadolu'da Bir Büyük Toprak Sahibi Levanten: Baltacı Manolaki. *Tarih İncelemeleri Dergisi*, 25 (1), 319-336. <https://dergipark.org.tr/tr/pub/egetid/issue/5060/69018>, (Erişim Tarihi: 24.11.2020)
- [18] Örtün, R , Ganite Kurt, Salih Torun, (2011). Muhasebede Çift Taraflı Kayıtlama ve *Kitab-us Sıyakat* . *Muhasebe ve Finans Tarihi Araştırmaları Dergisi*, (1), 34-69. <https://dergipark.org.tr/tr/pub/muftad/issue/30128/325088>, (Erişim Tarihi: 24.11.2020)
- [19] Pamuk Ş., *Osmanlı Ekonomisi ve Kurumları*, Türkiye İş Bankası Kültür Yayınları/İstanbul, 2015.
- [20] Pamuk Ş., *Osmanlı İmparatorluğu'nda Paranın Tarihi*, Türkiye İş Bankası Kültür Yayınları/İstanbul, 2018
- [21] Yaron, Reuven (1970). *The Laws of Eshnunna*. *Israel Law Review*, 5(3), 327-336. <https://www.cambridge.org/core/journals/israel-law-review/article/laws-of-esnunna/78EA0E8452D334715DDD8EAC0BB3F110>, (Erişim Tarihi: 24.11.2020)
- [22] Thomas W., *The Travels of Marco Polo, the Venetian*, Blackmask Online, 2002, <http://public-library.uk/ebooks/60/81.pdf>, (Erişim Tarihi: 24.11.2020)
- [23] <http://www.aizanoi.com/ksayfalar/sayfa/1/14/borsa-yapisi-macellum>, (Erişim Tarihi: 24.11.2020)
- [24] <https://www.britannica.com/topic/Taula-de-Canvi>, (Erişim Tarihi: 24.11.2020)
- [25] <https://www.britannica.com/topic/bank/The-principles-of-central-banking#ref969295>, (Erişim Tarihi: 24.11.2020)
- [26] <https://www.gruppomps.it/en/about-us/history.html>, (Erişim Tarihi: 24.11.2020)

[27] <https://www.berenberg.de/en/berenberg/>, (Eriřim Tarihi: 24.11.2020)

[28] https://www.riksbank.se/globalassets/media/riksbanken-350-ar/tidslinjen/stockholm-banco/24-45-stockholms-banco_eng.pdf, (Eriřim Tarihi: 24.11.2020)

[29] <https://www.riksbank.se/en-gb/about-the-riksbank/history/historical-timeline/>, (Eriřim Tarihi: 24.11.2020)



KONAKLAMA İŞLETMELERİNDE DİJİTAL PAZARLAMA UYGULAMALARI

Betül BULADİ ÇUBUKCU¹

¹ Atatürk Üniversitesi, Sosyal Bilimler Meslek Yüksekokulu, 0000-0003-1535-3071

ÖZET

Turizm kişilerin gezme, görme, eğlenme, dinlenme, eğitim alma gibi nedenlerle ikamet ettikleri yerden başka yerlere seyahat etme faaliyetleridir. Turizm, istihdama olumlu katkısı, döviz getirisi sağlama, bölgesel kalkınmaya olumlu etkileri, sosyo kültürel faydaları, çevre bilincinin oluşması gibi nedeniyle dünya ekonomisi içerisinde önemli bir sektör olarak karşımıza çıkmakta ve tüm ülkelerin dikkatini çekmektedir. Turizm sektörünün faaliyet alanları ulaşım, eğlence, yeme-içme, rehberlik hizmetleri ve konaklama olarak karşımıza çıkmaktadır. Bu alanlar içerisinde en temel turizm faaliyet alanı konaklamadır. Konaklama işletmeleri, turizm sektörü içerisinde turistlerin konaklama ve yeme-içme ihtiyaçlarını karşılayan işletmelerdir. Konaklama işletmelerinin, tüm dünyanın ilgisini çeken rekabetçi turizm sektörü içerisinde ayakta kalabilmeleri için pazarlama faaliyetlerine üst düzey önem göstermeleri gerekmektedir. Günümüz dünyasında klasik pazarlama uygulamaları artık yerini teknolojinin etkin olduğu yeni pazarlama uygulamalarına bırakmıştır. Dijital pazarlama dediğimiz bu yeni pazarlama uygulamaları bilgisayar, telefon gibi teknolojik araçlar kullanılarak yapılan ve sosyal medya, arama motorları, internet reklamları ve web siteleri gibi birçok alanı kullanan bir pazarlama çeşididir. Dijital pazarlama oldukça yaygın olarak kullanılan ve rekabette önemli avantajlar sağlayan bir alandır. Dünyada çok hızlı bir şekilde yaygınlaşıp uygulanmasına rağmen Türkiye’de yerel işletmeler tarafından ne derece uygun kullanıldığı tartışmalı bir konudur. Turizm gibi uluslararası rekabet gerektiren bir sektörde dijital pazarlama artık görmezden gelinemez bir uygulamadır. Bu bağlamda, çalışmamızda turizm sektöründe faaliyet gösteren konaklama işletmelerinin web siteleri ve sosyal medya hesapları incelenmiştir. Çalışmada içerik analizi yapılmıştır. Araştırmaya 2020 yılında Erzurum ilinde faaliyet gösteren TripAdvisor sitesinde bulunan 3,4 ve 5 yıldızlı konaklama işletmeleri dâhil edilmiştir. İçerik analiziyle konaklama işletmelerinin web siteleri, sosyal medya hesapları dijital pazarlama açısından değerlendirilerek sonuçlar sunulmuştur.

Anahtar Kelimeler: Dijital pazarlama, turizm, konaklama işletmesi.

1. GİRİŞ

Turizm dünyada ve Türkiye’de önemli yere sahip bir sektör olarak karşımıza çıkmaktadır. Özellikle istihdama olumlu katkı sağlaması, döviz sağlayıcı özelliği, sosyo kültürel etkileri, bölgesel kalkınmayı desteklemesi gibi faktörler önemini artırmaktadır. Türkiye’de 2019 ilk yarısında açıklanan turizm istatistiklerine göre Türkiye’ye 21.1 milyon ziyaretçi gelmiştir ve 12,6 milyar dolar turizm geliri elde edilmiştir (T.C Kültür ve Turizm Bakanlığı, 2019). Büyük potansiyele sahip turizm sektörünün dünyadaki gelişmelere paralel olarak yeni işletme uygulamaları ve stratejileri geliştirmesi gerekmektedir. Dünyada elektronik ticaretin en yaygın olduğu sektörler arasında; bilişim ve elektronik, telekomünikasyon, finans, perakendecilik, enerji ve turizm yer almaktadır (Ölçer & Özyılmaz, 2007: 69). Bu kapsamda, turizm sektöründeki işletmeler hızlı teknolojik dönüşüm içerisinde kendilerini yeni şartlara hazır hale getirmelidirler. Bu yeniliklerin en önemlilerinden biri dijital pazarlama uygulamalarıdır. Geleneksel pazarlama, pazar araştırması sürecinde veri toplamayı ve ardından tüketicileri daha iyi anlamaya yardımcı olmak için aynı şeyi analiz etmeyi içerir. İnternet teknolojisinin dijital doğası, tüketicilerin özelliklerine ve elektronik ortamdaki davranışlarına ilişkin kapsamlı ve ayrıntılı bir içgörü sağlar (Batinic, 2015: 35). Ayrıca dijital pazarlamanın hızlı olması, çift yönlü iletişim sağlaması, hedefleme özelliğine sahip olması, ölçülebilmesi, maliyetinin düşük olması ve optimizasyon sağlaması dijital pazarlamayı geleneksel pazarlamaya göre üstün kılmaktadır (Gökşin, 2018: 8).

Özellikle turizm sektöründe dijital olarak başarılı olmak için bazı dijital pazarlama araçlarının kullanımı önemli rol oynamaktadır. Bunlar; kaliteli web sitesi, arama motoru optimizasyonu, e-posta pazarlaması, sosyal medyada bulunma, içerik geliştirme, mobil cihaz dostu olmak şeklinde sıralanabilir (Kaur, 2017: 72) . Günümüzde kaliteli bir web sitesi, çevrimiçi iş kurmada bir ön koşuldur. İşletmenin potansiyel müşterilere ulaşması için coğrafi sınırları aşmasına yardımcı olmakla kalmaz, aynı zamanda 7 gün 24 saat erişebilen tüketiciler için dijital hedefler olarak da çalışır. Sosyal medyada bulunma, markaların güvenilirlik oluşturmaya, müşteri hizmetlerini iyileştirmesine yardımcı olur, aynı zamanda müşterilerin neler yaptığını dair bilgi sağlar. Arama motoru optimizasyonu ise kısaca bir işletmenin çeşitli arama motorlarındaki çevrimiçi sıralaması, çevrimiçi popülerliğini belirleyen ve web sitesi ziyaretlerinin artmasına yardımcı olan teknik bir uygulamadır. E-posta pazarlaması maksimum getiri sağlamak için, kişiselleştirilmiş e-postalar kullanarak müşterilerle iletişim kurmayı içermektedir. İçerik geliştirme, çeşitli çevrim içi platformlarda, doğru zamanda alakalı içerikler hazırlanmasıdır. Son olarak, mobil cihaz dostu uygulama hazırladığımız bütün içeriklerin mobil uygulamalara uyum sağlamasını içermektedir (Kaur, 2017: 74).

2. ARAŞTIRMANIN YÖNTEMİ

Araştırmanın yöntemi nitel araştırma yöntemlerinden içerik analizi yöntemidir. İçerik analizi veriden onun içeriğine ilişkin tekrarlanabilir ve geçerli sonuçlar çıkarmak üzere kullanılan bir araştırma tekniğidir (Krippendorff, 1980: 25). Çalışma tarama modeli kullanılarak yapılmıştır. Tarama modeli var olan mevcut bir durumu değiştirmeye kalkışmadan var olduğu biçimiyle betimlemeyi amaçlamaktadır (Karasar, 2005: 77). Çalışmada Trip Advisor sitesinde 2020 yılında Erzurumda bulunan 3, 4 ve 5 yıldızlı konaklama işletmeleri incelenmiştir. Trip Advisor dünyanın en büyük seyahat

platformlarından biridir. Her ay 463 milyon gezgine yardımcı olmaktadır. Trip Adviser 49 pazarda ve 28 dilde hizmet vermektedir (Tripadvisor). Bu platformda Erzurum bölgesinde 3, 4 ve 5 yıldızlı 6 konaklama işletmesi bulunmaktadır. Bu nedenle araştırmamızın örneklemini bu 6 işletme oluşturmaktadır.

Başarılı dijital pazarlama kampanyası özellikleri kaliteli web sitesi, güçlü sosyal medya, arama motoru optimizasyonu, e-posta pazarlaması, ilgi çekici içerik ve mobil cihaz uyumlu web sitesi olarak sınıflandırılabilir (Kaur, 2017: 74). Günümüzde web siteleri her sektör için olduğu gibi turizm sektörü için de çok önemli bir unsur haline gelmiştir. Bir çok işletmenin web sitesi bulunmaktadır fakat kaliteli web sitesi oluşturmanın bazı unsurları vardır. Web sitesinde kullanıcılar sayfayı kolayca gözden geçirebilmeli, metinler resimler arasında yeterli aralıklar bulunmalı, düzenli güncellenmeli, satın alma imkanı sunmalı, kaliteli resimlerle desteklenmelidir (Kaur, 2017: 75). Sosyal medya ise işletmelerin potansiyel tüketicilerle karşı karşıya geldikleri, iletişim kurabildikleri platformlardır. Turizm işletmeleri için güçlü sosyal medya yapısı önem arz etmektedir. Sosyal medya, müşterilerinizi ve potansiyel müşterilerinizi daha önce mümkün olmayan şekillerde tanımanıza olanak tanıyan yeni bir pazarlama aracıdır. Bu platformlarda tüketicilerle işletme ile ilgili paylaşımlar yapılarak, tepkileri takip edilmelidir. Bunu başarı ile yapan işletmeler rekabette öne çıkmaktadırlar. Bu çalışma kapsamında turizm sektöründe başarılı dijital pazarlama kampanyası özelliklerinden web sitesi kalitesi ve sosyal medyada bulunma unsurları üzerinde durulmuş ve işletmeler bu açıdan incelenmiştir.

Araştırmaya dahil edilen 6 konaklama işletmesinin web siteleri ve sosyal medya hesapları incelenmiştir. Web sitesi ve sosyal medya değerlendirmeleri için iki ayrı form hazırlanmış ve bu formlar doldurularak değerlendirme yapılmıştır. Web sitesi değerlendirme formu, Ateş ve Boz (2015) tarafından web sitesi değerlendirme ölçeklerinden faydalanılarak geliştirilen otel web sitesi değerlendirilme ölçeği kullanılarak altı başlık altında hazırlanmış ve web siteleri ayrıntılı olarak değerlendirilmiştir. Sosyal medya değerlendirme formu ise ilgili sosyal medyanın sunduğu unsurlara göre hazırlanmış ve doldurulmuştur.

3. BULGULAR

Çalışmamızda elde ettiğimiz veriler tablolaştırılarak sunulmuştur. İlk olarak işletmelerin web siteleri incelenerek 6 başlık altında sonuçlar ortaya konulmuştur. Web siteleri işletme hakkında genel bilgiler, tesis özellikleri, rezervasyon ve müşteri hizmetleri, iletişim ve ulaşım bilgileri, çevresel çekicilik ve web sitesi yönetimi başlıkları altında incelenmiştir. İncelediğimiz otellerden birinin web sitesine ulaşamamaktadır. Bu nedenle incelediğimiz 5 otelin bilgileri aşağıda verilmiştir. Konaklama işletmeleri K1, K2, K3, K4, K5 ve K6 olarak kodlanmıştır.

İlk olarak işletme hakkında genel bilgilerin web sitesinde sunulmasına baktığımızda K3 ve K5 olarak kodladığımız otellerin bu alanda bilgiler barındırdığını diğer otellerinse bu konuda zayıf kaldığını söyleyebiliriz. İşe alım bilgisi ve ilgili birimlerin e-postaları genel olarak otel sayfalarında ihmal edilmiştir. Ayrıca vizyon, misyon gibi kurumsal imaj yaratan unsurlarda bir otelin web sitesi dışında mevcut değildir.

Çizelge 1. İşletme hakkında genel bilgiler

Değişkenler	K1	K2	K3	K4	K5
Hakkımızda			X	X	X
İşe alım bilgisi		X			
Genel bilgiler			X	X	X
Tanıtım filmi			X		X
Tanıtım fotoğrafları			X		X
İlgili birimlerin e-postaları					
Logo	X	X	X		X
Vizyon					X
Misyon					X
Slogan			X		X

İkinci başlıkta tesis özellikleri incelenmiştir. Tesis özellikleri açısından otellerin genellikle yeterli bilgiler içeren sayfalar hazırladıkları görülmüştür. Sadece fon müziği hiçbir sayfada kullanılmamıştır. Otel tanıtım videosu ihmal edilmiş fakat çok sayıda fotoğraf kullanılmıştır. Ayrıca sanal tur turizm açısından otellerin sunabileceği iyi bir seçenekken sadece bir otel tarafından kullanılmıştır.

Çizelge 2. Tesis özellikleri

Değişkenler	K1	K2	K3	K4	K5
Termal-spa bilgileri	X	X	X		X
Sağlık güzellik bilgisi	X	X	X		X
Oda bilgileri	X	X	X	X	X
Restaurant bar bilgileri	X	X	X	X	X
Toplantı salonu bilgileri	X	X	X	X	X
Organizasyon bilgileri	X	X	X	X	X
Aktivite bilgileri	X	X	X	X	X
Otel resimleri	X	X	X	X	X
Oda resimleri	X	X	X	X	X
Fon müziği					
Otel tanıtım videosu			X		
Sanal tur				X	

Üçüncü başlıkta rezervasyon ve müşteri hizmetleri incelenmiştir. Bu alan web siteleri açısından önemli olmasına karşın K2, K3 ve K4 olarak kodlanan otellerin bilgileri çok eksik olarak görülmüştür. Online ödeme ve online rezervasyon gibi turizm alanında tüketicilere büyük kolaylık sağlayan unsurların web sitelerinde olmayışı önemli bir eksikliklerdir. Yine rezervasyon kısmı içerik olarak daha dolu iken müşteri hizmetleri kısmı oteller tarafından ihmal edilmiştir.

Çizelge 3. Rezervasyon ve müşteri hizmetleri

Değişkenler	K1	K2	K3	K4	K5
Online rezervasyon	X			X	X
E-posta ile rezervasyon	X	X			
Farklı ödeme şekilleri				X	X
Online ödeme	X				X
Fiyat bilgisi	X			X	X
Farklı para birimlerinde fiyat bilgisi					
Promosyon bilgileri	X				X
Kampanya bilgileri	X				X
Rezervasyon hattı	X	X	X	X	X
Güvenlik bilgisi	X		X	X	X
Online şikayet yorum					X
Online müşteri hizmeti	X				
Geri bildirim formu					
Online anket					
Memnuniyet mektupları	X				X
Ziyaretçi defteri					

Dördüncü başlık olarak iletişim ve ulaşım bilgileri incelenmiştir. Bu alanda otellerin hepsinin oldukça bilgi aktardığını söyleyebiliriz.

Çizelge 4. İletişim ve ulaşım bilgileri

Değişkenler	K1	K2	K3	K4	K5
Otel harita gösterimi	X	X		X	X
Otelin uydu görüntüsü	X	X		X	X
Otelin ulaşım bilgisi	X	X	X	X	X
E-posta bülten üyeliği	X				X
Otel telefon numarası	X	X	X	X	X
Otel adresi	X	X	X	X	X
Çağrı merkezi	X				X
İletişim bilgileri	X	X	X	X	X
Sosyal medya linkleri	X	X	X	X	X

Beşinci kısımda çevresel çekicilik incelenmiştir. Bu kısımda otellerin oldukça eksiklikleri mevcuttur. Bu alanda en başarılı otel K5 olarak kodladığımız otel olarak karşımıza çıkmaktadır.

Çizelge 5. Çevresel çekicilik

Değişkenler	K1	K2	K3	K4	K5
Hava durumu bilgisi	X		X		
Yerel bölge bilgileri					X
Basın bülteni					X
Basında biz					X
Basın arşivi					X
Yenilik ve haber duyuruları	X	X			X
Zincire bağlı otel linkleri					X
Yerel saat bilgisi					X
Şehrin cazibe merkezleri					X

Altıncı ve son kısımda web sitesi yönetimi incelenmiştir. Genel olarak web sitesi yönetim unsurlarının varlığından söz edebiliriz fakat turizm sektörü açısından önemli olan son güncellenme tarihi otel sayfalarında belirtilmemiştir.

Çizelge 6. Web sitesi yönetimi

Değişkenler	K1	K2	K3	K4	K5
Site girişi	X	X	X	X	X
Ana sayfaya kolay ulaşım	X	X	X	X	X
Site haritası	X	X	X	X	X
Site içi arama motoru	X				
Yabancı dil seçenekleri	X	X	X	X	X
Son güncelleme tarihi					

Çalışmamızın bu aşamasında ilgili otellerin sosyal medya hesapları incelenmiştir. Çalışmada, yaygın olarak kullanılan ve otellerin web sitesinde linklerini paylaştıkları facebook, instagram, twitter, youtube ve pinterest sosyal medya platformları değerlendirilmiştir. Öncelikle otellerin bu sosyal medya platformlarında hesapları olup olmadığına bakılmıştır.

Çizelge 7. Sosyal medya hesapları

Sosyal medya platformları	K1	K2	K3	K4	K5	K6
Facebook	X	X	X	X	X	X
Instagram	X	X			X	X
Twitter		X		X	X	
Youtube	X					
Pinterest	X					

Çalışmamızda incelediğimiz 6 konaklama işletmesinin hepsinin facebook hesabı olduğu tespit edilmiştir. Facebook hesabında konaklama işletmeleri için oldukça önemli bir alan olmasına rağmen 4 otelin online rezervasyonu olmadığı, otellere müşteri kazandırmak için önemli olan etkinlik paylaşımının 4 otelin hesabında olmadığı fakat iletişim bilgileri, konum paylaşımı ve fotoğraf paylaşımının bütün otellerin hesabında olduğu görülmüştür. Instagram hesapları incelendiğinde 4 konaklama işletmesinin instagram hesabının mevcut olduğu görülmüştür. En fazla takipçi sayısı K1 olarak kodladığımız otele aittir. Twitter hesaplarına bakıldığında 3 konaklama işletmesinin hesabı olduğu görülmüştür. Fakat bu sosyal medya platformunun en önemli özelliği olan tweet sayısı bakıldığında en fazla tweet sayısının 1.973 adetle K5 oteline ait olduğu görülmüştür. Youtube ve pinterest sosyal medya platformlarını sadece 1 otel kullanmaktadır fakat çok etkin kullanılmadığı görülmektedir.

Çizelge 8. Sosyal medya hesap içerikleri

Sosyal medya hesap içerikleri		K1	K2	K3	K4	K5	K6
Facebook	Online rezervasyon	Var	Var	Yok	Yok	Yok	Yok
	Video paylaşımı	Var	Var	Var	Yok	Var	Yok
	Etkinlik paylaşımı	Var	Yok	Yok	Yok	Var	Yok
	Konum paylaşımı	Var	Var	Var	Var	Var	Var
	Beğeni sayısı	13.560	1.382	681	14	87.078	39
	Takipçi sayısı	13.560	1.372	688	14	86.648	39
	İletişim bilgileri	Var	Var	Var	Var	Var	Yok
	Ziyaretçi fotoğrafları	Var	Yok	Var	Yok	Var	Yok
	Fotoğraf paylaşımı	Var	Var	Var	Var	Var	Var
Instagram	Gönderi sayısı	775	938			1.059	19
	Takipçi sayısı	12.600	4.012			6.887	102
	Takip sayısı	109	316			20	423
	İletişim bilgileri	Var	Var			Var	Var
	Hikaye paylaşımı	Var	Var			Var	Yok
Twitter	Tweet sayısı		631		0	1.973	
	Konum paylaşımı		Var		Var	Yok	
	Takip sayısı		513		40	1.322	
	Takipçi sayısı		301		5	1.226	
Youtube	Video paylaşımı	Var					
	Açıklamalar	Var					
	Görüntülenme sayısı	9.118					
Pinterest	Açıklamalar	X					
	Takipçi sayısı	0					
	Takip sayısı	0					

4. GENEL DEĞERLENDİRME VE SONUÇLAR

Erzurum bölgesinde bulunan 3,4 ve 5 yıldızlı konaklama işletmeleri üzerinde yapılan bu çalışmada dijital pazarlama kapsamında işletmelerin web siteleri ve sosyal medya hesapları incelenmiştir. Web sitelerindeki işletme hakkındaki bilgiler kısmında otellerin çok kapsamlı bilgi oluşturmadıkları görülmüştür. Sadece K5 olarak kodladığımız otelin bu alandaki bilgileri ayrıntılı olarak mevcuttur. Bu otelin kurumsallaşmış bir oteller zincirinin parçası olması buna katkı sağlamıştır. Türkoğlu ve Çizel (2016) yaptıkları çalışmada konaklama işletmelerinde kurumsallaşma ile reket gücü arasında ilişki olduğunu tespit etmişlerdir. Konaklama işletmelerinin vitrini olan web sitelerinde kurumsallaşmanın göstergesi olan işletme hakkındaki bilgiler kısmına önem verilmesi gerekmektedir. Yaptığımız çalışmada incelediğimiz otellerin tesis özellikleri konusunda web sayfalarında bilgileri ayrıntılı olarak hazırladıkları görülmektedir. Günümüzde satın alma kararını dijital ortamda veren turistik tüketicileri bilgilendirmek açısından tesis özelliklerinin açıklanması oldukça önemlidir. Rezervasyon ve müşteri hizmetleri kısmında iki otel dışında bu alanı etkin kullanılmadığı görülmektedir. Özellikle online rezervasyon özelliğini kullanmayan konaklama işletmelerinin günümüz dijital ortamında yetersiz kalacakları düşünülebilir. İletişim ve ulaşım bilgileri konusunda işletmelerin yeterli bilgi sunduklarını söyleyebiliriz. Çevresel çekicilik dediğimiz daha çok işletmenin bulunduğu bölge ile ilgili bilgileri yansıtma konusunda K5 olarak kodladığımız otel dışındaki otellerin yeterli bilgi sunmadığını görmekteyiz. Oysa turizm sektöründe bölgenin çekiciliği ürünün satılmasında etkili bir unsurdur. Konaklama işletmelerinin web sitelerini hazırlarken bölgeyi tanıtmaları, cazibe merkezlerini görsellerle sunmaları aynı zamanda saat, hava durumu gibi yerel bilgileri vermeleri olumlu olacaktır. İşletmelerin web sitesi yönetimi kısmında başarılı olduğunu söyleyebiliriz.

Konaklama işletmelerinin facebook, instagram, twitter, youtube ve pinterest sosyal medya platformlarındaki hesapları incelenmiştir. Sadece bir otelin Youtube ve pinterest sosyal medya hesabı bulunmaktadır. Fakat o otel de bu hesapları etkin kullanmamaktadır. Bir video paylaşım platformu olan youtube platformunun yeterli açıklama ve bilgi ortamı oluşturmadığı için oteller açısından tercih edilmediği düşünülebilir. Pinterest uygulaması ise aslında pinterest business başlığı altında işletmelere işlevsel unsurlar sunmaktadır fakat çok yaygın kullanılmadığı kanısı bu platformu tercih etmemelerini sağlamış olabilir.

Sonuç olarak, bu bölgede faaliyet gösteren konaklama işletmelerinin dijital pazarlamanın bazı araçlarını kullandıklarını fakat etkin kullanım konusunda sıkıntılar yaşadıklarını görmekteyiz. Turizm sektörü uluslararası rekabetin söz konusu olduğu bir sektör olduğu için konaklama işletmelerinin acilen dünyada kullanılan dijital pazarlama araçlarını etkin, verimli ve sistemli bir şekilde kullanmaları gerekmektedir. Fakat şunu da belirtmeliyiz, bu çalışmada dijital pazarlama araçlarının tamamının kullanımını incelenememiştir. Bölgedeki konaklama işletmelerinin, dijital pazarlama faaliyetleri açısından tam bir değerlendirmesinin yapılabilmesi için tüm açılardan incelenmesi gerekmektedir.

KAYNAKÇA

Aralık 11, 2020 tarihinde Tripadvisor: <https://tripadvisor.mediroom.com/tr-about-us> adresinden alındı

Ateş, U., & Boz, M. (2015). Konaklama İşletmelerinin Web Sitelerinin Değerlendirilmesi; Çanakkale Örneği. *JEBPIR* , 63-84.

Batinic, I. (2015). The Role And Impotance Of Internet Marketing. *Journal of Process Management – New Technologies, International* , 34-38.

Gökşin, E. (2018). *Dijital Pazarlama Temelleri*. İstanbul: Abaküs Kitap.

Karasar, N. (2005). *Bilimsel Araştırma Yöntemleri*. Ankara: Nobel Yayınları.

Kaur, G. (2017). The Importance Of Digital Marketing In The Tourism. *International Journal of Research - GRANTHAALAYAH* , 72-77.

Krippendorff, K. (1980). *Content Analysis : An Introduction To Its Methodology*. Beverly Hills Calif: Sage Publications.

Ölçer, F., & Özyılmaz, A. (2007). Elektronik Ticaret ve Sanal Organizasyonlarda Uygulanması. *Süleyman Demirel Üniversitesi İİBF Dergisi* , 67-94.

T.C Kültür ve Turizm Bakanlığı. (2019). 12 18, 2020 tarihinde T.C Kültür ve Turizm Bakanlığı Web Sitesi: <https://yigm.ktb.gov.tr/Eklenti/64688,turizm-istatistikleri--ocak-haziran-2019-2pdf.pdf?0> adresinden alındı

Türkoğlu, N., & Çizel, B. (2016). Kurumsallaşma ve Rekabet Gücü İlişkisi Üzerine. *Dosya Dışı* , 156-184.

DIYARBAKIR
26 - 27 ARALIK 2020

FACTORS INFLUENCING BUILDING CONSTRUCTION PROJECTS MANAGEMENT OF COMMERCIAL REAL ESTATE IN BAUCHI METROPOLIS

SANI INUSA MILALA

ORCID ID: [Orcid.org/0000-00017332459](https://orcid.org/0000-00017332459)

Department of Estate management and valuation, Abubakar Tafawa Balewa University Bauchi,
Bauchi state Nigeria

IBRAHIM ISHIYAKU

Department of Estate management and valuation, Abubakar Tafawa Balewa University Bauchi,
Bauchi state Nigeria

SHUAIBU H MANGA

Estate Management Department Federal Polytechnic Mubi, Adamawa state, Nigeria

ABSTRACT

Globally, delay in construction projects is one of the most common, costly, complex and risky problems encountered in construction projects success. Construction projects take place all over the world, it entails building works, water works civil works, Road works and many others related works, this paper aimed at assessing the factors influencing building construction project management. The study involved the use of questionnaire survey where 123 set of questionnaire was administered and 119 set of was screened and use for the analysis, from result obtained in the study it was found that factors influencing building construction project management in bauchi metropolis, based on five point measurement scale, were Economic Factor with the highest 3.69 mean value ranked 1st, and political factor rates with the lowest mean value of ranked the 15th, the factors affecting the construction project management techniques, were Size of the Project with the highest mean value of 3.90 ranked 1st, and Poor planning with lowest mean value of 2.64 rank the 15th and it was also found that construction project management techniques has substantial strong size effect of 68.2% on construction cost, time and overall performance and it was concluded that the factors that affect construction project

management is not beyond control and it has pervasive effect on the over project time completion and even performance.

KEYWORDS: *construction, project and management*

1.0 INTRODUCTIONS

Globally, delay in construction projects is one of the most common, costly, complex and risky problems encountered in construction projects success. Construction projects takes place all over the world, it entails building works, water works civil works, Road works and many others. Every construction project has the following constraints; time, cost and quality. It is common to experience delays during construction projects. Delays do not always result from a single catastrophic event. Delays can cause substantial damages to a firm. Construction industry has been frequented with occasional delays and disruptions causing time and cost overruns. These delays and disruptions are sources of potential risks that current studies are looking into ways to manage such as technical, social, economic, legal, financial, resource, construction and commercial (Kikwasi, 2012).

A major concern of stakeholders (clients, consultants, contractors, e.t.c) in Nigerian construction industry is how to improve service delivery. Mitullah and Wachira (2003) have reported that the development of an efficient construction industry is an objective of policy in most countries. The construction industry is the pivot of any economy and a belief held in both the developed and developing countries (Nubi. 2003). Adam (1992) emphasized that through its contribution v to National Gross Domestic Product (GDP), labour, employment and gross fixed capital formation (GFCF) construction industry's importance in the overall economy cannot be underestimated. The industry provides the infrastructure, buildings, roads, bridges, dams, ports and other construction products that are required for economic development.

In a study carried out in Florida State Ahmed, Azhar, Castillo and Kapagantulla (2002) state that delays of construction projects are indeed a universal phenomenon. They are also most always accompanied by cost and time overruns. Construction project delays further have a debilitating effect on all parties (owner, contractor, and consultant). It is therefore correctly deduced that factors affecting construction project completion is a study of interest to all parties. This is in agreement with Ahmed et al. (2002) observation that project delays have been a topic of concern in the construction industry.

The cost of constructing a house has a direct relationship to the final selling price (Al-Tabtabaj, 2002). According to World Bank (2011) report there is a crucial missing piece of the puzzle towards improving access to housing as the current levels of production are too low and too expensive. A number of studies have been done to investigate factors that determine project implementation (Al-Tabtabaj, 2002).Whereas this could be true to some extent, it cannot be substantiated as parties privy to contract have specified and clearly spelt out roles to play for successful implementation of projects. It is the duty of the client to meet all financial obligations of the project. Consultant's duties are such as responsibility to plan, design and ensure project implementation, monitoring and evaluation of costs and supervision of the project. The contractors are tasked with actualizing or realization, crystallization of the client's desire or dream to tangible product that meets set criterion and within certain set out parameters.

Lessons could be learned from other countries which have successfully lowered the cost of housing by looking at size, materials, construction techniques, zoning, land acquisition and provision of infrastructure. Increasing the scale of developments will be a crucial factor in lowering cost of housing. Mariano (2011) concurs by noting that while prices have risen significantly over an extended period and population growth has been quite strong, there has been no pick-up in the supply of new housing in Nigeria. Therefore, this study will investigate the factors influencing building construction projects management of commercial real estate in Bauchi and make contribution to body of knowledge.

2.0 LITERATRE REVIEW

Construction Project Management

Construction project management according to Opara, (1986) is the overall planning, co-ordination and control of a project from inception to completion aimed at meeting a client's requirements in order to produce a functionally and financially viable project that will be completely feasible. Construction Project Management is that which applies to the construction sector (Lewis J.P (2007). The most common responsibilities of a Construction Manager according to The Construction Management Association of America (CMAA) fall under the following seven (7) categories: Project Management Planning, Cost Management, Time Management, Quality Management, Contract Administration, Safety Management and CM Professional Practice which includes specific activities like defining the responsibilities and management structure of the project management team, organizing and leading by implementing project controls, defining roles and responsibilities and developing communication protocols and identifying elements of project design and construction likely to give rise to disputes and claims. Arnaboldi et.al, 2004)

A project manager is a professional in the field of project management having the responsibility of planning, execution and closing of any project, typically relating to construction industry, architecture e.t.c (Muller and Turner, 2007)

Project Management according to PMBOK (2004) is application of knowledge, skills, tools and techniques to project activities to achieve project requirements. Project management is accomplished through the application and integration of the project management processes of initiating, planning, monitoring, controlling and closing. (Wysocki and Lewis, 2001).

PMBOK (2004) identifies nine knowledge areas that Construction Project Managers should be familiar with in order to be considered professionals. These are as follows:

2.1.1 Construction Project Integration Management

Project integration management ensures that the project is properly planned, executed and controlled, including the exercise of formal project change control. As the term applies, every activity must be co-ordinated or integrated with every other one in order to achieve the desired project outcomes. (Muller and Turner, 2007)

2.1.2 Construction Project Scope Management

Changes to project scope are often the factors that "kill" a project. Scope management includes authorizing the job, developing a scope management that will define the boundaries of the project, sub-dividing the work into manageable components with deliverables, verifying that the amount of work planned has been achieved and specifying scope change control procedures. (Muller and Turner, 2007)

2.1.3 Construction Project Time Management

Time management implies personal efforts to manage one's time. For Construction projects, it refers to developing a schedule that can be met, then controlling work to ensure that this happens. Project Time Management in construction can be called *schedule management* (Patel 2008)

This is however a powerful technique, particularly for white collar, supervisory and management personnel

Time management involves minimization of wasteful elements of person's administrative work. Lack of efficient and efficient time management leads to:

- Interruptions by drop-in visitors (without appointment)
- Attending lengthy and unnecessary meetings that accomplish very little
- Inability to say "no" for some tasks
- Procrastination and lack of decisiveness
- Inability to delegate work
- Taking on much more than can be handled
- Lack of responsibility and authority to do certain jobs
- Delayed, inaccurate or inadequate information
- Taking orders from too many people
- Handling too many "crisis" situations
- Lack of organization of tasks by priority or target dates
- Lack of determination to complete tasks assigned
- Lack of organization on and around desk
- Unnecessary socialization
- Poor filing system
- Making unnecessary trips to people, departments, copy machines etc.
- Excessive conversation time
- Too many rescheduling of meeting, personal engagements etc.

(Stukenbruck & Zomorrodian, 1987)

All these does not encourage and will never improve productivity level in construction industry because time the say is money. Efficient use of time during construction however will always improve human productivity level in aconstruction industry. It is too often ignored, particularly by management people who preach productivity to their subordinates.

To minimize these "time-wasters", time management applies simple, common-sensible but very effective programming rules to very item of work, one of which is: "never handle same task twice". (Stukenbruck & Zomorrodian, 1987)

Employees are given freedom in determining their hours of work. The schedule of the time series can be given as:

- Core time (hours when all employees must be at work)
 - Flexible time (hours when employees can vary their time of arrival and departure)
- Compressed Work Week:

Working for same number of hours but for fewer days / week

- 08 hours 05 days
- 10 hours 04 days

This time schedule series is a concept of time management knowing when to work, the time allocated in hours for each tasks to be done and the relaxation period to cool down heels. (Stukenbruck & Zomorrodian, 1987)

Construction Project Cost Management

This involves estimating the cost of resources, including people, equipment, materials and such things as travel and other support details. Costs are budgeted and tracked to keep the project within the budget. (Patel, 2008)

Construction Project Quality Management: As commented by Pinto (2005), one cause of project failure is that quality is overlooked or sacrificed so that a tight deadline can be met. It is not very helpful to complete a project on time, only to discover that the thing delivered won't work properly. Quality Management included both quality assurance (planning to meet quality requirements) and quality control (steps taken to monitor results to see if they conform to requirements).

Construction Project Human Resource Management

Managing human resources is often overlooked in construction projects. It involves identifying the people needed to do the job, defining their roles, responsibilities and reporting relationships, acquiring those people and then managing them as the project is executed. (White & Fortune, 2002)

Construction Project Communications Management

Communication management involves planning, executing and controlling the acquisition and dissemination of all information relevant to the needs of all project stakeholders. This information will include project status, accomplishments events that may affect other stakeholders or projects and so on. (White & Fortune, 2002)

Construction Project Risk Management

Risk Management is the systematic process of identifying, quantifying, analyzing and responding to project risk. It includes maximizing the profitability and consequences of positive events and minimizing the profitability and consequences of adverse events to project objectives. This is an extremely important aspect of project management that is sometimes overlooked by novice project managers. (White & Fortune, 2002)

Construction Project Procurement Management

Procurement of necessary goods and services for the project is the logistics aspects of managing a job. It involves deciding what must be procured, issuing request for bids or quotations, selecting vendors, administering contracts and closing them when the job is finished.

FUNCTIONS OF CONSTRUCTION PROJECT MANAGEMENT

The functions of project management for construction generally include the following:

1. Specification of project objectives and plans including delineation of scope, budgeting, scheduling, setting performance requirements, and selecting project participants.
2. Maximization of efficient resource utilization through procurement of labor, materials and equipment according to the prescribed schedule and plan.
3. Implementation of various operations through proper coordination and control of planning, design, estimating, contracting and construction in the entire process.
4. Development of effective communications and mechanisms for resolving conflicts among the various participants.

According to Adedeji (1989), Construction planning is a fundamental and challenging activity in the management and execution of construction projects. It involves the choice of technology, the

definition of work tasks, the estimation of the required resources and durations for individual tasks, and the identification of any interactions among the different work tasks. A good construction plan is the basis for developing the budget and the schedule for work. Developing the construction plan is a critical task in the management of construction, even if the plan is not written or otherwise formally recorded. In addition to these technical aspects of construction planning, it may also be necessary to make organizational decisions about the relationships between project participants and even which organizations to include in a project. For example, the extent to which sub-contractors will be used on a project is often determined during construction planning.

THE ROLE OF CONSTRUCTION PROJECT MANAGERS

A construction project's execution is planned and controlled by the project manager. The project manager is assigned by the Agency or the contractor (Westland, 2003). The project manager must have adequate authority to exercise the responsibility of forming and managing a team for support of the project. The project manager must have prior experience managing similar projects in the past. If an Agency cannot commit such an individual with adequate time and resources, the Agency is well advised to outsource project management services for management of the project. The project manager may be tasked with management of multiple projects that may require assignment of additional project managers for support. In such cases the project manager is taking on the role of project manager activities without a project manager. It shows the multiple interactions an Agency faces without a project manager to manage the work activities involved in delivering a new capital asset (Westland, 2003). Project management organization is structured with the assignment of a project manager to manage project work activities. (White and Fortune, 2002)

CONSTRUCTION MANAGEMENT TECHNIQUES AND TOOLS

Different techniques and tools are used in managing projects for a describable outcome. Some of these techniques are Work Breakdown Structure, Gantt Charts, PRINCE 2, Project Networks (Critical path Networks and Programme Evaluation and Review Techniques), Project Sensitivity Analysis, Cost Benefit Analysis, Graphical Evaluation and Review Technique (GERT) and Construction Project Software.

Work Breakdown Structure (WBS) deals with breaking down of the project into manageable individual components in a hierarchical structure. Such a structure defines tasks that can be completed independently of other tasks, facilitating resource allocation, assignment of responsibilities and measurement and control of project. Wysocki (2009) also observed that it is a veritable tool for defining work packages and developing and tracking the cost and schedule for the project. Work Breakdown Structure (WBS) provides a common framework for the natural development of the overall planning and control of a project and it is the basis for dividing work into definable increment from which the Statement of Work can be developed and technical, schedule cost and labour hour reporting can be established. (Abbasi & Al-Mharmah, 2000)

Gantt chart is a useful construction technique for planning and scheduling projects. It shows graphical representation of the duration of the duration of tasks against progression of time. It was developed by Henry Gantt in 1915 purposely for monitoring projects progression and tracking. Gantt charts have become a common technique for representing the phases and activities of a project Work Breakdown Structure (WBS) so they can be understood by a wide audience all over the world (Wysocki, 2009).

The Line of Balance (LOB) technique was originated by the Goodyear Company in the early 1940's and was developed by the U.S. Navy in the early 1950's for the programming and control of both repetitive and non-repetitive construction projects.

Network Analysis methods are very popular in larger projects but present complications in projects of repetitive nature such as high-rise building construction. Critical Path Method (CPM) based techniques have been criticized for their inability to model repetitive projects.

Prince 2 which connotes Project In Controlled Environment 2 is a process based method for effective project management. It is a *de facto* standard used extensively by the UK government and is widely recognized in the private and public sector, both in the UK and internationally. Its features include focus on business justification, division of project into manageable and controllable stages, flexible in application at a level appropriate to the project management team. PRINCE 2 basically describes product based planning, change control technique and quality review technique.

Project Sensitivity Analysis determines which variable have the most potential to affect project. Variables include task duration, success rate and costs, risks, lags between predecessors and successors, project duration, total project cost and so on. It is also useful in decision making under uncertainty and risk (Abbasi & Al- Mharmah, 2000)

Cost Benefit Analysis (CBA) is one of the most widely accepted and applied methods for project appraisal for large scale infrastructure in the public and private sector. CBA is a prescriptive technique that provides guidance on the criteria to take account in decision making, ensuring that the net aggregate benefits to society outweigh net aggregate cost (Patel, 2008)

Graphical Evaluation and Review Technique (GERT) is a network analysis technique used in construction project management that allows probabilistic treatment of both network logic and activity duration estimates. It is a useful management tool for planning, coordinating and controlling complex projects (Westland, 2003). The key objective of GERT is to evaluate on the basis of the network logic and estimated duration of the activity and derive inference about some activities that may not be performed. GERT can be used with a complimentary network analysis evaluation of activities (path) has the least amount of scheduling flexibility and therefore will most likely determine when the project can be completed. (Muller & Turner, 2007).

Programme Evaluation and Review Technique (PERT) is an event-and-probability based network analysis system generally used in projects where activities and their durations are difficult to define. PERT is often used in large programme where the project involves numerous organizations at widely different locations. (Abbasi & Al- Mharmah, 2000) An alternative to CPM is the PERT project planning model, which allows a range of durations to be specified for each activity. In Program evaluation and review technique (PERT), complex projects require a series of activities, some of which must be performed sequentially and others that can be performed in parallel with other activities. This collection of series and parallel tasks can be modeled as a network. While CPM is easy to understand and use, it does not consider the time variations that can have a great impact on the completion time of a complex project. The Program Evaluation and Review Technique (PERT) is a network model that allows for randomness in activity completion times. PERT was developed in the late 1950's for the U.S. Navy's Polaris project having thousands of contractors. It has the potential to reduce both the time and cost required to complete a project. (Pinto, 2007). The Network Diagram In a project, an activity is a task that must be performed and an event is a milestone marking the completion of one or more activities. Before an activity can begin, all of its predecessor activities must be completed. Project network models represent activities and milestones by arcs and nodes. PERT originally was an activity on arc network, in which the activities are represented on the lines and milestones on the nodes. Over time, some people began to use PERT as an activity on node network. The PERT chart may have multiple pages with many sub-tasks.

Steps in the PERT Planning Process

PERT planning involves the following steps:

1. Identify the specific activities and milestones.
2. Determine the proper sequence of the activities.
3. Construct a network diagram.
4. Estimate the time required for each activity.

5. Determine the critical path.

6. Update the PERT chart as the project progresses.

1. Identify Activities and Milestones: The activities are the tasks required to complete the project. The milestones are the events marking the beginning and end of one or more activities. It is helpful to list the tasks in a table that in later steps can be expanded to include information on sequence and duration.

2. Determine Activity Sequence: This step may be combined with the activity identification step since the activity sequence is evident for some tasks. Other tasks may require more analysis to determine the exact order in which they must be performed.

3. Construct the Network Diagram: Using the activity sequence information, a network diagram can be drawn showing the sequence of the serial and parallel activities. For the original activity-on-arc model, the activities are depicted by arrowed lines and milestones are depicted by circles or "bubbles". If done manually, several drafts may be required to correctly portray the relationships among activities. Software packages simplify this step by automatically converting tabular activity information into a network diagram.

4. Estimate Activity Times: Weeks are a commonly used unit of time for activity completion, but any consistent unit of time can be used.

A distinguishing feature of PERT is its ability to deal with uncertainty in activity completion times.

For each activity, the model usually includes three time estimates:

- Optimistic time - generally the shortest time in which the activity can be completed. It is common practice to specify optimistic times to be three standard deviations from the mean so that there is approximately a 1% chance that the activity will be completed within the optimistic time.
- Most likely time - the completion time having the highest probability. Note that this time is different from the expected time.
- Pessimistic time - the longest time that an activity might require. Three standard deviations from the mean are commonly used for the pessimistic time. PERT assumes a beta probability distribution for the time estimates. For a beta distribution, the expected time for each activity can be approximated using the following weighted average: $\text{Expected time} = (\text{Optimistic} + 4 \times \text{Most likely} + \text{Pessimistic}) / 6$ This expected time may be displayed on the network diagram. To calculate the variance for each activity completion time, if three standard deviation times were selected for the optimistic and pessimistic times, then there are six standard deviations between them, so the variance is given by: $[(\text{Pessimistic} - \text{Optimistic}) / 6]^2$

The variance in the project completion time can be calculated by summing the variances in the completion times of the activities in the critical path. Given this variance, one can calculate the probability that the project will be completed by a certain date assuming a normal probability distribution for the critical path. The normal distribution assumption holds if the number of activities in the path is large enough for the central limit theorem to be applied. Make adjustments in the PERT chart as the project progresses. As the project unfolds, the estimated times can be replaced with actual times. In cases where there are delays, additional resources may be needed to stay on schedule and the PERT chart may be modified to reflect the new situation.

Benefits of PERT

PERT is useful because it provides the following information:

- Expected project completion time.

- Probability of completion before a specified date.
- The critical path activities that directly impact the completion time.

- The activities that have slack time and that can lend resources to critical path activities.
- Activity start and end dates.

Limitations of PERT

The following are some of PERT's weaknesses:

- The activity time estimates are somewhat subjective and depend on judgement. In cases where there is little experience in performing an activity, the numbers may be only a guess. In other cases, if the person or group performing the activity estimates the time there may be bias in the estimate.
- Even if the activity times are well-estimated, PERT assumes a beta distribution for these time estimates, but the actual distribution may be different.
- Even if the beta distribution assumption holds, PERT assumes that the probability distribution of the project completion time is the same as that of the critical path. Because other paths can become the critical path if their associated activities are delayed, PERT consistently underestimates the expected project completion time. The underestimation of the project completion time due to alternate paths becoming critical is perhaps the most serious of these issues. To overcome this limitation, Monte Carlo simulations can be performed on the network to eliminate this optimistic bias in the expected project completion time.

Lean construction Management Technique: Managing construction under Lean is different from typical contemporary practice because it has a clear set of objectives for the delivery process, is aimed at maximizing performance for the customer at the construction project level, designs concurrently product and process, and applies production control throughout the life of the project. By contrast, the current form of production management in construction is derived from the same activity centered approach found in mass production and project management.(Arnabodi, Azzone, & Savoldelhi, 2004) It aims to optimize the project activity by activity; assuming customer value has been identified in design. Production is managed throughout a project by first breaking the project into pieces, i.e. design and construction, then putting those pieces in a logical sequence, estimating the time and resources required to complete each activity and therefore the project. Each piece or activity is further decomposed until it is contracted out or assigned to a task leader, foreman or squad boss. Control is conceived as monitoring each contract or activity against its schedule and budget projections (Arnabodi, Azzone, & Savoldelhi, 2004). These projections are rolled up to project level reports. If reliable workflow was a consequence of stopping the line rather than a stated objective. Activities or chains along the critical path fall behind, efforts are made to reduce cost and duration of the offending activity or changing the sequence of work. If these steps do not solve the problem, it is often necessary to trade cost for schedule by working out of the best sequence to make progress. The focus on activities conceals the waste generated between continuing activities by the unpredictable release of work and the arrival of needed resources.

Simply put, current forms of production and construction project management focus on activities and ignore flow and value considerations (Koskela 1992, Koskela and Huovila 1997). Managing the combined effect of dependence and variation is a first concern in lean production.

Just In Time Method(JIT)

The acronym JIT has been highly visible since the late 1980's, as manufacturing attempted to meet competitive challenges by adopting newly emerging management theories and techniques. Manufacturing JIT is a method of pulling work forward from one process to the next "just-in-time"; i.e. when the successor process needs it, ultimately producing throughput. One benefit of manufacturing JIT is reducing work-in-process inventory, and thus working capital.

Monte Carlo Technique

Monte Carlo simulation, or probability simulation, is a technique used to understand the impact of risk and uncertainty in financial, project management, cost, and other forecasting models. How It Works: In a Monte Carlo simulation, a random value is selected for each of the tasks, based on the range of estimates. The model is calculated based on this random value. The result of the model is

recorded, and the process is repeated. A typical Monte Carlo simulation calculates the model hundreds or thousands of times, each time using different randomly-selected values.

Critical Path Method (CPM):- In 1957, DuPont developed a construction project management technique designed to address the challenge of shutting down chemical plants for maintenance and then restarting the plants once the maintenance had been completed. Given the complexity of the process, they developed the Critical Path Method (CPM) for managing such projects.

Conceptual Framework

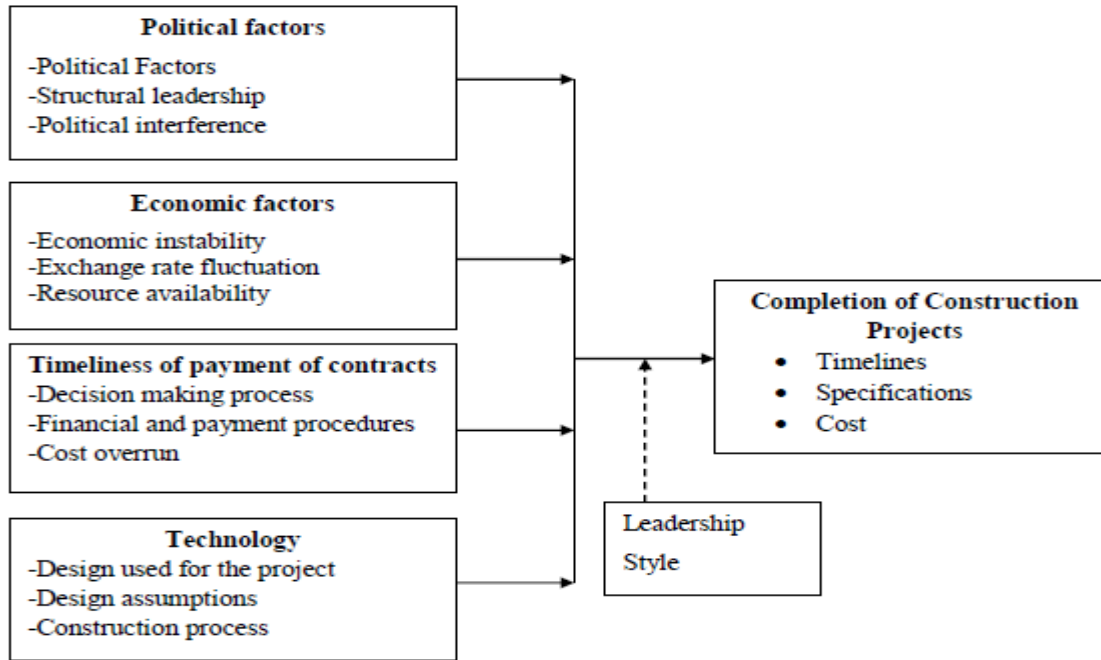

3.0 METHODOLOGY

The study adopted the use of mixed approach that is descriptive and exploratory design because it uses objective methods to uncover facts about its background and problems. The study approach considered most appropriate for this study is quantitative, as numerical data and qualitative are collected and analyzed. Survey research strategy which uses questionnaire as instrument of data collection was adopted in this research. Hence, in consistence with a study by Inuwa (2014), this research design is mainly quantitative (exploratory and descriptive) in nature. The professionals in the constructions team and contractors in the study are formed the Population of a study, where the sample size for this study was determined using Krejcie and Morgan table (1970). The population is 123 where 119 are used to represent the population according rule of thumb, sampling random technique. Are use in the process of selecting the respondents to give every respondent equal chance of been selected and in the process of analysis The data obtained using questionnaire survey will be thoroughly screened, analyzed and sorted out for analysis depicting the information responses from the respondent.

4.0 RESULT AND DISCUSSION

Descriptive statistics based on mean ranking was carried out to explore the factors influencing building construction project management in Bauchi metropolis, Nigeria. The results showed the ranking, mean and standard deviation for each Item.

Table 1: The factors influencing building construction project management

The factors influencing building construction project management	Mean	Std. Deviation	Ranking
Economic Factor	3.69	1.410	1 st
Technological factor	3.59	1.399	2 nd
Socia-cultural factor	3.57	1.420	3 th
Construction material cost	3.41	1.489	4 th
Construction site conditions	3.30	1.366	5 th
Similar construction projects	3.29	1.395	6 th
Inflation factor	3.03	1.503	7 th
Legal Factors	2.89	1.357	8 th
Quality of plans and specifications	2.88	1.355	9 th
Construction material cost	2.87	1.354	10 th
Construction site conditions	2.86	1.352	11 th
Similar construction projects	2.84	1.351	12 th
Inflation factor	2.83	1.350	13 th
Labor wage rates	2.81	1.348	14 th
Political factor	2.79	1.45	15 th

Table 1: shows the factors influencing building construction project management in bauchi metropolis. It shows most factors influencing of building construction project management in bauchi metropolis, based on five point measurement scale, were Economic Factor with 3.69 mean ranked 1st, Technological factor with 3.59 mean ranked 2nd, Socio-cultural factor with 3.57 mean ranked 3rd, Construction material cost with mean values of 3.41 ranked 4th, Construction site conditions with mean value of 3.30 ranked 5th, Similar construction projects with mean value of 3.29 ranked 6th, Inflation factor with mean value 3.30 ranked the 7th, Legal Factors with mean of 2.58 ranked the 8th, Quality of plans and specifications with the mean of 2.88 ranked the 9th, Construction material cost with mean of 2.87 ranked the 10th, Construction site conditions with mean of 2.84 ranked the 11th, Similar construction projects with the mean of 2.84 ranked the 12th, Inflation factor with the mean of 2.83 ranked the 13th, Labor wage rates with the mean of 2.81 ranked the 14th and the political factor with the

mean of 2.79 ranked the 15th in the table above. Therefore, these results are indicating the most influencing factors of the building construction project management in the study area.

Regression analysis was carried out to know the impact of construction project management techniques on construction cost, time and overall performance in the study area

REGRESSION: Effects of construction project management techniques on construction cost, time and overall performance Regression analysis was carried out, to assess the influence of construction project management techniques on effectiveness of construction cost, time and overall performance. The r^2 value in table 6 and 7 shows how much of the variance in the dependent variable construction cost, time and overall performance is explained by the independent variable of Mast construction project management techniques. In this case, the value was $r^2 = .682$, $f(1,128) = 29.414$, $p < .001$. This means that the independent variable construction project management techniques explained 68.2% weak substantial strong size in construction cost, time and overall performance, with significance at $p < 0.001$.

Table 2: Model Summary

Model	R	R Square	Adjusted R Square	Std. Error of the Estimate
1	.532 ^a	.682	.181	.89466

a. Predictors: (Constant), CONSPROMGTTEC

Table 3: ANOVA^a

Model		Sum of Squares	Df	Mean Square	F	Sig.
1	Regression	23.543	1	23.543	29.414	.000 ^b
	Residual	102.453	128	.800		
	Total	125.996	129			

a. Dependent Variable: CC TTPFM

b. Predictors: (Constant), CONSPROMGTTEC

Conclusion

The aim of the study is to assess the factors influencing building construction project management with the view to ascertaining its influence to commercial real estate in Bauchi metropolis.

The factors influencing building construction project management in bauchi metropolis. It shows most influencing factors of building construction project management in bauchi metropolis, based on five point measurement scale, were Economic Factor, Technological factor, Socio-cultural factor, Construction material cost, Construction site conditions, Similar construction projects, Inflation factor,

construction project management techniques in the construction industry in the study area, , were Materials Management, Human Resource Management, Cost Control and Management, Construction Site Control/ Quality Management, Project planning and Scheduling, Time Management, Safety Management and Contract Administration, Resources Management, Equipment and Machine Management,

Factors affecting the construction project management techniques It shows measures to be taken to the factors affecting the construction project management techniques, were Size of the Project, Location of the project , Type of Client , Source of Finance, Complexity of the Project, Vitality of the Material

It is however concluded that the functions of construction project management for construction generally include the following: 1. Specification of project objectives and plans including delineation of scope, budgeting, scheduling, setting performance requirements, and selecting project participants.

2. Maximization of efficient resource utilization through procurement of labor, materials and equipment according to the prescribed schedule and plan.

3. Implementation of various operations through proper coordination and control of planning, design, estimating, contracting and construction in the entire process.

4. Development of effective communications and mechanisms for resolving conflicts among the various participants.

Construction Management Technique in the Nigeria construction industry had a strong impact on Human Resources Management, materials management, Cost control and Management, Construction Site Control / Quality management, Project planning and Scheduling, time management, SAFETY Management, Contract administration, Resources Management, Equipment and Machine Management, Project Scope Management, Risk Management, Project Procurement Management and Professional management base on the result form the findings.

5.3 RECOMMENDATION

Base on the findings from this research, the corresponding results and the summary above, the following recommendation is given to the professionals in the Nigerian Construction Industries as regards the effective use and implementation of construction professionals.

- Construction Professionals should Endeavour to make use of the construction management techniques like Critical Path Method, Programmed Evaluation and Review Technique (PERT), Work Breakdown Structure, Network Analysis and so on to allow them maximize their potentials to the fullest
- They should engage in extensive training of some if not all of these techniques and also ensure that they are proficient in their use.
- Construction professional should reduce the normal paper work that they have been adopting all the while to the adoption of construction management techniques so as to enhance faster, safer and economical construction.
- Adequate planning should be put forward to reduce waste and unforeseen conditions
- Quality materials should be used and ensured during construction process in other to increase the reliability spirit on the professionals.
- Cost of transportation and storage should be checkmated to reduce the problem of material procurement and delivery.
- The size of the project should be verified in other to determine the best construction technique to be used.

More access to finance should be sourced for at regular interval to reduce the problem of insolvency which leads to abandonment.

REFERENCES

- Adriaanse, A., &Voordijk, H. (2014). *Inter-organisational communication and ICT in construction projects: A reviews using meta-triangulation*. *Construction Innovation* 5(3):159-177.
- Ahmed, S.M., Azhar, S., Castillo, M. &Kappagantulla, P. (2002). *Construction delays in florida: An Empirical Study*. Florida: State of Florida Department of Community Affairs.
- Aibinu, A.A. &Jagboro G.O. (2002). The effects of construction delays on project delivery in Nigerian Construction Industry, *International Journal of Project Management*, Vol. 20, pp. 593-599.
- Alaghbari, W. A. (2014). *Factors affecting construction speed of industrialized building systems in Malaysia*, Master's thesis, University Putra Malaysia, Serdang, Malaysia
- Al-Moumani, H. A. (2000). “Construction Delay: a quantitative analysis”, *International Journal of Project Management*,18,51-5 9.
- Al-Tabtabai, H. M. (2002). Causes for Delays in Construction Projects in Kuwait. *Engineering i. Journal of the University of Qatar*, 15, 19 – 37.
- Atkinson, R. (2006). Project Management: Cost, time and quality, two best guesses and aphenomenon, its time to accept other success criteria. *International Journal of Project Management* 17 (6): 337-342.
- Bennett D., & Gordon R.W. (1990) *Project profile boardwalk house case study report*. British Cement Association. Wexham Springs, United Kingdom.
- Borg, W. R., & Gall, M. D. (1989). *Educational Research: An Introduction (Fifth ed.)*. New York: Longman.
- Chai, S.C. &Yusof A.M. (2013) Reclassifying Housing delivery Delay Classification. *International Journal of Business Management*, Vol. 8, No. 22, pp. 107-117.
- Chan, W. M. &Kumaraswamy, M.M. (1997). A comparative study of causes of time overruns in Hong Kong construction projects. *International Journal of Project Management*.
- Chandran E (2004). *Research methods a quantitative approach*, Daystar University. Nairobi: Kenya. Pp. 3-9
- Chism, N. & Armstrong, G. (2010). Project delivery strategy: getting it right. *KPMG International*, pp.1-24.
- Department of the Environment, Transport and the Regions (DETR), (2000). KPI Report for the Minister for Construction by the KPI Working Group.
- Emmitt, S. & Gorse, C. (2003). *Construction communication*. Oxford: Blackwell.
- Flyvbjerg, B., Skamris H., M. K. and Buhl, S. L. (2004). What causes cost overrun in transport infrastructure projects? *Transport Reviews* 24 (1): 3-18

- Frimpong, Y., Oluwoye, J. and Crawford, L. (2003). Causes of delay and cost overruns in construction of groundwater projects in developing countries; Ghana as a case study. *International Journal of Project Management* 21(5): 321-326.
- Fortune, J. & White, D. (2014) Framing of Project Critical Success Factors by a Systems Model. *International Journal of Project Management*, 24(1), 53-65.
- Gaba, G. (2013). *The impact of project delivery systems, cost minimizations and project control on construction project success. Evidence from Ghana* (Master's thesis). University College London, London, United Kingdom.
- Gaba, G., (2013). *The impact of project delivery systems, cost minimizations and project control on construction project success. Evidence from Ghana* (Master's thesis). University College London, London, United Kingdom.
- Graham, R.J. & Englund, R.L. (1997), *Creating an Environment for Successful Projects: The Quest to Manage Project Management*, Jossey-Bass, San Francisco, CA.
- Holland, P., Light, B. & Gibson, N. (2009), "A critical success factors model for project resource planning implementation", *Proceedings of the 7th European Conference on Information Systems*, Vol, pp. 273-97
- Hussin, A.A. & Omran, A. (2011). Implication of non-completion projects in Malaysia. *ACTA Technica Corviniensis-Bulletin of Engineering*, University Polytechnica Timisoara. Romania.
- Jha, K.N. & Iyer K.C. (2006). Critical Factors Affecting Quality Performance in Construction Projects. *Total Quality Management Vol. 17, No. 9*, pp. 1155–1170.
- Kikwasi, G.J., (2012) "Causes and Effects of Delays and Disruptions in Construction Projects in Tanzania", *Australasian Journal of Construction Economics and Building, Conference Series*, (2) 52-59
- Kotter, J. (1985). *Power and Influence*. New York City, NY: Free Press.
- Koushki, P. A., Al-Rashid, K. & Kartam, N. (2014). Delays and cost increases in the construction of private residential projects in Kuwait. *Construction Management and Economics Vol.23*, pp. 285–294.
- Koushki, P.A. & Kartam, N. (2004) Impact of Construction Materials on Project Time and Cost in Kuwait. *Engineering, Construction and Architectural Management*, 11(2), 126-132.
- Krishnaswamy, J., Bawa, K. S., Ganeshiah, K. N., & Kiran, M. C. (2009). *Quantifying and mapping biodiversity and ecosystem services: Utility of a multi-season NDVI based Mahalanobis distance surrogate*. *Remote Sensing of Environment*, 113, 857–867 L. C.
- Stuckenbruck (1986), "Project Management Framework," *Project Management Journal*, Vol. 17, No. 3, August 1986.

- Markus, M.L. & Tanis, C. (2010), "The project system experience – from adoption of success", in Zmud, R.W. (Ed.), *Framing the Domains of IT Management: Projecting the Future Through the Past*, Pinnaflex Educational Resources, Inc., Cincinnati, OH, pp. 173-207
- Memon, A. H. Rahman, I. A., &Azis, A. A. A., (2012). Time and Cost Performance in Construction Projects in Southern and Central Regions of Peninsular Malaysia. *International Journal of Advances in Applied Sciences*,1(1), 45 – 52.
- Migai A, (2008). Public Law and the Neoliberal Experiment in Kenya: *What Should the Public Interest Become?*
- Mugenda A. &Mugenda, O., (2003). *Research Methods: Quantitative and Qualitative Approaches*. Acts Press, Nairobi.
- Mugenda Olive M. &Mugenda A.G. (1999). *Research Methods: Quantitative and Qualitative Approaches*, African Centre Of Technology Studies, Nairobi
- Olatunji, A. A. (2010). *Influences on construction project delivery time*. (PhD. thesis). Nelson Mandela Metropolitan University, Eastern Cape, South Africa.
- Owolabi, J. D., Amusan, L. M., Oloke, C. O., Olusanya, O.,Tunji, O. P. &Owalabi, Omuh, I. (2014). Causes and effects of Delay on Project Construction Delivery Time. *International Journal of Education and Research*, 2(4), 197 – 208
- Ramanathan, C., Narayanan S. &Idrus, A.B. (2012). Construction delays causing risks on time and Cost-a critical review, *Australasian Journal of Construction Economics and Building*, Vol. 12 NO. 1, pp. 37-57
- Sambasivan, M. & Soon, Y.W. (2007). Causes and effects of delays in Malaysian construction industry, *International Journal of Project Management*, Vol. 25 (2007) pp.517–526.
- Seddon, J. (2008). *Systems thinking in the Public Sector: The Failure of the Reform regime and a manifesto for a better way*. Triachy Press, UK.
- Shaban A. S. S., (2008). *Factors affecting construction performance of construction project in the Gaza Strip*. Department of the Environment, Transport and the Regions (DETR), 2000. KPI Report for the Minister for Construction by the KPI Working Group.
- Waihenya J., (2011). *Identifying Causes of Cost Overruns in Traditional Contracts in Kenya*, MA Thesis, University of Nairobi
- Weiss, J. and Potts, D. eds. (2012). *Current Issues in Project Analysis for Development*. Edward Elgar, UK.

ELAZIĞ YATIRIM ORTAMININ ANALİZİ VE DEĞERLENDİRİLMESİ ANALYSIS AND EVALUATION OF ELAZIĞ INVESTMENT ENVIRONMENT

Kamil Abdullah EŞİDİR¹, Serkan METİN²

¹ Fırat Kalkınma Ajansı, Elazığ Yatırım Destek Ofisi, ORCID NO: 0000-0002-8106-1758

² Malatya Turgut Özal Üniversitesi, İşletme ve Yönetim Bilimleri Fakültesi ORCID NO:
0000-0003-1765-7474

ÖZET

Elazığ ili, Doğu Anadolu Bölgesindeki yer almaktadır ve kalkınmaya müsait bir ildir. İlin 2019 yılında ihracatı yaklaşık 208 milyon USD, ithalatı ise 25 milyon USD civarında olmuştur. Elazığ'ın bulunduğu coğrafi konum Kafkasya ve Orta Doğu pazarlarına nispeten yakındır. İlin ihracatının gelişimi açısından önemli olan bu avantaj yeterince değerlendirilememektedir. Kamu kurumlarının temsilcilikleri ile bölge müdürlüklerinin birçoğu Elazığ'da yer almakta ve bu durum yatırımcılara resmi işlemlerde kolaylıklar sağlamaktadır. Bölgesel teşvik kapsamında Elazığ 4. bölgede yer almaktadır. Yatırımın OSB'de yapılması ve yatırım tutarının asgari 2 milyon TL olması durumunda ise Elazığ'a yapılacak yatırımlar bölgesel teşvik sisteminde 6. Bölge olarak değerlendirilmektedir.

Elazığ yeraltı kaynakları bakımından Türkiye'nin önemli illerindedir. İlde mermer, çinko, kurşun, bakır, krom, florid, bakırlı prit, manganez ve demir madenleri mevcuttur. En fazla krom çıkarılmaktadır ve çıkarılan krom madeninin cevher kalitesi oldukça yüksektir. Çıkarılan kromun bir kısmı işlenerek paslanmaz çelik üretiminde ara mamül olan ferrokroma dönüştürülmekte ve ferrokrom tamamen ihraç edilmektedir. Mevcut durumda ise birçok maden sahası atıl durumdadır ve maden sahaları işlenmesi halinde cazip yatırım imkânları sunmaktadır. Elazığ sanayisi, ağırlıklı olarak KOBİ'lerden meydana gelmektedir. Alabalık üretimi, gıda ürünleri ve içecek imalatı, döküm, makina, tekstil ve mobilya gibi değişik sektörlerde birçok firma faaliyetlerini sürdürmektedir. Ayrıca tavuk eti ve yumurta üretiminde de son yıllardaki ciddi artışlar göze çarpmaktadır. Tarım ve Kırsal Kalkınmayı Destekleme Kurumu (TKDK) destekleri sayesinde ilde son yıllarda tarım, hayvancılık, yöresel ürünler, su ürünleri ve kırsal turizm alanlarında önemli yatırımlar yapılmıştır.

Elazığ su kaynakları bakımından oldukça zengindir. Türkiye'nin en büyük ikinci ve üçüncü baraj gölleri olan Keban ve Karakaya, Elazığ'ı çevrelemektedir. Hazar Gölü ve baraj gölleri, alabalık yetiştiriciliği ve turizm yönünden önemli potansiyeller barındırmaktadır. Elazığ aynı zamanda turizm yatırımları bakımından tarihi ve doğal zenginliklere sahiptir. İlde bulunan turizm değerleri yatırımcıların beklemektedir.

Elazığ nitelikli işgücüne sahiptir. Sanayinin ihtiyaç duyduğu çeşitli niteliklerdeki ara eleman ihtiyacını karşılayan mesleki okullar bulunmaktadır. Döküm, maden, mermer, plastik, tekstil ve mobilya benzeri iş kollarında yetişmiş ustalar ülkenin değişik illerine usta öğretici olarak gitmektedir. Elazığ ilinde konut sorunun olmamasından dolayı konut kira maliyetleri uygun olup, bu durum il dışından çalışan getirmek durumunda olan işletmelere kolaylık sağlamaktadır.

Anahtar Kelimeler: Elazığ, Yatırım Ortamı, Sanayi, İhracat, Analiz, Yatırım, Teşvik.

ABSTRACT

Elazığ province is a suitable city for development with its location in the Eastern Anatolia Region. The export of the province in 2019 was approximately 208 million USD and its import was around 25 million USD. The geographical location of Elazığ is relatively close to the Middle Eastern markets. This advantage, which is important for the development of the province's exports, cannot be utilized sufficiently. The fact that the representatives of public institutions and most of the regional directorates are located in Elazığ provides convenience to investors for official transactions. Elazığ is located in the 4th region within the scope of regional incentives. If the investment is made in the OIZ and the investment amount is at least 2 million TL, the investments to be made in Elazığ are considered as the 6th region in the regional incentive system.

Elazığ is one of Turkey's most important province in terms of natural resources. There are marble, zinc, lead, copper, chrome, fluoride, copper pyrite, manganese and iron mines in the province. Most chrome is mined and the ore quality is very high. Some of the chromium mine that's extracted is processed and transformed into ferrochrome, which is an intermediate product in stainless steel production, and the production is completely exported. Currently, many mining sites are idle and offer attractive investment opportunities if processed. Elazığ industry mainly consists of SMEs. Many companies continue their activities in different sectors such as trout production, food products and beverage production, casting, machinery, textile and furniture. In addition, serious increases in chicken meat and egg production have been observed in recent years. Thanks to the support of the Agriculture and Rural Development Support Institution (ARDSI), significant investments have been made in agriculture, animal husbandry, local products, aquaculture and rural tourism in the province in recent years.

Elazığ is rich in water resources. Turkey's second and third largest dams Keban and Karakaya, surround the Elazığ. Hazar Lake and dam lakes have important potentials in terms of trout farming and tourism. Elazığ also has historical and natural riches in terms of tourism investments. Tourism values in the city await their investors.

Elazığ has a qualified workforce. There are vocational schools that meet the need for intermediate staff with various qualifications required by the industry. The masters trained in casting, mining, marble, plastic, textile and furniture sectors go to different provinces of the country as master instructors. Due to the lack of housing problems in Elazığ province, housing rental costs are affordable, and this situation provides convenience for businesses that have to bring employees from outside of the province.

Keywords: Elazığ, Investment Environment, Industry, Export, Analysis, Investment, Incentive.

GİRİŞ

Elazığ'da tarım sektörü önemli olmakla birlikte; ağırlıklı olarak mobilya ve orman ürünleri, plastik, gıda, maden-taş ve toprak, demir ve demir dışı metal ile genel imalat sektörlerinde gelişmeler yaşanmaktadır. İl yeraltı kaynakları bakımından zengindir. Mermer, bakır, çinko, kurşun, manganez, krom, florid, bakırlı prit, molibden, demir ve volfram madenleri mevcuttur. Fakat maden sahalarının bir kısmı atıl vaziyettedir. Elazığ'ın Alacakaya ilçesinde çıkarılan vişne mermeri (Rosso Levanto) dünyada tanınmıştır (Yalın ve Peker, 2019). Elazığ'da 2 adet çimento fabrikası bulunmakta olup, çevre illere satış yapılmakta ve Irak gibi yakın coğrafi ülkelere ihracat da yapılmaktadır (Özen, 2013). Tarım ve Kırsal Kalkınmayı Destekleme Kurumu (TKDK) destekleri sayesinde hayvancılık, yöresel ürünler, tarım, su ürünleri ve kırsal turizm alanlarında önemli yatırımlar yapılmıştır. TKDK destekleri ile yapılan yatırımların toplam tutarı 2 milyar TL civarındadır. TKDK desteklemeleri ile etçi tavuk yetiştiriciliğinde Elazığ, ülkede önemli bir konuma yükselmiştir ve ülkenin önde gelen marka firmalarından Banvit A.Ş. Elazığ'da yatırım yapmıştır (TKDK, 2020).

Elazığ etrafı sularla çevrili bir yarımada görünümündedir. Tarihi, kültürel zenginliklere ve doğal güzelliklere sahiptir. İnanç turizmi açısından Harput önemli türbeler ve ziyaretler barındırmaktadır. İlde göze çarpan turizm değerleri ise; Antik Kent Harput, Hazar Baba Kayak Merkezi, Hazar Gölü, Arkeoloji ve Etnografya Müzesi, Keban Barajı, Golan Kaplıcası, Kara Leylek Kanyonu ve Buzluk Mağarası şeklinde sıralanabilir. (Demir ve Sezgin, 2020). Su ürünleri üretimi olarak alabalık yetiştiriciliği ilde büyük öneme sahiptir (Sayhan, 2018).

Bölgesel teşvik kapsamında Elazığ 4. bölgede yer almaktadır. Yatırımın OSB'de yapılması ve yatırım tutarının asgari 2 milyon TL olması durumunda ise Elazığ'a yapılacak yatırımlar bölgesel teşvik sisteminde 6. Bölge olarak değerlendirilmektedir. Yatırım teşvikleri, devlet tarafından istihdam, yatırım ve üretimde artış sağlamak amacıyla kamu ve özel sektöre uygulanan destekler olarak nitelendirilmektedir. Yatırım teşvikleri yatırım ortamının iyileşmesi yönünden sanayileşme ve istihdam politikalarının önemli araçlarından olmuştur (Doğanalp, 2019). Bölgesel teşvikler il yatırım ortamını iyileştirmekte ve yatırımcıların yatırım yapma arzusunu artırmaktadır; üretim ve istihdam artışı ile de bölgesel ve ülkesel milli gelirin artmasında önemli rol oynamaktadır. Doğrudan yerli ve yabancı yatırımlar, kaynağı ve altyapı problemi olan lokasyonlarda ve büyümeye yardımcı olmaktadır (Çalışkan, 2018). Elazığ OSB'de yapılan yatırımların en yüksek teşvik bölgesi olan 6. Bölge desteklerinden yararlanılmasından ötürü son yıllarda özellikle tekstil ve hazır giyim sektöründe Elazığ OSB'ye ciddi yatırımlar yapılmıştır (FKA ve Elazığ OSB, 2020). Elazığ'da işçi sayısının fazla olması ile birlikte işveren ve istihdam sayısı azdır. Bu durum kayıt dışı ekonomiyi artırmaktadır (Harmanşsa ve Abut, 2017). Elazığ il merkezi son yıllarda hızlı nüfus artışı yaşamıştır. Süreç içinde ekonomik yönden gelişirken mekânsal olarak da dönüşmüştür. (Polat, 2015).

ELAZIĞ İLİNİN EKONOMİK VE SOSYAL YAPISI

Elazığ ilinin nüfusu, 2019 Adrese Dayalı Nüfus Kayıt Sistemi sonuçlarına göre 591.098'tir. Nüfusun 450.551'i il ve ilçe merkezlerinde yaşarken, 140.547'i belde ve köylerde

yaşamaktadır. 0-14 yaş arasında 131.441 kişi, 15-64 yaş arasında 401.738 kişi, 65 yaş ve üzeri ise 57.919 kişi yaşamaktadır.

Elazığ, 81 İl düzeyinde Ar-Ge ve Yenilik Performans Sıralamasına göre 2019 yılında 22. sırada yer almıştır. İllerde Yaşam Endeksi İl Sıralamasına göre ise 58. sırada yer almaktadır.

Çizelge 1: 2019 Yılına Göre Elazığ İline Ait Nüfus ve Göç Verileri

Net göç hızı (binde)	Nüfus yoğunluğu (kilometrekareye düşen kişi sayısı)	Ortalama hane halkı büyüklüğü	Toplam hane halkı sayısı	Toplam yaş bağımlılık oranı (%)	Toplam nüfus	Yaşlı bağımlılık oranı (%)	Yıllık nüfus artış hızı (binde)	Çocuk bağımlılık oranı (%)
-14,95	69,91	3,41	166.719	47,14	591.098	14,42	-7,65	32,72

Kaynak: TÜİK, 2020

2019 verilerine göre Elazığ'da ortanca yaş 32,5'tur. Net göç hızı binde -14,95 iken yıllık nüfus artış hızı binde -7,65'tir. Nüfus yoğunluğu (kilometrekareye düşen kişi sayısı) 69,91'tir. Ortalama hanehalkı büyüklüğü 3,41 kişi ve toplam hanehalkı sayısı ise 166.719'dur.

Çizelge 2. 2018 Verilerine Göre Elazığ, TRB1 ve Türkiye'ye Ait Ulusal Hesaplar

	GSYH (Bin TL)	Kişi Başına GSYH (\$)	Kişi Başına GSYH (TL)
Elazığ	16.491.107	5.925	27.967
TRB1	46.093.484	5.599	26.428
Türkiye	3.724.387.936	9.693	45.750

Kaynak: TÜİK, 2020

Çizelge 2'de görüldüğü üzere 2018 TÜİK verilerine göre Elazığ'ın kişi başına düşen Gayrisafi Yurtiçi Hâsıla değeri 5.925 USD'dir ve Türkiye ortalamasının oldukça altındadır. Ülkemizde kişi başına düşen GSYH ise 9.693 USD'dir. Türk Lirası ile ifade edilecek olunursa ülkemizde kişi başına düşen GSYH 45.750 TL'dir.

Doğu Anadolu Bölgesindeki diğer iller gibi Elazığ'da ekonomik olarak istenilen seviyeye gelememiştir. İşsizlik sorunu, gelir seviyesindeki dengesizlik, doğudaki şehirlerden niteliksiz göç alması Elazığ'ın ekonomik dengelerini olumsuz şekilde etkilemiştir (Ünsaldı, 2005).

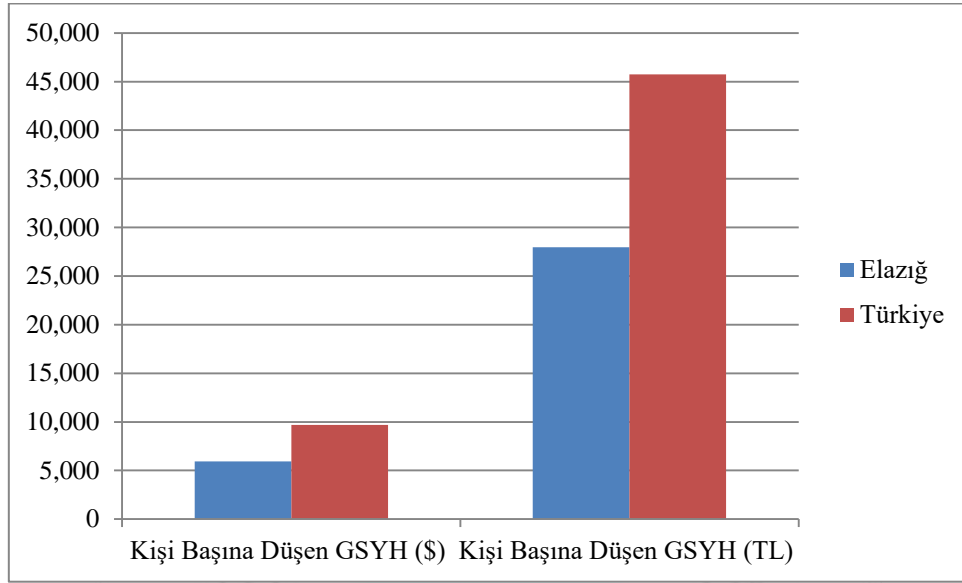

Görsel 1: 2018 Verilerine Göre Elazığ ve Türkiye Kişi Başına GSYH Kıyaslaması

Görsel 1’de Elazığ’da kişi başına düşen GSYH değerlerinin ülke ortalamasının oldukça altında olduğu daha net anlaşılmaktadır. Elazığ’da yaşayan vatandaşların ülke refah ortalamasına kıyasla daha yoksul olduğu söylenebilir.

Çizelge 3. İş Kayıtlarına Göre Elazığ, TRB1 Bölgesi ve Türkiye Girişim Sayıları (2017 Verileri)

Ekonomik Faaliyetler	Elazığ	TRB1 Bölgesi	Türkiye	Elazığ/TRB1 Oranı %	Elazığ/Türkiye Oranı %
Tarım, ormancılık ve balıkçılık	275	673	28.713	41	10
Madencilik ve taşocakçılığı	105	195	6.132	54	17
İmalat	1.939	6.012	428.625	32	5
Elektrik, gaz, buhar ve iklimlendirme üretimi ve dağıtım	52	115	6.859	45	8
Su temini; kanalizasyon, atık yönetimi ve iyileştirme faaliyetleri	10	58	5.294	17	2
İnşaat	2.063	5.423	269.709	38	8
Toptan ve perakende ticaret; motorlu kara taşıtlarının ve motosikletlerin onarımı	7.997	22.075	1.248.832	36	6
Ulaştırma ve depolama	3.388	10.210	508.354	33	7
Konaklama ve yiyecek hizmeti faaliyetleri	2.222	5.835	328.317	38	7
Bilgi ve iletişim	171	468	43.926	37	4
Finans ve sigorta faaliyetleri	116	310	21.317	37	5
Gayrimenkul faaliyetleri	199	504	55.396	40	4
Mesleki, bilimsel ve teknik faaliyetler	780	2.469	227.109	32	3
İdari ve destek hizmet faaliyetleri	265	729	63.191	36	4
Eğitim	115	378	25.506	30	5
İnsan sağlığı ve sosyal hizmet faaliyetleri	171	402	43.647	43	4
Kültür, sanat, eğlence, dinlenme ve spor	276	877	51.974	32	5
Diğer hizmet faaliyetleri	2.530	7.052	333.103	36	8
Toplam	22.674	63.785	3.696.004	36	6

Kaynak: TÜİK, 2020

2017 TÜİK iş kayıtları verilerine göre Elazığ'daki imalatçı firma sayısı 1.939'dur. TRB1 bölgesindeki imalatçı firma sayısı ise 6.012'dir. TRB1 bölgesindeki imalatçı firmaların yaklaşık % 32'si Elazığ'da faaliyetlerini sürdürmektedir. Ülkemizdeki imalatçıların ise yaklaşık binde 5'i Elazığ'dadır.

Çizelge 4. Kıyaslamalı Elektrik Tüketim Verileri (2018 Yılı Verileri)

Elektrik Tüketimi	Elazığ	TRB1	Türkiye
Toplam tüketim (MWh)	1.646.677	3.661.185	258.232.177
Resmi daire (MWh)	105.210	367.500	11.836.428
Sanayi işletmesi (MWh)	889.646	1.464.999	117.711.676
Ticarethane (MWh)	167.517	553.222	52.665.875
Mesken (MWh)	282.739	855.777	54.590.528
Tarımsal sulama (MWh)	47.182	144.732	8.567.332
Sokak aydınlatma (MWh)	36.489	109.247	4.724.678
Diğer (MWh)	117.893	165.707	8.135.661
Kişi başına toplam elektrik tüketimi (KWh)	2.765	2.078	3.149
Kişi başına sanayi elektrik tüketimi (KWh)	1.494	831	1.435
Kişi başına mesken elektrik tüketimi (KWh)	475	486	666

Kaynak: TÜİK, 2020

Çizelge 4'te Elazığ, TRB1 Bölgesi ve Türkiye'nin elektrik tüketim verileri kıyaslamalı olarak verilmiştir. Elazığ'da kişi başına düşen mesken elektrik tüketiminin TRB1 ortalamasından ve Türkiye ortalamasından düşük olduğu gözlemlenmektedir.

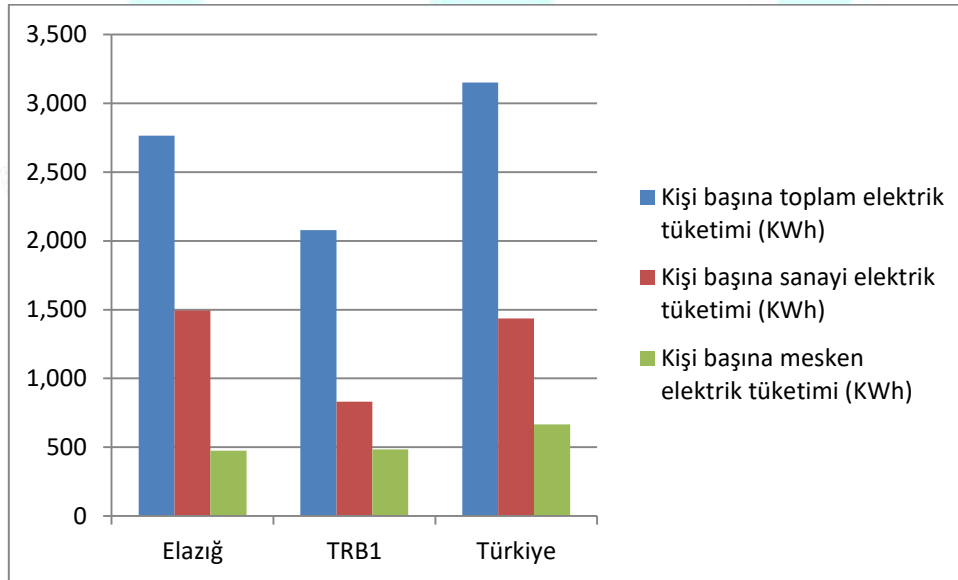

Görsel 2: Kıyaslamalı Elektrik Tüketim Verileri (2018 Yılı Verileri)

Görsel 2'de görüldüğü üzere kişi başına düşen sanayi tipi elektrik tüketiminde Elazığ, TRB1 bölgesinden ve Türkiye ortalamasından yüksektir. Bu oranın yüksek olmasının sebeplerinden birisi de ilde ferrokrom üretimi yapan Etikrom firmasının çok yüksek miktarlarda elektrik enerjisi tüketmesidir.

ELAZIĞ'DA ÖNE ÇIKAN SEKTÖRLER

Elazığ sanayisi, büyük çoğunlukla KOBİ'lerden oluşmaktadır. Maden ve metal sanayisinin ildeki payı yüksektir. Bunun yanı sıra; su ürünleri, gıda ürünleri ve içecek imalatı, tekstil ve mobilya gibi değişik sektörlerde de faaliyet gösterilmektedir. Bu durum, ilin ihracat durumuna da yansımakta ve sanayinin çeşitliliği açısından olumlu bir gelişme olarak görülmektedir.

Elazığ, Alacakaya ilçesindeki Elazığ vişnesi olarak isimlendirilen mermer başta olmak üzere önemli mermer yatakları barındırmaktadır. Elazığ vişnesinin yanı sıra farklı çeşitlerde mermer yatakları da mevcut olup bu mermerler ebatlanarak veya blok olarak uluslararası pazarlara sürülmektedir. Üretilen mermerler başta Çin olmak üzere Hindistan, Arap Ülkeleri, ABD ve Avrupa ülkelerine ihraç edilmektedir. Mermerin blok olarak tam işlenmeden ve nispeten ucuza satılmasından dolayı il ve ülke olarak ekonomik kayıplar olmaktadır (FKA, 2020).

Elazığ'da döküm sektöründe, ülke çapında adını duyurmuş birçok firma bulunmaktadır. Bu firmalar tarafından, muhtelif makine parçaları, baca kapakları, park ve bahçe mobilyaları, ızgaralar, kanallar ve benzeri ürünlerin imalatı yapılmaktadır.

Elazığ ülkemizin zengin su potansiyeline sahip illerindedir. Su ürünleri sektöründe hem yetiştiricilik hem de avcılık yoluyla ciddi bir üretim söz konusudur. Özellikle alabalık yetiştiriciliğinde Elazığ, Türkiye'de ön plana çıkmıştır. Ambalaj malzemeleri, atık su ve kullanma suyu borusu, PVC kapı-pencere imalatı, PVC doğrama, tabak, bardak, çatal ve kaşık gibi imalatlar yapan plastik sektörü firmaları, Elazığ merkez ilçedeki Organize Sanayi Bölgesi ve sanayi sitelerinde faaliyet göstermektedir (EYDO, 2020).

Elazığ ili hayvansal üretim açısından koşullar ve iklim bakımından uygundur. İlde kırmızı ve beyaz et işleme üretim tesisleri mevcuttur. Tavuk eti üretim ve işleme sektöründe Türkiye'nin önemli firmalarından BANVİT'in Elazığ'da yatırımları mevcuttur. TKDK destekleri sayesinde BANVİT firmasının ile yatırım yapması Elazığ'daki ve çevre illerdeki etçi tavuk üretimini artırmıştır.

Elazığ'daki iklim şartları meyve ve sebze yetiştiriciliği yönünden uygundur. Sulama problemleri devam etmekle birlikte; üzüm, kayısı, çilek ve dut yetiştirici ön plana çıkmaktadır. Elazığ'da yetiştirilen Öküzgözü üzümü Türk Patent Enstitüsü tarafından "Coğrafi İşaret" tescili almıştır. İlin zengin maden varlıkları, su kaynakları, arazi varlığı, genç işgücü ve son yıllarda gittikçe ılımanlaşan iklimi yatırımlar için fırsat oluşturmaktadır. Sanayi sektöründe katma değeri yüksek teknolojik ürünler yeterince üretilmemekte ve ildeki madenler yörede işleme yerine çoğunlukla işlenmeden ihraç edilmektedir. Su ürünleri üretim potansiyelinden ise yeterince yararlanılamamaktadır (Peker, 2019).

Elazığ OSB'de 137 sanayi parseli bulunmaktadır. 104 işletme faaliyette, 12 işletme inşaat halinde, 11 işletme ise proje seviyesindedir. Elazığ OSB'de toplam istihdam sayısı ise 6.500'ü aşmıştır. Elazığ Hayvan Ürünleri Organize Sanayi Bölgesi Türkiye'deki konusu ile ilgili ilk ihtisas OSB olması açısından ayrı bir öneme sahiptir. Elazığ İŞGEM toplam 124.000 metrekarelik alanda, 16.470 metrekare işlik alanı ve 68 adet işlik sayısı ile ülkemizin en

büyük iş geliştirme merkezlerinden biri konumuna gelmiştir. Elazığ 2. Organize Sanayi Bölgesinin kurulum çalışmaları devam etmektedir. Gelişen ekonomi ve teknolojiyi takip ederek, çağdaş ve benzer kurumlara örnek olacak hizmetleri kesintisiz, kaliteli, çevreci ve ucuz fiyatta üretmek, bu bağlamda; katılımcılarına rekabet gücü kazandırarak ülkemizde bilinen öncü ve örnek bir OSB oluşturma hedefi gütmektedir. Elazığ Küçük Sanayi Sitesi 1.025 işyeri kapasitesine ulaşmıştır. Bu sitede yaklaşık 5.000 kişi çalışmaktadır. Elazığ Yeni Küçük Sanayi Sitesi ise 205 işyeri ve 1.000 çalışanla faaliyetlerine devam etmektedir (EYDO ve ETSO, 2020).

Çizelge 5: Elazığ ve Türkiye Kapasite Raporuna Sahip Firmaların Genel Görünümü

	Elazığ İli Geneli	Türkiye Geneli	Elazığ/Türkiye Oranı %
Firma sayısı	246	68.776	4
Kapasite raporu sayısı	290	78.247	4
Toplam çalışan sayısı	8.568	3.264.330	3
Toplam Açık Alan (m²)	236.498.631	19.544.089.342	12
Toplam Kapalı Alan (m²)	923.497	351.114.809	3

Kaynak: TOBB-Sanayi Veritabanı, 2020

Çizelge 5'te görüldüğü üzere Elazığ İli genelinde TOBB Sanayi Veritabanına kayıtlı firma sayısı 246'dır. Ülke genelindeki bu sayı ise 68.776 adettir. Elazığ'da üretim yapan firmalar yaklaşık 923 bin m² kapalı alan kullanmaktadır.

Çizelge 6. Aralıklara Göre Elazığ ve Türkiye Çalışan Dağılımı

Çalışan Sayısı	Elazığ		Türkiye	
	Kapasite Rapor Sayısı	Toplam Çalışan	Kapasite Rapor Sayısı	Toplam Çalışan
1 - 10	137	637	35.309	189.925
11 - 20	63	914	13.737	206.827
21 - 50	58	1.856	15.940	517.304
51 - 100	17	1.099	6.135	436.594
101 - 250	9	1.545	4.719	729.630
250 +	5	2.409	2.034	1.170.401
TOPLAM	289	8.460	77.874	3.250.681

Kaynak: TOBB-Sanayi Veritabanı, 2020

Çizelge 6'da görüldüğü üzere Elazığ'da kapasite raporuna sahip firma sayısı 289 adettir. Bu firmalarda çalışan sayısı ise 8.460 kişidir. 250'den fazla personel istihdam eden firma sayısı ise 5'tir. Elazığ'daki kapasite raporuna sahip firma sayısını Türkiye'deki kapasite raporuna sahip firma sayısı ile oranı ise yaklaşık binde 4'tür. Toplam çalışan sayısında ise bu oran yaklaşık binde 3'tür.

ELAZIĞ İLİNİN DIŞ TİCARET YAPISI

2019 yılı TÜİK verilerine göre Elazığ yıllık yaklaşık 208 milyon dolarlık ihracat değeri ile ülkedeki iller arasında 42. sırada yer almaktadır. Ülkede en az ihracat yapan ilimiz ise Tunceli'dir. Tunceli 229 bin dolar ihracat yapmıştır. TRB1 bölgesinin diğer illeri Malatya, yaklaşık 272 milyon dolar ile 32. sırada, Bingöl ise 1 milyon 127 bin dolar ihracat rakamı ile 78. sırada yer almaktadır. İlin 2012 yılında 54 milyon USD civarında olan ihracatı sonraki yıllarda ani bir yükselişle 200-300 milyon USD seviyelerine ulaşmıştır. Bunun sebebi ilde bulunan Eti Krom A.Ş.'nin yaptığı ihracatın 2013 yılından itibaren Elazığ İli'nde gösterilmesidir. Eti Krom A.Ş.'nin yaptığı ihracat ildeki toplam ihracatın yaklaşık % 70'ini oluşturmaktadır.

2019 yılı TÜİK verilerine göre Elazığ'da kişi başına düşen ihracat değeri 354,88 dolar; ithalat değeri ise 37,50 dolardır. TRB1 bölgesinde ise kişi başına düşen ihracat değeri 279,13 dolar, kişi başına düşen ithalat değeri ise 66,82 dolardır. Türkiye'de ise kişi başına düşen ihracat değeri 2.175 dolar, ithalat değeri ise 2.530 dolardır. İstanbul, Sakarya ve Kocaeli illerinde kişi başına düşen ihracat değerleri 5 bin doları aşmaktadır. Bu iller ülkenin ihracatta lokomotif kentleridir.

Elazığ'da kişi başına düşen ihracat değeri ülkede kişi başına düşen ihracat değeri ile kıyaslandığında 0,16 değeri elde edilmekte ve ortalamanın çok altında kalmaktadır.

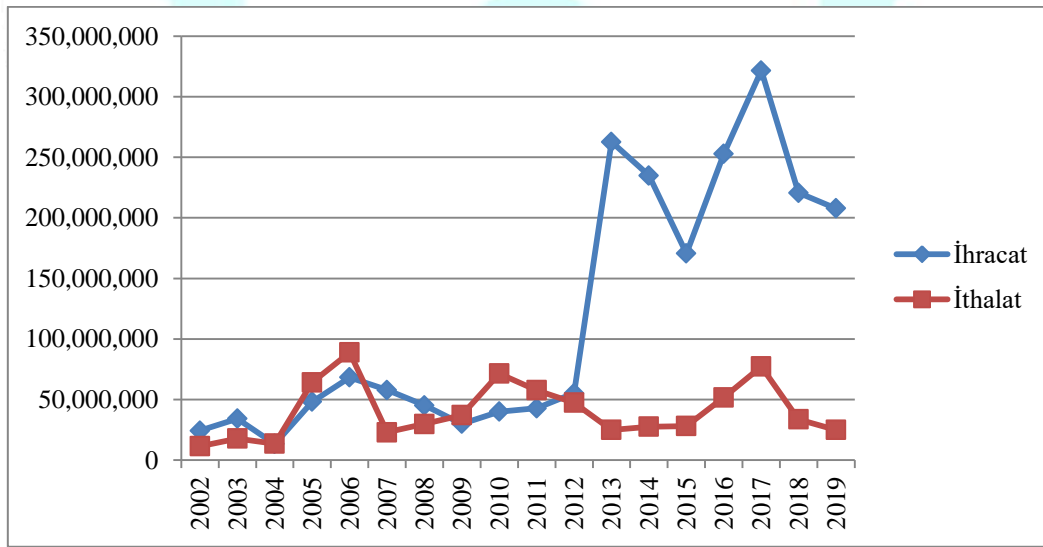

Görsel 3. Elazığ'ın Yıllara Göre Dış Ticaret Verileri (USD)

Görsel 3'te Elazığ'ın ihracat ve ithalat verileri karşılaştırmalı olarak ifade edilmiştir. Elazığ İlının son yıllardaki ihracat rakamlarının ithalat rakamlarına nispetle bariz oranlarda yüksek olduğu söylenebilir. Bu anormal artışa sebep ise Etikrom firmasının ihracatının 2013 yılından itibaren Elazığ kayıtlarında görülmesindedir. Şekilde son 2 yılda ihracat ve ithalatın düştüğü net biçimde fark edilmektedir.

Aşağıda Çizelge 7’de Elazığ’ın yıllara göre ihracat verileri TRB1 bölgesi ile ve Türkiye ile karşılaştırmalı olarak Amerikan Doları ile ifade edilmiştir.

Çizelge 7. Elazığ’ın Yıllara Göre Karşılaştırmalı İhracat Verileri

Yıllar	Elazığ İhracatı (USD)	TRB1 İhracatı (USD)	Türkiye İhracatı (USD)	Elazığ/TRB1 İhracatı	Elazığ/Türkiye İhracatı
2002	24.328.238	95.974.136	36.059.089.029	0,253	0,00067
2003	34.253.794	124.317.722	47.252.836.302	0,276	0,00072
2004	13.362.671	140.918.273	63.167.152.820	0,095	0,00021
2005	48.280.074	170.208.099	73.476.408.143	0,284	0,00066
2006	68.265.175	220.050.854	85.534.675.518	0,310	0,00080
2007	57.927.787	239.549.564	107.271.749.904	0,242	0,00054
2008	45.259.875	301.591.358	132.027.195.626	0,150	0,00034
2009	30.015.416	252.668.146	102.142.612.603	0,119	0,00029
2010	39.988.190	321.867.866	113.883.219.184	0,124	0,00035
2011	42.773.122	328.195.405	134.906.868.830	0,130	0,00032
2012	55.276.606	345.355.565	152.461.736.556	0,160	0,00036
2013	262.623.132	580.831.069	151.802.637.087	0,452	0,00173
2014	234.938.501	553.324.518	157.610.157.690	0,425	0,00149
2015	170.539.668	425.200.823	143.838.871.428	0,401	0,00119
2016	252.862.021	504.825.772	142.529.583.808	0,501	0,00177
2017	321.595.788	562.080.955	156.992.940.414	0,572	0,00205
2018	220.614.808	446.445.753	167.920.613.455	0,494	0,00131
2019	207.891.367	481.123.844	171.464.944.593	0,432	0,00121

Kaynak: TÜİK, 2020

Çizelge 7 incelendiğinde Elazığ ihracatının 2013 yılında sert bir biçimde yükseldiği görülmektedir. Bu durum ferrokrom imalatı ve ihracatı yapan Etikrom firması verilerinin 2013’ten itibaren resmi olarak Elazığ verilerine yansıtılmasından dolayıdır. Daha önce ihracat verileri başka kentlerde gözükmekteydi. TRB1 bölgesinde, Elazığ ve Malatya kentleri ihracat konusunda başı çekmektedirler. Elazığ 2019’da yaklaşık 208 milyon USD’lik ihracat rakamı ile TRB1 Bölgesinin % 43’lük ihracatını gerçekleştirmiştir. Çizelge 7’de görüldüğü üzere, 2019 yılında Elazığ Türkiye ihracatının yaklaşık binde 1,2’sini yapmıştır. Elazığ ihracat rakamları ülkemiz ihracat rakamları ile kıyaslandığında ilin ihracat rakamlarının fevkalade düşük kaldığı açıktır.

Çizelge 8. Elazığ'ın 2019 Yılı Ülkelere Göre İhracat Verileri

Ülke adı	İhracat Değeri (USD)	Ülke adı	İhracat Değeri (USD)
İsveç	54.691.819	İspanya	2.874.327
Çin	31.273.985	ABD	2.643.545
İtalya	15.649.283	Meksika	2.540.534
Irak	14.429.847	Tayvan	2.330.284
Slovenya	14.080.224	Tayland	2.097.212
Hollanda	12.197.485	Şili	1.928.426
Japonya	11.713.464	Suudi Arabistan	1.928.336
Gürcistan	11.209.321	BAE	1.572.444
Belçika	9.808.906	Türkmenistan	1.110.308
Hindistan	5.994.162	Diğer Ülkeler	7.817.455

Kaynak: TÜİK, 2020

Çizelge 8'de Elazığ'ın dünya ülkelerine gerçekleştirdiği ihracat rakamları yer almaktadır. 55 milyon USD'lik ihracat değeri ile İsveç listenin en üstünde yer almaktadır. Ferrokrom ve krom madeni üreten Elazığ'ın en büyük üretici ve ihracatçı firması, Etikrom firmasının İsveç'te bir adet fabrikası bulunmaktadır. Bahsi geçen firma kromlarını işlemek üzere İsveç'e göndermektedir. Elazığ'dan Çin'e krom, ferrokrom ve mermer ihracatı mevcuttur. İtalya, Irak, Slovenya, Hollanda, Japonya, Gürcistan ve Belçika ülke başına 10-15 milyon dolarlar seviyesindeki ihracat rakamları ile Elazığ'ın önemli ihracat pazarlarıdır.

Çizelge 9. Elazığ'ın Yıllara Göre Karşılaştırmalı İthalat Verileri

Yıllar	Elazığ İthalatı (USD)	TRB1 İthalatı (USD)	Türkiye İthalatı (USD)	Elazığ/TRB1 İthalatı	Elazığ/Türkiye İthalatı
2002	11.498.604	33.997.206	51.553.797.328	0,338	0,00022
2003	17.823.309	54.939.055	69.339.692.058	0,324	0,00026
2004	13.582.265	43.884.568	97.539.765.968	0,309	0,00014
2005	64.209.840	92.607.682	116.774.150.907	0,693	0,00055
2006	88.894.889	133.768.366	139.576.174.148	0,665	0,00064
2007	23.031.712	80.265.553	170.062.714.501	0,287	0,00014
2008	29.864.370	85.961.056	201.963.574.109	0,347	0,00015
2009	37.190.870	84.593.763	140.928.421.211	0,440	0,00026
2010	71.438.409	164.471.961	185.544.331.852	0,434	0,00039
2011	57.711.270	165.133.503	240.841.676.274	0,349	0,00024
2012	47.393.663	145.712.157	236.545.140.909	0,325	0,00020
2013	25.044.514	108.266.420	251.661.250.110	0,231	0,00010
2014	27.670.789	111.924.029	242.177.117.073	0,247	0,00011
2015	28.106.426	99.211.955	207.234.358.616	0,283	0,00014
2016	51.850.731	139.683.673	198.618.235.047	0,371	0,00026
2017	77.328.229	242.628.913	233.799.651.234	0,319	0,00033
2018	33.659.627	140.329.268	223.047.094.482	0,240	0,00015
2019	24.937.519	111.074.792	202.704.319.533	0,225	0,00012

Kaynak: TÜİK, 2020

Çizelge 9’da görüldüğü gibi, Elazığ ithalatında bazı yıllarda yüksek rakamlar görülse de genelde ilin ithalat rakamları 25-35 milyon usd arasındadır. İthalat rakamları 2019 yılında TRB1’e kıyasla % 22,5 ve Türkiye ithalatına kıyasla onbinde 1,2’dir. Bu durum Elazığ’lı yerli firmaların direk ithalatçı firma olmadıkları şeklinde algılanabilir.

Çizelge 10. Elazığ’ın 2019 Yılı Ülkelere Göre İthalat Verileri

Ülke Adı	İthalat Değeri (USD)	Ülke Adı	İthalat Değeri (USD)
Rusya Federasyonu	4.565.152	Romanya	648.721
Çin	4.029.981	Brezilya	570.876
Yumurtalık Serbest Bölgesi	2.034.674	Polonya	546.914
Macaristan	1.444.570	Uruguay	506.518
İspanya	1.385.164	Slovakya	457.045
Güney Kore	1.184.194	Çekya	420.250
Almanya	990.349	İtalya	414.389
İran	861.920	Pakistan	365.434
Ukrayna	735.988	Irak	355.629
Fransa	725.286	Diğer Ülkeler	2.694.465

Kaynak: TÜİK, 2020

Çizelge 10 incelendiği zaman Rusya Federasyonu ve Çin’in Elazığ’a en fazla ithalat yapan ülkeler olduğu görülmektedir. Yine Yumurtalık Serbest Bölgesinden Elazığ’a 2 milyon dolarlık ithalat yapılmıştır. Macaristan, İspanya ve Güney Kore 1 milyon doları aşan ihracat değerleri ile göze çıkmaktadır.

ELAZIĞ İLİNİN SANAYİ YAPISI VE YATIRIM ALTYAPISI

Elazığ, metalik madenler açısından çok zengin bir coğrafyaya sahiptir. Türkiye’de bulunan en büyük ferrokrom tesisi Elazığ’da faaliyet göstermektedir. Elazığ’da 40 civarında mermer yatağı vardır, yaklaşık 20 çeşit mermer çıkarılmaktadır. Ayrıca il genelinde 30 kadar imalathanede mermer üretimi yapılmaktadır. Mermerin işlenmesi yatırımcılar için potansiyeli yüksek bir alandır (Elazığ OSB, 2020).

3 tarafı sularla çevrili olan Elazığ, bir yarımada görünümünde olmasının yanı sıra sahip olduğu tabii, tarihi ve kültürel turizm değerleriyle misafirlerine eşsiz fırsatlar sunarken turizm alanındaki yatırımcılara da benzersiz yatırım imkânları sunmaktadır. Su ürünleri sektöründe hem yetiştiricilik hem de avcılık yoluyla ciddi bir üretim söz konusudur. Özellikle alabalık yetiştiriciliğinde Elazığ, Türkiye’de ön plana çıkmıştır (FKA, 2020) Fırat Teknokent 893 m² kapalı alanda, 60 firma, 380 çalışan ile faaliyetlerini yürütmektedir. Günümüze kadar 1970 proje geliştirmiştir. Elazığ 2. Organize Sanayi Bölgesinin (Harput OSB) kurulum çalışmaları devam etmektedir. Gelişen ekonomi ve teknolojiyi takip ederek, çağdaş ve benzer kurumlara örnek olacak hizmetleri kesintisiz, kaliteli, çevreci ve ucuz fiyatta üretmek, bu bağlamda; katılımcılarına rekabet gücü kazandırarak ülkemizde bilinen öncü ve örnek bir OSB oluşturma hedefi gütmektedir.

Elazığ OSB’de 137 sanayi parseli bulunmaktadır. 104 işletme faaliyette, 12 işletme inşaat halinde, 11 işletme ise proje seviyesindedir. Toplam istihdam sayısı ise 5 bini aşmıştır.

Hayvan Ürünleri Organize Sanayi Bölgesi ülkemizdeki konusu ile ilgili ilk ihtisas OSB olması açısından ayrı bir öneme sahiptir. (Elazığ OSB, 2020). Öncü bir iş geliştirme merkezi olarak büyüyen Elazığ İŞGEM, ülkemize rol model olacak üçüncü nesil bir kuluçka merkezi olma ilkesini benimseyerek, sürekli gelişim ve değişim içerisinde olan ekonomik dinamiklerin gereklilikleri ile ortaya çıkan ve işletmelerin ihtiyaç duyduğu destek hizmetleri geliştirerek, işletmelerin büyüme ve gelişimine katkı sağlamaktadır. Elazığ İŞGEM 16.470 metrekare işlik alanı ve 68 adet işlik sayısı ile ülkemizin en büyük iş geliştirme merkezlerinden birisidir. Elazığ 1. Küçük Sanayi Sitesi 1.025 işyeri kapasitesine ulaşmıştır. Bu sitede 4.600 kişi istihdam edilmektedir. Elazığ Yeni Küçük Sanayi Sitesi, Elazığ-Bingöl karayolu üzerinde, şehir merkezine 8 km mesafede ve 205 işyeri ve 800 çalışanla faaliyet göstermektedir.

ELAZIĞ ilinde 320 km devlet yolu, 496 km il yolu olmak üzere toplam 816 km yol ağı bulunmaktadır. Elazığ’daki 816 km uzunluğundaki yol ağının 332 km’si (%41) bölünmüş yoldur. Elazığ il sınırları içerisinde 314 km’lik demiryolu ağı mevcuttur. Yıllık ortalama 196.326 yolcu ve 2.216.961 ton yük taşınması gerçekleştirilmektedir. Yük taşınması ağırlıklı olarak Hatay, Malatya, Kayseri ve Sivas illeriyle gerçekleşmiştir. Elazığ ilinden ağırlıklı olarak klinker, krom ve kömür taşınmaktadır. Şehir merkezine 12 km mesafede bulunan Elazığ Havalimanı 1940 yılında hizmete girmiştir. Havalimanında 3000x45 m ebadında pist, 2.500.000 yolcu/yıl kapasiteli 16.397 m²’lik terminal binası, 7 uçak park yeri olan apron bulunmaktadır. Elazığ Havalimanı’ndan dış hatlara da sefer yapılabilmekte olup hava hudut kapısıdır. Havalimanın 2019 yılı uçak trafiği 6.114 ve yolcu trafiği ise 883.508 kişi olarak gerçekleşmiştir. Elazığ Havalimanından İstanbul, Ankara ve İzmir’e direk uçuşlar mevcuttur.

ELAZIĞ’A YATIRIMI CAZİP KILAN NEDENLER

- Yeni teşvik sistemiyle Organize Sanayi Bölgelerinde en fazla desteğin sağlandığı 6. Bölgede bulunması sayesinde teşvik belgeli yatırımlarda aylık işçi başına yaklaşık 1.050 TL’lik maliyet avantajı ve diğer avantajlı destekler,
- Gelişmiş Sanayi Altyapısı (Demiryolu ile bütünleşik OSB, Teknokent, Hayvan Ürünleri OSB),
- Gelişmiş Ulaşım Ağı (Karayolu, demiryolu ve havayolunda bölgesel merkez),
- 2. Organize Sanayi Bölgesinin kuruluyor olması,
- Ortadoğu ve Kafkas Pazarlarına yakın konumu,
- Krom ve benzeri zengin maden kaynakları,
- Sulanabilir verimli tarım alanları,
- Keban ve Karakaya Barajları ile Hazar Gölü gibi zengin su potansiyellerinin varlığı,

- Zengin kültürel ve tarihi değerleri ile turizm potansiyeli,
- Güneş Enerjisi ve Biyogaz gibi yenilenebilir enerji potansiyeli, (FKA ve ETSO, 2020).

SONUÇ VE DEĞERLENDİRME

Elazığ maden yatakları bakımından zengindir. İlin ovaları tarla ürünleri ve meyvecilik üretimi için zengin bir arazi potansiyeli barındırmaktadır (Sağlam, 2014). Toprakların suyla buluşturulması üretimde büyük bir artış sağlayacaktır. Üzüm, dut, kayısı, vişne, kiraz, ceviz, badem vb. için sanayi işletmesi ve gıda sektörü fırsatı alanı oluşturmaktadır (ETB, 2020).

İnşaat malzemeleri, mobilya, tekstil, turizm, tarım, seracılık il için önemli sektörlerdir. Tarım, orman ve su ürünleri sektörlerinin entegrasyonu, madenlerden katma değeri yüksek ürünler üretilmesi, bölgesel kalkınma için büyük potansiyel barındırmaktadır (EYDO, 2020).

Şehir ekonomisi, ağırlıklı olarak üç sektörde kümelenmiştir. Bu sektörler, yoğun olarak işletilen krom ve bakır madenciliği, doğal taş ve mermer üretimi ile Öküzgözü ve Boğazkere üzüm türlerinin üretimi ve işlenmesidir. Kovancılar İlçesinde faaliyet gösteren Ferro-Krom tesisleri krom üretimini yarı mamul olan ferrokroma dönüştürüp işledikten sonra ihraç etmektedir. Elazığ OSB genelde mermer, yapı malzemeleri ve yapı kimyasalları ağırlıklıdır. İlde çok sayıda ocakta mermer ve benzeri taşlar blok olarak çıkartılmakta ve büyük oranlarda blok satışı yapılmaktadır (Yücel ve Kara, 2014).

Elazığ iklim ve toprak yapısı olarak üzüm ve benzeri birçok meyve yetiştiriciliğine uygundur. Marka değeri içeren Öküzgözü ve Boğazkere üzümleri ile birlikte 60 civarında üzüm çeşidi yetişmektedir. İldeki bağcılık sektörünün rekabetçi yapı kazanması ve güçlendirilmesi il ekonomisine büyük katkılar sağlayacaktır (Yücel, 2015).

Un, yem, et ve şeker üretimi benzeri sektörlerin yanında meyve ve sebze için entegre işleme tesisine ihtiyaç vardır. İşleme tesisinde kayısı ve ürünleri, üzüm ve ürünleri, dut ve ürünleri, vişne-kiraz ve ürünleri ile diğer meyvelerin (badem, ceviz) kombinasyonunda ürünler üretilmesi şeklindeki yatırım fırsatları söz konusudur (ETSO, 2020).

Elazığ'da üretim yapan işletmeler, ihraç pazarlarına açılma konusunda problemler yaşamaktadır. İlde ihracat yapan firma sayısı 70 civarındadır (ETSO, 2020). İlin üretim potansiyeli göz önüne alındığında ihracatçı firma sayısı ve ilin ihracat rakamları çok düşük kalmaktadır. Komşu ülkelerle ilişkilerde yaşanabilecek olumlu gelişmeler, üretilen ürünlerdeki kalite ve standartların geliştirilmesi, mevcut ve potansiyel pazar taleplerinin göz önüne alınarak üretim yapılması ve maliyetlerde fiyat avantajının yakalanması ile birlikte Elazığ ihracat rakamlarını artırabilecektir.

Elazığ üretici firmalarının Afrika ve Ortadoğu benzeri coğrafyalarda kalite olarak yarışabilecek ve rekabet edebilecek çok çeşitli ürünler ve mallar ürettiği düşünülmektedir. Ancak ihracatın ve ihracatta pazarlamanın üstüne gidilmediği, bu alanlara

yatırım yapılmadığı için dış pazarlarda Elazığ'ın olması gereken yerlerde olmadığı değerlendirilmektedir.

Elazığ ilinde konut sorunu yoktur. Konut kira maliyetleri uygundur. Bu durum dışarıdan personel getirmek zorunda olan işletmelere kolaylık sağlamaktadır. İldeki yeraltı maden kaynaklarının ilin ekonomisine kazandırılması için öncelikle maden cevherlerinin rezerv miktarlarını ortaya koyacak çalışmalar yapılmalıdır.

Kuzova sulama projesi kırsal alanın gelişim açısından önemli bir projedir fakat yıllardan beridir faaliyete geçememiştir. Proje marifeti ile Keban barajından kanallar ile büyük tarım arazilerinin sulanması amaçlanmaktadır. Bu ve benzeri yarım kalan yatırımlar Elazığ'da ve ülkede kaynak israfına sebep olmaktadır (Yavuz, 2010).

KAYNAKÇA

Aktaş, P. Y. (2015). Türkiye'de Kentsel Dönüşüme Bütüncül Bir Bakış: Elazığ Örneği, Fırat Üniversitesi Sosyal Bilimler Dergisi, Cilt: 25, Sayı: 1, s. 185-201, ELAZIĞ.

Çalışkan, Zehra Doğan, (2018). Doğrudan Yabancı Yatırımlar ve İş Yapma Kolaylığı: Türkiye Örneği, Politik Ekonomik Kuram, Cilt 3(1), s. 105-112.

DAİB, Doğu Anadolu İhracatçılar Birliği, www.daib.org.tr, Erişim Tarihi: 09.12.2020.

Demir, Ö. ve Sezgin, E. E. (2020). Elazığ İlinin Sağlık Turizmi Açısından Swot Analizi İle Değerlendirilmesi.

Doğanalp, Nihat, (2019). Türkiye'de Teşvik Uygulamalarının İstihdama Katkısı: Seçilmiş İller Üzerine Bir Panel Veri Analizi, Avrupa Bilim ve Teknoloji Dergisi, Sayı 17, s. 1285-1293.

Elazığ Belediyesi, www.elazig.bel.tr, Erişim Tarihi: 15.12.2020.

Elazığ İl Tarım ve Orman Müdürlüğü, elazig.tarimorman.gov.tr, Erişim Tarihi: 15.12.2020.

Elazığ İli Yatırım Destek ve Tanıtım Stratejisi, (2016). Fırat Kalkınma Ajansı, Elazığ Yatırım Destek Ofisi, s. 8-21.

Elazığ Organize Sanayi Bölgesi, EOSB, <https://elazigosb.org.tr/>, Erişim Tarihi: 12.12.2020.

Elazığ Ticaret Borsası, ETB, www.elazigtb.org.tr, Erişim Tarihi: 14.12.2020.

Elazığ Ticaret ve Sanayi Odası, ETSO, <https://www.elazigtso.org.tr>, Erişim Tarihi: 09.12.2020.

Elazığ Valiliği, www.elazig.gov.tr, Erişim Tarihi: 15.12.2020.

Elazığ Yatırım Fırsatları, (2011). Fırat Kalkınma Ajansı, Elazığ.

Eşidir, K. A. (2020). Yapay Sinir Ağları Metodu ile Türkiye Tavukçuluk Sektörü İhracat Tahmini Uygulaması, Doktora Tezi, Fırat Üniversitesi, Sosyal Bilimler Enstitüsü, Teknoloji ve Bilgi Yönetimi Anabilim Dalı, Elazığ.

Fırat Kalkınma Ajansı Elazığ Yatırım Destek Ofisi, EYDO, <http://www.elazigyatirim.gov.tr>, Erişim Tarihi: 03.12.2020.

Fırat Kalkınma Ajansı, FKA, www.fka.gov.tr, Erişim Tarihi: 09.12.2020.

Harmanş, A. ve Abut, A.(2017). Türkiye’de Kayıtdışı Ekonomi Gerçeği (Elazığ İl Örneği), Fırat Üniversitesi Harput Araştırmaları Dergisi Cilt: IV, Sayı:1, Elazığ, s. 91-94.

İhracat 2019 Raporu -Yeni Vizyon ve Yeni Yol Haritası, TİM, Türkiye İhracatçılar Meclisi, 2019.

Korkmaz Özen, Yeşim, (2013). Türkiye’de Çimento Sanayi (Elazığ İlinde Altınova Çimento Fabrikası Örneği) Yüksek Lisans Tezi, Fırat Üniversitesi, Sosyal Bilimler Enstitüsü, Coğrafya Ana Bilim Dalı.

Peker, Kenan, (2019). Elazığ İli Ve İlçeleri Ekonomik Değerlendirme Raporu, Elazığ TSO ve Elazığ Ticaret Borsası.

Sağlam, Naim, (2014). Elazığ Kalkınma Kurultayı Su Ürünleri Sektör Raporu

Sayhan, Y. (2018). Elazığ İline İlişkin Bir Envanter Çalışması, Yüksek Lisans Tezi, Fırat Üniversitesi, Sosyal Bilimler Enstitüsü, Girişimcilik ve Yenilik Yönetimi Anabilim Dalı.

TİM, Türkiye İhracatçılar Meclisi, www.tim.org.tr, Erişim Tarihi: 09.11.2020.

TÜİK, www.tuik.gov.tr, Erişim Tarihi: 18.11.2020.

Ünsaldı, M. (2005). Elazığ’da Ekonomik Faaliyetler ve Sonuçları, Doğu Anadolu Bölgesi Araştırmaları.

Yalın, E. ve Peker, K. (2019). Elazığ Ekonomik Raporu, Elazığ Ticaret ve Sanayi Odası, s.7-36.

Yavuz, Oktay, (2010). Elazığ’da Yarım Kalmış Projelerin Sosyal Maliyeti, Yüksek Lisans Tezi, Fırat Üniversitesi, Sosyal Bilimler Enstitüsü, Sosyoloji Anabilim Dalı, Kurumlar Sosyolojisi Bilim Dalı, Elazığ.

Yücel, Atilla ve Kara, Caner, (2014). İhracat Pazarlaması Stratejilerinin Firma Performansı Üzerine Etkileri: Elazığ’daki İhracat Firmaları Üzerine Bir Uygulama, Fırat Üniversitesi Harput Araştırmaları Dergisi Cilt: I, Sayı:1, Elazığ.

Yücel, Nurcan, (2015). Bir Şehir: Elazığ, Bir Sektör: Bağcılık, Bir Ürün: Öküzgözü Üzümü, Fırat Üniversitesi Harput Araştırmaları Dergisi, Cilt: II, Sayı:1, Elazığ.

İŞLETME AMACI VE ÜÇÜNCÜ KİŞİLERİN İYİNİYETİ BAĞLAMINDA TİCARİ TEMSİLCİNİN YAPABİLECEĞİ İŞLEMLER İLE TİCARİ TEMSİLCİLİK YETKİSİNE GETİRİLEN SINIRLANDIRMALAR

Dr. Ferhat Kayış*

ÖZET

Ticari temsilcilik kurumu, Türk Borçlar Kanunu'nda düzenlenmiş olmasına rağmen (TBK 547-550), uygulamada ticari hayatta önemli işlemlere sahip bir kurumdur. Bağımlı tacir yardımcısı niteliğindeki ticari temsilcilerin temsil yetkisinin kapsamının doğru bir şekilde tayin edilmesi, hem tacir hem de işlemin karşı tarafı bakımından önem arz eder. Nitekim ticari temsilciler, ticari işletmeyi yönetmek ve işletmeye ilişkin işlemlerde bulunmak üzere tacirin ticaret unvanını kullanarak işletme amacına giren her türlü işlemleri tacir adına gerçekleştirebilmektedirler. Dolayısıyla ticari temsilcinin yapmış olduğu işlemler doğrudan temsil nedeniyle direkt tacirin hukuk alanında hüküm ve sonuçlarını doğurmaktadır. Başka bir deyişle ticari temsilcinin yapmış olduğu işlemlerin tarafı, temsil olunan konumundaki tacirdir. Diğer taraftan ticari temsilcinin yapmış olduğu işlemin temsil yetkisinin kapsamı içinde olup olmadığını bilmek, işlem yapan üçüncü kişi açısından da önem taşımaktadır. Zira temsil yetkisinin kapsamı dışında gerçekleştirilen işlemler bakımından üçüncü kişinin, tacirin işlemler bağlı olmadığı itirazıyla karşı karşıya kalması da muhtemeldir. O yüzden bu sunumda esasen ticari temsilcinin temsil yetkisinin kapsamını düzenleyen TBK 548 hükmü, işletme amacı ve iyiniyet çerçevesinde ele alınmıştır.

Anahtar Kelime: Ticari temsilci, temsil yetkisi, işletme amacı, iyiniyet.

ABSTRACT

Although the commercial representation institution is regulated in the Turkish Code of Obligations (TBK 547-550), it is an institution that has important functions in commercial life in practice. It is important for both the merchant and the counterparty of the transaction to correctly determine covering of the power of attorney of the commercial representatives who are the dependable assistant merchants. As a matter of fact, commercial representatives can realize all kinds of transactions on behalf of the merchant by using the trade name of the merchant to manage the commercial enterprise and carry out transactions related to the enterprise. Therefore, the transactions made by the commercial representative have direct consequences for the merchant in the field of law due to direct representation. In other words, the party to the transactions made by the commercial representative is the merchant in the represented position. On the other hand, knowing whether the transaction made by the commercial representative is within the scope of the power of representation is also important for the third person making the transaction. It is also possible that the third party will face the objection that the transactions are not linked to the merchant, in terms of transactions carried out outside the scope of representation authority. Therefore, in this presentation, the provision

* Anadolu Üniversitesi, İktisadi ve İdari Bilimler Fakültesi, İşletme Bölümü, Ticaret Hukuku ABD, ORCID ID: 0000-0002-9970-6075.

of TBK 548, which regulates the scope of the representation authority of the commercial representative, is discussed within the framework management goal and bone fide.

Keywords: Commercial representative, power of attorney, management goal, bone fide.

GİRİŞ

Temsil kavramı, bir hukuki işlemin bir kişi adına ve hesabına veya sadece hesabına gerçekleştirildiği hukuki ilişkiyi ifade etmektedir. Bu yüzden temsil kurumuna hukuki işlemler bağlamında başvurulur; haksız fiillerde temsil olmaz ilkesi gereği temsilcinin fiillerinden temsil olunan sorumlu tutulmaz. Temsil doğrudan ve dolaylı temsil olmak üzere ikiye ayrılır. Doğrudan temsilde temsil olunan ad ve hesabına hareket edilirken, dolaylı temsilde temsilci kendi adına ve temsil olunan hesabına işlemi gerçekleştirmektedir (TBK 40/1-2).

Temsil kurumunun en yaygın olarak karşımıza çıktığı alanlardan biri, şüphesiz ticaret hukukudur. Bunun başlıca nedeni, çoğu zaman tek kişinin idare edemeyeceği büyüklükte olan ticari işletmelerin sevk ve idaresinde, az ya da çok temsil yetkisine sahip olan üçüncü kişilerin yardımına ihtiyaç duyulmasıdır¹. Bu bağlamda tacirin, ticari işletmenin idaresinde yardımına başvurduğu kişilerin başında, en geniş temsil yetkisine sahip ve bağımlı tacir yardımcısı niteliğindeki ticari temsilciler gelmektedir. Nitekim TBK (Türk Borçlar Kanunu) 547/1’de ticari temsilci, işletme sahibinin ticari işletmeyi yönetmek ve işletmeye ilişkin işlemlerde ticaret unvanı altında ticari temsil yetkisi ile kendisini temsil etmek üzere açıkça veya örtülü olarak yetki verdiği kişi olarak tanımlanmaktadır.

Ticari temsilcilik kurumu, esasen TBK 547 ilâ 550. maddeleri arasında düzenlenmiştir². Ticari temsilcinin temsil yetkisinin kapsamı ise, TBK 548’de hükme bağlanmıştır. Buna göre ticari temsilci, iyiniyetli üçüncü kişilere karşı, işletme sahibi adına kambiyo taahhüdünde bulunmaya ve onun adına işletmenin amacına giren her türlü işlemleri yapmaya yetkili sayılır. Düzenlemede geçen işletme sahibi terimi yanıltıcıdır. Çünkü işletme sahibi olmak, her zaman söz konusu işletmenin o kimse adına işletildiği anlamına gelmez. Özellikle işletmeyi hasılat kirası kapsamında üçüncü kişi kendi adına işletiyor ve buna mukabil işletme sahibine bir ücret ödüyorsa, işletme sahibinin bu işletmeye ticari temsilci ataması söz konusu olamaz. Bu yüzden düzenlemedeki işletme sahibi kavramı, işletmeyi kendi adına işleten kimse yani tacir olarak anlaşılmalıdır³.

Düzenlemenin ikinci fıkrasında ise, ticari temsilcinin açıkça yetkili kılınmadıkça taşınmazları devredemeyeceği veya bir hak ile sınırlandıramayacağı belirtilmiştir (TBK 548/2). TBK 548 çerçevesinde ticari temsilciler, işletme amacının beraberinde getirdiği her türlü olağan ve olağanüstü işlemleri tacir adına yapmaya yetkili kılınmıştır. Burada temsil

¹ Nitekim benzer şekilde bkz. Fissenewert/Güther, s. 12.

² 818 sayılı eski Borçlar Kanunu’nda ticari temsilci, ticari mümessil terimi ile ifade ediliyordu. Bu yönde bkz. EBK 449 hükmü. Eski kanun döneminden kalan bu kullanım günümüzde halen devam etmekte, uygulamada ticari temsilci kavramı yerine ticari mümessil teriminin sıklıkla kullanıldığı gözlemlenmektedir.

³ Benzer şekilde tespitler için bkz. Şener, s. 11.

yetkisine kanunen çizilmiş en önemli sınır, taşınmazlara ilişkin devir veya aynı hak tesisi gibi işlemlerde açıkça yetkili kılınmış olmanın aranmasıdır. Yine TBK 548'den anlaşıldığı üzere ticari temsilcinin temsil yetkisi, doğrudan temsil şeklinde ortaya çıkmaktadır. Bunun sonucu olarak yapmış olduğu işlemler, doğrudan temsil olunan tacirin hukuk alanında etkilerini doğurmaktadır. TBK 548'de kanun koyucu ticari temsilcinin temsil yetkisinin kapsamını belirlerken iyiniyet ve işletme amacı üzere iki esasa vurgu yapmıştır. Bu çalışmada ticari temsilcinin temsil yetkisinin kapsamı belirlenirken bu iki husus göz önünde bulundurulmuştur.

I. TİCARİ TEMSİLCİ KAVRAMI VE TİCARİ TEMSİLCİNİN ÖZELLİKLERİ

Tacir yardımcıları, bağımlı ve bağımsız tacir yardımcıları olmak üzere ikiye ayrılmaktadır. Acente, simsar (tella) ve komisyoncu bağımsız tacir yardımcıları olarak zikredilirken; ticari temsilci, ticari vekil, pazarlamacı ve diğer tacir yardımcıları bağımlı tacir yardımcıları arasında sayılmaktadır. Tacir yardımcılarının içinde kuşkusuz en geniş temsil yetkisine sahip olan tacir yardımcısı ticari temsilcidir. Ticari temsilci, TBK 547/1'de işletme sahibinin, ticari işletmeyi yönetmek ve işletmeye ilişkin işlemlerde ticaret unvanı altında ticari temsil yetkisi ile kendisini temsil etmek üzere açıkça veya örtülü olarak yetki verdiği kişi olarak tanımlanmaktadır⁴. Düzenlemenin ikinci fıkrasında, işletme sahibinin ticari temsilcilik yetkisi verdiğini ticaret siciline tescil ettirmek zorunda olduğu; ancak işletme sahibinin ticari temsilcinin fiillerinden⁵ sorumluluğunun tescilin yapılmış olmasına bağlı olmadığı ifade edilmiştir. Bu açıdan ticari temsilcinin ticaret siciline tescilinin açıklayıcı (bildirici) bir etkiye sahip olduğu söylenebilir⁶. Zira kanun koyucu ticari temsilcinin temsil yetkisinin kapsamını belirlerken, işletmenin amacına giren her türlü işlemi yapabileceğinden bahsetmiştir (TBK 548/1). Bu çerçevede ticari temsilcilerin işletme amacına giren olağan ve olağanüstü işlemleri tacir adına yapabileceği doktrin ve uygulamada kabul görmektedir⁷. Burada olağan ve

⁴ Ticari temsilcinin gerçek kişi veya tüzel kişi olması hususu doktrinde tartışmalıdır. Bazı yazarlar, tüzel kişilerin de ticari temsilci olabileceğini ifade ederken, buna karşılık diğer görüş işletme sahibi ile ticari temsilci arasındaki güven ilişkisinin sadece gerçek kişiler bağlamında tesis edilebileceğini ileri sürerek tüzel kişilerin ticari temsilci olamayacaklarını belirtmektedir. Ticari temsilcinin tüzel kişi olabileceği görüşü için bkz. Kırca, s. 84-85; Bilgili, s. 42. Aksi yönde çoğunluk görüşü için bkz. Feyzioğlu, s. 412-413; Birsnel, s. 10; Şener, s. 60-61; Demirkapı, s. 813. Berlin Eyalet Mahkemesi de 23.10.2001 tarihinde verdiği bir kararda ticari temsilci olarak sadece gerçek kişilerin tayin edilebileceğini belirtmiştir. Bu kararda tacir ile ticari temsilci arasındaki kişisel güven ilişkisine vurgu yapılmış ve bunun tüzel kişiler yönünden sağlanmasının mümkün olmadığı gerekçesinden hareket edilmiştir. Bu hususta bkz. Fissenewert/Güther, s. 18.

⁵ Madde metninde geçen fiillerinden ifadesi yanıltıcıdır. Zira fiil tabiri esasen hukuka aykırı fiillerden haksız fiili de çağrıştırmaktadır. Oysa haksız fiilde temsil olma ilkesi ticari temsilcilik bakımından da geçerlidir. O halde madde metninde geçen fiil tabiri, işlemlerinden olarak anlaşılmalıdır. Nitekim bu yönde bkz. Demirkapı, s. 829-830.

⁶ Bu yönde bkz. Feyzioğlu, s. 413; Kırca, s. 99; Şener, s. 106; Pulaşlı, s. 8; Demirkapı, s. 823.

⁷ Bu yetkileri dolayısıyla doktrinde ticari temsilciler tacirin alter ego'su olarak tanımlanmaktadır. Bu hususta bkz. Ulusan, s. 629-631; Birsnel, s. 8; Pulaşlı, s. 14; Kırca, s. 105, dn. 2; Kaya, (Ülgen/Helvaci/Kaya/Nomer Ertan), s. 737; Fissenewert/Güther, s. 11. Bu görüşün eleştirisi için bkz. Şener, s. 136. Yargıtay da vermiş olduğu kararlarda ticari temsilcinin temsil yetkisinin işletmenin tüm işlerini kapsadığından bahsetmiştir. Kararın ilgili kısmı şu şekildedir: "Ticari mümessilin, bir işletmenin tüm idareyle görevlendirilmesine ve böylece, işletmenin belirli yetkilere sahip idarecisi niteliğinde olmasına ve adeta işletmenin sahibi imiş gibi işletme konusuna giren tüm işlemleri yapabilme yetkisine sahip bulunmasına karşın..." HGK, 05.11.2008, E. 2008/15-651, K. 2008/654 (Şener, s. 135).

olağanüstü işlem ayrımı, ticari vekile ilişkin TBK 551/2'den kaynaklanmaktadır. Ticari temsilciye göre daha dar kapsamlı yetkilere sahip ticari vekillerin temsil yetkisi, TBK 551/2, 1. cümlede işletmenin alışılmış (olağan) bütün işlemlerini kapsamaktadır. Hükmün devamında kambiyo taahhüdünde bulunmak için açık yetki arandığına göre, bunun alışılmış yetkinin dışında bir yetki olduğu sonucu çıkar. Ticari temsilci ise, TBK 548/1 uyarınca kambiyo taahhüdünde bulunmak için açık yetkiye ihtiyaç duymamaktadır. O halde ticari temsilci işletme amacına giren her türlü işlemi yaparken olağan ve olağanüstü tüm işlemleri kural olarak tacir adına yapabilmektedir.

Ticari temsilci, temsil olunan tacirin doğrudan temsilcisi olarak hareket eder. Bunu ise, TBK 548/1'de geçen “*işletme sahibi adına*” kambiyo taahhüdünde bulunmaya ve “*onun adına*” işletme amacına giren her türlü işlemi yapmaya yetkili ifadesinden çıkarıyoruz. Yukarıda da belirttiğimiz üzere temsilci, temsil olunan ad ve hesabına hareket ediyorsa doğrudan temsil söz konusu olur (TBK 40/1). Bunun da en önemli sonucu, yapılan işlemin, doğrudan temsil olunan konumundaki tacirin hukuk alanında hüküm ve sonuçlarını doğurmasıdır. Başka bir ifadeyle ticari temsilcinin yapmış olduğu işlemlerin tarafı, bizatihi tacirin kendisidir. Nitekim TBK 547/1'den de anlaşılacağı üzere, ticari temsilci tacir adına işlem gerçekleştirirken onun ticaret unvanını kullanmaktadır.

Ticari temsilcilik yetkisi, herhangi bir şekilde tabi olmayıp varması gereken tek taraflı irade beyanıyla ortaya çıkar. Ticari temsilciliğin ortaya çıkması bakımından yetkinin açık veya örtülü olarak verilmesi olanaklı olduğu gibi (TBK 547/1) temsil yetkisinin verilmesi herhangi bir şekilde tabi değildir⁸. Ticari temsilci, tacir veya onun yasal temsilcisi tarafından atanabilir⁹.

II. TİCARİ TEMSİLCİNİN TEMSİL YETKİSİNİN KAPSAMI BAĞLAMINDA YAPABİLECEĞİ VE YAPAMAYACAĞI İŞLEMLER

Ticari temsilcinin temsil yetkisinin kapsamını düzenleyen 548 hükmü, emredici kabul edilmektedir¹⁰. Ticari temsilcinin temsil yetkisinin sınırları kanun tarafından belirlendiğinden¹¹, işlemin karşı tarafının esasen işlem yaptığı kimsenin ticari temsilci sıfatına sahip olduğu bilmesi yeterlidir. Dolayısıyla işlemin karşı tarafının kural olarak yapılan işlemin ticari temsilcinin temsil yetkisinin kapsamında olup olmadığını araştırmasına gerek yoktur.

⁸ Ancak uygulamada ticari temsilcilik yetkisinin verilmesi, genellikle yazılı bir vekâletname ile gerçekleştirilmektedir. Nitekim bu hususta bkz. “Gerek ticari mümessilin, gerekse ticari vekilin temsil yetkisi, işletme sahibinin (tüzel kişiliğe işletmelerde, temsile yetkili olanın) tek taraflı bir hukuki işlemine dayalıdır. Herhangi bir şekil şartına tabi olmamakla birlikte, yasal düzenlemeler çerçevesinde yerleşik uygulamada, işletme sahibinin bu konudaki tek taraflı hukuki işleminin, genellikle yazılı bir vekâletname verilmesi şeklinde tezahür ettiği bilinmektedir.” HGK, 29.11.2006, E. 2006/12-758, K. 2006/754 (Şener, s. 94).

⁹ Bkz. Schubert, Oetker HGB, Rn. 31; Şener, s. 11. Ticari temsilci atama yetkisi tüzel kişiliğe sahip ticaret ortaklıklarında yetkili organa aittir. Bu hususta bkz. “Ticaret şirketleri organları aracılığıyla idare ve temsil edildiğinden, ticari mümessil tayin etme yetkisi de organlarına aittir. Ticaret şirketlerinde idare ve temsil yetkisine sahip organlar, her ticaret şirketinin türüne göre değişiklik gösterir. Ancak şu hususu belirtmek gerekir ki, ticaret şirketlerinin tümünde ticari mümessil şirket ana sözleşmesiyle de tayin edilebilir.” 12. HD, 18.03.2014, 4759/7653 (www.kararara.com).

¹⁰ Bu hususta bkz. Şener, s. 136.

¹¹ “Ticari mümessillik; bir sözleşme olmayıp, tek taraflı bir hukuki işlemle verilen temsil yetkisini içerir. Buna bağlı olarak, ticari mümessillik işletme sahibinin iradesine dayanır. Dolayısıyla burada söz konusu olan temsil yetkisi kanuni değil, iradi temsil yetkisidir. Ticari mümessilin temsil yetkisinin kapsamı kanunda tam olarak belirlenmiştir.” 12. HD, 18.03.2014, 4759/7653 (www.kararara.com).

Ticari temsilcinin yapamayacağı işlemlerin başında TBK 548/2’de yer alan ticari işletmenin taşınmazlarını devretmek veya bunları aynı bir hakla sınırlamak gelmektedir. O halde ticari temsilci açıkça yetkili kılınmadıkça örneğin bankadan çekeceği kredi için bile ticari işletmenin taşınmazlarını ipotek veremeyecektir. Her ne kadar kanunda ticari temsilcinin yapamayacağı işlem olarak sadece taşınmazların devri veya bir hakla sınırlandırılması sayılmış olsa da, doktrinde buna benzer önem arz eden işlemleri ticari temsilcinin açıkça yetkili kılınmadıkça yapamayacağı ifade edilmektedir. Bu işlemlere örnek olarak işletmenin amacına aykırı işlemler, işletme sahibinin özel yaşamıyla ilgili işlemler (işletme sahibinin oturması için ev kiralama gibi), şahsa sıkı sıkıya bağlı işlemler (evlenme, boşanma, vasiyet vs.) ve işletmenin hukuki yapısı ve biçimiyle ilgili temel işlemler (işletmenin devri, tacirin iflasını isteme gibi) örnek gösterilebilir¹². Ticari temsilcinin ticari işletme rehni yapıp yapamayacağı doktrinde tartışmalıdır. Doktrinde bir görüş ticari işletme rehni, işletmenin ihtiyaç duyduğu kredinin temin edilmesi ve bu sayede durma aşamasına gelmiş işletme faaliyetinin devamının sağlanması olduğundan bahisle ticari temsilcinin bu işlemi yapabileceğini savunmaktadır¹³. Buna karşılık TBK 548/2’nin ratio legisine uygun bir şekilde ticari temsilcinin açıkça yetkilendirilmedikçe ticari işletme rehni yapamayacağı görüşündedir¹⁴.

Ticari temsilci, yukarıda sayılanlar hariç, kambiyo taahhüdünde bulunmak dâhil işletme amacıyla bağlantılı her türlü işlemi tacir adına yapabilecektir. Bu işlemlere satım, eser, kira, hizmet, taşıma, bağış, sigorta sözleşmeleri örnek gösterilebilir¹⁵. Dolayısıyla ticari temsilci, işletme için hammadde satın alabilir, üretilen malları satabilir; işyerinde çalışacak kimselerle hizmet sözleşmesi yapabilir; işletme için kredi çekebilir; gerek işletmenin bütünü gerekse işletmenin münferit unsurlarını sigortalatabilir; işletme faaliyetlerinden kaynaklanan uyuşmazlıklarda taciri mahkemelerde temsil edebilir.

TBK 504/3’te vekilin özel yetkili kılınmadıkça dava açamayacağı, sulh olamayacağı, hakeme başvuramayacağı, iflas, iflasın ertelenmesi ve konkordato talep edemeyeceği, kambiyo taahhüdünde bulunamayacağı, bağışlama yapamayacağı, kefil olamayacağı ve taşınmazları devredip bir hak ile sınırlandıramayacağı hükme bağlanmıştır. Doktrinde bu hükümde belirtilen taşınmazları devretme ve bir hakla sınırlama hariç diğer işlemleri ticari temsilcinin özel bir yetki aranmaksızın gerçekleştirebileceği belirtilmektedir¹⁶. Kanaatimizce ticari temsilci düzenlemede geçen iflas, iflas ertelemesinde bulunma, konkordato talep etme gibi işlemleri açıkça yetkili kılınmadıkça yapma yetkisine sahip değildir¹⁷. Zira bu tür

¹² Westphalen, s. 1187; Şener, s. 203 vd.; Arkan, s. 186.

¹³ Bu görüş için bkz. Kırca, s. 114.

¹⁴ Bu yönde bkz. Arkan, s. 186; Şener, s. 211.

¹⁵ Arkan, s. 184; Şener, s. 156 vd.; Kaya, (Ülgen/Helvacı/Kaya/Nomer Ertan), s. 738-739.

¹⁶ Bu hususta bkz. Şener, s. 134. Yargıtay bir kararında ticari temsilci konumundaki banka şube müdürünün davaya son veren taraf işlemleri yapabilmesinin mümkün olmadığını hükme bağlamıştır. Kararın ilgili kısmı şu şekildedir: “Ticari temsilci durumunda olan banka şube müdürü, başında bulunduğu şube adına dava ve takip hakkına sahip olabilir ise de, şube yetkililerinin ve bu arada banka şube müdürünün doğrudan banka tüzel kişiliğinin organı yani kanuni temsilcisi sayılması, giderek davaya son veren taraf işlemi yapabilmesi söz konusu değildir.” 11. HD, 27.10.2016, 12767/8485 [Kaya, (Ülgen/Helvacı/Kaya/Nomer Ertan), s. 740, dn. 24].

¹⁷ Aynı şekilde bkz. Şener, s. 209-210.

işlemler, işletmenin veya ortaklığın temel yapısını derinden etkileyen hatta yerine göre tacirin ticari hayatının son bulmasına yol açabilecek etkilere sahip işlemlerdir¹⁸.

III. TİCARİ TEMSİLCİNİN TEMSİL YETKİSİNE GETİRİLEN İRADİ SINIRLAMALAR

Temsile ilişkin genel hükümlerde, temsil yetkisinin içeriği ve derecesi temsil olunan ile temsilci arasındaki hukuki ilişkiye göre belirlenir. Benzer şekilde temsil olunan temsilcinin temsil yetkisini dilediği şekilde her zaman sınırlandırabilmektedir (TBK 42/1). Gerçekten de normal bir temsil ilişkisinde, temsil yetkisinin sınırlandırılmasına herhangi bir sınır getirilmemiştir. Dolayısıyla temsil olunan temsil yetkisine miktar (10.000 TL'ye kadar işlem yapma), konu (satış, kira, hizmet sözleşmesi gibi), yer (sadece belli bir il veya ilçe sınırları içinde), kişi (işlemin sadece temsil olunanın gösterdiği kimselerle yapılması gibi), süre (3 ay, 6 ay, 1 yıl gibi) vb. hususlarda sınırlama getirebilir.

Ticari temsilcinin temsil yetkisi bakımından ise, kanun koyucu temsil yetkisine getirilen iradi sınırlamaları dış ilişki bakımından sadece iki durumda kabul etmiştir¹⁹. Buna göre TBK 549/1 uyarınca öncelikle ticari temsilcinin temsil yetkisi dış ilişki yönünden şube işleriyle sınırlandırılabilir. Hükmün devamında temsil yetkisinin birden çok kişinin birlikte imza atmaları koşuluyla birlikte temsil şeklinde sınırlandırılması da mümkündür. Fakat her iki sınırlandırma da üçüncü kişiler açısından ticaret siciline tescil edilirse hüküm ve sonuç doğurur (TBK 549/3). Temsil olunan dilerse ticari temsilcinin yetkisini hem şube işleri hem de birlikte temsil şeklinde de sınırlandırabilir²⁰. Bu iki durum dışında ticari temsilcinin temsil yetkisine getirilecek sınırlandırmalar, ticaret siciline tescil edilse dahi, iyiniyetli üçüncü kişilere karşı ileri sürülemeyecektir (TBK 549/4)²¹.

IV. TBK 548 BAĞLAMINDA TİCARİ TEMSİLCİNİN TEMSİL YETKİSİNİN KAPSAMI

TBK 548/1 uyarınca, ticari temsilci, iyiniyetli üçüncü kişilere karşı, işletme sahibi adına kambiyo taahhüdünde bulunmaya ve onun adına işletmenin amacına giren her türlü işlemi yapmaya yetkili sayılır. Bu düzenleme çerçevesinde ticari temsilcinin yapmış olduğu işlemlerin taciri bağlaması açısından iki önemli esas ortaya konmuştur.

Birincisi ticari temsilcinin tacir adına yapmış olduğu olağan ve olağanüstü işlemler, ancak iyiniyetli üçüncü kişilere karşı etki doğurur. Hukuki anlamda iyiniyet, genel olarak hakların kazanılmasında etkili olan hukuk düzenince mazur görülebilen bilgisizlik veya yanlış bilgi olarak ifade edilebilir. TMK 3/1 gereği kanunun iyiniyete hukuki bir sonuç bağladığı durumlarda asıl olan iyiniyetin varlığıdır. Dolayısıyla kanun koyucu, iyiniyete hüküm ve sonuç bağlanan durumlarda ilke olarak karşı tarafın mazur görülebilecek bir bilgisizlik veya yanlış bilgi içinde olduğunu kabul etmiştir. Buradan hareketle iyiniyete hukuki sonuç

¹⁸ "Ticari temsilci, işletme sahibi adına konkordato teklifinde de bulunamaz; zira konkordatonun (İİK 285 vd.), tacirin itibarı, kredisi, müşteri çevresi üzerinde önemli etkileri olduğu gibi, teklif edilen konkordatonun tasdik olunmaması (İİK 298) halinde alacaklılardan birinin talebi üzerine borçlu tacirin doğrudan doğruya iflasına karar verilmesi de söz konusudur (bkz. İİK 177/3, 301/1)" 19. HD, 07.10.2003, 5886/9380 (YKD, 2004, C. 30, S. 9, s. 1419; Arkan, s. 186, dn. 1).

¹⁹ Bu yönde bkz. Domaniç, s. 227. Ticari temsilciliğin TBK'nun 40 vd. maddelerinde düzenlenmiş temsilin ticari hayatın ihtiyaçlarına uydurulmuş bir türü olduğu yönünde bkz. 12. HD, 11.09.2017, 18253/10386 (www.kararara.com).

²⁰ Bu hususta bkz. Şener, Ticari İşletme, s. 275.

²¹ Arkan, s. 189; Kaya, (Ülgen/Helvaci/Kaya/Nomer Ertan), s. 744.

bağlanan durumlarda, karşı tarafın iyiniyetli olduğu adi karine olarak kabul edilmiş olup, iyiniyetin yokluğu konusunda işlemin diğer tarafının ispat yükü altında olduğu esas benimsenmiştir. Keza düzenlemenin ikinci fıkrasında ise, durumun gereklerine göre kendisinden beklenen özeni göstermeyen kimsenin iyiniyet iddiasında bulunamayacağı ifade edilmiştir.

Ticari temsilcinin yapabileceği işlemler bakımından kural olarak işlemin karşı tarafı iyiniyetli kabul edilecektir. Ancak işlemin karşı tarafı kendisinden beklenen özeni göstermezse, iyiniyet iddiasında bulunması söz konusu olamayacaktır. Kötü niyetli üçüncü kimselere karşı gerçekleştirilen işlemler bakımından temsil olunan konumundaki tacir, işlemin kendi zararına gerçekleştirildiğini iddia ederek işlemle ilgili olmadığını ileri sürebilir. Örneğin işletmeye ait bir aracın üçüncü kişilere satışı, ticari temsilcinin temsil yetkisinin kapsamında yer alır. Fakat ticari temsilci bu işlemi, aracın değerinin çok altında ve tanıdığı bir kimseye karşı yaparsa, tacirin, ticari temsilci ile işlemin tarafı üçüncü kişi arasında yakın bir ilişki olduğunu ve aracın değerinin çok altında satışın yapıldığını ileri sürmesi ve söz konusu işlemle ilgili olmadığını beyan etmesi, TBK 548/1 uyarınca dikkate alınabilir. Zira TMK 3/1 gereği durumun gereklerine göre kendisinden beklenen özeni göstermeyen kimse de iyiniyet iddiasında bulunamaz. Bu sebeple aracı piyasa değerinin çok altında edinen kimsenin bu çerçevede iyiniyet iddiasında bulunamayacağı da ileri sürülebilecektir.

Karşı tarafın iyiniyetli olup olmaması çerçevesinde tacir olup olmaması da önem taşımaktadır. Çünkü tacir sıfatına sahip olan karşı taraf için TTK 18/2’de basiretli tacir gibi hareket etme yükümlülüğü getirilmiştir. Dolayısıyla tacir olan işlemin karşı tarafının tacir olmayanlara nazaran, TMK 3/2 kapsamında göstereceği özen derecesi, daha ağır olan objektif özen yükümlüğüne tabi olacaktır. Başka bir ifadeyle tacir sıfatına sahip işlemin karşı tarafının, normal kişilere kıyasla daha öngörülü ve tedbirli olması ve de kendisiyle aynı konumda olan herhangi bir tacirin göstermesi gereken özen yükümlülüğüne tabi olması söz konusu olacaktır.

Karşı tarafın iyiniyet iddiasını ortadan kaldıracak bir diğer durum da ticari temsilciye verilen yetki belgesinde iç ilişkiye yönelik getirilen sınırlandırmalar oluşturmaktadır. Her ne kadar ticari temsil yetkisinin verilmesi herhangi bir şekilde tabi kılınmamışsa da, uygulamada ticari temsilciler için noterde vekâletname düzenleme yoluna gidildiği bilinmektedir. Dolayısıyla ticari temsilci tacir adına hareket ederken, kendisine verilen vekâletnameyi de işlemin karşı tarafına ibraz etmektedir. Gerçekten de uygulamada ticari temsilciler, karşı tarafla işlemi gerçekleştirirken, bu sıfatını ortaya koymak için tacir tarafından kendisine verilen yetki belgesini karşı tarafa sunmaktadırlar. Bu yetki belgesinde ticari temsilcinin iç ilişkide temsil yetkisine getirilen sınırlandırmalar, işlemin karşı tarafının bilgisine sunulacağından, artık bu yönde işlemin karşı tarafının iyiniyet iddiasında bulunması da söz konusu olmayacaktır.

İşlemin karşı tarafının iyiniyetini ortadan kaldıracak bir diğer yol, temsil yetkisine iç ilişkide getirilen sınırlandırmaların karşı tarafa bildirilmesi durumunda ortaya çıkar. TBK 41/2’ye göre temsil yetkisi üçüncü kişilere bildirilmişse, temsil yetkisinin içeriği ve derecesi, bu bildirimde belirtilmektedir. Bu açıdan ticari temsilcinin temsil yetkisinin kapsamına getirilecek kanunda öngörülmemiş sınırlamalar (miktar, konu, kişi gibi), işlemin karşı tarafına

bildirildiği ölçüde iyiniyeti ortadan kaldıracaktır. Örneğin tacir, ticari temsilcinin yetkisini 100.000 TL'ye kadar işlem yapma şeklinde sınırlayıp bunu işlemin karşı tarafına bildirmişse, bu miktarın üzerinde yapılacak işlemler bakımından karşı taraf iyiniyet iddiasında bulunamayacaktır.

TBK 548/1'de temsil yetkisinin kapsamı bağlamında getirilen ikinci esas, ticari temsilcinin yapmış olduğu işlemin, işletme amacının beraberinde getirdiği bir işlem olmasıdır. Her ne kadar kanunda sadece işletme amacından bahsedilse de, bundan işletme konusu anlamak gerekir. İşletmenin amacı her türlü işletme bakımından kar elde etmek olarak ortaya çıkar. İşletme konusu ise, amacın gerçekleştirilmesi için seçilen yöntemdir. Bu bağlamda tekstil ürünlerinin alım satımını gerçekleştiren bir firmada işletme konusu, tekstil ürünlerinin alım satımını iken; bir pizza dükkânında işletme konusu pizza üretimi ve bunun satışı üzerinedir. Fakat her iki işletme açısından işletme amacı kar elde etmektir. Bu yüzden TBK 548/1'de geçen işletme amacına giren her türlü işlem kavramı, işletme konusu olarak anlaşılmalıdır. Nitekim düzenlemenin mehzasında "işletme amacının beraberinde getirdiği her türlü işlem" kavramı tercih edilmiştir (OR Art. 459/1 "*der Zweck des Gewerbes oder Geschäftes des Geschäftsherrn mit sich bringen kann*"). O halde ticari temsilcinin yapmış olduğu olağan veya olağanüstü işlemlerin temsil olunan konumundaki taciri bağlaması için, işlemin işletme konusuyla bağlantılı ya da en azından işletme amacının beraberinde getirdiği bir işlem olması şarttır. Dolayısıyla doğrudan ya da dolaylı olarak işletmeyle herhangi bir bağlantısı bulunmayan bir işlemin gerçekleştirilmesi, o işlem ticari temsilcinin yapabileceği türden bir işlem olsa dahi taciri bağlamayacaktır. İşletme amacı dışında yapılan işlem bakımından karşı tarafın iyiniyetli olması da herhangi bir öneme sahip olmayacaktır. Örneğin ticari temsilcinin satış işlemi gerçekleştirme yetkisi vardır. Nitekim satış sözleşmesi ticari temsilcinin yapamayacağı işlemler arasında yer almaz. Ancak ticari temsilci, kendisine kullanma amacıyla tahsis edilmiş tacirin hususi otomobilini satışa çıkarıp üçüncü kişiye devrederse, yapılan işlemin işletme konusuyla bağlantılı olmaması dolayısıyla taciri bağlamadığı ileri sürülebilecektir. Benzer şekilde ticari temsilcinin kira sözleşmesi akdetme yetkisi, temsil yetkisinin kapsamında yer almasına rağmen, tacirin ticari işletmeyle hiçbir bağlantısı olmayan bir malvarlığına ilişkin kira sözleşmesi yapması yine taciri bağlamayacaktır.

Ticari temsilcinin işletme konusu dışında ya da iyiniyetli olmayan kişilerle gerçekleştirdiği işlemler, TBK 46-47 çerçevesinde yetkisiz temsile ilişkin düzenlemelere tabi olacaktır. Yetkisiz temsil, temsilcinin ya o konuda hiçbir yetkisi olmaksızın bir işlem yapması veya belli bir konudaki tanınan temsil yetkisinin sınırlarını aşması şeklinde ortaya çıkar. Yetkisiz temsil altında yapılan işlemler askıda geçersizlik (tek taraflı bağlamazlık) yaptırımına tabi olur. Dolayısıyla ilk etapta söz konusu işlemler işlemin karşı tarafı bağlı iken, temsil olunanın işlemler bağlı olup olmadığı işleme onay verip vermediğine göre farklı hukuki sonuç doğurur. Bu açıdan söz konusu işlemler taciri ancak işleme onay verdiği takdirde bağlayacak; işlem onaylanmazsa geçersiz hale gelecek ve işlemle kimse bağlı olmayacaktır. Başka bir ifadeyse temsil olunan tarafından işlemin onaylanmaması, karşı tarafı da işlemle bağlı olmaktan kurtaracaktır. Fakat iyiniyetli karşı taraf, yetkisiz temsilci konumundaki ticari temsilciden, işlemin geçersiz olması nedeniyle ortaya çıkan zararlarını

talep edebilecektir. Eğer işlemin karşı tarafının iyiniyetli olmaması dolayısıyla taciri bağlamayan bir işlem söz konusu ise, bu durumda işlemin karşı tarafı, TBK 47'ye dayanarak ticari temsilciden herhangi bir tazminat talebinde bulunamayacaktır.

SONUÇ

Ticari temsilcilik kurumu, ticari hayatta sık karşılaşılan bir müessesedir. Tacirin bağımlı yardımcısı konumunda olan ticari temsilciler, tacir yardımcıları arasında en geniş yetkiye sahip kişidir. Ticari temsilci, ticari işletmeye ilişkin kambiyo taahhüdü de dâhil pek çok olağan ve olağanüstü işlemi tacir adına yapıp, taciri bu işlemler dolayısıyla sorumluluk altına sokabilmektedir. Tacirin doğrudan temsilcisi sıfatıyla hareket eden ticari temsilcilerin yapmış oldukları işlemler doğrudan tacirin hukuk alanında etkilerini doğurur. Bu yönüyle ticari temsilcinin temsil yetkisinin kapsamının tayini hem tacir hem de işlemin karşı tarafı bakımından önem arz etmektedir.

Ticari temsilcinin yetkisinin kapsamı esasen kanunda belirtilmiştir. Bu yüzden ticari temsilcinin yapabileceği ve yapamayacağı işlemler tayin edilirken, kanun koyucunun ticari temsilcilik bakımından getirdiği hususların iyi bilinmesi gerekir. Ticari temsilcinin yapamayacağı işlemlere baktığımızda taşınmazların devri ve bir aynı hakla sınırlandırılması, ticari temsilciler bakımından açıkça özel yetki gerektiren hususlardır. Bu işlemler, ticari temsilcinin temsil yetkisinin yasal sınırını oluşturmaktadır. Ancak doktrinde buna benzer önem arz eden bazı işlemlerin de ticari temsilci tarafından yapılamayacağı kabul edilmektedir. Bu bağlamda işletme sahibinin özel yaşamıyla ilgili işlemler, temsil kabul etmeyen şahsa bağlı işlemler, bizzat tacir tarafından yapılması öngörülen işlemler, ticari işletmenin devri, kiralanması gibi temel işlemler ticari temsilcinin özel yetki olmaksızın yapamayacağı işlemlerdir.

Ticari temsilcinin temsil yetkisinin bir de iradi olarak sınırlandırılması söz konusu olabilir. Fakat kanun koyucu temsile ilişkin genel düzenlemelerden ayrılarak ticari temsilcinin temsil yetkisini tacirin dilediği gibi sınırlandırmasına cevaz vermemiştir. Bu açıdan dış ilişkide sadece şube işleri ve birlikte temsil kaydıyla sınırlama müsaade etmiştir. Ancak bunun da ticaret siciline tescilini şart kılmıştır. Bu iki durum dışında ticari temsilcinin temsil yetkisinin iyiniyetli üçüncü kişilere karşı sınırlandırılıp tescil ve ilan edilmesi mümkün değildir.

TBK 548/1, ticari temsilcinin temsil yetkisinin kapsamını belirlerken iki önemli hususa işaret etmektedir. Gerçekten de söz konusu düzenlemeye bakıldığında ticari temsilcinin yapacağı işlemlerin taciri bağlaması açısından üçüncü kişilerin iyiniyetli olması aranmıştır. Dolayısıyla hükmün mevhumu muhalifinden iyiniyetli olmayan üçüncü kişilere karşı ticari temsilcinin yapacağı işlemler taciri bağlamayacağı sonucu çıkarılabilir. Buradaki iyiniyet, hakların kazanılmasında işlev gösteren hukuken mazur görülebilen bilgisizlik veya yanlış bilgi halidir. Ancak tacirin karşı tarafın iyiniyetini ortadan kaldırmak gibi bazı imkânları da mevcuttur. Nitekim ticari temsilciye yetki belgesi verilmesi veya temsil yetkisine getirilen sınırlandırmanın açıkça karşı tarafa bildirilmesi bu çerçevede üçüncü kişinin iyiniyet iddiasının dinlenmemesi sonucunu doğurabilir. Bunun dışında durumun gereklerine göre kendisinden beklenen özeni göstermeyen üçüncü kişi de iyiniyet iddiasında bulunmaz.

TBK 548/1’de vurgulanan bir başka husus da, ticari temsilcinin yapmış olduğu işlemlerin taciri bağlaması açısından işletme amacı içinde yer alması durumudur. Düzenlemede geçen işletme amacı kavramı ile kastedilen işletme konusudur. Ticari hayatta işletmeler bakımından amaç kar elde etmek iken, bu yönde seçilen yöntem işletmeden işletmeye değişiklik gösterir. O halde madde metninde işletme amacı olarak geçen tabir, işletme konusu olarak anlaşılmalıdır. Dolayısıyla ticari temsilcinin yapmış olduğu işlem herhangi bir şekilde işletme konusuyla bağlantılı değilse, bu işlem ticari temsilci açısından mutad yapabileceği sıradan bir işlem olsa bile, tacir söz konusu işlemle bağlı olmadığını ileri sürebilir. Örneğin ticari temsilcinin satış işlemi gerçekleştirme yetkisi vardır. Nitekim satış sözleşmesi ticari temsilcinin yapamayacağı işlemler arasında yer almaz. Ancak ticari temsilci, kendisine kullanma amacıyla tahsis edilmiş tacirin hususi otomobilini satışa çıkarıp üçüncü kişiye devrederse, yapılan işlemin işletme konusuyla bağlantılı olmaması dolayısıyla taciri bağlamadığı ileri sürülebilecektir.

Ticari temsilcinin işletme konusu dışında ya da iyiniyetli olmayan kişilerle gerçekleştirdiği işlemler, TBK 46-47 çerçevesinde yetkisiz temsile ilişkin düzenlemelere tabi olacaktır. Yetkisiz temsil, temsilcinin ya o konuda hiçbir yetkisi olmaksızın bir işlem yapması veya belli bir konudaki tanınan temsil yetkisinin sınırlarını aşması şeklinde ortaya çıkar. Yetkisiz temsil altında yapılan işlemler askıda geçersizlik (tek taraflı bağlamazlık) yaptırımına tabi olur. Bu açıdan söz konusu işlemler taciri ancak işleme onay verdiği takdirde bağlayacak; işlem onaylanmazsa geçersiz hale gelecek ve işlemle kimse bağlı olmayacaktır.

YARARLANILAN KAYNAKLAR

Arkan, Sabih: Ticari İşletme Hukuku, 23. Baskı, Ankara 2017.

Bilgili, Fatih: “Tüzel Kişilerin Ticari Temsilciliği – Berlin Yüksek Mahkemesi’nin Bir Kararı Üzerine Düşünceler”, Türkiye Barolar Birliği Dergisi, 2004, S. 50, s. 37-43.

Birsel, Mahmut Tevfik: “Ticari Mümessil Tarifinde Şahsi Unsur”, Batider 1963, C. II, S. 1, s. 1-13.

Demirkapı, Ertan: “6098 Sayılı Türk Borçlar Kanunu’nun Ticari Temsilciye İlişkin Hükümlerinin Değerlendirilmesi”, DEÜHFD 2010, C. XII, Özel Sayı: Prof. Dr. Burhan Ceylan’a Armağan, s. 795-872.

Domanıç, Hayri: Ticaret Hukukunun Umumi Esasları, 3. Baskı, İstanbul 1976.

Feyzioğlu, Feyzi Necmettin: “Ticari Mümessiller ve Diğer Ticari Vekiller”, Ord. Prof. Dr. Halil Arslanlı’nın Anısına Armağan, İstanbul 1978, s. 407-443.

Fissenewert, Peter (Hrgb): Der Prokurist, 2. Auflage, München 2009.

Kırca, İsmail: Ticari Mümessillik, Ankara 1996.

Oetker, Helmut (Hrgb): Kommentar zum Handelsgesetzbuch, 6. Auflage, München 2019.

Pulaşlı, Hasan: “Şirketler Hukukundaki Temsil ile Borçlar Kanunu’ndaki Ticari Mümessil ve Vekil Ayrımı”, Türkiye Noterler Birliği Hukuk Dergisi, 2014, C. I, S. 2, s. 3-22.

Şener, Oruç Hami: Ticari İşletme Hukuku Ders Kitabı, Ankara 2016.

Şener, Oruç Hami: Ticari Temsilci ve Ticari Temsil Yetkisi, 1. Baskı, Ankara 2015.

Ülgen, Hüseyin/Helvacı, Mehmet/Kaya, Arslan/Nomer Ertan, Füsün: Ticari İşletme Hukuku, 6. Bası, İstanbul 2019.

v. Westphalen, Friedrich Graf: “Die Prokura – Erteilung, Umfang, Mißbrauch und Erlöschen”, DStR 1993, s. 1186-1188.



TİCARET VE KUR SAVAŞLARI: ULUSLARARASI TİCARETTE YENİ DÖNEMİN BAŞLANGICI MI?

Mehmet Aydın

Aydın Adnan Menderes Üniversitesi

Maydiner @ adu.edu.tr - [0000-0002-9385-5045](tel:0000-0002-9385-5045)

ÖZET

Uluslararası ticaretin serbestleşmesi ile dünyada mal hareketleri ve ticaret hacmi artmıştır. Serbestleşen dış ticaret uluslararası rekabetin de artmasına sebep olmuştur. Son yıllardaki finansal krizler ve bazı siyasi gerilimler ülkeleri dış ticarete bazı kısıtlayıcı uygulamalara itmiştir. 2016 yılında ABD Başkanı seçilen D. Trump mevcut dünya dış ticaret sisteminin ABD aleyhine işlediğini öne sürerek bazı korumacı politikalar uygulamaya başlamıştır. Başkan Trump, demir çelik sektör öncelikli olmak üzere başta Çin olmak üzere diğer ülkelerden yapılan çok sayıda ürün için ek gümrük vergileri getirmişti. Ticaret savaşı olarak tanımlanan ve esas itibarıyla karşılıklı tarifelerin artırılmasına dayanan politikalar tüm dünya ülkelerinde benzer politikaları tetiklemiştir. Bu çalışmada son dönemde ABD- Çin arasındaki ticaret savaşı olmak üzere dünya tarihindeki ticaret savaşları incelenmiştir. Ticaret savaşlarının bir uzantısı olarak tanımlayabileceğimiz kur savaşları da bu çalışmada konu edilmiştir. Bir ülkenin dış ticarete avantajlı hale gelebilmek için parasının değerini bilinçli olarak düşürme yoluna gitmesi dış ticarete sık görülen bir politikadır. Bu politikadan zarar gören diğer ülkelerin de benzer şekilde davranması sonu kur savaşları da kaçınılmaz hale gelmektedir. Çalışmada son olarak ABD- Çin arasındaki kur savaşı ve dünya ticaretine etkileri incelenmiştir.

Anahtar Kelimeler : Ticaret Savaşları, Kur Savaşları, Korumacılık

1. GİRİŞ

Dünya ticaretinde 1929 krizi sonrasında görülen korumacı politikalar nedeniyle dünya ticaret hacmi oldukça düşmüştür. II. Dünya Savaşı sonrası başlayan GATT süreci ile birlikte ticaretin serbestleştirilmesi çalışmaları hızlanmıştır. Özellikle 1980 sonrası dönemde uluslararası ticaret hız kazanmış ve ihracata dayalı kalkınma modelleri gündeme gelmiştir.

Özellikle 2008 yılındaki küresel kriz sonrasında ve Çin'in hızlı yükselişi karşısında bazı ülkelerde korumacı politikalar görülmeye başlamıştır. ABD ile Çin arasındaki ABD aleyhine

gelişen dış ticaret açığının büyümesi ve bu iki ülke arasındaki siyasi rekabetin artması nedeniyle 2016 yılında ABD’de yapılan başkanlık seçimi sonrasında ticaret savaşları başlamıştır.

ABD Çin mallarına karşı başta tarifelerin yükseltilmesi olmak üzere bazı araçları kullanarak Çin’den yapılan ithalatı kısıtlama yoluna gitmiştir. ABD daha sonraki dönemde komşuları olan Kanada ve Meksika’ya karşı da bazı kısıtlamalar yürürlüğe koymuştur. Bu sürecin devamında ABD ile AB arasında da dış ticarete bazı kısıtlamalar uygulamaya alınmıştır.

Bu çalışmada son dönemdeki ticaret savaşları ve bu savaşın gelişimi ile muhtemel ekonomik sonuçları incelenmiştir. Temel olarak siyasi nedenlere dayansa da ticaret savaşlarının başlaması dünyada korumacılığın geri gelmesi korkusunu doğurmuştur. Bu çalışmanın yapıldığı dönemde bu savaşlar kısmen devam etmekteydi. Ancak 2020 yılındaki Covid 19 salgını nedeniyle uluslararası ticaretin %15 seviyelerinde daralması nedeniyle ticaret savaşlarının net etkisinin ve sonuçlarının değerlendirilmesi de zorlaşmıştır.

2. TİCARET SAVAŞLARI

Ülkelerin bazı dış ticaret politikası araçlarını kullanarak kendi üreticilerini ve iç piyasasını korumak amacıyla bazı ülkelere karşı uyguladığı korumacı politikalara ticaret savaşı denilmektedir. Ülke, kendi üreticilerine, iç piyasasına zarar verdiğini düşündüğü ülkeye karşı değişik araçlar ve politikalarla yaptırımlar getirerek zararı engellemeye çalışmaktadır.

Ülkeler için dış ticaret bir zenginlik ve refah kaynağıdır. Bu sebeple ülkeler dış ticaret hacminin artması için değişik politikalar da uygulamaktadır. Bu politikaların temel amaçlarını kendi ticaretlerini korumak ve artırmak, dünya piyasalarındaki Pazar paylarını artırmak, kendi ülkesini ve iç pazarını korumak olarak sayabiliriz.

3. TİCARET SAVAŞLARI ARAÇLARI

3.1. Tarifeler (GTİP)

Tarife (GTİP) dış ticarete konu mallarda en önemli unsurlardan biridir. Bu yönüyle tarife bir malın hangi koşullarda ve ne kadar ithal veya ihraç edilebileceğinin belirlenmesinde önemlidir. Bu yönleriyle hem eşyanın tanımlanmasında hem de dış ticaret politikalarının uygulanmasında bir araçtır.

3.2. Tarife -Gümrük Vergisi

Tarifenin diğer anlamı ithal edilecek olan bir mal veya hizmet için uygulanacak vergi oranını gösterir. Bu sebeple ticaret savaşlarında en çok kullanılan araçlardan biridir. Tarifenin yükseltilmesi ithal malının fiyatı yükselteceğinden talebin düşmesine dolayısıyla ithalatının da düşmesi anlamına gelmektedir. Nitekim son dönemdeki ticaret savaşlarında en yoğun kullanılan araç tarife olmuştur.

3.3. Menşei ve Menşei Kuralları

Menşei bir malın esas ülkesini gösteren bir unsurdur. Bir malın menşeinin tespiti için değişik kurallar ve sistemler bulunmaktadır. Ticaret savaşlarında bir malın menşei de kısıtlama ve yasaklama amacıyla kullanılmaktadır.

3.4. Kotalar

Ülkelerin ithalat ya da ihracatlarında belirledikleri mal veya hizmetler için miktar, zaman, nicelik bakımından getirdikleri sınırlamalardır. Kotalar belli sektör, mallara veya ürünlere uygulandığı gibi, belirli kimselere veya firmalara da uygulanabilir.

3.5. Anti Damping Uygulamaları

Bazı durumlarda ihraç malının fiyatında rekabeti bozucu uygulamalara karşı ülkeler vergi uygulaması yoluna gitmektedir. İhraç fiyatının iç fiyattan düşük olma hali olarak tanımlanan dampinge karşı başta vergi olmak üzere değişik yaptırımlar bulunmaktadır.

3.6. Gözetim

Yerli üreticinin korunması ve ithalattan kaynaklanacak vergi kayıplarının önlenmesi amacıyla, eşyanın ithalatında üzerinden vergi hesaplanacak kıymetle ilgili, birim başına asgari bir fiyat belirlenmesidir. Gözetim yaptırımı ilgili eşyanın fiyatı belirlenen fiyatın altında kaldığı zaman uygulanır.

3.7. Tarife Dışı Engeller

Gümrük tarifesi dışında, mal veya hizmetlerin serbest ticaret koşulları çerçevesinde gerçekleşmesine engel olan her türlü araç ve uygulamaya tarife dışı engellerdir. Teknik, sağlık, çevre, kamu güvenliği gibi değişik nedenlerle tarife dışı engeller uygulanmaktadır..

3.8. Dolaylı Vergiler

Tarifede belirtilen vergi oranları dışında konulan Toplu Konut Fonu, Bandrol, Telafi Edici Vergi gibi ek dolaylı vergilerdir.

3.9. Kısıtlama Ve Yasaklar

Ülkeler, kamu güvenliği, kamu sağlığı, genel güvenlik, iç piyasayı koruma gibi değişik amaçlarla bir ürünün ithalatına kısıtlama veya yasak uygulamaktadır. Bu kapsamda kısıtlama veya yasak konulan malın ülkeye ithalatı ya tamamen durmakta yada düşmektedir.

Tarifede belirtilmiş olsun ya da olmasın ithalatçı ülke belli ürün veya hizmetlerin belli yerlerden veya bölgelerden ithalatına yasak veya kısıtlama getirebilirler. Bu uygulamalar daha çok gıda, zirai ürün, hayvansal ürün ve bitki kaçakçılığında görülür. Mesela belli bir hayvanda görülen belli bir hastalık için belli bir ülkeden ithalatının yasaklanması yahut belli bir bölgeden getirilmesine kısıtlama koyması. Bir başka örnek; biyolojik ve bitkisel çeşitliliğin korunması, o ülkeye mahsus bitkilerin ülke dışına çıkmasını önlemek maksadı ile söz konusu bitkilerin ihracatına kısıtlama ya da yasak getirilebilir

4. ABD – ÇİN TİCARET SAVAŞI

Dünyanın ihraç ve ithalat anlamında en büyük iki ülkesi olan ABD ve Çin arasındaki siyasi rekabet ekonomik alana taşınmaya başlamıştır. Özellikle ABD'deki reel üretimin giderek Çin'e kayması sonrasında iki ülke arasındaki rekabet artmıştır.

2016 yılındaki seçimler sonrasında göreve gelen Başkan D. Trump, Çin'i siyasi rakip görmesinin yanında ekonomik rakip olarak da ilan etmesi sonrasında bu ülkenin ABD'ye olan ihracatına kısıtlamalar koymaya başlamıştır.

Mart 2018 tarihinde Başkan Trump'ın tüm ticaret ortaklarına ithal çelik ve alüminyuma sırasıyla yüzde 25 ve yüzde 10 ek gümrük vergisi getirileceğini duyurması ile başlamıştır. Uygulamaya konulan ek gümrük vergileri daha çok Kanada, AB, Meksika ve G.Kore gibi ülkelerin ürünleri içeriyordu. Ek vergi konulan ithalatın yalnızca %5 civarında kısmı Çin menşelidir. Bu gelişme sonrasında AB alınacak korunma önlemlerinin hayata geçirilmesi halinde DTÖ'ne başvurarak ABD'den ithal viski, kot pantolon, fıstık ezmesi ve motosikletin de aralarında bulunduğu 3,4 milyar \$ değerinde ürünlere yüzde 25 oranında ek gümrük vergisi uygulayacağını bildirmiştir. Sonraki süreçte Kanada ve Meksika ek vergi uygulamasından muaf tutulmuştur.

Muafiyet kapsamı Mayıs 2018 tarihinde genişletilmiştir. AB, Güney Kore, Brezilya, Arjantin ve Avustralya muaf ülkeler kapsamına alınmıştır. İlk olarak 17 milyar dolar civarındaki Çelik ve alüminyum ithalatına uygulanmaya başlayan vergiler için Mart ayında Güney Kore ile anlaşma yoluna gidilmiştir.

Aynı tarihlerde Çin'den yapılan 3 milyar dolar civarındaki çelik ithalatına vergi konulması üzerine Çin ABD'den ithal ettiği 2.5 milyar dolarlık meyve, et gibi ürünler için vergileri artırmıştır. Haziran 2018 tarihinde ABD bazı ülkelere uyguladığı muafiyeti uzatmıştır. Ancak Kanada Haziran 2018 tarihinde Dünya Ticaret Örgütüne başvurarak anlaşmazlığın çözümünü istemiştir.

Bu dönemde Meksika da ABD'ye karşılık vermiş ve bazı ürünler için tarifeleri yükseltmiştir. Meksika'nın ABD'ye karşı uygulayacağı gümrük tedbirleri ise çelik ve alüminyumun yanı sıra domuz eti, lamba, peynir ve elma gibi tarım ürünlerdi.

Haziran 2018 tarihinde Avrupa Birliği, ABD'nin yürürlüğe koyduğu bazı tarife artırımlarına karşı cevap olarak tarife artırımına gitmiştir. Temmuz 2018 tarihinde Kanada 2017'de 12,8 milyar \$ değerinde olan ABD ürünlerine ek tarife uygulamaya başlamıştır. Tarifelerin artırılmasının yanında bazı tarife dışı engel uygulamaları da görülmeye başlanmıştır. Fikri Mülkiyet hakları da savaşa dahil edilmiştir.

Çin'i teknoloji transferi, fikri mülkiyet hakları ve inovasyon alanlarında haksız uygulamaları bulunduğu iddiasıyla 60 milyar \$ değerinde Çin ürünlerine ek vergi getirilmiştir.

Ticaret savaşlarının sonraki dönemlerinde 100 milyar dolar sevilerine varan tutarlardaki mal ticaretine ek vergi uygulamaları ve kısıtlamalar konulmuştur. Savaş karşılıklı olarak tarifelerin yükseltilmesi ve kısıtlamaların uygulanması ile devam etmiştir.

Başkan Trump, bir sonraki aşamada AB ülkelerinden olan otomobil ithalatına ek %25 gibi vergiler getirmiştir. Ancak bu durumun her iki tarafın aleyhine olduğu anlaşılması sonrasında yumuşama yoluna gidilmiştir.

5. KUR SAVAŞLARI

Bir ülkenin yerli parasının diğer bir ülkenin parası cinsinden değeri olarak tanımlanan kur dış ticarete ülkelere önemli avantajlar veya dezavantajlar sağlayabilmektedir. İktisat teorisi içinde yerli paranın değerinin düşmesinin veya kurun yükselmesinin bir süre sonra o ülkenin ihracatının artmasını sağlayacağı kabul edilmektedir.

Bu sebepler bazı durumlara ülkeler dış ticarete avantaj sağlamak adına kendi paralarının değerini bilinçli olarak düşürme yoluna gitmektedirler. Bu durumda ticaret yapan iki ülkeden bir taraf zarar görmektedir.

Paranın değerinin ticarete avantaj sağlamak adına düşürülmesi de ticaret savaşları içinde görülen sık uygulamalardan biridir. Son örnek Çin'in kendi para birimi Yuan'ın değerini ABD Doları karşısında düşürmesi iki ülke arasında sorunların çıkmasına sebep olmuştur. Yuan'ın değerinin düşürülmesi Çin'in ABD'ye olan ihracatını artırırken, ABD'nin Çin'e olan ihracatının düşmesine ve zorlaşmasına sebep olmuştur.

6. SONUÇ

ABD ile Çin arasında başlamış gibi görünen ancak daha sonraki dönemde ABD ile komşuları olan Kanada ve Meksika arasında da ortaya çıkan, devamında AB ile süren ticaret savaşları tüm dünyada korumacı politikaların geri dönmesi endişesini doğurmuştur. Özellikle gelişmekte olan ülkelerin bu rekabet ve savaş ortamından zarar görmesi de kaçınılmaz hale gelmiştir.

2016 yılındaki seçimler sonrasında ABD'de başlayan bir soruşturma sonrasında ABD'nin başta çelik olmak üzere çok sayıda ürüne ek vergiler getirerek tarifeleri yükseltmesi diğer ülkelerin tepkisine neden olurken bu ülkelerinde ABD'ye karşı aynı şekilde reaksiyon vermesine sebep olmuştur.

ABD'nin başta komşuları olan Kanada, Meksika gibi ülkelerin yanında Çin ve AB'den olan ithalatında bazı mallara ek vergi uygulamaya başlaması sonrasında dünyada özellikle ikinci dünya savaşı öncesi yoğun olarak yaşanmış olan korumacı politikaların geri dönmesi korkusu başlamıştır. Ancak her ne kadar başlangıçta çok şiddetli görünen ticaret savaşı korkulan kadar şiddetlenmemiştir.

2020 yılında başlayan salgın sonrasında dünya ticaretinin %15 civarında azalması nedeniyle ticaret savaşlarını tam etkisi ölçmek mümkün olmamıştır. Ancak salgın nedeniyle daralan dünya ekonomisi ve buna bağlı dünya ticareti göz önüne alındığında ticaret savaşlarının çok büyümeyeceği görülmektedir.

7. KAYNAKÇA

Sanlı, O. , Ates,İ. (2020). “ABD-Çin Odaklı Ticaret ve Kur Savaşlarının Dünya Ekonomisi Üzerine Etkileri” AADÜ, SBE Dergisi, Yıl: 2020, Cilt: 7, Sayı: 1 (Sf. 75-101)

<https://www.aa.com.tr/en/economy/trade-wars-to-cost-over-700b-in-2020-turkish-union/1608567>

<https://www.tepav.org.tr/tr/etiket/s/1570/Ticaret%20Sava%C5%9Flar%C4%B1>

<https://corporatefinanceinstitute.com/resources/knowledge/economics/trade-wars/>

<https://www.immib.org.tr/tr/>

<https://www.brookings.edu/blog/order-from-chaos/2020/08/07/more-pain-than-gain-how-the-us-china-trade-war-hurt-america/>

<https://www.ft.com/us-china-trade-dispute>

<https://www.bloomberght.com/ticaret-savaslari-ve-kuresel-sistemin-gelecegi-2231050>

<https://www.intereconomics.eu/contents/year/2018/number/1/article/who-benefits-from-trade-wars.html>

<https://www.dailyfx.com/research/trade-wars-history>

<https://www.setav.org/tag/ticaret-savaslari/>

<https://www.tim.org.tr/tr//genel-sekreterden-ticaret-savaslari-daha-da-rekabetci-kilar>

<https://www.mahfiegilmez.com/2018/09/ticaret-savaslar.html>

ANADOLU 5. ULUSLARARASI SOSYAL BİLİMLER KONGRESİ
DİYARBAKIR
26 - 27 ARALIK 2020

ULUSLARARASI TİCARETİN KOLAYLAŞTIRILMASI: TÜRKİYE UYGULAMALARI

Mehmet Aydın

Aydın Adnan Menderes Üniversitesi

Maydiner @ adu.edu.tr - 0000-0002-9385-5045

ÖZET

Dünyada ticaretin liberalleşmesiyle birlikte, dış ticaret üzerindeki engellerin kaldırılması, ticaretin kolaylaştırılması ve bununla birlikte dış ticaret üzerindeki maliyetlerin azaltılmasına yönelik düzenlemeler, uygulamalar ve çalışmalar artmıştır. Bu kapsamda Türkiye’de tarafı olduğu DTÖ Ticaretin Kolaylaştırılması Anlaşması gereğince dış ticaret işlemlerinin basitleştirilmesi, kolaylaştırılması yoluyla ticaretin hızlandırılması için çok sayıda mevzuat düzenlemesi yaparken, işlemlerin hızlanması için gerekli teknolojik yenilemeyi de tamamlamıştır. Mevzuat kapsamında Onaylanmış Kişi, Yetkilendirilmiş Yükümlü gibi yenilikler getirilirken E- Gümrük Uygulamaları kapsamında BİLGE Projesi ve alt modüllerinde Tek Pencere Uygulaması, E-İhracat gibi uygulamalar başlatılmıştır. Bu çalışmada dış ticaretin kolaylaştırılmasına yönelik olarak Türkiye’de başlatılan işlerde uyum, basitleştirme, kolaylaştırma ve azaltma çalışmalar ve bu çalışmaların etkileri incelenmiştir. Araştırmanın sonuçlarına göre, Türkiye özellikle dış ticaret işlemlerinin elektronik olarak yapılabilmesine yönelik olarak çok ilerleme kaydetmiştir. İşlemlerin basitleştirilmesi noktasında ise hem mevzuat uyumu hem de teknolojik alt yapı olarak son 10 yılda ilerleme kaydetmiştir. Dış ticaret işlemlerinin tamamlanma süresi oldukça kısalırken dış ticaret prosedürleri azalmıştır. Bu durum ihracatçılar ve ithalatçılara zaman, maliye düşmesi gibi avantajlar sağlamıştır.

Anahtar Kelimeler : Ticaretin Kolaylaştırılması, Dış Ticaret, Ticaretin Basitleştirilmesi

1. GİRİŞ

Uluslararası ticaret hacminin artması ve ticarete konu malların çeşitlenmesi uluslararası ticaret işlemlerini oldukça karmaşık hale getirmiştir. İkinci dünya savaşı sonrasında başlayan GATT görüşmeleri uluslararası ticaretin serbestleşmesi için önemli bir süreçtir. Bu süreçte ülkeler ticaretin serbestleştirilmesi üzerinde mutabık kalmışlar ve Dünya Ticaret Örgütü’nün kurulması ile tüm dünya ülkeleri serbest ticareti benimsemiştir. Ancak ülkelerin serbest ticaret politikalarını benimsemeleri uluslararası ticaretin önündeki tüm engelleri ortadan

kaldırmamıştır. Dış ticaret işlemlerindeki farklı uygulamalar, iç mevzuat, mevzuatlar arasındaki uyumsuzluklar, ülkelerin dış ticaret işlemlerini yapmakla görevli kurumların altyapısı gibi çok sayıda faktör ticaretin hızlanmasına ve hacminin artmasına engel olmuştur.

Ülkelerin personel niteliğinden liman, taşıma, bankacılık sistemi, gümrük altyapısına kadar bir çok faktör ticaretin kolay ve hızlı yapılmasını zorlaştırırken ticaret yapan firmalar için de maliyetleri yükseltmiştir. Gümrük ve dış ticaret işlemlerindeki uygulama ve mevzuat farklılıkları zaman zaman ticareti durma noktasına da getirmiştir.

Ticaretin önündeki çok sayıda değişik engelin kaldırılması, işlemlerin hızlı ve zamanında tamamlanması ticaret yapanlar için önemli hale gelirken, karmaşık hale gelen uluslararası ticaretin güvenli yapılması da devletler için önemli hale gelmiştir. Dış ticaret işlemlerindeki karmaşıklık ticaret politikalarının uygulanmasını zorlaştırırken, zaman kaybını artırmış, personel ihtiyacı da giderek artmıştır. Bunların yanında kağıt ortamındaki işlemler maliyetleri yükseltmiştir.

Bu şartlar içinde uluslararası ticaretin kolaylaştırılması için uluslararası ve ulusal düzeylerde çok sayıda çalışma başlatılmıştır. Bu çalışmada uluslararası ticaretin kolaylaştırılmasına yönelik olarak Türkiye’de yapılan çalışmalar incelenmiştir. Türkiye özellikle Gümrük Birliğine dahil olduktan sonraki dönemde hızla dış ticaret işlemlerinin dijital ortama taşınması başta olmak üzere mevzuat uyumlaştırması, mevzuatın sadeleştirilmesi, dış ticaret işlemlerinin basitleştirilmesi için gibi çok sayıda alanda dönüşümler gerçekleştirmiştir.

1999 yılından itibaren başlayan BİLGE sisteminin kurulması ile başlayan süreç 2016 yılında Ticaretin Kolaylaştırılması Anlaşmasının onaylanması sonrasında daha hızlanmıştır. Türkiye dış ticaretin kolaylaştırılmasına yönelik olarak sonuçları belirgin olarak görülen uygulamaları yürürlüğe sokmuştur.

2. TİCARETİN KOLAYLAŞTIRILMASI ANLAŞMASI

Dünya ticaret hacminde ortaya çıkan büyüme, ekonomik işbirlikleri, bilgi işlem alt yapısı, evrensel dış ticaret sistem kurallarının yeniden değerlendirilmesi ve geliştirilmesi ihtiyacını ortaya çıkarmıştır. Dış Ticaretin kolaylaştırılması üzerine yapılan çalışmalar bu kavramın varlığının bir seçenekten ziyade bir gereklilik olduğunu ortaya koymaktadır.

Prosedürlerin ticarete engel olduğu anlaşılmakta ve ticaretin kolaylaştırılmasının önünün açılması için birçok faktör bulunmaktadır:

- Uluslararası ticaretteki büyük artış,
- Daha hızlı, daha ucuz ve daha verimli ticaret ve ulaştırma sistemleri,
- Karmaşık Gümrük prosedürleri içeren ikili ve bölgesel serbest ticaret anlaşmalarındaki hızlı artış,
- Uluslararası ticari malların yapısındaki önemli değişiklik (nihai mallardan orta ve alt montaj ürünlerine doğru)
- Tarife ve kota azaltma gibi diğer ticareti serbestleştirici konularda yapılan kapsamlı çalışma ve ilerlemelerin bir tespiti olarak, hantal ve karmaşık ticaret işlemlerinin karşılaştırmalı maliyetindeki artış

Ticaretin kolaylaştırılması geniş anlamıyla malın üretiminden son kullanıcıya ulaşana kadar tabi olduğu tüm işlem ve prosedürlerin basitleştirilmesi ve uyumlaştırılması, formalitelerin azaltılması olarak tanımlanmaktadır. Ticaretin kolaylaştırılması kavramı, aynı zamanda bilgi teknolojileri ve otomasyonun uygulanması yoluyla dış ticaret ve lojistik altyapısının güçlendirilmesini de içermektedir.

Ticaretin Kolaylaştırılması, müzakere konusu olarak, Dünya Ticaret Örgütü (DTÖ) gündemine Doha Kalkınma Müzakerelerinin bir parçası olarak taşınmış, 9,5 yıl süren zorlu müzakereler sonucunda, Aralık 2013 tarihinde Bali’de gerçekleştirilen DTÖ 9. Bakanlar Konferansı sırasında Ticaretin Kolaylaştırılması Anlaşması üyeler tarafından kabul edilmiştir. 27 Kasım 2014 tarihinde gerçekleştirilen DTÖ Genel Konsey toplantısında ise, Anlaşmanın bir mal ticareti anlaşması olarak DTÖ Kuruluş Anlaşmasına eklenmesine karar verilmiştir.

Anlaşmanın yürürlüğe girmesi için DTÖ üyesi ülkelerinin 2/3’ü tarafından onaylanması gerekmektedir. Türkiye’de Anlaşmaya ilişkin iç onay süreci tamamlanmış olup Anlaşmanın onaylandığına dair resmi “Kabul Belgesi” 16 Mart 2016 tarihinde Dünya Ticaret Örgütüne gönderilmiştir. Ruanda, Umman, Çad ve Ürdün’ün Anlaşmayı onaylamasıyla 112 onay sayısına ulaşılarak Anlaşma yürürlüğe girmiştir. (TB 2020)

Ticaretin Kolaylaştırılması Anlaşması, genel itibarıyla;

- GATT Madde V (Transit Serbestisi),
- GATT Madde VIII (Ticaretle İlgili Ücretler ve Formaliteler),
- GATT Madde X (Ticaret Mevzuat ve Uygulamalarının Şeffaflığı ve Yeknesaklığı),

hükümlerinin açıklanması ve geliştirilmesi amacıyla kaleme alınan hükümler ile gümrük idareleri arasında işbirliğinin geliştirilmesi ve özel ve lehte muamele hükümlerini içermektedir.

Anlaşma temel olarak üç bölümden oluşmaktadır:

I. Ticaretin Kolaylaştırılmasına Yönelik Yükümlülükler, Gümrükler Arası İşbirliği

II. Özel ve Lehte Muamele

III. Kurumsal ve Son Hükümler

Bunlardan birinci bölüm, ticaretin kolaylaştırılması amacıyla üyelerin uygulamaya koyması beklenen esaslı hükümleri içerirken, ikinci bölüm, gelişmekte olan ve en az gelişmiş üye ülkelerin Anlaşmayı ne şekilde uygulayacakları ve uygulamalarına ilişkin esneklikleri içermektedir. Kurumsal ve son hükümler ise Ticaretin Kolaylaştırılması Komitesi, Ulusal Ticaretin Kolaylaştırılması Komiteleri, Anlaşmaya ilişkin genel istisnalar gibi yatay uygulama konularını içermektedir.

Ticaretin kolaylaştırılmasının esas amacı, dış ticaret işlemlerinde yer alan prosedürleri ortadan kaldırmak, veri gerekliliklerinin ve yönetimin basitleştirilmesini, standardizasyonunu sağlamaktadır. (TB,2020)

Ticaretin daha iyi yönetimini amaçlayan bir süreç olan ticaretin kolaylaştırılması, dar anlamda, ülkeler arasında eşya hareketindeki gerekli belge ve bilgi sunumlarının sistematik olarak daha verimli hale getirilmesi olarak tanımlanabilir.

Geniş anlamda ise, ulaştırma, taşımacılık, ithalat ve ihracat işlemleri, gümrük prosedürleri, güvenlik, gelir toplanması, sigortacılık, teknoloji ve istatistik gibi pek çok alanı da içerecek şekilde eşyanın dolaşımı sırasında gerçekleştirilen uygulama, eylem ve formalitelere ilişkin olarak talep edilen bilginin toplanması, sunulması, iletilmesi ve işlenmesi de dahil olmak üzere, uluslararası işlemlerin basitleştirilmesi ve uyumlaştırılması olarak tanımlanabilir. (TB,2020)

Ticaretin kolaylaştırılması dört ana öğeden oluşmaktadır

1. Uygulanan kurallar ve süreçlerin kolaylaştırılması ve azaltılması,
2. Ticaret sistemlerinin modernizasyonunun sağlanması, özel sektör ve kamu kurumları arasındaki bilgi paylaşımı ve işbirliğinin artırılması,
3. Ticaret ve gümrük işlemlerinin organizasyonu,
4. Ticaretin kolaylaştırılması ile ilgili kurumların oluşturulması.

Ticaretin kolaylaştırılması çalışmalarındaki temel amaç, dış ticaretteki formalite ve prosedürlerin basitleştirmesi, fiziksel altyapının ve hizmetlerin geliştirilmesi ve uyumlaştırılması, uygulanan yasa ve düzenlemelerin uyumlaştırılması ile dış ticaret işlemlerinin daha hızlı ve verimli bir şekilde tamamlanarak, işlem maliyetlerini azaltmak ve hem hükümetlerin hem de ticaret erbabının faydalarını en üst düzeye çıkarmaktır.

Ticaretin kolaylaştırılması tanım ve amaçlarına bakıldığında; söz konusu kavramın basitleştirme, uyumlaştırma ve standardizasyon olmak üzere üç başlıkta ifade edilebilir.

1. Basitleştirme: İşlemlerin gereklilikleri, uygulama ve işlemlerdeki bütün gereksiz aşama ve tekrarlamaların kaldırılması,
2. Uyumlaştırma: ulusal süreç, işlemlerin ve belgelerin uluslararası sözleşmeler, standartlar ve uygulamalarla uyumlu hale getirilmesi,
3. Standardizasyon: Mevzuat, uygulamalar ve belgeler için uluslararası alanda kabul edilmiş formatların geliştirilme sürecidir.

3. TİCARETİN KOLAYLAŞTIRILMASINA DAİR TÜRKİYE UYGULAMALARI

1. BİLGE SİSTEMİ VE MODERNİZASYON

Gümrük idarelerinin modernizasyonu ile;

- Uluslararası ticaret ile uğraşan paydaşlara daha iyi hizmet verilmesi,
- Gümrük kontrolleri azaltılırken, risk analizi yöntemleri kullanılarak bu denetimlerin daha verimli kılınması,
- Gümrük mevzuatının tek düze bir şekilde uygulanmasının sağlanması,
- Daha verimli vergi tahsilatı,
- Personel istihdamının etkinleştirilmesi,
- Dış ticaret istatistiklerinin daha hızlı alınmasını sağlanması, bu alandaki gelişmelerin takibinin daha hızlı yapılması ve gerekli tedbirlerin zamanında alınması.

2. E-GÜMRÜK UYGULAMALARI

2.1. Dijital İşlemler

- Gümrüklerde uygulamaya konulan dijital işlemler şöyledir.(Hıdır,2016)
- Tek Pencere Sistemi
- Liman Tek Pencere Sistemi (LTP)
- Gümrük Veri Ambarı Sistemi (GÜVAS)
- Elektronik Ödeme Sistemi - Gümrük Kart Projesi
- Konteyner ve Liman Takip Sistemi
- Hızlı Kargo Sistemi (ETGB)
- Transit Rejimi
- Ortak Transit Rejimi Ve Yeni Bilgisayarlı Transit Sistem (NCTS)
- Onaylanmış Kişi Statüsü

2.2. Yetkilendirilmiş Yükümlü Statüsü Uygulaması

DGÖ ve tedarik zinciri güvenlik esaslarına uygun olarak gümrük idareleri tarafından ticaret erbabı ve nakliyecilerin yükümlü oldukları gümrük faaliyetlerini basitleştirmek amacıyla tesis edilen bir imtiyaz sistemidir.

YYs, gümrük yükümlülüklerini yerine getiren, kayıt sistemi düzenli ve izlenebilir olan, mali yeterlilik, emniyet ve güvenlik standartlarına sahip bulunan, kendi oto kontrolünü yapabilen güvenilir firmalara gümrük işlemlerinde kolaylıklar ve imtiyazlar sunan uluslararası bir statüdür.

Yapılan değerlendirmeler sonucunda devletin güvenilir ve itibarlı olarak kabul ettiği firmaların kontrol ve denetim en aza indirgenerek, kolay bir biçimde gümrükleme işlemlerinin tamamlanmasına imkan veren YYs'nin sağlamış avantajlar şunlardır:

2.2.1. Basitleştirilmiş Usuller

- İhracatta yerinde gümrükleme (ihracat eşyasını gümrük idaresine sunmadan işlemlerini kendi yerlerinden yapabilme),
- İzinli gönderici (transit eşyasını hareket gümrük idaresine sunmadan kendi yerlerinden sevk edebilme),
- İthalatta yerinde gümrükleme (ithalat eşyasını ithalat gümrük idaresine sunmadan işlemlerini kendi yerlerinden yapabilme),
- İzinli alıcı (transit eşyasını varış gümrük idaresine sunmadan kendi yerlerine sevk edebilme),
- Teminatlı gümrük rejimlerinde her bir işlem için ayrı teminat yerine götürü teminat uygulaması ile tutarı önceden belirlenmiş süresiz ve düşmesiz teminat verebilme,
- Teminatlı gümrük rejimlerinde kısmi oranlarda teminat verebilme,
- Belgele düzenleme görevlerini üstlenmiş, TOBB üyesi odalarca onay ve gümrük idarelerince vize işlemlerine gerek duyulmadan A.TR dolaşım belgesi düzenleyebilme,

- Eşyanın kıymetine bakılmaksızın Fatura Beyanı ve EUR.MED Fatura Beyanı düzenleyebilme,
- Beyana eklenmesi gereken belgeler eksik olarak beyan edebilme,
- Taşıt üstü kontrol ve muayene işleminden yararlanabilme,
- Eksik belge ile beyan ve taşıt üstü işlem kolaylığının bir arada kullanılabilmesi,
- İthalatta 6 ay öncesine kadar alınmış tahlil raporu ibraz edebilme,
- Eşyayı tahlil sonuçları alınmadan teslim alabilme,
- Konşimentosu ibraz edilemeyen petrol ve türevlerini konşimento ibrazından önce teslim alabilme,
- Ayniyat tespitinde farklı düzenlemelerden faydalanabilme.

2.2.2. Beyanın Kontrol Türüne İlişkin Kolaylıklar:

- Eşya muayenesinin ve belge kontrolünün olmadığı yeşil hat uygulamasında yararlanabilme,
- Taşıt üstü işlemlerde de yeşil hattın faydalanabilme,
- Daha az belge kontrolü veya muayeneye tabi tutulabilme,
- Öncelikli olarak kontrolün veya muayenenin gerçekleştirilebilmesi.

2.2.3. Güvenliğe İlişkin Kolaylıklar:

- Zorunlu bilgilerin azaltıldığı özet beyan verebilme,
- Özet beyan veya yerine geçen belgelere ya da bilgilere dayalı gümrük kontrollerine daha az tabi tutulabilme,
- Emniyet ve güvenlik kontrollerinin öncelikli olarak gerçekleştirilebilmesi,
- Sınır gümrük kapılarından öncelikli geçiş yapabilme.

4. SONUÇ

Uluslararası ticaretin kolaylaştırmasına yönelik olarak dünya ülkelerinin tamamına yakını Ticaretin Kolaylaştırılması Anlaşmasını kabul etmiştir. Bu süreçte dünya ülkeleri dış ticaret işlemlerinin basitleştirilmesi başta olmak üzere çok sayıda alanda çalışma yürütmüştür.

Türkiye özellikle gümrük ve dış ticaret işlemlerinin basitleştirilmesi, prosedürlerin azaltılması ve işlemlerin dijital ortamda yapılabilmesine yönelik olarak BİLGE sistemi ile başlayan

süreçte çok sayıda dönüşüm yaparken işlemlerin hızlı ve düşük maliyetle yapılmasını sağlamıştır.

Tek Pencere Sistemi başta olmak üzere çok sayıda proje yürürlüğe alınarak dış ticaretin hızlanması sağlanmıştır. Bu çalışmalar sayesinde Türkiye dış ticaret işlemlerini en hızlı ve güvenilir olarak yapabilen ülkeler arasına girmiştir.

5. KAYNAKÇA

HIDIR, H.A. (2016) Dünya'da Uluslararası Ticaretin Kolaylaştırılmasına İlişkin Güncel Uygulama ve Girişimler ile Bunların Ülkemize Yansımaları Uzmanlık Tezi, Ankara: Gümrük ve Ticaret Bakanlığı, 2016.

SARAL P.Ö. (2013) NCTS Uygulamasının Transit İş Akış Süreçleri Üzerindeki Etkisinin İncelenmesi Uzmanlık Tezi. Ankara: Ticaret Bakanlığı, 2013.

TERZİ G. (2017) Yetkilendirilmiş Yükümlü Statüsünün Dünü, Bugünü ve Yarını. Gümrük ve Ticaret Dergisi, 2017, ss.10-22.

YİĞİTOĞLU A.İ. (2008) Gümrük İşlemlerinin Kolaylaştırılmasında Bilgisayarlaşmanın Rolü, Bilge Sistemi Örneği, Kağıtsız Gümrük İşlemleri, E-Belge Projesi Kapsamında Türk Gümrük İdarelerinde Yapılanlar Ve İleriye Dönük Öneriler Uzmanlık Tezi, Ankara: Gümrük ve Ticaret Bakanlığı, 2008.

<https://ggm.ticaret.gov.tr/>

<https://uaabgm.ticaret.gov.tr/>

<https://kolayticaret.gov.tr/>

<https://uygulama.gtb.gov.tr/TekPencere/>

<https://gumrukrehberi.gov.tr/sayfa/tek-pencere-sistemi>

<https://gumrukrehberi.gov.tr/sayfa/bilge-sistemi-nedir>

<https://ticaret.gov.tr/gumruk-islemleri/dijital-gumruk-uygulamaları/liman-tek-pencere-sistemi>

TÜRKİYE'DE ENFLASYONLA BÜYÜME İLİŞKİSİ SARMALI: YAPISAL SORUNLAR SÜRDÜRÜLEBİLİR Mİ?

Mehmet ÇANAKCI ¹

¹ İnönü Üniversitesi, İktisadi ve İdari Bilimler Fakültesi, 0000-0002-3878-562X

ÖZET

Dünya ekonomisi 2009 yılı sonrası yaşadığı küresel kriz sonrası düşük büyüme ve deflasyon ile karşı karşıya kalmış ardından büyüme göstergelerinin zayıf yönlü oluşmasıyla birlikte enflasyon baskılarında da gerileme ile düşük enflasyon görünümüyle tanışmıştır. 2018 yılına kadar küresel ekonomide düşük büyüme düşük enflasyon oranları diyebileceğimiz göstergelerin yaşanması, ardından beklentilerde ki toparlanma sinyalleri ile 2019 yılında görece büyümenin arttığı bir yıl olmuştur. Dünya ekonomisi 2020 yılı ilk çeyreğinden günümüze kadar zayıf büyüme ve bazı dönemlerde küçülme ile enflasyonun görece düşük seyrettiği bir trendi izlemiştir. Türkiye ekonomisinde de 2018 sonrası hızlanan büyüme ve yüksek enflasyon dönemiyle tekrar tanışsa da 2020 yılı ilk çeyreğinden itibaren yüksek enflasyon ve düşük büyüme trendine tekrara girmiştir. Yaşanan bu durumun sadece bugünün sorunu olmamakla beraber son 20 yılda enflasyon büyüme ilişkisinde yapısal sorunların devam ettiğini de göstermektedir. Hali hazırda dünya ekonomisinde düşük enflasyonun yaşandığı ve hatta faizlerin bile düşük kaldığının görülmesi bu durumu destekler niteliktedir. Yapısal sorunların sürdürülebilirliğinin mümkün olmadığı kanıtı olarak; araştırılan literatür kaynakları, Türkiye özelinde uygulanmakta olan para ve maliye politikalarının analizi ve geriye dönük göstergelerin ortaya koyduğu sonuçlara bu çalışmada yer verilmiştir.

Anahtar Kelimeler: Enflasyon, Büyüme, Para ve Maliye Politikaları

1. GİRİŞ

Finansal istikrar, finansal sistemin oluşabilecek küresel şoklara karşı dayanıklılığını korumasını ve alınan makro ihtiyatı politikaların etkin işleyişini sürdürmesini ifade etmektedir. Günümüze kadar yaşanan ekonomik krizler yâda küresel problemlerin sonucunda gelişmiş ya da gelişmekte olan ülke olmasına bakılmaksızın ortak olan sonuçlardan biri makro finansal istikrarsızlıkların çok büyük ekonomik ve toplumsal maliyetlere neden olduğudur. Çünkü yaşanan tahribatın en belirgin göstergelerinden biri belirsizlik altında finansal sistemin sağlıklı işleyişinin bozulmasıyla birlikte dolaylı olarak büyümenin yavaşlaması ya da artan maliyetler sebebiyle maliyet enflasyonun yaşanması

halidir. Bu nedenle, olası iç ve dış makroekonomik şokların iktisadi sistemin işleyişine bir risk olarak yakınlaşması ve kırılmalık düzeylerini arttırması öngörüsüyle makro ihtiyati politikaları kararlılıkta sürdürülmesi gerekmektedir.

Dünya ekonomisi 2020 yılında küresel etkiye sahip ve yakın tarihinde benzerine az rastlanılan en büyük dışsal şoku ile karşılaşmıştır. Yılın ilk çeyreği ile birlikte dünya geneline yayılan koronavirüs (Covid-19) salgını sonucunda Türkiye’de ve diğer ekonomilerde büyüme görünümünün önemli ölçüde düşmesi, bu dış şokun ülke ekonomilerine verdiği olumsuz etkinin giderilmesine yönelik genişleyici maliye ve para politikaları uygulanmaya başlanması kaçınılmaz olmuştur. Öncelikle böylesine küresel şok karşısında iktisat literatüründe politika üretmeden önce bilinir ki enflasyonda ve GSMH büyümesindeki dalgalanmaların ülke ekonomileri üzerinde oluşturacağı en önemli etki, ekonomik beklentilerdeki belirsizliklerin artmasıdır. Çünkü enflasyonist ortamda ve büyümenin yüksek oynaklıkla geliştiği bir ekonomide, gelecekteki getirilerin yönü ile ilgili bekleyişler olumsuz yönde etkilenmekte, böylece asimetrik bilgi (eksik bilgi) sorunu karar vericiler arasında daha da derinleşip ve sonuç olarak finansal sistemin parçası olan hem borç alanlar ve verenler açısından bozulmuş olacaktır

İstikrarsızlık sonrası oluşabilecek Yüksek enflasyon ve büyüme oranındaki dalgalanmalar sonraki dönemlerde oluşacak reel getirilerdeki yüksek beklentiler, bireylerin ve kurumların borçlanma miktarında artışa sebep olacak ve bu durum finansal istikrarı etkileyerek kredi riskinde bir artış meydana getirecektir. Keynesyen görüşe göre enflasyonun bir risk teşkil etmediği ve ekonomik büyümenin fiyatlar genel seviyesindeki sürekli artışlardan pozitif etkilendiği, yani enflasyon ve ekonomik büyüme arasındaki pozitif ilişki varsayımı geçerliliğini günümüzde pek karşılaşılan bir durum değildir.

Bunun yanında ülke ekonomilerinde yaşanan finansal istikrarsızlık ya da makroekonomik daralma sonucunda Ülke riskleri artar ve kur yükselir (yerel paranın değerinin düşmesi) ithal girdiler pahalı hale gelir. İthal girdiye dayalı üretim maliyetleri yükselmeye başlar ve üretici, maliyet artışlarını fiyatlara yansıtır. Yükselişin devam etmesi halinde de fiyat artışları enflasyona dönüşür, kur artışını ve enflasyonu frenlemek için de faizler artırılır. Faizler artınca finansman maliyetleri yükselmeye yönelir ve firmalar tekrar fiyatları arttırarak enflasyonu tetikler.¹ Bunun neticesinde enflasyon hızlanır faizler tekrar artmaya başlar. İşte enflasyon ve ekonomik büyüme arasındaki ilişkiye yönelik olarak Mundell’in ortaya koyduğu savunda bu iki değişken arasında pozitif ilişki olduğunu, enflasyonda ortaya çıkabilecek bir artışın bireylerin servetlerinde bir düşüşe neden olduğu ve bu nedenle, enflasyon öncesi servet düzeyine ulaşabilmeyi hedefleyen yatırımcı/karar vericiler tasarruf eğilimlerini artırması söz konusu olacaktır. Yani temel politika değişkenlerinden olan faiz ve vergi oranlarındaki dalgalanmaların artışına kadar gidecek olan sorun vade uyumsuzluğu ve faiz şoklarıyla

¹ <https://www.mahfiegilmez.com/2019/07/enflasyon-faiz-neden-ve-sonuc.html>

birlikte büyük zararlar vermesi olasılığını güçlendirmektedir. Özellikle gelişmekte olan ülkelerin finansal sistemlerinde önemli bir sorun olarak var olan vade uyumsuzluğunun faiz şokları karşısında sisteme verdiği büyük zararlar düşünüldüğünde, enflasyon ve büyümedeki dalgalanmalar finansal sistemde kronik bir sorunsala dönüşecektir.²

Küreselleşme sürecinin ivme kazanmasıyla birlikte dışa açık hale gelen ekonomiler makroekonomik dengesizlere de karşı etkili kaynak kullanımı ya da katma değer yaratan yapısal reformları geciktirmesi ülke ekonomilerini politik popülizme (bütçe açıkları, yüksek faiz, yüksek vergi oranları ve cari açık sarmalı gibi) itmiştir.

Türkiye 1980 sonrası dönemde dış ticaretin serbestleştirilmesiyle, ihracata yönelik sanayileşme stratejilerinin geliştirilmesini hedeflemiş ve uluslararası sermaye hareketleri tamamen serbest bırakılmasıyla kamu kesiminde özelleştirme girişimleri arttırılmıştır. Günümüze kadar devam eden bu hedefler çerçevesinde makroekonomik görünümün istisnai yıllar hariç olmak üzere henüz istenilen ölçekte oluşmaması bazı yapısal sorunların baskı altında kalmasına sebebiyet vermiştir. Bu sorunlardan en önemlileri ise kronik yüksek enflasyon, üretim sanayisindeki yatırım yetersizliği ve kamunun finansman açığının karşılanmasında ki güçlükler ışığında piyasaların baskılanması ve yüksek faiz düşük kur sarmalının devam etmesidir.

Türkiye ekonomisinde son 18 yılda yüksek enflasyonlu büyüme ve yüksek enflasyonlu küçülme (slumpflasyon) arasında bir görünüm çizmiştir. Fakat büyüme artınca ithalatın arttığı ve bunun da cari açığa neden olduğu tespitinde bulunmak kaçınılmazdır. Bu nedenle cari açığın sürdürülebilir kılmak için tüketime ya da kredilere dayalı büyüme politikasını gözden geçirilmesi gerekmektedir. Bu düşünce felsefesinde faizleride bu nedenle arttırmak ve bu sayede cari açığı düşürmek, bunun yanında enflasyonunda düşmesini beklemek maalesef yerleşik hale gelmiştir Fakat yüksek faiz yüzünden talebin azalması enflasyonu baskılar ve aşağı yönlü etkilemektedir. Ancak bu durum uzun süreli istenilen bir sonuç değildir. Çünkü enflasyonu düşürmek için talebi kontrol etmek felsefesiyle faizleri arttırmak sürdürülebilir değildir. Tam aksine imalat sanayiye, üretim sahasını, yatırımları, borçlanma dışı finansman artışına ivme kazandırmak enflasyonun kalıcı olarak kontrol altında oluşmasını sağlamaktadır.

2. LİTERATÜR ÇALIŞMALARI

Fountas (2001) çalışmasında, 1885–1998 dönemi için İngiltere tüketici fiyat endeksi (CPI) hakkındaki yıllık verileri kullanmıştır. Verilerin 1885–1987 dönemi, Liesner (1989) 'dan alınmıştır ve geri kalanı için IMF tarafından sağlanan Uluslararası Finansal İstatistikleri' nden yararlanılmıştır. İngiltere enflasyon verisi dizisini kullanarak, enflasyonist dönemlerin yüksek enflasyon belirsizliği ile ilişkili olduğunu tespit etmiştir. Friedman-Ball hipotezinin desteklendiğine atıf yaparak ve daha fazla enflasyon belirsizliğinin daha düşük çıktıya yol

² <http://www3.tcmb.gov.tr/kutuphane/TURKCE/tezler/serkanozcan.pdf>

açması koşuluyla enflasyon-çıktı ilişkisi için önemli sonuçlar elde etmiştir.

Apergis (2005) çalışmasında, 1969'dan 1999'a kadar olan dönemi ve GARCH metodolojisini kapsayan OECD ekonomilerinden (Avusturya, Belçika, Finlandiya, Fransa, Almanya, Yunanistan, İrlanda, İtalya, Hollanda, Portekiz, İspanya, İsveç, İngiltere, ABD, Japonya, Avustralya ve Kanada ülkelerini kapsamaktadır) bir veri seti ile bir panel veri analizi aracılığıyla enflasyon belirsizliği ile ekonomik büyüme arasındaki ilişkiyi ampirik olarak araştırmıştır. Enflasyon belirsizliğinin araştırma konusu vakaların çoğunda ekonomik büyüme üzerinde olumsuz bir etkiye sahip olduğunu destekler sonuçlar elde edilmiştir. Çalışma enflasyon belirsizliğinin ekonomik büyümede yarattığı aksaklıkları en aza indirmek için, para otoritelerinin kesinlikle ve tek başına fiyat istikrarına yönelik çalışmaları gerektiğini ortaya koymaktadır.

Sever& Demir (2008)' e göre, enflasyonun öncelikli maliyetlerinden biri, gelecekteki enflasyon hakkında belirsizlik oluşturmaktır. Enflasyon belirsizliği finansal kesimde olduğu gibi reel kesimde de ekonomik ajanların kararları üzerinde etkili olabilmektedir. Bu perspektifleri ile çalışmada, Türkiye'de 1987:01-2007:12 dönemi için enflasyon ve enflasyon belirsizliği arasındaki ilişkiyi araştırmışlardır. Enflasyon değişkeni olarak üretici fiyat endeksi serisi T.C. Merkez Bankası elektronik veri dağıtım sistemi ve Devlet Planlama Teşkilatı resmi web sitelerinden yararlanılarak veriler elde edilmiştir. Enflasyon belirsizliğini saptamak amacıyla EGARCH yöntemi uygulanmıştır. Türkiye'de enflasyondaki pozitif şokların, negatif şoklardan daha fazla belirsizlik yarattığı görülmektedir. Bunun yanında 2002:01-2007:12 alt dönemi için enflasyon varyansının zamana göre daha hızlı hareket ettiği sonucu tespit edilmiştir. Ayrıca, yapılan Granger nedensellik testi ve VAR analizi sonuçları Türkiye'de enflasyonun enflasyon belirsizliğini artırdığı, enflasyon belirsizliğinin ise enflasyon seviyesinde önemli bir etkisinin olmadığı gözlemlenmiştir.³

Stilianos Fountas, Menelaos Karanasos and Jinki Kim (2006), çalışmasında enflasyon ve çıktı büyüme oranları ile ölçülen nominal belirsizlik, gerçek belirsizlik ve makroekonomik performans arasındaki nedensellik ilişkisini incelemek için iki değişkenli genelleştirilmiş otoregresif koşullu heteroskedastik (GARCH) enflasyon ve çıktı büyümesi modelini kullanmıştır. Sabit koşullu korelasyon GARCH (1,1) modelinin uygulanması sonucu ilk olarak, enflasyon hem doğrudan hem de dolaylı olarak, yani enflasyon belirsizliği kanalı yoluyla olumsuz refah etkilerine neden olmuştur. İkinci olarak, bazı ülkelerde daha fazla enflasyon belirsizliği, Merkez Bankalarını enflasyonu beklenmedik bir şekilde yükselterek halkı şaşırtmaya teşvik etmiştir. Üçüncüsü, bazı makroekonomik modellerin varsayımlarının aksine, iş döngüsü değişkenliği ve ekonomik büyüme oranı ilişkilidir. İş döngüsünde daha fazla değişkenlik, daha fazla çıktı büyümesine yol açmaktadır.

Berument, Yalçın&Yıldırım (2012) çalışmasında, 1976–2007 (1976: 01'den 2007: 09'a kadar) dönemine ait aylık ülke-bölge-yer Amerika Birleşik Devletleri verileri için dinamik bir yöntem kullanarak enflasyon ile enflasyon belirsizliği arasındaki ilişkinin incelenmesi amaçlanmaktadır. Önceki çalışmaların büyük bir kısmı çalışırken Enflasyon ve enflasyon belirsizliği arasındaki ilişkiyi araştıran GARCH modelleri, bu çalışmada Ortalama Stokastik Volatilité modelleri, dinamik bir çerçevede enflasyon belirsizliğine yönelik şokları yakalamak için kullanılmıştır. Bu modeller, araştırmacıların, ortalama (enflasyon) denkleminde açıklayıcı bir değişken olarak gözlemlenmemiş belirsizliği dâhil ederek, enflasyondaki yeniliklerin

³ <http://dspace.marmara.edu.tr/bitstream/handle/11424/4126/5000007313-5000012064-1-SM.pdf;sequence=1>

dinamik etkilerini ve enflasyon belirsizliğinin zaman içindeki enflasyon ve enflasyon belirsizliği üzerindeki dinamik etkilerini değerlendirmelerine olanak tanımaktadır. Enflasyon belirsizliğindeki yeniliklerin enflasyonu artırdığını göstermektedir. Amerika Birleşik Devletleri aylık verilerini kullanarak, enflasyon ile enflasyon oynaklığı arasındaki ilişkiyi dinamik bir çerçevede incelemeye çalışmaktadır.

3. DEĞERLENDİRME VE SONUÇ

Türkiye ekonomisinin son 20 yıl üzerinde değerlendirmeler yaptığımızda yüksek enflasyonla büyüme ve yüksek enflasyonla küçülme halini yaşadığını görmekteyiz. Bu nedenle öncelikle kavramsal ifadelere tekrar bakacak olursak;

Yüksek enflasyonlu büyüme (YEB): Ekonomi konjonktürü içerisinde büyümenin yaşanması halinde enflasyon oranlarının yüksek seyretmesi hali olarak adlandırılır. Bu durumda makroekonomik programların sürdürülmesi içerisinde iktisadi dengelerin gözetilmesi hassasiyet taşır. Çünkü büyümenin devam ettirilmek istenmesi halinde enflasyonun kararlılıkta düşürülmesi güçtür. Büyüme devam ettirmek isterken dış ticaret dengesinin ithalat lehine yansması halinde döviz kurunda artış baskısı iç piyasada daralan arzın daha fazla miktarda maliyet baskısıyla karşılaşması sonucunu doğurabilmektedir.

Slumpflasyon: Enflasyonist ortamda küçülmenin varlığından bahsedilmektedir. Yani yüksek oranda enflasyonun varlığında ekonominin küçülmesidir. (Öniş ve Kutlay 2020). Bir ekonomi yönetiminin karşılaşmak istemediği durumdur. Çünkü Ekonomi küçülürken genişletici maliye ve para politikalarının gündeme gelmesi gerekirken aynı zamanda yüksek enflasyonu da baskılamak istemek politikaların zorluklarını gündeme getirmektedir. Ekonominin küçülmesi bir nevi resesyon benzeri görünüm sağlayabilir. Ancak resesyonda ekonomi iki dönem üst üste küçülürken enflasyon ise yüksek düzeylerde gerçekleşmemektedir.

Stagflasyon: Enflasyonun varlığı halinde büyümenin +/- 1 seviyelerinde gerçekleşmesidir. Stagflasyon ve Slumpflasyon kavramları birbiri yerine ikame edilemez. Çünkü slumpflasyon halinde yüksek enflasyon ve ekonomide küçülme hali vardır.

Türkiye Ekonomisinin içinde bulunduğu yüksek enflasyon, düşük büyüme sarmalı 2008 yılı sonrası daha fazla hissedilmeye başlamıştır. Özellikle 2004-2008 yılları arası görece yüksek enflasyona rağmen büyümenin de ivme kazandığını söyleyebiliriz. Ancak 2008 yılı son çeyreğinde 0.9 oranında bir büyüme ile stagflasyon yaşandığı görülmüştür. Makroekonomik istikrarı sağlamak ve geçici çözümler yerine güç olsa da yapısal çözümler getirmek gerek enflasyonun sürdürülebilirliği gerekse piyasaların gelişimi açısından daha sağlıklıdır. (Acemoğlu ve Robinson, 2019).

2009 yılının ilk üç çeyreğinde yüksek enflasyonlu küçülme (slumpflasyon) yaşayan Türkiye ekonomisi 2010 yılından 2016 yılına kadar yüksek enflasyon ve görece yüksek büyüme sarmalına geri dönmüştür. 2016 yılının son çeyreğinde 0.8 oranında düşük büyüme ile stagflasyon yaşayan Türkiye ekonomisi 2017 yılından 2019 yılı üçüncü çeyreğine kadar yüksek enflasyon ve düşük büyüme görünümüne devam etmiştir. 2019 yılı son çeyreğinden 2020 yılı ilk çeyreğine kadar Tüketime dayalı büyüme tekrar gerçekleşmiş ve 2020 yılı ikinci çeyreğinden itibaren ekonomi tekrar küçülmeye giderek Slumpflasyonu yaşamıştır. 2020 yılı

son çeyreğine kadar yapılan değerlendirmelerde görülmektedir ki Türkiye ekonomisi yüksek enflasyonlu büyüme sarmalı (slumpflasyon) içerisinde.

Enflasyonu sorun olarak değil bir nihai belirti ve gösterge olarak değerlendirmemiz gerekmektedir. Yani büyümenin kaliteli ve sürdürülebilir olması için tüketime yani krediye bağlı olmaması yatırımlara doğru olmalıdır. Yapısal reformlar için rasyonel politikalar uygulanmalıdır. Gerçekçi olmadan sadece faiz artışlarına bağlı para politikası uygulanması özel sektör yatırımları arttırmaz aksine bir nevi dışlama etkisi (*Crowding out*) oluşturur. (Liu ve vd. 2020).

Kamu bankaları desteği ile iç talebi canlandırmak ve tüketicinin borçluluk seviyelerini daha yukarı çekmekle tüketimden gelecek büyüme trendinin hayaline kapılması iktisadi sistemlerin sürdürülebilirliğini ortadan kaldırmaktadır. Yatırım ve ihracata dayalı büyüme, tasarrufları ve toplam faktör verimliliğini besler, artırır ve büyümeyi kaliteli yapar. Bu politikaları uygulamadan faizleri sürekli arttırarak enflasyonu düşürme beklentisi kısa süre çözüm sağlar. Çünkü aksine piyasa dengesizlikleri ve beklenti belirsizlikleri artmaya başlar.

Maliye Politikası açısından bütçe açıklarının sürekliliği de enflasyon göstergesine zarar vermektedir. Çünkü tasarruf düzeylerinde yaşanacak daralma ve öncesinde ki cari işlemler dengesindeki bozulmalar orta vadede doğru yatırımların gerilemesini meydana getirir. Bu süreç sonucunda maliyet enflasyonu kaynaklarda küçülme meydana getirir. Yatırımların kalitesiz ve verimliliğin üzerinde meydana gelen daralma istihdam kaybını, işsizlik artışını ve özel sektörün yüksek düzeyde borçlanmasıyla buluşuruz. Sonrasında, işletme bilançolarının kötüleşmesiyle birlikte istenmeyen sonuçlar beraberinde gelir. Ekonomik görünümün kötüleşmesi halinde sürekli fiyat artışlarının yaşanması da bu durumda kaçınılmaz olacaktır. Bu sebeple tekrar başa dönecek olursak enflasyonu düşürmek için faizleri arttırmak ithalatı besleyecek, döviz kurunu yukarı yönlü baskılayacak ve maalesef yüksek enflasyon düşük büyüme baskısı sarmal döngüsü haline getirecektir.

Geri dönüp bakacak olursak, 2002 - 2007 yılları arasında Türkiye'nin büyüme içerisinde olması yatırımların doğru yönde ve verimlilik artışı sayesinde olmasıyla gerçekleşmiştir. Yani gerek borçlanmanın gerekçesini gerekse harcanan kaynağın girdi maliyeti nihai olarak katma değer oluşturularak ekonomiye geri dönmüştür.

Sonuç olarak başta gelişmekte olan ekonomilerde yaşanan enflasyon büyüme ilişkisindeki çıkmaz sorunsallık, Türkiye ekonomisinde de benzer şekilde görülmektedir. Ekonomik sistemlerin sağlıklı işlemesi sadece ekonomi politikalarının güvenilirliği içinde yapılmamakla beraber ekonomide enflasyon büyüme ilişkisinde, topluma yansıyan ölçekte, büyümenin, kalkınmanın yani refahın oluşması için ekonomide popülist uygulamalardan vazgeçilmesi, bütçe disiplini, makro ihtiyati tedbirler, kaynak israfsızlığı, doğru yatırım ve üretkenlik artırımı gibi alanlarda iyileştirmeler yapılması gerekmektedir. Ekonomi dışında gereken politikalarda ise güvenilir yargı, üretken bürokrasi, gelişmiş teknoloji çalışmalarının ekonomi politikalarıyla desteklenmesi gerekmektedir.

KAYNAKÇA

Acemoglu, D., & Robinson, J. A. (2019). Rents and economic development: the perspective of Why Nations Fail. *Public Choice*, 181(1-2), 13-28.

Apergis, N. (2005). Inflation uncertainty and growth: Evidence from panel data. *Australian Economic Papers*, 44(2), 186-197.

Berument, M. H., Yalcin, Y., & Yildirim, J. (2012). Inflation and inflation uncertainty: A dynamic framework. *Physica A: Statistical Mechanics and Its Applications*, 391(20), 4816-4826.

Fountas, S. (2001). The relationship between inflation and inflation uncertainty in the UK: 1885–1998. *Economics Letters*, 74(1), 77-83.

Fountas, S., Karanasos, M., & Kim, J. (2006). Inflation uncertainty, output growth uncertainty and macroeconomic performance. *Oxford Bulletin of Economics and Statistics*, 68(3), 319-343.

Liu, L., Zhao, Z., Zhang, M., Zhou, C., & Zhou, D. (2020). The effects of environmental regulation on outward foreign direct investment's reverse green technology spillover: Crowding out or facilitation?. *Journal of Cleaner Production*, 124689.

Öniş, Z., & Kutlay, M. (2020). The anatomy of Turkey's new heterodox crisis: the interplay of domestic politics and global dynamics. *Turkish Studies*, 1-31.

Sever, E., & Demir, M. (2008). Enflasyon hedeflemesi sürecinde enflasyon ve enflasyon belirsizliği ilişkisinin analizi.

DIYARBAKIR
26 - 27 ARALIK 2020

MAIN FEATURES OF LIBRARY AND INFORMATION ACTIVITIES IN ACADEMIC LIBRARIES (scientific and theoretical analysis)

KAZİMİ PARVİZ FIRUDİN OQLU

Baku State University, Associate Professor, Doctor of Philosophy,
pkazimi@mail.ru, +994553704141

ORKID: - Parviz Kazimi4[0000-0001-5577-4773]

ORKHAN AGAMİRZAYEV

Doctor of Philosophy in History,

Institute of Manuscripts named after Mohammad Fuzuli of ANAS

orkhan_767@mail.ru

SUMMARY

Key words: *library work, management, document resources, modern technology.*

Throughout history, libraries have been the most authoritative institutions of information services that collect, organize and protect the information resources of society, transferring them across space and time. Libraries have not only fulfilled this mission historically, but have also played an important role in the cultural development of human society. Libraries are also studied as independent information objects as they carry out complex social processes. [1.s.132.]

In our time, a number of institutions are engaged in information processing. The automation of information processes in society has significantly expanded, new types of information systems have been created, which, depending on their functions, can be used to search for information, information management systems, calculations, data processing, library and information systems, etc. The period of complete formation of this process does not seem to be over. The process continues to rapidly complicate, transform, take on new forms and create new hybrid systems that cannot be called unambiguous. Currently, a large number of personnel groups are involved in providing information services to government agencies and large commercial organizations. The differentiation of information services is already taking place as a result of the continuous growth of the media. Mass media information arrays, social information mass, hardware and software of the information service, sources of scientific information, legal information service and other subgroups of information services are being created. All processes are based on constantly updated technologies.

The management of library and information institutions requires an integrated application of academic library management technologies.

Surprisingly, employees of many scientific institutions do not consider the scientific publications of their institutes to be authoritative, but look for top-rated journals in foreign publications and cooperate with them. In this case, the scientific journals of the Institute will not be prestigious and highly rated for a long time. Also, articles published by scientists and researchers of the Institute in foreign publications must be registered in 3 stages and open access provided.

At the 1st stage at the institute level (local),

At the 2nd stage at the national level (regional), Internationally (international) stage 3.

From this point of view, academic libraries must fully control and manage the printing and evaluation of scientific materials.

ОСНОВНЫЕ ОСОБЕННОСТИ БИБЛИОТЕЧНО-ИНФОРМАЦИОННОЙ ДЕЯТЕЛЬНОСТИ В АКАДЕМИЧЕСКИХ БИБЛИОТЕКАХ

(научно-теоретический анализ)

РЕЗЮМЕ

Ключевые слова: библиотечное дело, менеджмент, документальные ресурсы, современные технологии.

На протяжении всей истории библиотеки были наиболее авторитетными учреждениями информационных служб, которые собирают, систематизируют и защищают информационные ресурсы общества, передавая их на пространства и во времени. Библиотеки не только выполнили эту миссию исторически, но и сыграли важную роль в культурном развитии человеческого общества. Библиотеки также изучаются как независимые информационные объекты, поскольку они выполняют сложные социальные процессы. [1.s.132.]

В наше время обработкой информации занимается ряд учреждений. Значительно расширилась автоматизация информационных процессов в обществе, созданы новые типы информационных систем, которые в зависимости от их функций могут использоваться для поиска информации, системы управления информацией, вычислений, обработки данных, библиотечных и информационных систем и т. д. Период полного формирования этого процесса вроде бы не закончился. Процесс продолжает стремительно усложняться, трансформироваться, принимать новые формы и создавать новые гибридные системы, которые нельзя назвать однозначными. В настоящее время задействовано большое количество групп персонала, занимающихся информационным обслуживанием государственных органов и крупных коммерческих организаций. Дифференциация информационных услуг уже происходит в результате постоянного роста средств массовой информации. Создаются информационные массивы СМИ, социальная информационная масса, техническое и программное обеспечение информационной службы, источники научной информации, юридическая информационная служба и другие подгруппы информационных служб. Все процессы основаны на постоянно обновляемых технологиях.

Управление библиотечными и информационными учреждениями требует комплексного применения технологий управления библиотеками академических учреждений.

Удивительно, но сотрудники многих научных учреждений не считают научные публикации своих институтов авторитетными, а ищут высокорейтинговые журналы в зарубежных изданиях и сотрудничают с ними. В этом случае научные журналы института еще долго не будут престижным и высокорейтинговым. Также статьи, опубликованные учеными и исследователями института в зарубежных изданиях, должны быть зарегистрированы в 3 этапа и обеспечен открытый доступ.

На 1-м этапе на уровне института (локальном), На 2-м этапе на национальном уровне (региональном), на 3 этапе - международном уровне (международном).

С этой точки зрения академические библиотеки должны полностью контролировать и управлять процессами печати и оценки научных материалов.

AKADEMİK KİTAPXANALARDA KİTAPXANA-INFORMASIYA FƏALİYYƏTİNİN ƏSAS XÜSUSİYYƏTLƏRİ (Elmi-nəzəri təhlil)

XÜLASƏ

Açar sözlər: kitabxana işi, idarəetmə, sənəd resursları, müasir texnologiyalar.

Tarix boyu kitabxanalar cəmiyyətin informasiya resurslarını toplayan, sistemləşdirib mühafizə edən, məsafəyə və zamana ötürən ən mötəbər informasiya xidməti müəssisələri olmuşdu. Kitabxanalar nəinki bu missiyanı layiqincə yerinə yetirə bilmişdir, eləcə də insan cəmiyyətinin mədəni inkişafında əhəmiyyətli rol oynamışdır. Kitabxanalar eyni zamanda mürəkkəb prosesləri həyata keçirdiklərinə görə həm də müstəqil idarəetmə obyektləri kimi də öyrənilir. [1.s.132.]

Müasir dövrdə bir sıra qurumlar informasiyanın emalı proseslərinə cəlb olunmuşdur. Cəmiyyətdə informasiya proseslərinin avtomatlaşdırılması xeyli dərəcədə genişlənmiş, yeni tipli informasiya sistemləri yaradılmışdır və funksiyalarından asılı olaraq onlar informasiya axtarışı, informasiyanın idarəetmə sistemi, hesablama, məlumatın işlənməsi, kitabxana-informasiya sistemləri və s. kimi adlandırılmışdır. Bu prosesin tamamilə formalaşma dövrü bitmiş kimi də görünür. Prosesin sürətlə mürəkkəbləşməsi davam edir, transformasiya olur, yeni formalar alır və yeni hibrid sistemlər yaradılır ki, onları bir mənalı adlandırmaq mümkün deyil. Hal-hazırda dövlət strukturlarına, iri kommersiya təşkilatlarına informasiya xidmətini təşkil edən çox sayda personal qrup cəlb edilmişdir. Artıq informasiya kütlələrinin fasiləsiz artımı nəticəsində informasiya xidmətində differensiyallaşma baş verməkdədir. Mediya informasiya massivləri, sosial informasiya kütləsi, informasiya xidmətinin texniki və program təminatı, elmi informasiya mənbələri, hüquqi informasiya xidməti və digər informasiya xidməti altqrupları yaranmaqdadır. Bütün proseslər daima yeniləşən texnologiyalara əsaslanır.

Kitabxana-informasiya müəssisələrinin menecmenti, idarəetmənin təşkili texnologiyası, akademik müəssisələrin kitabxanaları o cümlədən problemin kompleks tətbiqini tələb edir. Təccüblə qeyd olunmalıdır ki, bir çox elmi müəssisələrin əməkdaşları öz institutlarının elmi nəşrlərini mötəbər hesab etməyərək, xarici nəşrlərdə yüksək reytingli jurnallar axtarır və onlarla əməkdaşlıq edir. Belə olan halda institutun elmi dərgiləri uzun müddət nüfuzlu və yüksək reytingli jurnal ola bilməyəcək. Eləcə də institut alim və tədqiqatçıların xarici nəşrlərdə çap olunan məqalələri 3 mərhələdə qeydiyyatla alınmalı və açıq əlçatırılığı təmin edilməlidir.

1-ci mərhələdə institut səviyyəsində (lokal),

2-ci mərhələdə respublika səviyyəsində (reqlional),

3-cü mərhələdə beynəlxalq səviyyəsində (beynəlxalq).

Bu baxımdan akademik kitabxanaların elmi materialların çap olunması və qiymətləndirilməsi proseslərini də bir başa nəzarət altına almalı və onu idarə etməlidir.

Qeyd etməliyik ki, tarix boyu kitabxanalar cəmiyyətin informasiya resurslarını toplayan, sistemləşdirib mühafizə edən, məsafəyə və zamana ötürən ən mötəbər informasiya xidməti müəssisələri olmuşdu. Kitabxanalar nəinki bu missiyanı layiqincə yerinə yetirə bilmişdir, eləcə də insan cəmiyyətinin mədəni inkişafında əhəmiyyətli rol oynamışdır. Kitabxanalar eyni zamanda mürəkkəb prosesləri həyata keçirdiklərinə görə həm də müstəqil idarəetmə obyektləri kimi də öyrənilir. [1.s.132.]

İnformasiya bəşəriyyətin bütün tarixi inkişaf mərhələlərində, XXI əsrdə isə xüsusilə, elmi-texniki və sosial tərəqqinin mühüm vasitələrindən biri olmuş, hazırda isə cəmiyyətin informasiyalaşdırılması ilə əlaqədar olaraq aparıcı qüvvəyə çevrilmişdir. Müasir

teknologiyaların vasitəsi ilə qlobal informasiya mühiti formalaşdırılmışdır. Bu baxımdan müasir menecmentin informasiya təminatı aktual problem kimi qarşıya çıxır. Eləcə də, informasiya menecmenti problemləri gündəmə gəlir.

Müasir dövrdə bir sıra qurumlar informasiyanın emalı proseslərinə cəlb olunmuşdur. Cəmiyyətdə informasiya proseslərinin avtomatlaşdırılması xeyli dərəcədə genişlənmiş, yeni tipli informasiya sistemləri yaradılmışdır və funksiyalarından asılı olaraq onlar informasiya axtarışı, informasiyanın idarəetmə sistemi, hesablama, məlumatın işlənməsi, kitabxana-informasiya sistemləri və s. kimi adlandırılmışdır. Bu prosesin tamamilə formalaşma dövrü bitmiş kimi də görünür. Prosesin sürətlə mürəkkəbləşməsi davam edir, transformasiya olur, yeni formalar alır və yeni hibrid sistemlər yaradılır ki, onları bir mənalı adlandırmaq mümkün deyil. Hal-hazırda dövlət strukturlarına, iri kommertiya təşkilatlarına informasiya xidmətini təşkil edən çox sayda personal qrupu cəlb edilmişdir. Artıq informasiya kütlələrinin fasiləsiz artımı nəticəsində informasiya xidmətində differensiyallaşma baş verməkdədir. Mediya informasiya massivləri, sosial informasiya kütləsi, İnformasiya xidmətinin texniki və proqram təminatı, elmi informasiya mənbələri, hüquqi informasiya xidməti və digər informasiya xidməti altqrupları yaranmaqdadır. Bütün proseslər daima yeniləşən texnologiyalara əsaslanır.

Kitabxana müasir dövrdə baş verən qlobal proseslərdə öz yerini tapmalı, müasir menecmentin tətbiqi vasitəsi ilə milli -mədəni və elmi irsin qorunması, mühafizəsi, emalı və xidmətə verilməsi sahəsində fəaliyyətini beynəlxalq təcrübə və müasir tələblərə cavab verə biləcək səviyyədə təşkil etməlidir.

Ənənəvi menecment metodları ilə kitabxana-informasiya fəaliyyətinin idarə olunmasının qarşıya çıxaracaq problemlər haqqında elmi mühitdə çox sayda məqalələr çap olunub. Bu barədə azərbaycan mütəxəssislərinin də bir sıra tədqiqatları mövcuddur.(1.s.4.) Etiraf edilməlidir ki, kitabxanalar çox funksiyalı informasiya mərkəzləri olmaqla idarəetmədə onun spesifikliyi nəzərə alınmalıdır.

Akademik müəssisələrin fəaliyyətində elmmetrik və bibliometrik fəaliyyətin üstünlük təşkil etməsi hələ onların sosial funksiyalarının aradan götürülməsi demək deyil. Hər şeydən öncə kitabxanaların sosial funksiyası tələb edir ki, idarəetməyə bir istehsal və ya kommertiya strukturu kimi deyil, xüsusi müəyyənləşdirilmiş bir metodla idarə edilsin. Bu baxımdan tarixi təcrübə, müasir dövrün informasiyalaşmış xarakteri, sosial sifarişin istiqamətləri və müasir informasiyanın qiymətləndirilməsi metodları öyrənilərək kitabxana-informasiya fəaliyyətinin menecmentində tətbiq olunsun. Kitabxana-informasiya menecmenti sosial institut olaraq kitabxanaların həyata keçirdiyi tarixi funksiyaları öyrənməli və idarəetmənin qabaqcıl metodlarını tətbiq etməlidir.

Kitabxana-informasiya müəssisələrinin menecmenti, idarəetmənin təşkili texnologiyası, akademik müəssisələrin kitabxanaları o cümlədən problemin kompleks tətbiqini tələb edir. Təccüblə qeyd olunmalıdır ki, bir çox elmi müəssisələrin əməkdaşları öz institutlarının elmi nəşrlərini mötəbər hesab etməyərək, xarici nəşrlərdə yüksək reytingli jurnallar axtarır və onlarla əməkdaşlıq edir. Belə olan halda institutun elmi dərgiləri uzun müddət nüfuzlu və yüksək reytingli jurnal ola bilməyəcək. Eləcə də institut alim və tədqiqatçıların xarici nəşrlərdə çap olunan məqalələri 3 mərhələdə qeydiyyatla alınmalı və açıq əlçatırlığı təmin edilməlidir.

- 1-ci mərhələdə institut səviyyəsində,
- 2-ci mərhələdə respublika səviyyəsində,
- 3-cü mərhələdə beynəlxalq səviyyəsində.

Qeyd olunan istiqamətlərdə prioritetlərin müəyyənləşdirilməsi, metodikanın öyrənilməsi və tətbiqi bir sıra amillərdən asılıdır ki, onların ən mühüm olanlarını aşağıdakı kimi müəyyənləşdirmək olar:

1.Müasir texnologiyaların öyrənilməsi hesabına yeni informasiya məhsullarının əldə edilməsi.

2.İstehlak bazarının öyrənilməsi və yeni informasiya məhsullarının istehlakı bazarının yaradılmasını təmin etmək.

3.Yeni texnologiyalarla və yeni bazar münasibətləri şəraitində çalışan mütəxəssis heyətinin (personalın) komplektləşdirilməsi və uzunmüddətli peşəkarlığın təmin edilməsi.

Qeyd olunan üç istiqamətdə keyfiyyətli uğurların əldə edilməsi hesabına kitabxana - informasiya fəaliyyətində mütəmadi innovativ tətbiqi nəticələr əldə etmək olar. Kitabxanaların idarə edilməsi metodları, ilk növbədə onların strateji inkişaf vəzifələrinin, dövlətin kitabxana siyasəti və qanunlarının tələblərinin həyata keçirilməsi metodlarıdır. Məlumdur ki, bütün sahələrdə olduğu kimi, kitabxana işində də vəzifə və qanunların tələbləri avtomatik olaraq həyata keçirilmir. Bu iş cəmiyyətdə kitabxana-informasiya proseslərinin dinamik vəziyyət alması, optimal fəaliyyətə çevrilməsinə yönəlmiş təsir və təşkilədi vasitələr sisteminin tətbiqini tələb edir. Kitabxana menecmentində idarəetmə metodlarının üç təsir növü mövcuddur ki, bunlar təşkilati - sərəncam, iqtisadi və sosial-psixoloji metodlardır. Deməli, kitabxana işinin idarəedilməsi metodları dedikdə onların fəaliyyətində optimal nəticələr əldə etmək üçün təşkilati-sərəncam, iqtisadi və sosial-psixoloji vasitələrin köməyi ilə həyata keçirilən proseslər sistemi başa düşülür. [2.s.65.] Bu istiqamətlərin öyrənilməsi kitabxana-informasiya fəaliyyətinin menecmentində son dərəcə əhəmiyyətlidir.

Elmi Kitabxanaların təcrübəsi əsasında hesab etmək olar ki, informasiya menecmentinin əsas vəzifəsi müəssisə və ya təşkilatın informasiya infrastrukturunun bütün komponentlərinin səmərəli fəaliyyət göstərməsini təmin etməkdən ibarətdir. Bu məqalədə problemin elmi-nəzəri aspektlərini təhlil edir, onun tətbiqi modelini işlənmiş və informasiya menecmentinin əsas vəzifələri müəyyənləşdirməyə çalışır. [4.] Əsas vəzifələr aşağıdakı kimi müəyyənləşdirmək olar:

- 1.Ənənəvi və elektron sənəd dövriyyəsinin təmin edilməsinin təşkili;
- 2.Müxtəlif informasiya sistemi və informasiya resurslarının idarə edilməsi;
- 3.Menecmentin, eləcə də müxtəlif istiqamətdə qəbul edilmiş qərarların informasiya təminatının həyata keçirilməsi;
4. Kitabxana-informasiya fəaliyyətinin informasiyalaşdırılmasının təşkili;
5. Kitabxananın telekommunikasiya infrastrukturunun yaradılması və funksional fəaliyyətinin təmin olunması;
6. İnformasiya fəaliyyəti ilə məşğul olan şöbə, bölmə və şəxsi heyətin rəşional menecmentinin həyata keçirilməsi;
- a)Kitabxana-informasiya fəaliyyətinin müxtəlif sahələrinə rəhbərlik edən mütəxəssislər üçün vaxtaşırı treninqlərin keçirilməsi.

b) Mütəxəssislərin sahəvi innovasiyalarla (o cümlədən qabaqcıl təcrübə) məlumatlandırılması sisteminin yaradılması.

c) Yeni kadrların seçilməsi və yerləşdirilməsi sahəsində davamlı audit modelinin tətbiqi.

7. Kitabxananın strateji və taktiki informasiya fəaliyyətinin monitorinqi və planlaşdırılması;

Müasir şəraitdə çox sayda sosial kommunikasiya vasitələri cəmiyyətdə olduqca böyük rol oynamaqda, cəmiyyətin informasiyalaşdırılması prosesində çox əhəmiyyətli işlər görməkdədirlər. İnformasiya bəşəriyyətin bütün tarixi inkişaf mərhələlərində olduğu kimi, XXI əsrdə isə xüsusilə elmi-texniki və sosial tərəqqinin mühüm vasitələrindən biri olmuş, hazırda isə cəmiyyətin informasiyalaşdırılması ilə əlaqədar olaraq aparıcı qüvvəyə çevrilmişdir. Müasir texnologiyaların vasitəsi ilə qlobal informasiya mühiti formalaşdırılmışdır.

İnformasiya meneceri Milli informasiya məkanının formalaşmasında iştirak edir və bu istiqamətdə (Elmi Kitabxanaların fəaliyyətində xüsusi olaraq) həll edilməsi vacib olan hüquqi problemlər aşağıdakı kimi müəyyənləşdirilir.

- Elektron (müasir tip intellektual mülkiyyət) informasiyalara müəlliflik hüququ problemlərinin həlli.
- Kopirayt proseslərinin (mülkiyyət hüququ problemləri) hüquqi normativlərinin işlənməsi.
- Informasiyadan sərbəst istifadənin (informasiya almaq hüququ) hüquqi normalarının işlənilib hazırlanması və tətbiqi.
- İnformasiya mübadiləsində (qloballaşmada) normativ sənədlərin və standartların işlənməsi.
- Informasiya ehtiyatlarının formalaşdırılmasında (milli resurslar) və istifadəsində kitabxanaların hüquqi statusu .

İnformasiya proseslərinin sürətlənməsi, informasiyanın gündəlik həyata və iqtisadiyyata artan təsiri informasiyanın kapitallaşmasını təmin etdikcə kitabxana-informasiya fəaliyyətinin qiymətləndirilməsi problemi daha da aktuallaşır. Bu istiqamətdə müasir tədqiqatçıların maraqlı yazıları elmi dövriyyədə yer alır.[5.]

XXI əsr insanlara informasiya xidmətinin çox böyük çeşidini həyata keçirməkdədir. Görmə və eşidmə qüsurlu insanlara mütaliə imkanları, kiçik yaşlı uşaqlara erkəm mütaliə vərdişlərinin formalaşdırılması, interaktiv informasiya materialları, multimediyaya materialları- səsli, görüntülü, hərəkətli informasiya daşıyıcıları dövriyyəyə daxil olmuşdur. Məsafədən informasiya xidmətləri informasiyanı sürətli etmiş və bununla da həyatımız çox sürətli olmaqda davam edir.

Müasir dövrdə informasiya kütləsinin çoxalması və getdikcə daha da böyük sürətlə artma tendensiyaları informasiyanın idarə olunması məsələlərini göndəmə gətirir və aktual edir.

Geniş mənada kommunikasiya sistemləri, şəbəkə texnologiyaları, ilk növbədə internet texnologiyaları sahəsində aparılan tədqiqatlar informasiya menecmentinin həm nəzəri, həm də təcrübəsi fəaliyyəti baxımdan çox əhəmiyyətlidir. Qlobal informasiya məkanında aşağıdakı mənzərəni müşahidə edirik:

-Cəmiyyət tərəfindən yaradılan informasiya resurslarından istifadə zamanı imkanların bərabər təmin edilməsi baş verir, o cümlədən coğrafi diskriminasiyaların aradan qaldırılmasıdır. Bu müxtəliflik şəraitində mərkəzi şəhərlər, iri şəhərlərin və ölkənin bütün digər yaşayış məntəqələrinin sakinlərinin aktual informasiyaya çıxış imkanları əhəmiyyətli dərəcədə fərqlənir.

-Kitabxanaların və informasiya mərkəzlərinin bütün informasiya sərvətlərinə rahat, etibarlı və universal müraciət vasitələrinin istifadəçilərə təqdim edilməsi həyata keçir. Bu kitabxanalar və informasiya mərkəzlərinin bazası əsasında informasiya xidmətinin mahiyyətə yaxşılaşdırmaq, informasiya axtarışı və istifadəsi zamanı əmək və vaxt sərfini azaltmaq, yeni xidmət formaları tətbiq etmək və konkret kitabxanaya və ya kitabxanalar şəbəkəsinə yeni istifadəçi kateqoriyası cəlb etməkdir. Bu cür sistemlərin mövcudluğu kitabxana istifadəçilərinin sayını real dərəcədə artırmağa imkan verir.

-İnformasiyanın coğrafi paylanmasında balansın pozulması aradan qaldırılır. Bununlada elm mərkəzləri, informasiya mərkəzləri, elmi və ictimai resurs mərkəzləri yeni simada çıxış edirlər.

Ona görə də informasiyanın elə səmərəli təminat sistemi yaradılmalıdır ki, fəal tələbatçı kateqoriyası informasiya resurslarının operativ və dolğun axtarış imkanları ilə təmin etmiş olsun.

Yaxın zamanda akademik Kitabxanaların menecmenti qarşısında duran vəzifə olaraq aşağıdakı istiqamətlərdə əməli işlərin həyata keçirilməsidir:

1. -Azərbaycan alimlərinin hiber məkana təqdimi.
2. -Azərbaycan elminin nailiyyətlərinin kiber məkana təqdimi.
3. -Azərbaycan reallıqlarının hiber məkanda təqdimi.
4. -Azərbaycan istehlakçıları üçün akademik informasiya məkanının yaradılması.
5. Azərbaycan elminin prioritetlərinin hiber məkana təqdimi .

Beləliklə, akademik Kitabxanaların informasiya menecmentinin qarşısında duran bir sıra mühüm problemlər və müasir menecmentin informasiya təminatının şərti strukturunu müəyyənləşdirməyə çalışdıq. İnformasiya tələbatçısının xüsusiyyətləri dinamik olaraq dəyişməkdədir. Eləcə də, informasiya təminatının da strukturu sürətlə dəyişir. Tələb təklifi, təklif tələbi sürətləndirir. [2.s.68.] Bu da müasir dövrümüzün xarakteridir.

Kitabxana-informasiya fəaliyyətinin spesifikliyi, onun mədəni, sosial, siyasi, psixoloji və pedoqoji xassələri bu fəaliyyətin qiymətləndirilməsində vahid bir formulun işlənilməsi hazırlanmasını daim mürəkkəbləşdirən bir amil olmuşdur. Bu məsələ bütün dövrlərdə mütəxəssislərin diqqətini cəlb etmiş, bu qiymətləndirmə zamanı bir necə istiqamət əsas olaraq götürülmüşdür: siyasi (dövlət və güc atributunu ifadə edən) qiymətləndirmə və dəyər (maddi ekvivalentini) ifadə edən qiymətləndirmə. Deməli ənənəvi olaraq informasiya menecmenti iki faktordan asılıdır:

- 1.Siyasi amillər.
- 2.İqtisadi amillər.

Beləliklə, informasiya menecmentinin qarşıda duran mühüm problemlərindən biri də müasir və obyektiv qiymətləndirmə mexanizmlərinin işlənilməsi hazırlanmasıdır. Akademik Kitabxanalar üçün belə bir qiymətləndirmə strategiyasının tətbiq olunması vacibdir.(4.)

Kitabxana-informasiya fəaliyyətinə yeni texnologiyaların tətbiqi keyfiyyətcə yeni informasiya tutumlu istiqamətlərin meydana gəlməsinə səbəb oldu. Kitabxana təcrübəsində bu istiqamətlərdən biri də elektron-elm hesab edilir. Bibliometriya, informetriya, vebmetriya kimi e-elmə (elmmetriya) ilk mənbəyini kitabxana-informasiya fəaliyyətindən alır, zənginləşir və informasiya cəmiyyətində öz yerini tutur. Bu istiqamətdə Avropa və Amerika kitabxanalarının təcrübəsi diqqətəlayiqdir. Eləcə də, Türkiyə kitabxanalarının bu mövzuda tədqiqatları son dövrlərdə sahəvi mətbuatda tez-tez çap olunur. Bu qabaqcıl təcrübənin öyrənilməsi və Azərbaycan Kitabxanalarının konkret fəaliyyətinə tətbiq olunması mühüm əhəmiyyət kəsb edir.

Müasir kitabxana-informasiya xidmətinə yeni imkanlar yaradan e-elmin (elektron elm) tətbiqi məsələləri də kitabxana mütəxəssislərindən yüksək peşəkarlıq tələb edir. Hal-hazırda kitabxana-informasiya fəaliyyəti göstərən mütəxəssis çoxfunksional bir fəaliyyətin mərkəzində durur. Yüksək peşəkarlıq anlayışı mütəxəssisdən bir neçə dildən istifadə edə bilmək, kompyuter bacarıqlarına malik olmaq, kommunikasiya vasitələrindən istifadə edə bilməklə yanaşı məlumat axtarış sistemlərindən, elmi istiqamətlərdən xəbərdar olmaq və analitik qabiliyyətlərə malik olmaq tələb edir. Bütün bunlar informasiya mühəndisliyi (5.) kontekstində daha geniş məzmun daşıyır və informasiya cəmiyyəti şəraitində xüsusi əhəmiyyət kəsb edir.

Menecmentin təklif olunan konsepsiyası nəinki innovasiyaların kitabxana-informasiya fəaliyyətinə tətbiqini asanlaşdırır, eləcə də, innovativ ideyaların yaradıcısı kimi də çıxış edir. Burada informasiya istehlakı bazarının, oxucu marağının, yeni informasiya məhsulunun modelləşdirilməsi, qlobal informasiya məkanında məzmunlu iştirakın təmin olunması, müxtəlif resurslara müxtəlif vasitələrlə əlçatarlığın təmin olunması, informasiya əmtəəsinin qiymətləndirilməsi, əmtəənin tələbi törətməsi və bir çox digər məsələlər öz əksini tapa bilər.

Bu baxımdan müasir menecmentin informasiya təminatı aktual problem kimi qarşıya çıxır və öz spesifikliyi ilə fərqlənir. Eləcə də Mərkəzi Elmi Kitabxanada informasiya menecmenti sahəsində gündəmə gələn problemlər bilavasitə kitabxana-informasiya fəaliyyətinin qarşısına qoyulan müasir tələblər çərçivəsində öyrənilməlidir.

Yeni informasiya texnologiyalarına keçid bir sıra vacib və mürəkkəb problemlərin həllini qarşıya qoyur. İnformasiya menecmeti prizmasında bu problemləri 5 qrupa ayırmaq olar:

- Maliyyə problemləri
- Normativ-hüquqi təminat problemləri
- Proqram və texniki təminat problemləri
- Dil təminatı problemləri
- İxtisaslı kadr problemləri [4.]

Bu problemlər içərisində dil təminatı problemi Azərbaycan üçün (xüsusilə Elmi Kitabxanaların fəaliyyətində) daha kəskin nəzərə çarpmaqdadır. Menecmentin informasiya təminatında dil problemlərinin müxtəlif “konventor” proqramları vasitəsi ilə həll etmək olursa da, informasiya menecerlərinin geniş dil bacarıqları mühüm göstərici kimi çıxış edir.

Kitabxana və informasiya mərkəzləri kommunikasiya və texniki vasitələri ilə birlikdə ölkənin informasiya infrastrukturunu təşkil edir. O cümlədən cəmiyyətin informasiyalaşması səviyyəsi həmin cəmiyyətin inkişaf səviyyəsindən asılıdır. Ölkənin iqtisadi və sosial inkişafı ənənəvi kitabxana proseslərinin sürətlə avtomatlaşdırılmasını tələb edir. Kitabxana

proseslərinin avtomatlaşdırılması isə, öz növbəsində müasir kitabxana-informasiya texnologiyalarının tətbiqi ilə sıx əlaqədar. Ölkənin informasiya infrastrukturunu sistemində Elmi Kitabxanalar xüsusi çəkiyə malik olmalıdır.

XX əsrin sonlarında CD-ROM texnologiyaları informasiya istehlakçılarının həyatını bir çox istiqamətlərdə dəyişirdi. İstifadəçilər böyük informasiya və xidmət sərbəstliyi qazandılar. Az bir müddətdə böyük informasiya kütləsini toplamaq, emal etmək, ötürmək və mühafizə etmək imkanları yarandı. Belə ki, CD-ROM-larda kataloqlar, biblioqrafik göstəricilər, təsnifat sistemləri, rubrikatorlar və s. buraxılmağa başlandı. İnformasiya daşıyıcısı kimi yeni stereotiplər yarandı. Böyük informasiya massivlərinin əldə olunması və operativ emalı sahəsində XX əsrin böyük nailiyyəti olan şəbəkə mühitinin formalaşması da mühüm rol oynayır. Şəbəkə mühitinin formalaşması kitabxanaların və digər informasiya qurumlarının informasiya əlaqələrinin və mübadiləsinə qlobal informasiya məkanında yeni səviyyəyə qaldırdı və bu işdə xüsusilə lokal və qlobal (İnternet) şəbəkə başlıca yer tutdu.

Bu gün dünyada çoxlu sayda Avtomatlaşdırılmış Kitabxana-İnformasiya Sistemləri (AKİS) mövcuddur. VTLS, İRBİS, Millenium. Follet, Aleph, Ruslan və s. Lakin bu AKİS-lərin hamısı qiymətinə, təyinatına, istifadə edilmə məkanına, işçi yerlərinin sayına, İnternet şəbəkəsinə çıxma imkanına, tammətli informasiyaları əks etdirməsinə, davamlılığına, yeniləşmə tezliyinə, mükəmməlliyinə, müxtəlif dildə olan informasiyaların daxil edilməsinə, yəni müxtəlif əlifbalarda yazmaq imkanına, müxtəlif məlumat bazalarının yaradılması və çoxaldılması sayına və s. xüsusiyyətlərinə görə bir-birlərindən fərqlənirlər. Odurki informasiya menecmenti yaxın zamanlarda öz məzmununu daha da zənginləşdirəcək və cəmiyyətin daha artıq tələbatı ilə qarşılaşacaq.

Ölkə daxilində bibliometrik fəaliyyətin problemlərini öyrənmək, bibliometrik təhlil fəaliyyətini həyata keçirmək, "İmpakt faktor" göstəricilərini müəyyənləşdirmək Elmi Kitabxanaların birbaşa funksiyası olaraq qarşıya çıxır. Bibliometriyaya verilmiş və ümumən qəbul edilmiş tərifin şərhli olaraq qeyd edək ki, "Bibliometriya riyazi və statistik üsulların tətbiqi ilə kitabların, dövrü mətbuatın və digər informasiya yüklü materialların öyrənilməsi metodudur ". Termin ilk dəfə ingilis alimi A.Pricard tərəfindən 1967-ci ildə müəyyənləşdirilmiş və elmi dövriyyəyə daxil edilmişdir. Müasir İnformasiya Kommunikasiya texnologiyalarının tətbiqindən sonra bu fəaliyyət sahəsində xeyli uğurlar və yeniliklər tətbiq olunmuş, elmi araşdırmaların inkişafında əhəmiyyətli rol oynamaqdadır.

Qlobal informasiya məkanına geniş kütlənin əlçatırlığı ilə paralel informasiya kütlələrinin "çirklənməsi" prosesi sürətlə baş verməkdədir. XX əsrin 60-70-ci illərində xüsusi informasiya xidməti zamanı mütəxəssisin məhsuldar zamanını informasiya axtarışına sərf etməməsi məqsədi ilə müxtəlif metodlar tətbiq edilməyə başlandı. Müasir informasiya xidməti müəssisələrinin yaranmasından çox-çox qabaq dünya kitabxanaları ənənəvi kitabxana xidməti ilə yanaşı faktoqrafik və informasiya xidmətini həyata keçirmiş, ilk bibliometrik təhlillər, referativləşdirilmiş məlumat bazaları yaratmış, məlumatın seçilib paylanmasını həyata keçirmişdi. Məqsəd informasiya təminatını sürətli, keyfiyyətli və rəşional həyata keçirmək idi. Xüsusilə, mütəxəssislərə keyfiyyətli informasiya xidmətini həyata keçirmək cəmiyyətin ümumi inkişafını dəstəkləmək kimi qiymətləndirilir, elmi texniki inkişafı sürətləndirmək adlandırılırdı.

AMEA-nın Məhəmməd Füzuli adına Əlyazmalar İnstitutunda kitabxana-informasiya fəaliyyətinin menecmenti bir neçə istiqamətin idarə olunma problemlərini öyrənməlidir.

1. İnstitutun personalına informasiya xidmətinin təşkili informasiya təminatının relevantlığı məsələlərinin mütəmadi öyrənilməsi və təhlili.

2. İnstitutun elmmetrik məlumatlarının toplanması, sistemləşdirilməsi və təhlili.

3. İnstitutun kitabxana-informasiya strukturunun bibliometrik məlumatlarının təhlili və mütəmadi təkmilləşdirilməsi.

Kitabxana-informasiya fəaliyyətində informasiyanın qiymətləndirilməsi problemi bir dünya problemidir. Bu istiqamətdə müxtəlif layihələrin olmasına baxmayaraq hesab edirik ki, akademik müəssisələrin informasiya təminatı tam pulsuz, təmənnası və mütəxəssisin zamanına maksimum qənaət etməklə həyata keçirilməlidir.

- Kitabxananın informasiya fəaliyyətinin idarə olunması və menecmentinin təşəkkülü, inkişafının meyil və əhəmiyyətlərinin ilk dəfə elmi araşdırılması;
- İnformasiyanın idarə olunması və menecmentinin mahiyyəti və məzmununun metodiki - hüquqi əsaslarının elmi şərhinin verilməsi;
- Kitabxanada informasiya menecmentinin kadr təminatı məsələlərinin tədqiqi;
- Kitabxananın idarə olunmasında informasiya texnologiyalarının tətbiqi prosesinin vəziyyəti və təkmilləşdirilməsi yollarının araşdırılması;
- Kitabxananın informasiyalaşdırılmasında menecmentin yerinin müəyyən edilməsi;
- Kitabxananın İKT sahəsindəki strategiyasının informasiya menecmentinin vasitəsi kimi əsaslandırılması;

Akademik kitabxanaların informasiya menecmenti sahəsində fəaliyyətini nəzərdən keçirdikdə aşağıdakı qənaətə və nəticəyə gəlmək olar:

• Kitabxanaşünaslıq şöbəsinin elmi-tədqiqat və elmi-metodiki xidmət sahəsindəki fəaliyyəti yeni mərhələyə-konkret problemlər üzrə elmi araşdırma və metodiki təminat mərhələsinə keçmiş və onun yeni məsafədən məsləhətvermə, kadrların professional hazırlığının yeni tələblərə uyğun yüksəldilməsi və s. perspektiv formaları meydana gəlmişdir.

• Mərkəzi Elmi Kitabxanananın struktur bölmələrinin və ETM kitabxanalarının metodiki təminatı sahəsində kitabxana proseslərinin avtomatlaşdırılmasına və yeni rabitə imkanlarının əldə olunmasına şərait yaranmışdır.

• Bütçə maliyyələşdirilməsi ilə bağlı məsələlərin həlli üçün şöbə marketinq elementlərinin işlənilməsinə davam etdirmişdir.

Bu gün informasiya cəmiyyətinin qurulduğu şəraitdə informasiya menecmentində iqtisadi və rəşional amilləri ön plana keçir. Bütün növ informasiya xidməti prosesləri iqtisadi kateqoriyalarla qiymətləndirilir və menecerlərin iqtisadi bacarıq və vərdişləri əsas götürülür.

Aparılan tədqiqatın nəticəsi olaraq müəyyən olunmuşdur ki, elmi kitabxanalarda informasiya menecmenti sahəsində mütəxəssislərin hazırlanması zamanı iki əhəmiyyətli istiqamət qarşıya çıxır:

1. Müəssisənin funksional idarə olunması.

2. Yeni informasiya xidməti müəssisəsinin (və ya xidmətlərin) yaradılması və fəaliyyətinin təmin edilməsi.

Dünya informasiya bazarının konyukturunun öyrənilməsi göstərir ki, nə qlobal, nə də lokal informasiya şəbəkələrinin yaradılmasında güclü maraqlı tərəflərin iştirakı olmadan uğur qazanmaq mümkün deyil. Göründüyü kimi, müasir tələbləri ödəyəcək informasiya xidməti müəssisəsini geniş mənada həyata keçirmək son dərəcə çətin və mürəkkəbdir. Bəlkə də elə bu səbəbdəndir ki, dünyada sözün əsl mənasında geniş profilli informasiya xidməti göstərə biləcək müəssisə sayca göstərə biləcək rəqəmi yetərinə çox azdır.

ƏDƏBİYYAT

1. Xələfov, A. Kitabxanaşünaslığa giriş: Dərslik. III hissə. Kitabxana işi haqqında təlim.-Bakı, 2003.- 284 s.
2. İsmayılov Xəlil İsmayıl oğlu: Kitabxana işinin təşkili və idarə edilməsi Bakı, 2009-97 S .
3. Библиотечный менеджмент: дидактическое пособие / М-во культуры РФ; Моск. гос. ун-т культуры и искусств; Под общ. ред. В.К. Ключева (отв. за выпуск) и И.М. Сусловой. - М.: Профиздат; Изд-во Моск. гос. ун-та культуры и искусств, 2001.- 208 с. -
http://www.library.ru/1/kb/articles/kluev/4/32_bibliot.pdf
4. Kazimi P.,Abdullayeva A., Ismayilov N. Scientometric analysis of document flow in library science of azerbaijan (2014-2018) Norwegian journal of development of the international science,2020,№45-2, s.66-70.
<https://elibrary.ru/item.asp?id=43844956>
5. Halyna B,Valentina M, Kateryna P, Kazimi P. Project and innovation activity of libraries. International Workshop IT Project Management 2020. Educational and recreational camp of Lviv Polytechnic National University "Polytechnic-2", Slavsko, Lviv region, Ukraine. 18-20 fevral. <http://ceur-ws.org/Vol-2565/paper6.pdf>

DIYARBAKIR
26 - 27 ARALIK 2020

TÜRKİYE’ DE KORNO ALANINDA YAZILMIŞ LİSANSÜSTÜ TEZLERİN İNCELENMESİ

Koray AY

Dokuz Eylül Üniversitesi korayay_56@hotmail.com- 0000-0003-0841-3232

Dr.Öğr.Üyesi Bahadır ÇOKAMAY

Çanakkale Onsekiz Mart Üniversitesi bahadir.cokamay@comu.edu.tr- 0000-0001-5143-574X

ÖZET

Türkiye’de bilimsel, sanatsal, kültürel ve teknolojik gelişmelerin arttırılmasında üniversitelerin rolü büyüktür. Özellikle sanatın akademik platforma taşınması bu gelişmelerin önemli ayağını oluşturur. Güzel Sanatlar Fakülteleri ve Eğitim Fakültelerinin müzik ana sanat/bilim dalları ve konservatuvarlar, müzik alanındaki akademik eğitimin kurumsal çatı altında teorik ve uygulamalı bir şekilde yapılmasını sağlar. Özellikle bu kurumlarda çalgı üzerine verilen profesyonel eğitimin lisansüstü eğitim ile de pekiştirilmesi, nitelikli düzeyde çalgı icracıları yetiştirilmesinin yanında çalgı üzerine bilimsel çalışmalar yapılmasını da sağlayacaktır. Bu anlamda çalgı üzerine yapılan lisansüstü çalışmaların arttırılması, doğru orantılı bir şekilde çalgı eğitimini de arttıracaktır. Özellikle konservatuvarlarda eğitimi verilen bir çalgı olan korno, akademik anlamda lisans ve lisansüstü düzeyde eğitimi verilen bir çalgıdır. Senfonik müzikte önemli bir üflemeli çalgı olan korno alanında yapılan çalışmaların az sayıda olduğu, yapılan araştırma neticesinde tespit edilmiştir. Bu çalışmaların az sayıda olmasının sebebi olarak korno icracılarının lisans sonrası eğitimlerine devam etmeyip, senfoni, opera-bale ve oda orkestralarında kariyerlerine devam etme isteği görülebilir. Korno alanındaki bilimsel çalışmaların önemli bir bölümü lisansüstü tez çalışmalarıdır. Bu çalışmada da geçmişten günümüze Türkiye’de korno alanında yazılmış lisansüstü tezler incelenmiştir. Yapılan bu çalışmayla, korno alanında çalışacaklara genel bir bilginin verilmesi ve yoğunlukla hangi konu başlıklarında çalışmalar yapıldığının anlatılması amaçlanmıştır. Çalışma için Yüksek Öğretim Kurulu Tez Merkezindeki yüksek lisans, doktora ve sanatta yeterlik tezleri araştırılmış ve korno alanındaki lisansüstü tezler belirlenmiştir. Tezlerin belirlenmesinde ve belirlenen tezlerin sınıflandırılmasında nitel araştırma yöntem ve tekniklerinden faydalanılmıştır. Yapılan çalışmada, Yüksek Öğretim Kurulu Tez Merkezinde erişime açık 12 ve erişime kapalı 3 olmak üzere toplamda 15 tez üzerinde inceleme yapılmıştır. Yapılan incelemeler sonucunda ortaya çıkan verilerin çözümlenmesinde frekans (f) ve yüzde (%) değerlerinden yararlanılmış olup sonuçlar tablolarda gösterilmiştir. Yapılan bu çalışmanın korno çalgısı alanındaki icracı ve araştırmacılara kaynak oluşturacağı ve konu seçiminde yardımcı olması bakımından önemli sayılabileceği değerlendirilmektedir.

Anahtar Kelimeler: Korno, Lisansüstü, Akademik Tez

1. GİRİŞ

Tarih boyunca insanoğlu, anlama, kontrol altına alma ve ihtiyaçlarını karşılama gibi olgulara cevap arayarak yaşamlarını sürdürmüşlerdir. Bu olgularla beraber bilimsel araştırma süreci de başlamıştır. Bilimsel araştırma, gözlem ve deney sonucunda kendi alanına giren konuları açıklamayı ve saptamayı amaçlar. Araştırılması yapılacak konunun bilime olan katkısı, bir amaca ve soruna yönelik çözümlerin bulunmasını sağlayan, bir düzen ve aşamalar dahilinde yapılan çalışmalardır. Bilim ve araştırma, birbirleriyle yakından ilişkili kavramlardır. Araştırma, bilginin üretilmesine, gelişmesine ve oluşmasına olanak sağlamaktadır (Kaptan, 1991). Araştırmada izlenecek yol ne kadar bilimsel olursa, bilgi ve sonuç da o kadar gerçekçi olacaktır.

Araştırma, bir problem ya da problemlerin mantık çerçevesinde sistematik olarak araştırılmasıdır. Araştırmanın sistematik ve mantık çerçevesinde olması, bilginin toplanmasına, yorumlanmasına ve araştırma deseninin oluşturmasına olanak sağlar. Böylelikle araştırmacı, yaptığı araştırmada bilinmeyenleri ortaya çıkarma, tanımlama ve bazı sonuçlara ulaşmada kolaylıklar ve gerçekçilik sağlamış olur. Araştırmanın konusu, kendine özgün, güncel, konu ile kuramlarca anlamlı ve araştırılabilir olmalıdır.

Müzik, insanoğlu için farklı anlamlar içeren, bir toplumun sosyal hayatının şekillenmesi, kültürel değerlerinin yayılması ve estetik değerler taşıyan bir sanat türüdür. Müziğin, bireylerin kimliklerini yaratma ve yaygınlaştırma süreçlerinde önemli bir rolü vardır. Müzik, insan yaşamında her zaman olan bir olgudur (Çilden, 2001). Bireyin yaşamı boyunca müzikten etkilenmesiyle birlikte bir ilişki içerisine dönüşür, çeşitlenir ve zenginleşerek yaşamı boyunca sürer gider (Say, 2001). Müzik insanoğluna neşe, mutluluk, huzur, güçlülük, durgunluk bazen de keder veren ve aynı zamanda toplum için birleştirici bir bağdır (Göncü, 2001).

Müzik sanatı, her çağda ve kültürde tarih boyunca tarihin akışı içerisinde hayal ve düşünce gücünü uyarmış olup, kendine has bir üslup ve toplumun gereksimlerinden doğan bir anlatım yolu bulmuştur (İlyasoğlu, 2003). Tarih öncesi çağlarda bu anlatım yolu, sesin bir boru ile haberleşmek amacıyla kullanılmasıyla beraber bakır üflemler enstrümanların doğuşuna sebep olmuştur. Müzik, eğitim ve kültür bakımından değişken, gelişken ve dönüşken bir özelliğe sahiptir. Müzik, toplumu besleyen yaşam ve kültür damarlarından biridir. Müzik eğitimi, bu damarı açan, büyüten, genişleten, işleten ve geliştiren bir süreç olmuştur. Müzik kültürü ise toplumların kendine has kültürel özüdür (Uçan, 1997).

Korno, ilk çağlardan günümüze kadar çeşitli evrenlerden geçerek gelişimini tamamlamış bakır üflemler bir çalgıdır. Yapılan antik bulgular sonucunda M.Ö. 6. yüzyıla dayandığı düşünülen ve ilkel hali ile haberleşme amacıyla kullanılan ancak zaman ile evrimini tamamlayan korno, günümüzde ise orkestralarda oldukça etkin kullanılan bir çalgıdır. Kornonun günümüzdeki halini alması, bakırın işlenmeye başlanmasıyla olduğu düşünülebilir. Böylelikle hayvan boynuzu şekli yerine, taşınması kolay daha fazla sesin elde edildiği ve sarmal yapıda bir çalgı olmuştur (Çokamay, 2016). O dönemdeki farklı şekil ve boyutlarda olan kornolar, genel olarak askeri, törensel ve işaret veren bir çalgı olarak kullanılmıştır (Ay, 2016).

İlerleyen dönemlerde kornonun yapısında ve boyutunda çeşitli değişiklikler yapılmaya başlandı. “*Cor de Chasse*” adında, halka şeklinde ve taşınması kolay bir çalgı Fransızlar tarafından yapıldı. Bu yüzden kornonun müzik tarihindeki adı “*French Horn*” olarak kullanılır. Fransızların yaptığı Re tonundaki doğal korno, herhangi bir ventil (perde) sisteminin olmadığı ve seslerin çeşitli boyutlarda boruların değiştirilmesi ile doğal harmonik seslerin elde edildiği bir çalgıydı. Korno ilk olarak, 1664 yılında J.B. Lully’nin komik operasında orkestrada kullanılmıştır. O dönemde korno için yazılan partiler doğal korno için yazılmıştır. Daha sonra kornonun boru uzunluğunun değiştirilmesi ile birlikte farklı tonlarda doğal kornolar elde edilmeye başlandı. Bu çalgıların en büyük sorunu yüksek ses elde edilmesiydi. Bu yüzden kalak kısmına pamuktan yapılan bir tıkaç kullanılarak ses gürlüğünde azaltmaya gidildi. Doğuşkan seslerin elde edildiği doğal kornolar, “*hand-stopping*” (elin kalak içinde açılıp kapanması) tekniği ile birlikte artık kromatik bir çalgı haline geldi. Ventil sisteminin eklenmesiyle birlikte doğal kornodaki icra güçlükleri belli oranda azalmıştır. Kornolarda ventil sisteminin daha da geliştirilmesi ile birlikte çeşitli yapısal evrelerden geçerek günümüzdeki halini almıştır. Günümüzde yaklaşık üç buçuk oktav ses aralığına sahip olan korno, oda müziği topluluklarında ve senfoni orkestralarında solo ve eşlik çalgısı olarak sıkça kullanılmaktadır.

1.1. Araştırmanın Problem Cümlesi

Araştırmanın problem cümlesi, “Türkiye’ de Korno Alanında Yazılmış Lisansüstü Tezler nelerdir?” olarak belirlenmiştir. Bu kapsamda da problemin araştırılmasına yönelik alt problemleri oluşturulmuştur.

1.2. Araştırmanın Alt Problemleri

Ülkemizde 1997 - 2020 yılları arasında korno alanında yapılmış lisansüstü çalışmaların incelenmesi yapılan araştırmanın alt problemleri şu şekilde oluşturulmuştur:

1. Araştırmanın tez türlerine göre dağılımı nasıldır?
2. Araştırmanın yıllara göre dağılımı nasıldır?
3. Araştırmaların enstitü ve üniversitelere göre dağılımı nasıldır?
4. Araştırmaların konu dağılımı nasıldır?

1.3. Araştırmanın Amacı

Araştırmanın amacı, korno alanında yapılmış lisansüstü çalışmaların literatür taraması yapılarak farklı başlıklar halinde belirlenmesidir. Korno alanında araştırma yapacak olan araştırmacılar için, konu seçiminde, literatür araştırmasında ve hangi konularda çalışma yapacağını tespit etmek için bu çalışmanın önemli olduğu düşünülmektedir.

2. YÖNTEM

Türkiye’ de korno alanında yapılmış lisansüstü tezleri incelemeyi amaçlayan araştırma, nitel araştırma yöntemlerinden döküman analiz modelindedir. Araştırmanın verileri, Yüksek Öğretim Tez Merkezinden korno ile ilgili olan 15 yüksek lisans ve sanatta yeterlilik tezinden oluşmaktadır. Araştırma verilerine döküman analizi ile erişilmiş olup erişilen verilere de içerik analizi tekniği uygulanmıştır. Elde edilen verilerin çözümlenmesinde frekans (f) ve yüzde (%) değerlerinden yararlanılmıştır.

3. BULGULAR

Bu bölümde 1997 ile 2020 yılları arasında Yükseköğretim Tez Merkezi’ne kayıtlı, korno ile ilgili yazılan anahtar kelimesi sonucunda ortaya çıkan tezlerin bulguları ve sonuçlarına yer verilmektedir.

3.1. Türkiye’ de Korno Alanında Yazılmış Lisansüstü Tezlerin Türlerine Göre Dağılımı

Çizelge 1. Korno Alanında Yazılmış Tezlerin Türlerine Göre Dağılımı

TEZ TÜRÜ	f	%
YÜKSEK LİSANS	11	73,33
DOKTORA	0	0,00
SANATTA YETERLİLİK	4	26,67
TOPLAM	15	100

Çizelge 1’ de görüldüğü gibi korno alanında yazılmış toplam 15 lisansüstü tezin %73,33’ü yüksek lisans tezlerinden ve %26,67’si ise sanatta yeterlilik tezlerinden oluşmaktadır. Alanda doktora programı ile ilgili herhangi bir çalışma yapılmamıştır. Yapılan çalışmaların büyük çoğunluğunun yüksek lisans tezlerinden oluştuğu ve sanatta yeterlilik tezlerinin oldukça az sayıda olduğu görülmüştür.

3.2. Türkiye’de Korno Alanında Yazılmış Lisansüstü Tezlerin Yıllara Göre Dağılımı

Çizelge 2. Korno Alanında Yazılmış Tezlerin Yıllara Göre Dağılımı

YIL	YÜKSEK LİSANS		DOKTORA		SANATTA YETERLİK		TOPLAM	
	f	%	f	%	f	%	f	%
2019	2	18,18	0	-	0	0	2	13,33
2018	1	9,09	0	-	0	0	1	6,67
2016	2	18,18	0	-	1	25	3	20,00
2014	0	0,00	0	-	1	25	1	6,67
2013	0	0,00	0	-	1	25	1	6,67
2011	1	9,09	0	-	0	0	1	6,67
2010	1	9,09	0	-	0	0	1	6,67
2006	1	9,09	0	-	0	0	1	6,67
2003	1	9,09	0	-	1	25	2	13,33
2002	1	9,09	0	-	0	0	1	6,67
1997	1	9,09	0	-	0	0	1	6,67
TOPLAM	11	100	0	100	4	100	15	100

Çizelge 2’ye bakıldığında; 1997, 2002, 2006, 2010, 2011, 2013, 2014 ve 2018 yıllarında %6,67 oranla en az sayıda (1’er) çalışma yapıldığı, 2003 ve 2019 yıllarında %13,33 oranla 2’şer çalışmanın yapıldığı ve 2016 yılında %20,00 ile en fazla oranda 3 çalışmanın tamamlandığı görülmüştür.

Çizelge 2’de 9 farklı yılda korno üzerine yüksek lisans tezinin yapıldığı görülmektedir. Korno üzerine ilk yüksek lisans tezi 1997 yılında yapılmış olup son olarak yapılmış olan yüksek lisans tezinde 2019 yılında yapılmıştır. Korno üzerine en fazla yüksek lisans tezi çalışması 2016 ile 2019 yıllarında %18,18 oranla 2’şer defa yapılmıştır. 1997, 2002, 2003, 2006, 2010, 2011 ve 2018 yıllarında %9,09 oranla 1’er defa yüksek lisans tez çalışması yapılmıştır.

Çizelge 2’de 4 farklı yılda korno üzerine sanatta yeterlilik tezinin yapıldığı görülmektedir. Korno üzerine ilk sanatta yeterlilik tezi 2003 yılında yapılmıştır. Yapılan analize göre 2003, 2013, 2014 ve 2016 yıllarında %25,00 oranla 1’er defa çalışma yapılmıştır.

3.3. Türkiye’ de Korno Alanında Yazılmış Lisansüstü Tezlerin Enstitülere Göre Dağılımı

Çizelge 3. Korno Alanında Yazılmış Tezlerin Enstitülere Göre Dağılımı

ENSTİTÜ	YÜKSEK LİSANS		DOKTORA		SANATTA YETERLİK		TOPLAM	
	f	%	f	%	f	%	f	%
GÜZEL SANATLAR	3	27,27	-	-	1	25	4	26,67
SOSYAL BİLİMLER	8	72,73	-	-	3	75	11	73,33
TOPLAM	11	100	0	100	4	100	15	100

Çizelge 3’e bakıldığında; Korno alanında yazılmış lisansüstü tezlerin %73,33’ünün sosyal bilimler enstitüsünde ve %26,67’sinin de güzel sanatlar enstitüsünde yapıldığı görülmüştür. Yapılan çalışmalarda yüksek lisans tezlerinin %72,23’nün sosyal bilimler enstitüsünde yapıldığı ve %27,27’sinin de güzel sanatlar enstitüsünde yapıldığı belirlenmiştir. Sanatta yeterlilik tezlerine bakıldığında ise % 75’nin sosyal bilimler enstitüsünde ve %25’nin de güzel sanatlar enstitüsünde yapıldığı belirlenmiştir.

3.4. Türkiye’ de Korno Alanında Yazılmış Lisansüstü Tezlerin Üniversitelere Göre Dağılımı

Çizelge 4. Korno Alanında Yazılmış Tezlerin Üniversitelere Göre Dağılımı

ÜNİVERSİTE	YÜKSEK LİSANS		DOKTORA		SANATTA YETERLİK		TOPLAM	
	f	%	f	%	f	%	f	%
BAŞKENT ÜNİVERSİTESİ	1	9,09	-	-	0	0	1	6,67
DOKUZ EYLÜL ÜNİVERSİTESİ	2	18,18	-	-	1	25	3	20
AFYON KOCATEPE ÜNİVERSİTESİ	1	9,09	-	-	-	-	1	6,67
HACETTEPE ÜNİVERSİTESİ	2	18,18	-	-	-	-	2	13,33
İSTANBUL ÜNİVERSİTESİ	1	9,09	-	-	1	25	2	13,33
MİMAR SİNAN GÜZEL SANATLAR ÜNİVERSİTESİ	2	18,18	-	-	1	25	3	20
TRAKYA ÜNİVERSİTESİ	2	18,18	-	-	1	25	3	20
TOPLAM	11	100	0	100	4	100	15	100

Korno alanında yapılan tezlerin bağlı oldukları üniversitelerin verildiği çizelge 4’de de görüldüğü gibi, bu alan ile ilgili yapılan 15 lisansüstü tezin 7 üniversite bünyesinde gerçekleştiği görülmektedir. Yapılan lisansüstü tezler arasında en fazla orana sahip üniversiteler, %20’lik oran ile Dokuz Eylül Üniversitesi, Mimar Sinan Güzel Sanatlar Üniversitesi ve Trakya Üniversitesi’dir. Hacettepe Üniversitesi ve İstanbul Üniversitesinde %13,33 oranla 2’şer lisansüstü tez çalışmasının yapıldığı belirlenmiştir.

3.4. Türkiye’ de Korno Alanında Yazılmış Lisansüstü Tezlerin Konularına Göre Dağılımı

Yüksek Öğretim Tez Merkezinden korno ile ilgili olan 15 yüksek lisans ve sanatta yeterlik tezlerinin konuları aşağıda sunulmuştur;

1. Reinhold Glière’in 'Op. 91 Korno Konçertosu' ve 'Op. 35 Korno ve Piyano İçin 4 Parça' adlı eserlerinin müzikal analizi ve çalışma yöntemleri
2. Paul Hindemith korno sonatı ve teknik zorluklarının incelenmesi
3. Richard Strauss'un eserlerinde korno; 1 No'lu Op.11 ve 2 No'lu korno konçertolarının teknik ve müzikal analizi
4. Brahms'ın eserlerinde Korno; Op.40 keman, piyano, korno üçlüsünün teknik ve müzikal açıdan analizi
5. Türk bestecilerin senfonik eserlerindeki korno sololarının incelenmesi
6. Luigi Cherubini'nin yazdığı 2. korno sonatının form ve icra açısından incelenmesi
7. Mozart'ın kv 495 no'lu mi bemol majör korno konçertosu’ nun müzikal analizi ve korno tekniği açısından incelenmesi
8. Beethoven senfonilerinden seçilmiş önemli korno sololarının incelenmesi ve icra kalitesini arttırmaya yönelik çalışma teknikleri
9. Başlangıç düzeyi korno eğitiminde sorunlara ilişkin eğitimcilerin görüşleri
10. Giovanni Ponto'nun 6 no’ lu korno konçertosu’ nun form-analiz ve icra yönünden incelenmesi
11. Kornonun tarihsel gelişimi ve W.A.Mozart'ın K.v. 495 4 no’ lu Korno konçertosunun incelenmesi
12. Klasik ve romantik dönemin başlıca 3 oda müziği yapıtında kornonun kullanılış özellikleri (Mozart'ın Kv.407, Beethoven'in Op. 20 nolu yedilisi, Brahms'ın Op. 40 nolu üçlüsü)
13. Korno eğitimi üzerine bir inceleme
14. Kornonun gelişimi ve müzikteki yeri
15. Korno’nun tarihsel gelişimi üzerine bir inceleme

Çizelge 5. Korno Alanında Yazılmış Tezlerin Konularına Göre Dağılımı

KONULAR	f	%
ESER İNCELEME	10	66,67
EĞİTİM	2	13,33
TARİHSEL İNCELEME	2	13,33
TARİHSEL VE ESER İNCELEME	1	6,67
TOPLAM	15	100

Çizelge 5’de belirtildiği gibi korno alanında yapılan lisansüstü çalışmaların %66,67’si eser inceleme konusu üzerine yapılmıştır. Eğitim ve tarihsel inceleme üzerine yapılan çalışmaların oranı 13,33 ve tarihsel ve eser inceleme üzerine yapılan çalışmaların oranı da %6,67 olarak belirlenmiştir. Korno alanında yazılmış lisansüstü tezlerin konu dağılımında çalışmaların büyük oranının eser inceleme üzerine olduğu belirlenmiştir.

4. SONUÇLAR VE ÖNERİLER

Bu bölümde, araştırmalardan elde edilen bulgular değerlendirilerek, sonuçlara ve önerilere yer verilmiştir.

Yapılan araştırma neticesinde, Türkiye’ de korno alanında yapılan bilimsel çalışmaların çoğunluğu lisansüstü tezlerden oluşmakta olup az çalışmanın olması da göze çarpmaktadır. 1997 ile 2020 yılları arasında Yükseköğretim Tez Merkezi’ne kayıtlı korno alanında 15 lisansüstü tez çalışmasının olduğu belirlenmiştir. Bu lisansüstü tezlerin 11 yüksek lisans ve 4 sanatta yeterlilik tezleri olarak tespit edilmiştir. Araştırma elde edilen bulgular, korno üzerine yapılan çalışmalarda yüksek lisans tezlerinin yoğun olduğunu göstermektedir.

Lisansüstü çalışmaların yıllara göre dağılımında ise korno üzerine yapılan en fazla çalışmalar 2016 yılında yapıldığı belirlenmiştir. Korno üzerine yapılan lisansüstü çalışmaların enstitülere göre dağılımında sosyal bilimler enstitüsünde yoğunlaşmıştır. 11 tez ile ilk sırayı alan sosyal bilimler enstitüsünü 4 tez ile güzel sanatlar enstitüsü takip etmektedir. Lisansüstü çalışmalar 7 farklı üniversitede çalışılmıştır. Dokuz Eylül Üniversitesi, Mimar Sinan Güzel Sanatlar Üniversitesi ve Trakya Üniversitesi 3’er lisansüstü tez çalışması ile en fazla çalışmanın yapıldığı üniversitelerdir. Korno üzerine yapılan lisansüstü çalışmaların konu dağılımında 4 farklı konu üzerine çalışıldığı belirlenmiştir.

Sınırlı sayıda olan lisansüstü çalışmaların artırılmasının müzik eğitimi ve çalgı eğitimi açısından önemli olduğu düşünülmektedir. Ayrıca, erişime kapalı 3 lisansüstü tezin erişime açık hale getirilmesi, araştırma yapacak olan araştırmacılar için birer kaynak olacağı düşünülmektedir.

5. KAYNAKÇA

Ay, K. *Brahms'ın Eserlerinde Korno; Op.40 Keman, Piyano, Korno Üçlüsünün Teknik ve Müzikal Açısından Analizi*. Yüksek Lisans Tezi. Dokuz Eylül Üniversitesi Güzel Sanatlar Enstitüsü İzmir, 2016.

Çokamay, B. *Türk Bestecilerin Senfonik Eserlerindeki Korno Sololarının İncelenmesi*. Sanatta Yeterlilik Tezi. Trakya Üniversitesi Sosyal Bilimler Enstitüsü. Edirne, 2016.

Çilden, Ş. *Müzik, çocuk gelişimi ve öğrenme*. Gazi Eğitim Fakültesi Dergisi. Ankara, 2001

Göncü, İ. *4-6 yaş anaokulu çocuklarına uygulanan müzik eğitiminin müziksel ses ve işitsel algı gelişimlerine etkileri*. Doktora Tezi. Gazi Üniversitesi Fen Bilimleri Enstitüsü. Ankara, 2002

İlyasoğlu, E. *Zaman İçinde Müzik*. Yapı Kredi Yayınları. İstanbul, 2003.

Kaptan, S. *Bilimsel Araştırma ve İstatistik Teknikleri*. Tekışık, Web Ofset. Ankara, 1991

Say, A. *Müziğin kitabı*. Müzik Ansiklopedisi Yayınları. Ankara, 2001.

Uçan, A. *Müzik Eğitimi: Temel Kavramlar-İlkeler-Yaklaşımlar*. Ankara, 1997.



KORNO EĞİTİMİNE YÖNELİK ÖRNEK BİR ETÜT ANALİZİ

Dr. Öğr. Üyesi Bahadır ÇOKAMAY

Çanakkale Onsekiz Mart Üniversitesi

bahadir.cokamay@comu.edu.tr- 0000-0001-5143-574X

Koray AY

Dokuz Eylül Üniversitesi

korayay_56@hotmail.com- 0000-0003-0841-3232

ÖZET

Türkiye'deki devlet konservatuvarlarının müzik alanında en temel amaçlarından birisi profesyonel anlamda bilim ve sanat insanı yetiştirmektir. Bu amaç doğrultusunda çalgı, müzikoloji, müzik teorisi, kompozisyon ve orkestra şefliği gibi bir çok alt başlığa sahip olan müzik alanının önemli bir bölümünü çalgı ve çalgı eğitimi oluşturur. Çalgı eğitimi, çalgı çalma eyleminin yapılması için uygulanan metot ve yöntemlerin bir bölümü ya da tamamı olarak tanımlanabilir. Senfonik müzikte önemli bir yere sahip olan korno da, konservatuvarların ilgili birimlerinde eğitimi verilen bir çalgıdır. Akademik anlamda tercihen ortaokul veya lise düzeyinde eğitimine başlanan korno çalgısı, lisans eğitimiyle devam eder. Lisansüstü eğitim ise bu devamlılığın (zorunlu olmasa da) gerekli bir aşamasıdır. Bu süreçte diğer çalgı öğrencilerinden beklendiği gibi korno eğitimi alan öğrencilerinden de, çeşitli egzersiz, etüt ve eserleri bilinçli bir şekilde analiz etmesi, çalması ve yorumlaması beklenir. Çalgı eğitiminin bir parçası olarak etütler çalgı tekniğinin geliştirilmesine yardımcı olur ve öğrencinin profesyonel kariyerinde gerekli teknik müzikal donanımlarını sağlar. Etüt aynı zamanda eğitsel bir materyal olmanın da üzerine çıkar nitelikte icracıya müzikal yorumculuk özelliğini kazandırmaya yarayan bir türdür. Bu çalışmada zamanın Paris Konservatuarı korno öğretmeni Maxime Alphonse (1880-1930)'un korno için yazdığı altı etüt kitabının ikincisinden seçilen 24 no'lu etüdün teknik özellikleri, form ve armonik yapısı ve icra gelişimi bakımından katkıları analiz edilmiştir. Araştırmaya konu olan etüdün, betimsel bir yaklaşım kullanılarak, içerik analizi metoduyla analizi yapılmıştır. Sonuç olarak üç ölçüden oluşan ritmik bir motifin on yedi defa farklı seslerde tekrarlandığı etüdün dil, bağ, artikülasyon, aralık ve kromatik yapılardan oluştuğu ve bu etüdü çalışacak icracının dil ve dudak tekniği açısından kazanımlar sağlayacağı değerlendirilmiştir. Yapılan çalışmanın korno eğitiminde kullanılan etütlerin icrasında dikkat edilmesi gereken hususların daha ayrıntılı incelenmesini etkileyeceği ve bundan sonra bu alanda yapılacak çalışmalara örnek olacağı düşünülmektedir.

Anahtar Kelimeler: Etüt, Etüt Analizi, Maxime Alphonse, Korno, Korno Eğitimi

1. GİRİŞ

Etüt, önemli bir müzikal materyal olarak, çalgı eğitiminin her aşamasında kullanılan bir türdür. Çalgı eğitimi alan bireyin, çalgısına yönelik teknik beceri ve davranışları kazandıran etüt, müzik literatüründe aynı zamanda bir müzik formu olarak da bilinmekte, ünlü bestecilerin ilgi duyduğu bir yapıt olarak karşımıza çıkmaktadır (Chopin op. 10 ve op.25 piyano etütleri, Liszt Piyano Etütleri gibi). Müzik bilgisinin gelişmesinde, icrada ustalık kazanılmasında etütlerin büyük yararı vardır. Teknik birtakım zorlukları içermekle birlikte, etütler bunu icracıya hissettirmeyen parçalar olarak görülebilir. İlk etütlerin 15. ve 16. yüzyıllarda org, klavye ve lavta için yazıldığı bilinmektedir. Öğretici nitelikteki bu parçalar o dönemlerde prelüd (prelude), ricercare ya da çeşitlemeler (variations) olarak adlandırılmışlardır (Sözer, 1986: 229). 18.yüzyılda çalgıların gelişimine bağlı olarak icrası güç parçaları niteleyen teknik alıştırmaya parçalarına denenen etüt (Feridunoğlu, 2014: 115), 19.yüzyılda besteciler tarafından konserlerde de çalınan bir tür olarak (konser etüdü) ele alınmıştır. Piyano için Chopin, Debussy, Scriabin, Rachmaninov ve Liszt'in, keman için Paganini'nin, çello için Popper'in konser etütleri vardır. geçen süreçte günümüzdeki halini almıştır. Etüt günümüzdeki haline bu süreçlerden geçerek gelmiş ve ağırlıklı olarak tekniği geliştiren yöntemli çalışma yapıtı olarak kullanılmaktadır. Say, etüd; *“Müzik eğitiminde belirli zorlukları aşmak üzere hazırlanmış olan çalışma parçası”* olarak tanımlamıştır.

“Etüd (Etüt), ileri teknik düzeye özgü, müzikal değeri yüksek alıştırmaya parçasıdır. Seslendiricinin etütlerden yararlanarak teknik zorlukları aşması öngörülür” (Say, 2001: 249).

Etütlerin belli bir formu olmayıp kendi başına bir türdür. Genelde iki ya da üç bölümlü şarkı formunda yazıldığı görülse de, çoğunlukla serbest forma dayalı yazılmıştır.

Bakır üfleli çalgılar ailesinden olan korno çalgısının eğitiminde de etüt çalışmaları önemli bir yer tutar. Bakır çalgılar ailesinin bir üyesi olan korno, sıkı sarmal yapısıyla uzunluğu yaklaşık 3.5-4 metre civarındadır. Ucuna takılan ve *ağızlık* adı verilen bir aparata üflenen hava ile çalınan korno, doğal armonik seslerden oluşan sesler dışında kromatik sesleri de üzerinde bulunan üç adet ventil aracılığıyla çalabilmektedir. Ses rengindeki özel tını sayesinde senfoni orkestralarının vazgeçilmez çalgısı olan korno, icra bakımından da en güçlü çalgılardan biri olarak gösterilir. Bu güçlük karşısında icracı çalgısı ile her gün düzenli olarak belli egzersizleri yapmak zorunda olup etütler sayesinde dudak kondisyonu ve hakimiyeti kazanır. İcracının düzeyine uygun egzersiz ve etüt çalışmaları yapması, icra tekniğinin gelişimi açısından önemlidir. Buradan hareketle çalgı eğitimi sürecinin önemli bir parçası olan etüt kavramı, her çalgı eğitimcisinin öğrencisine teknik düzeyine uygun olarak verilmeli, öğrencinin bir sonraki çalışmalarına fayda sağlamalıdır. Bu çalışmada korno eğitimine yönelik Maxime Alphonse 2. Korno Metodundan seçilen 24 no'lu etüdün analiz edilerek, korno eğitiminde hangi boyutlarda kullanılabileceği, hangi tür teknik davranışları öğrenciye kazandırdığı değerlendirilmiştir.

AMAÇ

Yapılan bu çalışma ile, çalgı eğitiminin temel unsurlarından olan etüt kavramının önemine dikkat çekilmesi, bu alanda çalışma yapacaklara analitik bakış açısıyla farklı boyutlarda düşünme önerileri getirilmesi ve korno çalgısında çalışma yapan eğitimci ve öğrencilere örnek bir model olması amaçlanmıştır.

YÖNTEM

Araştırma Modeli

Araştırma için seçilen Maxime Alphonse 2. Korno Metodunun 24 no'lu etüdünün içerik analizi yapılarak, etüdü oluşturan yapısal özellikler ve dinamikler belirlenmiş, etüdün korno icrası bakımından hangi teknik özelliklere sahip olduğu tespit edilmiştir.

Bu araştırmada, literatür taraması ve betimsel analiz yöntemleri birlikte kullanılmıştır. Araştırma öncesinde konu ile ilgili literatür taraması yapılmış, bu kapsamda incelenmek üzere Maxime Alphonse 2.Korno Metodunun 24 no'lu etüdü seçilerek etüdün korno icrası bakımından getirdiği bir takım müzikal davranışlar tanımlanmış ve de elde edilen sonuçlar sunulmuştur.

Evren ve Örneklem

Bu araştırmanın evrenini; Maxime Alphonse Korno Metotları, örneklemine ise Maxime Alphonse 2. Korno Metodunun 24 no'lu etüdü oluşturmaktadır.

Verilerin Toplanması ve Analizi

Araştırmada hedeflenen verilere literatür taraması yapılarak içerik analizi yöntemi kullanılarak ulaşılmıştır. Araştırmaya konu olan Maxime Alphonse 2.Korno Metodunun içindeki etütler incelenerek, korno icra tekniklerini üst düzeyde gösteren ve müzikal bir etüt olan 24 no'lu etüt seçilmiştir. Etüdün analizi sonucu oluşan veriler çeşitli yönleriyle sunulmuştur.

2. BULGULAR VE YORUMLAR

Fenmen, çalınacak etüdün teknik içeriği bakımından, öncesinde çalışılmış ya da çalışılması gereken egzersizlerle ilgili olmasına değinmiş ayrıca bireyin çalıştığı etüdün hangi güçlükleri yenmek amacıyla yazıldığını bilmesi gerekli olduğunu söylemiştir. (1991: 28). Fenmen'in de bahsettiklerine atfen, bir etüdün çalışan öğrenci için faydalı olup olmadığı, hangi teknik sorunlara çözüm getirdiği gibi sorulara cevap aranması amacıyla etüt analizinin önemi bir kez daha öne çıkmaktadır.

Genelde bakır çalgılar, özelde korno çalgısı, icra bakımından oldukça zor çalgılar olarak kabul edilir. Ses hakimiyeti, entonasyon, dudak tekniği, nefes tekniği, duruş (posture) gibi kavramlar aynı zamanda birer faktör olarak da korno icrasının (doğal olarak yorumlamanın da) temelini oluşturur. Bütün bu faktörlerin aynı anda düşünülmesi ve uygulanması korno icracısı için oldukça zordur. Bu faktörlerin zorlayıcı yanlarının en aza indirilmesi ve icranın daha iyi bir düzeye getirilmesi için analiz yapılması kaçınılmazdır. Çalınacak eser ya da etüdün analiz yapılması ile icraya bağlı stratejiler üretmek, anlık ama süreklilik arz eden çözümler sunmak, analizin bir anlamda olumlu sonuçları olarak görülebilir.

Yapılan literatür taramasında çeşitli çalgılar için etüt analizi ve modelleri ile ilgili bir çok araştırma ve çalışma tespit edilse de korno çalgısı için herhangi bir etüt analizine rastlanmamıştır. Çalışmanın Türkiye'de ilk olması, çalışmayı bu anlamıyla önemle kılmakta, daha sonra aynı alanda çalışma yapacaklara ışık tutacağı değerlendirilmektedir.

Görsel 1: Maxime Alphonse Korno Metodu-2, Etüt No.24

Moderato $\text{♩} = 76$

24 *mf* *p* *mf* *p* *mf* *p* *Cres* *cen*

do *f* *p*

Più presto $\text{♩} = 96$

p *Cres* *Rall.* *Tempo* *f*

cen *do* *f*

Rall.

I° Tempo

mf *p*

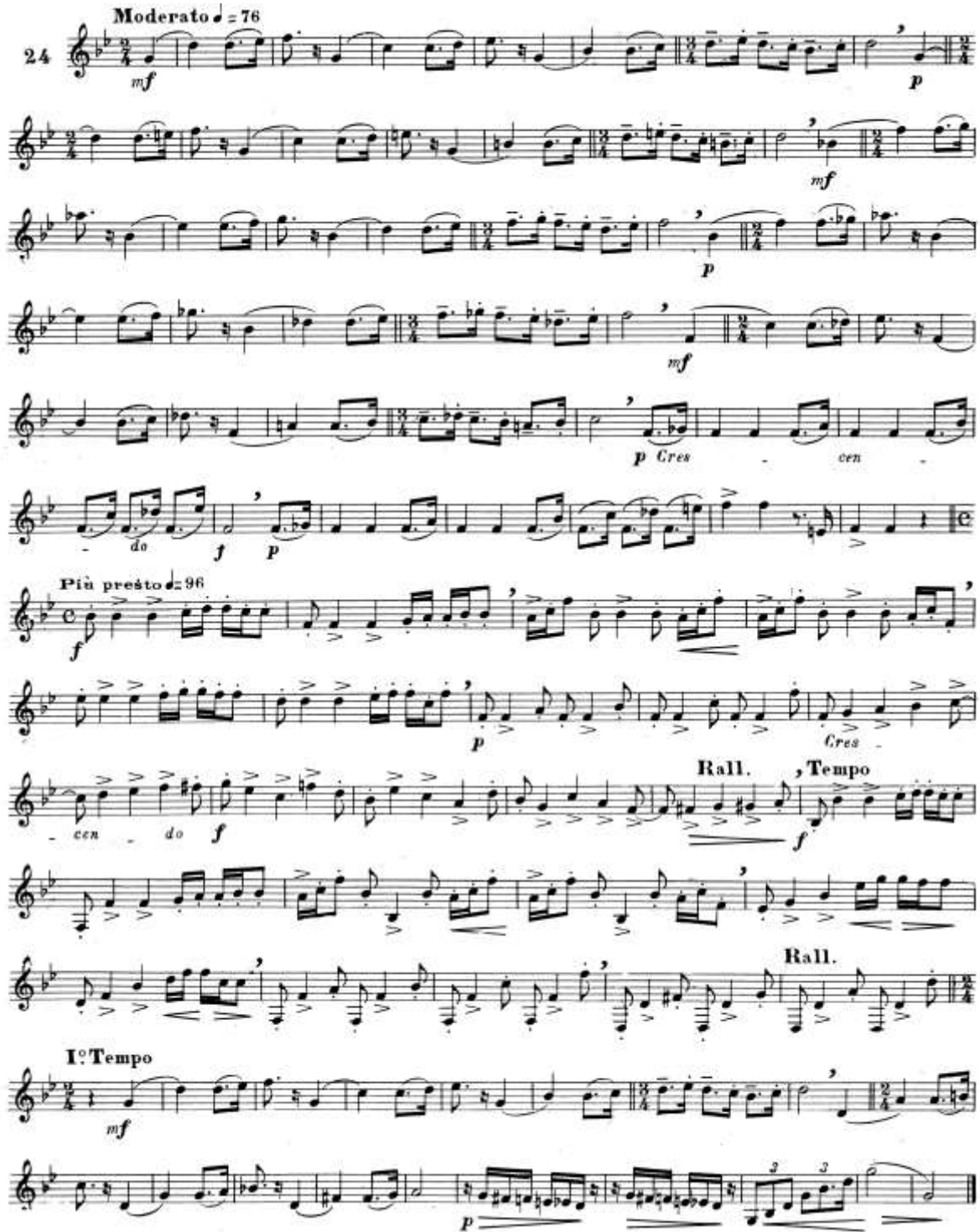

2.1 Etüdün Genel Yapısı

Maxime Alphonse 2. Kitap 24 no'lu etüt sol minör tonalitesindedir. İki farklı bölümden oluşan ve üç bölmeli şarkı formunda olan etüdün bölüm başlıkları *Moderato* (76 metronom) ve *Più Presto* (96 metronom)'dur. Seksen yedi ölçüden oluşan etütteki ölçü sayıları 2/4, 3/4 ve 4/4'dür. A kesitinde dörtlük ve sekizlik nota değerleri ağırlıklı olarak yer

alırken, B kesiti sekizlik, dörtlük ve onaltılık nota değerlerinden oluşur. Kesitler arasındaki süre değerlerindeki bu farklılık aynı zamanda ritmik kontrastlık da oluşturur.







Etüt tematik olarak yedili aralık genişliğinden oluşan bir ana motif ve ana motifin sekvensleri arasında geçişi sağlayan geçiş motifinden oluşur. Geçiş motifi, ana motifin aksine sekizlik süre değerlerindeki dizisel seslerden oluşur.

Görsel 2: Etüt No.24'ün Ana Motifi ve Geçiş Motifi



“Etüdü çalarken sonoriteye dikkat edilmeli, form bakımından önemli öğe ve motifler belirtilmelidir” (Fenmen: 1991: 28).

Çizelge 1: Ana Motifin Tekrar Motifleri

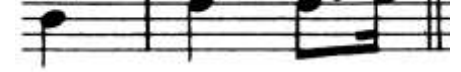
Ölçü	Ana Motifin Tekrarları
(2.)-4.ölçüler arası	
(4.)-5. ölçüler arası	
8.-9. ölçüler arası	
(9.)-11. ölçüler arası	
(11.)-12. ölçüler arası	
(14.)-16. ölçüler arası	
(16.)-18. ölçüler arası	
(18.)-19. ölçüler arası	

(21.)-23. ölçüler arası	
(23.)-25. ölçüler arası	
(25.)-26. ölçüler arası	
(28.)-30. ölçüler arası	
(30.)-32. ölçüler arası	
(32.)-33. ölçüler arası	
(76.)-78. ölçüler arası	
(78.)-80. ölçüler arası	
(80.)-82. ölçüler arası	

Maxime Alphonse 2. Kitap 24 no'lu etüt, A-B-A şemasında olup Üç Bölmeli Şarkı formundadır.

Çizelge 2: Etüt No. 24 Form Çizelgesi

A		B		A	
1.-35. ölçüler arası	36.- 44. ölçüler arası	45.-58. ölçüler arası	59.- 68. ölçüler arası	69.- 82. ölçüler arası	83.- 87. ölçüler arası
a (motifinin tekrarları)	Geçiş Köprüsü	b	b ₁	a (motifinin tekrarları)	Codetta
Sol Minör		Sib Majör		Sol Minör	

Etüdün ezgi çizgisindeki armonik yönelimler dikkate alındığında ise tipik bir Romantik dönem etüdü olarak değerlendirilebilir. Ezginin ritmik figürlerindeki çeşitlilik, geniş aralıklı ve atlamalı motifler, kromatik öğelerin ansızın kullanımı, bölmeler arasında majör-minör karşıtlığı kullanılarak etkili bir anlatım isteği, motiflerin sık transpozisyonla kullanımı, ses gürlüklerinin anlık ve sık değişimi, etüdün romantik dönem anlayışında olduğunu gösteren belirtilerdir.

2.2 Etüdün Korno İcrası Bakımından Özellikleri

Maxime Alphonse 2.Kitap 24 no’lu etüdü korno icra özellikleri bakımından bir çok teknik özellikleri içermektedir. Etütte bu teknik özellikler şöyle sıralanabilir:

2.2.1 Ses (Ton) Üretimi

Bakır çalgılarda ses üretimi tek başına ifade edilebilecek bir kavram değildir. Çalgıda sesin üretimi için bazı ilişkili faktörler yer alır. Ağızlığın dudaktaki pozisyonu, diyafram yoluyla alınan havanın doğru iletimi, dudakta oluşması gereken vibrasyon gibi fiziksel özelliklerin icracı tarafından farkında olunması ve bu özellikleri icraya yansıtılabileceği doğru egzersiz, etüt ve eserleri bilmesi gerekmektedir. Etüdün ilk ölçüsünden son ölçüsüne kadar kaliteli ton üretimi gerektiren pasajlar mevcuttur. Bundan sonra açıklanacak her bir tekniğin doğru uygulanması ve icracıya olumlu yansması ton üretimine bağlıdır.

“Ses üretimi için güzel bir ton üretimi fonksiyonel bir emboşür ve havanın uygun bir şekilde kullanımının birleşiminden oluşur. Uzun ses egzersizlerini, akıcılık egzersizlerini, pedal ton egzersizlerini, ağızlık ile yapılan egzersizleri güçlü bir emboşürü ya da hava akışını geliştirmeye odaklanmış çalışmalar olarak görebiliriz” (Sabir, 2012: 42).

2.2.2 Artikülasyon (Dil ve Bağ Tekniği)

Üflemeli çalgıların temel tekniklerini oluşturan dil ve bağ teknikleri etüdün temelini oluşturmaktadır. Artikülasyon konusu başlığı altındaki bu iki tekniğin çıkış noktası dil tekniğidir. Çünkü bakır çalgılarda sesin üretimi dil tekniği kullanılarak icraya bağlıdır. ‘Dil, seslerin başlangıçlarında ve sonlandırılmasında artikülatif belirleyici olarak kullanılır. Seslerin değişik karakterlerde başlatılması ve sonlandırılması dil sayesinde olur. Bunu üst dişlerimizin ucuna dilimizi dokundurmak ve çekmek suretiyle sağlarız’ (Öztunç, 2005: 9).

Görsel 3: 24 No’lu Etütte Artikülasyon Gerektiren Ölçüler

1.-2. ölçüler	6.-7. ölçüler
	
45.-46.ölçüler	65.-66. ölçüler
	

“Artikülasyon çalışmalarıyla müzikal pasajlar daha rahat çalınabilir. Dil, dudak, parmak koordinasyonunu icraya daha rahat yansıtılabilir. Ayrıca korno için yazılan eserlerde ve orkestra sololarında bu tip müzikal ifadeleri gösteren bölümlerin sıkça olduğu göz önünde bulundurulursa, bu alıştırmaların günlük olarak çalışılması kaçınılmazdır” (Çokamay, 2017: 137).

Etütte artikülasyon gerektiren pasajlar (Görsel 3) incelendiğinde, dil ve bağ tekniğinin bir arada kullanıldığı ya da ayrı ayrı kullanıldığı pasajların olduğu görülmektedir. Bu pasajların icrasında nefes kontrolü, dudak hakimiyeti ve esnekliğinin ön planda olduğu değerlendirilmektedir.





2.2.3 Aralık

Aralık (interval), iki nota arasındaki açıklığa dendiği gibi, iki ses arasındaki yükseklik dereceleri değişikliğine de denir. Her aralık, çeşitli yükseklik dereceleri gösterir. Her aralık, kendi içindeki tam ve yarım seslerin sayısı ile ölçülür (Çalışır, 1988: 104).

Aralık çalışmaları her çalgıda olduğu gibi kornoda da önemlidir. Kornoda aralıklı pasajların icrası seslerin doğru icrası ile ilişkilidir. Kornoda aynı notanın birkaç farklı pozisyonda seslendiriliyor olması aralıklı pasajların icrasını güçlendiren bir etkidir. Bu anlamda korno icrasında aralık çalışmaları, dudak ve çalgı hakimiyetinden başka müzikal işitmenin de ön planda olmasını gerektirir.

“Çok geniş aralıklı sıçramaların ve hızlı pasajların iyi çalınabilmesi, korno icrasının dudak hakimiyetine bağlıdır” (Yurtcan, 2005: 39).

Görsel 4: 24 No’lu Etütte Aralık Pasajlı Ölçüler

1.-2. ölçüler	38. ölçü
	
65.- 66. ölçüler	85.-86.-87. ölçüler
	

Görsel 4’de belirtilen aralık içeren ölçülerin icrasında ton üretiminin doğru elde edilmesi aralıklı pasajların icrasını kolaylaştırır. Staccato pasajlarda dilin artikülatif belirleyiciliği ön plandayken, legato pasajlarda dudak esnekliği (flexibility) ve dayanıklılığı (durability) belirleyicidir.

“Aralık derecesi arttıkça, icra güçleşmeye ve daha çok dikkat, kontrol ve özen ister. Çünkü aralık derecelerinin artışından sonra, diyaframa daha çok yüklenilir hatta gerektiğinde dudaklar devreye girer. Bu noktada önemli olan dudak baskısının en alt seviyede olmasıdır. Hava akışı kesinlikle kesilmemeli, dilin durumu diğer alıştırmalarda olduğu gibi

diyaframdan gönderilen havayı en iyi şekilde iletecek pozisyonda olmalıdır. Bu durum her icracı için değişkenlik gösterebilir” (Çokamay, 2017: 133).

2.2.4 Esneklik (Flexibility) ve Dayanıklılık (Durability)

Korno icrasında diyafram yoluyla nefes ve havanın kullanımı, çalgı ve vücudun ilk temasını oluşturan dudakların esnekliği ve rahatlığı için çok önemlidir. Doğru ve kaliteli hava akışı, tonun daha verimli ve dolgun olmasını sağlayacaktır. Bu yüzden esneklik ve dayanıklılık gerektiren pasajların çalınması için diyafram desteğiyle alınan havanın doğru ve konforlu bir biçimde dudak aracılığıyla çalgıya iletimi ve dudakta oluşacak vibrasyonun iyi olması gerekmektedir.

‘Aslında ağızlığın dudaklara olan baskısını en aza indirmek için gerekli olan dudak kaslarının gelişiminin sağlanması anlamına gelen dayanıklılık etkili ve verimli çalışma için tüm bakır üflemler için bir zorunluluktur ve zahmetli bir süreç olduğundan çalıcıda bir istek kaybının oluşması tehlikesini barındırmaktadır. Bunun için şu hususlara dikkat edilmesi gerekmektedir:

- Havanın hacimli ve yüksek hızda kullanılması
- Her zaman doğru pozisyonun kullanılması
- Aşırı baskıdan kaçınma
- Çalıcının kendisini çalma esnasında sürekli kontrol etmesi’ (Sabir, 2012: 43).

Görsel 5: 24 No’lu Etütte Esneklik ve Dayanıklılık Gerektiren Ölçüler

1.-2. ölçüler	38. ölçü
	
61.-62. ölçüler	83.-87. Ölçüler arası
	

Görsel 5’de esneklik ve dayanıklılık gerektiren pasajlar belirlenmiştir. Bu pasajların icrası diyafram yoluyla alınan hava ile daha kolaylaştırılacaktır. Esneklik gerektiren pasajların icrasında dudak pozisyonu değiştirilmemeli, hava akımı doğru sağlanmalıdır. Bu tip pasajlar ilk olarak doğal kornoda (Fa kornoda) çalınmalı daha sonra ventil ile çalınmalıdır. Böylece dudak, daha çok esneklik kazanmış olur.

3. SONUÇ ve ÖNERİLER

Çalgı eğitimi sürecinin önemli bir parçası olan etütler, icracıya çalgısı ile ilgili gerekli müzikal davranışları kazandırmaya yarayan serbest formdaki parçalardır. Çalgı tekniğinin gelişiminde önemli rol oynayan etütler, bazı besteciler tarafından çalgıdaki ustalığı göstermek için de bestelenmiştir. Korno eğitiminde ise genel olarak, teknik gelişim bakımından kullanılan etütler, özellikle dil, dudak ve parmak tekniklerinin bir arada kullanıldığı müzikal cümlelerden oluşur. Ton üretiminin sadece nefes ile ya da çalgı mekanizması kullanılarak yapılmadığı aynı zamanda hava iletimi ve dudak kaslarının da önemli bir faktör olduğu bakır çalgılar ailesinin bir üyesi olan kornoda, etütlerinin icrası ve çalışılması önemlidir. İcra esnasından birden fazla etkenin çalışma sürecine dâhil olduğu etüt çalışmalarının yapılması öncesi ve esnasında bazı stratejilerin geliştirilmesi de kaçınılmazdır. Bu anlamda çalışılacak ve çalınacak etüdün öncesinde biçimsel, teknik ve müziksel analizlerinin yapılmasının, icrayı olumlu yönde etkilediği düşünülmektedir. Bu çalışmada korno repertuarında bulunan birçok esere hazırlık olarak görülebilecek Maxime Alphonse 2. Kitaptan 24 no'lu etüdün müzikal bakımdan bir analizi yapılmış ve çalışılması için bazı önerilerde bulunulmuştur.

Yapılan analiz sonucu şu sonuçlara varılmıştır:

- Etüdün sol minör tonalitesinde ve üç bölmeli şarkı formunda olduğu,
- Kesitler arasındaki süre değerlerindeki ve ölçü sayılarındaki farklılıkların aynı zamanda ritmik kontrastlık da oluşturduğu,
- Etüdün tematik olarak yedili aralık genişliğinden oluşan bir ana motif ve ana motifin sekvensleri arasında geçişi sağlayan geçiş motifinden oluştuğu,
- Etüt ezgi çizgisi incelendiğinde, ritmik figürlerdeki çeşitlilik, geniş aralıklı ve atlamalı motifler, kromatik öğelerin ansızın kullanımı, bölmeler arasında majör-minör karşıtlığı kullanılarak etkili bir anlatım isteği, motiflerin sık transpozisyonla kullanımı, ses gürlüklerinin anlık ve sık değişimi gibi özellikler ve ezgideki armonik yönelimler dikkate alındığında etüdün romantik dönem anlayışında olduğu,
- Etüdün, kornoda önemli bir icra faktörü olan ton üretimini gerektirdiği ve çalıştırdığı,
- Etütte staccato, legato, marcato gibi artikülasyonların çokça kullanıldığı,
- Dil ve bağ tekniğinin bir arada kullanıldığı ya da ayrı ayrı kullanıldığı pasajların olduğu ve bu pasajların icrasında nefes kontrolü, dudak hakimiyeti ve esnekliğinin ön planda bulunduğu,
- Staccato, legato ve marcato artikülasyonlarda aralıklı ve atlamalı pasajlara yer verildiği, ve bu pasajların icrasında dudak esnekliği ve dayanıklılığının gerekli olduğu,
- Esneklik ve dayanıklılık gerektiren pasajların icrasında dudak pozisyonunun önemli olduğu ve hava akımının doğru sağlanması,
- Esneklik ve dayanıklılık gerektiren pasajların icrasının ilk olarak doğal kornoda (Fa kornoda) yapılmasının daha sonra ventil ile çalınmasının gerekliliği tespit edilmiştir.

Yapılan literatür taramasında korno çalgısı ile ilgili Türkiye'de az sayıda çalışmanın yapıldığı, yapılan çalışmaların genel olarak lisansüstü çalışma olduğu görülmüştür. Bu anlamda makale, bildiri gibi akademik çalışmaların artırılarak korno çalgısı alanında daha çok akademik araştırma yapılmasının gerekliliği ile birlikte, etüt analizi kavramının çalgı eğitimi müfredatlarına koyulması, konservatuvarlarda lisans

veya lisansüstü seviyede seçmeli ders olarak öğretim programında yer verilmesi önerilmektedir.

4. KAYNAKÇA

- Çokamay, B., *Giovanni Punto'nun 6 No'lu Korno Konçertosu'nun İcra Yönünden İncelenmesi*, Hacettepe Üniversitesi Ankara Devlet Konservatuvarı Sahne ve Müzik Eğitim-Araştırma Dergisi, ISSN: 2149-7079, 4. Sayı Ocak/2017. sahnevemuzik@hacettepe.edu.tr
- Fenmen, M., *Müziğin El Kitabı*, Müzik Ansiklopedisi Yayınları/ Ankara, 1991.
- Feridunoğlu, L., *Müziğe Giden Yol*, İnkılap Kitabevi/ İstanbul, 2014
- Alphonse, M., *Deux Cents Études Nouvelles Mélodiques Et Progressives*, Alphonse Leduc/ Paris, 1924.
- Öztunç, A., *Üflemeli Çalgıcının Anatomisi*, Bemol Müzik Yayınları/İstanbul, 2005.
- Sabir, S. *Silahlı Kuvvetler Bando Okulları Komutanlığındaki Trompet Eğitiminde Arban Trompet Metodunun Teknik Kapasitenin Geliştirilmesi Açısından İncelenmesi*, Sanatta Yeterlik Tezi, Trakya Üniversitesi, Sosyal Bilimler Enstitüsü, Edirne, 2012.
- Say, A., *Müziğin Kitabı*, Müzik Ansiklopedisi Yayınları/ Ankara, 2001.
- Sözer, V., *Müzik ve Müzisyenler Ansiklopedisi*, Remzi Kitabevi/ İstanbul, 1986.
- Yurtcan, A.E., *Bakır Üflemeli Çalgıların Yapısı ve Orkestradaki Kullanım Tekniklerinin İncelenmesi*, Yüksek Lisans Tezi, İstanbul Üniversitesi, Sosyal Bilimler Enstitüsü, İstanbul, 2005.

DIYARBAKIR
26 - 27 ARALIK 2020

BİREYİN FARKINDALIK BİLİNCİ OLARAK “HÜRRIYET KASİDESİ”

Gökhan Reyhanogullari*

Öz

Siyasi ve sosyal olayların yönlendirici etkisinin Türk edebiyatı tarihinde en fazla hissedildiği dönemlerden biri olan Tanzimat dönemi, bu bağlamda modernleşme faaliyetlerinin edebi düzlemde de merkeze alınmasını gerekli kılmıştır. Modernleşme faaliyetlerinin birey yaşamında yarattığı değişim/dönüşümler kaotik bir yaşamsal alanın da ortaya çıkmasına sebep olmuştur. Ahmet Hamdi Tanpınar'ın “Modern Türk edebiyatı bir medeniyet kriziyle başlar.” yaklaşımı sosyal ve siyasi alanı belirgin olarak işaret etmiş olsa da kriz, bireysel bağlamda önemli sorunsal düzlemlere kaynak oluşturur. Sosyal ve siyasi gelişmelerin karşısında birey, kendini yeniden konumlamak ihtiyacı hisseder. Bireysel olarak yaşanan krizler, yeni bir yaşam alanına göre yeni bir yer arayışı doğurmuştur. Bir bağlamda yerinden edilen bireyin, bu medeniyet krizi karşısında anlama ve kavrama düzeylerinde bir dönüşümü gerçekleştirme gerekliliği kendiliğinden oluşmuştur. Çağın gereklerine ve ihtiyaçlarına göre düşünme ve bu düşünceleri hayata geçirme sorunsalı içinde birey, bütün olay ve olguların farkına varma, bu bilinç düzeyiyle de bir kendilik bilinci oluşturma durumunda kalmıştır.

Farkındalık bilincinin açtığı yolda yeni birey tipolojisinin ortaya çıkması da bu bağlamda yaşanan krizlerin çözümü için farklı önerileri beraberinde getirdiği görülmüştür. Çünkü farkındalık bilinci geliştiren birey, gerek sosyal ve siyasi olaylara gerekse kendisine konum arayışında, kaygı düzeyini arttıran bir düşünsel alana çekilir. Bu yeni birey tipolojisinin en belirgin metinlerinden biri olan “Hürriyet Kasidesi”nde öncelikli olarak kaygı duyan birey, bu kaygısallıkta farkındalık bilinciyle birlikte bütün sosyal, siyasi olay ve olgulara karşı bir kendilik bilinci geliştirme çabasına girer. Buradaki kaygı, ontik bir kaygıdır ve varoluşsal bir zeminden beslenir. Dolayısıyla Kaside'deki kaygı duyan birey, kaygının oluşumunu gerektiren bütün aşamaları yaşar. Bu bağlamda Kaside bir itiraz, bir ret bilinciyle başlar. Bu itiraz, karşı ülküsel bir eylemlilik sağlar. Bireyin bu ülküsel tipolojisi beraberinde özgürleştirici, hür olma itkisini tetiklerken kaygının varolma/varetme bilincinin de uyanık hâle geldiği görülür. Farkındalık bilinci geliştiren birey, güven duyan, düşünen, iradesini ortaya koyan ve uyanışı işaret eden bir düzlemle “Hürriyet Kasidesi”nde ele alınan bütün kavramların anlam alanlarını açıklamış olur. Farkındalığın özgürleştirici olgusunu kavrayan birey, bu özgürlük bilinciyle yeni bir kişiliği işaret etmiş olur.

Dolayısıyla bu çalışmada “Hürriyet Kasidesi”nin öznesi konumundaki yeni tipolojiyi temsil eden bireyin hareket noktası ele alınacaktır. Bu hareket noktası ontik kaygı düzeyindeki farkındalık bilincidir. Kaygının oluşum evrelerinin “Hürriyet Kasidesi”nde işaret edilen durumlarla paralel olduğu tespit edilecektir. Gören, farkına varan, bilinçlenen bireyin uyanışını ortaya koyan beyitlerin anlamsal derinliği üzerinde durulacaktır. İşaret edilen bağlamlar dâhilinde kavramsal düzlemde bir tematik okuma yapılacaktır.

Anahtar Kelimeler: Namık Kemal, “Hürriyet Kasidesi”, ontik kaygı, farkındalık, bilinç, uyanış, özgürlük.

* Dr., Ankara Üniversitesi, DTCF, Türk Dili ve Edebiyatı Bölümü.

e-posta: g_reyhanoglu@hotmail.com

AS AN INDIVIDUAL'S CONSCIOUSNESS OF AWARENESS "HÜRRIYET KASİDESİ"

Abstract

The Tanzimat period, one of the periods in which the guiding influence of political and social events was felt the most in the history of Turkish literature, made it necessary to center modernization activities on the literary plane. The changes/transformations created by modernization activities in individual life have also led to the emergence of a chaotic vital space. Ahmet Hamdi Tanpınar's approach, "Modern Turkish literature begins with a crisis of civilization", although it has been marked prominently in the social and political sphere, the crisis creates a source of important problematic planes in an individual context. In the face of social and political developments, the individual feels the need to reposition himself. Individual crises have led to the search for a new place according to a new habitat. In a context, the need for a displaced person to experience a transformation in the levels of understanding and understanding in the face of this civilizational crisis arose spontaneously. In the problematic of thinking according to the requirements and needs of the age and implementing these thoughts, the individual had to become aware of all events and facts and create a self-consciousness with this level of consciousness.

It has been observed that the emergence of a new individual typology on the path opened by consciousness of awareness brought along different suggestions for the solution of the crises experienced in this context. Because the individual who develops consciousness of awareness is drawn to social and political events and to an intellectual field that increases his anxiety level in his search for position in this context. In one of the most prominent texts of this new individual typology, the "Hürriyet Kasidesi", the individual, who is primarily concerned, attempts to develop a consciousness of himself against all social and political events and phenomena with the consciousness of awareness in this anxiety. The anxiety here is an ontic anxiety and it feeds on an existential basis. Therefore, the anxious individual in "Hürriyet Kasidesi" experiences all the stages that require the formation of anxiety. In this context, Kaside, begins with an objection, a consciousness of rejection. This objection provides an ideal counterpart action. While this ideal typology of the individual triggers the impulse to be liberating and free, it is seen that anxiety also awakens the consciousness of existence. The individual who develops consciousness of awareness will open up the meaning areas of all the concepts discussed in the "Hürriyet Kasidesi" with a plane that believes, thinks, expresses his will and points to awakening. The individual, who grasps the liberating fact of awareness, points to a new personality with this freedom consciousness.

Therefore, in this study, the movement point of the individual representing the new tipology as the subject of the "Hürriyet Kasidesi" will be discussed. This point of action is consciousness of awareness at the level of Ontic anxiety. It will be determined that the stages of anxiety formation are parallel to the situations indicated in the Freedom Kasidesi. It will focus on the semantic depth of couplets that reveal the awakening of the seeing, aware, conscious individual. A thematic reading will be made in the conceptual plane within the indicated contexts.

Keywords: Namık Kemal, "Hürriyet Kasidesi", ontic anxiety, awareness, consciousness, awakening, freedom.

Giriş

Yaşamı bir eylemler bütünü olan ve bu eylemlere bağlı olarak ortaya çıkan aksiyoner tavırlar çerçevesinde Namık Kemal, bir dönemin sadece şairi ve yazarı olmakla kalmamış, bir dava kimliği, aydın sorumluluğu bilinci ve yol göstericiliği ile kendine sağlam bir yer edinmiştir.

Tanzimat döneminin getirdiği bütün değerler sisteminde Namık Kemal'in önemli bir yer teşkil ettiğini söylemek mümkündür. Tanzimat dönemi için yeni sayılacak birçok kavramın yüksek sesle dile getirilmesinde gür bir ses olarak ortaya çıktığı bilinen bir gerçektir. Vatan, millet, hürriyet, eşitlik, özgürlük, hak, hukuk, kanun, adalet gibi birçok kavramın anlam dairesini genişleterek kullandığı ve bu kavramları her şart ve durumda savunduğu, yazdığı bütün metinlerde yer verdiği görülür. Bu bağlamda Namık Kemal'in neredeyse tamamıyla sosyal ve siyasal bir zeminde değerlendirildiğini vurgulamak gerekir. Bir şair olarak, aydın bilincinin getirdiği sorumluluk çerçevesinde kendisinden beklenen olgunun bu olduğu da söylenmelidir. Zira bir beytinde

*“Bâis-i şekvâ bize hüzn-i umûmidir Kemâl
Kendi derdi gönlümün billâh gelmez yâdına”* (s.213) *

diyerek bu olgunun kendisince de doğru olduğunu işaret etmiş olur. Çünkü kendisi adına sorunsal olarak görünen şey, yani itiraz, şikâyet ettiği düzlemin sebebinin bireysel değil toplumsal bir genel hüznün varlığıdır. Hüznün umumî oluşu için bireysel bir sorunsalın atmosferine girmek istemeyen Namık Kemal'in, bu bağlamda gönlünden, gönlünün kendi derdinden söz etmesi, onu öne çıkarması hatta yâd etmesi beklenemez. Namık Kemal bu çerçeveden ele alındığında yukarıda değinilen bütün kavramların, özellikle vatan, millet ve hürriyet kavramlarının bireyin kişilik ve varlık probleminin alanında birleştiği görülmektedir. Bireyin varlığının ancak bu yüksek değerler çizgisinin üstünde birleşebileceğini ve bir anlam kazanabileceğini vurgular. Bunun dışında bir değersel alan görmeyen Namık Kemal, vatan ve millet bağlamında şu dizeleri ortaya koyar:

*“Ölürsem görmeden millette ümid ettiğim feyzi,
Yazılsın seng-i kabrimde vatan mahzun ben mahzun”*(s.283)

Bu beyitte bireyin varlık alanını anlamlandıran yüksek değerler sistemi içinde vatan ve millet kavramlarının dirimle eşdeğer şekilde tutulduğunu görmek gerekmektedir. Namık Kemal'in bu beklentisinin varlık alanında yaşamla eşdeğer olarak işaret edilmesi, varoluşsal anlamda her şeyden önce ontik bir kaygı olarak ele alınmalıdır. Ontolojik olarak var olma ve yaşamda kalma savaşı ifade edilen ümide dayanmış ve ayakta tutulmaya çalışılmıştır. Ontik kaygının bireyin varoluşsal düzlemlerinin ana kaynağı olarak ele alınması, Namık Kemal için yukarıda dile getirilen ve kendisinin de işaret ettiği; tarihi, sosyal ve siyasal bakışın çerçevesini başka bir alana kaydırmamızı sağlar. Çünkü bir birey olarak Namık Kemal'i, bu tarihi, sosyal ve

* Makalede geçen bütün şiirler, Dr. Rıza Nur tarafından hazırlanan *Namık Kemal Hayatı, Divanı, Eserleri* (Yay. Haz. Mehmet Soğukömeroğulları), kitabının 2017 baskısından alınmıştır. Makalede sadece sayfa numaraları verilecektir.

siyasal düzleme getiren olay, olgu ve durumların bir bilinç düzleminden süzülerek ortaya çıktığı unutulmamalıdır. O hâlde Namık Kemal'in sorunsallar oluştururken bilincinin şiddetine maruz kalışını ve bu şiddetin bir sorumluluk bilinci olarak ortaya çıkışını, ontik kaygısal alana bağlamak gerekir. Namık Kemal'in vatan, millet, hürriyet, eşitlik, hak, hukuk bağlamında kaygıları olan ve kaygılarını dile getirirken yüksek sesini ortaya koyan bir psikolojik bağlamdan geçtiği bir gerçektir. Zira Tanpınar'ın, "Onu tetkik ederken bir sanat eserinden ziyade içtimai ve psikolojik bir vakıanın karşısında bulunduğumuzu unutmamalıdır. Hakikatte onun şiiri de bütün eseri ve şahsiyeti gibi iradesinin mahsulüdür." (Tanpınar, 2006: 342) yaklaşımından hareketle Namık Kemal'e şüphesiz ki her açıdan uygun düşen tarihi, sosyal ve siyasal bakışın dışında psikolojik bakışın da gerekliliği vurgulanmalıdır.

"Hürriyet Kasidesi"nin Psikolojik Temelleri

Ahmet Hamdi Tanpınar, "Modern Türk edebiyatı bir medeniyet kriziyle başlar" (2005: 104) der. Tanpınar bu medeniyet krizini işaret ederken başlangıç ve hareket noktalarını sosyal ve siyasal gelişmelere dayandırır. Bir medeniyet değişiminin sonucu olarak gelişen ve dönüşen modern edebiyat, toplumu ilgilendiren bütün sorunsalları barındırarak gelişimini sürdürür. Tanpınar'ın işaret ettiği gibi Yeniçeri Ocağı'nın kaldırılması, Tanzimat ve Islahat Fermanı'nın ilanı, I. ve II. Meşrutiyet gibi tarihi gelişmelerin, toplumsal düzlemde de ciddi krizlere sebebiyet verdiği ve bu bağlamda birçok değişimi gerekli kıldığı kabul edilmelidir. Özellikle bu medeniyet değişiminde en ciddi krizin dilde yaşandığını vurgulayan Tanpınar (2005: 105), aslında sorunsalın merkezine de temas etmiş olur. Her dil, kendi milletinin kültür ve medeniyet dairesinin düşünüş sistemini de getirdiğinden yeni bir dil dairesi içine girmek, her şeyden önce düşünüşte yeni bir zeminin sınırlarına doğru açılmayı da gerektirmiştir. Bu bağlamda kendini ifade etme, kendini ortaya koyma düzleminde yeni kavramlara ihtiyaç duyulmuştur. Tanpınar doğrudan işaret etmiş olmasa da dil sorunsalı üzerinde bir birey sorunsalının varlığını sezdirmiştir. Dil değişimi çerçevesinde krizin, sosyal boyutların dışında bir psikolojik temelde de değerlendirilmesi gerekli kılınmıştır. Kriz, bireysel bir olgudur. Olaylara veya durumlara bağlı olarak bireyin sıkışma anlarında ortaya çıkan krizler, bireyin kısa, geçici belirsizlik yaşamasına sebep olabileceği gibi uzun, yoğun ve karmaşık süreçlerin oluşmasına da neden olan bir zamansallık barındırırlar. Özellikle yeni olay ve durumlar karşısında beliren krizler, bireyi bir çıkış noktasına da zorlar. Bu sebeple krizlerin sadece olumsuz sonuçlar doğurduğunu söylemek yetersiz bir yaklaşım olur. Sıkışma anlarında özellikle varoluşsal krizlerin bireyi onarıcı bir bağlama doğru çektiği durumlar, krizlerin dönüştürücü gücünü ortaya çıkarır. Bunun gerçekleşme düzlemi şüphesiz ki bireyin farkındalık bilincinin gelişmiş olmasıyla yakından ilgilidir.

Namık Kemal, Tanpınar'ın işaret ettiği sosyal ve siyasal krizleri yakından yaşamış ve hissetmiştir. Bu krizlerin içinde bir birey olarak yerini almıştır. Ancak bu sosyal ve siyasal krizlerin içinde bireyin geliştirmiş olduğu farkındalık bilincini, birçok noktada çözüm odaklı kullandığını, en azından bir yol gösterici olarak sunduğunu söylemek gerekir. Çünkü bütün krizlerin temelinde bir fırsat mevcuttur. Namık Kemal'in sosyal ve siyasal krizleri bir çıkış yolu olarak görüp bunu fırsata dönüştürdüğünü ve uyarılarını, yol göstericiliğini bu bağlamda

kullandığını bütün metinlerinde görmek mümkündür. Yukarıda da işaret edilen beyitlerde bu davranışın doğrudan yer aldığı görülmektedir. Namık Kemal bu sosyolojik krizlerden psikolojik olarak yeni ve güçlü birey tipolojileri yaratmıştır. Psikolojik açıdan da donanımlı olan bu bireylerin, kriz noktalarını aşan eylem ve bağlam içinde verildiği ve onların bu eylemleriyle değişim ve dönüşümü sağlamaya bir çağrıda buldukları görülmektedir.

Yeni birey tipolojileri, değişik anlam katmanlarında bir çağrıyı dile getirirler. Ontik kaygısal katmanın temel olduğu bu çağrılarının bütününde bir birey olmanın bütün tinsel boyutlarını görürüz. Her şeyden önce “Hürriyet Kasidesi”nde ilk sesi yükselten ilk birey, kaygı duyan bir bireydir. Bu kaygı bağlamında görülen, tespit edilen olumsuz durum ve olaylar karşısında ontik kaygıları doğrultusunda itiraz eden bir başka birey özelliği ortaya çıkar. Kendini sınırlandıran veya hareket alanını kısıtlayan durumlarda ülküsel olarak bir karşı duruş geliştiren bu yeni birey, özgür ve hür bir tutkunun varlığı için çağrıda bulunur. Hürriyete âşık bu yeni bireyin bütün düzlemlerinde yerini koruyan temel ontik kaygının bir sonucu olarak farkındalık bilincinin ortaya çıktığını ve bu farkında olma olgusunun bireyi yeniden yarattığını, kasidenin her beytinde görmek ve kavramak mümkündür. Bu bağlamda “Hürriyet Kasidesi”ndeki birey, işaret ettiği ve çağrıda bulunduğu her eylemde kendilik bilinci içinde farkındalık düzeyini en yüksek bir değer olarak her beyitte inşa eder.

Kaygı Duyan Bilinç Tipolojisi

Kaygı, burada her şeyden önce ontik bir bağlam içinde değerlendirilmiş ve psikolojik olarak gelişen bir davranış bozukluğundan ayrı tutulmuştur. Çünkü varoluşçu kaygı, “içinde yaşadığımız dünyanın anlamsızlığının, tamamlanmamışlığının, kaotik, düzen ve amaçtan yoksunluğunun farkına varmanın sonucu olan duyguyu ifade et(tiği)” (Cevizci, 2017: 1124) kabul edildiğinde, dikkati çeken önemli bir kavramın, “farkına varma”nın üzerinde durulması gerekmektedir. O hâlde ontik kaygı, bir farkındalık bilincidir. Dolayısıyla psikolojik olarak kaygının, doğrudan bir korku olmasa da bir “korku durumu” (Manav, 2011: 202) ile yakından ilgili olduğu söylenmelidir. Korku ile kaygı arasında temel farklılık, kaygının nesnesiz oluşudur. Korkunun her durumda hangi bağlamda olursa olsun bir nesnesi vardır ve bu nesnenin mevcut olup olmayışına göre şekillenir (Budak, 2017: 421). Bir bağlamda korkunun kaynağı bellidir. Ancak kaygı için belli bir kaynak işaret edilemez. Bu sebeple korku, kaygıdan daha şiddetlidir, çünkü korku kısa sürelidir, kaygı ise uzun düre devam eden bir düzleme sahiptir (Cüceloğlu, 1991: 277). Bu yaklaşımlar çerçevesinde kaygının psikolojik temelli oluşu, ontik kaygının da bu temellerden beslenmesini gerektirir. Ancak tam olarak birbirleri yerine kullanılamazlar.

Kaygının gerek psikolojik gerekse ontolojik olarak ortaya çıkışı bazı nedenlere dayanmaktadır. “Desteğin çekilmesi”, “olumsuz bir sonucu beklemek”, “iç çelişki” ve “belirsizlik” (Cüceloğlu, 1991: 277-278) olarak tasnif edilen bu nedenlerin psikolojinin dışında, ontolojik bağlamda birey için geniş bir çerçevede değerlendirilmesi mümkündür. Birinci temel nedende alışlagelmiş çevrenin/ortamın/düzlemin ortadan kalkması, ikincisinde olumsuz/kanıksanmayan/kabullenilemeyen sonuçların ortaya çıkaracağı durumlar,

üçüncüsünde bireyin inandığı ve önem verdiği bir fikirle, yaptığı davranış/eylem arasında çelişkinin ortaya çıkması ve dördüncüsünde ise gelecekte ne olacağının bilinmemesi kaygının ortaya çıkma nedenleri olarak kabul edilmiştir (Cüceloğlu, 1991: 277-278). Bu durumların “Hürriyet Kasidesi”nin ilk beyitlerinde mevcut olduğunu ve bir ontik kaygıya sebebiyet verdiğini söylemek mümkündür.

*“Görüp ahkâm-ı asrı münharif sıdk u selâmetten
Çekildik izzet ü ikbâl ile bâb-ı hükûmetden”**

Devrin hükümlerini ve o hükümleri uygulayanları doğruluk ve selâmetten ayrılmış gören ve buna bağlı olarak bir eylemde bulunan birey, şeref ve haysiyetle hükümet kapısından çekilerek eylemini gerçekleştirmiş olur. Bu açıdan bakıldığında bu eylemin bir kaygının sonucunda farkındalıkla gerçekleştirildiği görülmektedir. Çünkü yukarıda işaret edilen birinci temel kaygı nedeni gerçekleşmiştir. Alışlagelmiş ortamın ortadan kalkması, yani devrin hükümlerinin ve onların uygulayıcılarının artık doğruluk ve selâmet ortamında olmadıkları, bu güven ortamının ortadan kalktığını işaret eder. Böylece değişen doğruluk düzleminin farkına varan birey, duyduğu kaygılar çerçevesinde “çekilmek” zorunda kalır. Duyulan kaygının bir sonucu olarak gerçekleşen çekilme, bilincin mutlak bir ürünü olarak değerlendirilmelidir.

*“Usanmaz kendini insan bilenler halka hizmetten
Mürüvvet-mend olan mazluma el çekmez îânetden”*

Bu beyitte de kaygının bir diğer oluşum nedeni görülmektedir. Olumsuz veya kabul edilmeyen durumların ortaya çıkardığı bir durum söz konusudur. Buradaki olumsuz durum, yukarıda ele alınan birinci nedene bağlıdır. Alışlagelmiş ortamın değişmesi, ortadan kalkması, olumsuz durumların ortaya çıkardığı bir durum olarak “halka hizmet” anlayışından uzaklaşmış olmasıdır. Halka hizmet prensibinden uzaklaşan anlayışın mazluma yardım etmeyeceği kaygısı burada mevcuttur. Çünkü birey olan kendini bilip, kendinin farkında olup halka hizmetten usanmamalıdır. Zira mert/yiğit bireyler zulüm görenlere yardım etmekten geri adım atmazlar. Kaygı, her bağlamda iyi olma hâlinin kaynaklarından birisidir. Kaygı, duyarlı bireylerin eylemlerinden biridir. Bu duyarlılık ve farkındalıkla bireyin halka hizmet, iyilik, dayanışma olgusu içinde bir sorumluluk geliştirdiğini, bunun için kaygı duyduğunu söylemek mümkündür.

*“Hakîr olduysa millet şânına noksan gelir sanma
Yere düşmekle cevher sâkıt olmaz kadr ü kıymetden”*

Bu beyitte de bireyin inandığı bir fikrin mevcudiyeti söz konusudur: Millet, bir cevherdir. O hâlde burada inanılan fikrin karşısında eylemde ve davranışta bir terslik, bir zıtlık söz konusudur. Cevher yere düşürülmüştür. Ancak bu inancın beslediği bir başka dayanak noktası da mevcuttur. O da cevherin yere düştüğünde değerinden, kıymetinden bir

* “Besâlet-i Osmaniyye ve Hamiyet-i İnsaniyye” (Hürriyet Kasidesi), s.232-234.

şey kaybetmez oluşudur. O hâlde birey bu çelişkinin farkındadır. Milleti, yere düşürmeye, onun kıymetini ve değerini zedelemeye çalışan davranışların karşısında duyduğu kaygıyı, bir farkındalığa dönüştürerek millet kavramına yüklediği yüksek değerlerin bilinciyle hareket eder. Birinci beyitte vurgulanan temel sorunsal burada da etkilidir ve bu çelişkiyi doğuran sorun olarak değerlendirilmelidir. Zira birey, inandığı fikirlere zıt olarak sürdürmeye çalıştığı davranışın ortaya çıkardığı çelişkinin farkına varır, kendi karar ve isteğiyle bu davranışına son verir. Bu davranış, farkındalık bilinciyle örtüşen bir davranıştır. Çünkü milletin hakir olması geçici bir durumdur ve bunun farkında olmak, bu inancın taze tutulmasını sağlar. Hakir olmanın geçici oluşu karşısında cevher, daimî bir değer sembolü olarak kendini korur. Birey bunun farkındadır. Farkında oluşu sağlayan itki de bireyin dikkat kesilmesidir. Bu dikkatte yeniden değerlendirmek olgusu da mevcuttur. Burada birey, elinde olana dikkat kesilmiş ve onu yeniden değerlendirmiştir. Bu değerlendirme sonucunda ondan vazgeçmeme kararı alır. Değere dikkat kesilen ve onun değerinin yere düşmekle kaybolmayacağını değerlendiren birey, vazgeçmeme farkındalığını ortaya koyar. Zira etrafında olup bitene dikkat kesilmeyen birey, birçok açıdan kaybedebilir. Dikkatsizlik bir değer yitimi getirir; çünkü dikkatsizlik bir sıradanlık eylemidir. Sıradanlığın içinde her şey yitip gider. Ancak bu beyitte olduğu gibi birey, bu ontik bilinçle değerler sistemini korur.

*“Vücûdun kim hamîr-i mâyesi hâk-i vatandır
Ne gam râh-ı vatanda hâk olursa cevr ü mihnetden”*

Ontolojik farkındalık bağlamında çelişkilerini çözen birey, gelecek adına eylemlerini daha çok sağlamlaştırma yoluna gider. Eğer bu gerçekleşmez ise yeni çelişkiler yumağında belirsizlik içinde kaygılar yeniden ortaya çıkar. Vatan, vücudun/varlığın kendisidir ve bir maya olan vatan toprağı, varlığın özüdür. Varlığın özden önce gelişi, ancak birbiri içinde ve birbirine şekil vererek varlık kazanması, kendiliğın bütün unsurlarını içinde barındırır. Birey, vatan kavramının önceliğini işaret eder. Ancak bu öncelikte özün oluşturucu ve biçimlendirici vasfının da farkındadır. Öz, varlık içinde kendilik kazanırken eziyetin, sıkıntının ve katlanılan her türlü olumsuzluğun karşısında bir belirsizlikle karşılaşır. Bu belirsizlikte yok olma/olmama, ölme/ölmeme, toprak olma/olmama ikilemiyle gelecek adına bir kaygı duyulur. Ancak bu kaygı, bir sorunsal değildir, çünkü çelişkilerden arındırılmıştır. Birey bu kaygının karşısında üzüntü duymaz, zira farkındadır ve bilincindedir.

Dolayısıyla bu beyitlerde görüldüğü gibi kasidenin kurucu beyitlerinin bireysel düzlemde bir ontolojiden beslendiğini söylemek mümkündür. Çünkü kaygının burada “insanın yaşadığı bir bunalımı, iç daralmasını içermesinin yanı sıra, benlik, özgürlük, varoluş gibi kavramlarla da ilişkilendirilerek ontolojik anlam kazan(dığını)” (Manav, 2011: 205-206) belirtmek gerekir. Şiirdeki bireyin sesi, bu iç daralma sonucunda benlik, özgürlük ve varoluş arayışında gür bir şekilde ortaya çıkar. Kaygı, bireyin “dünyada olup biten şeylerin içler acısı durumu karşısında içinde olduğu çıkmaz duruma karşılık olarak hissettiği bir daralma duygusu” (akt. Manav, 2011: 206) olarak kabul edildiğinde “Hürriyet Kasidesi”ndeki birey, dönemdeki hâkim anlayışın ve bunu sürdürenlerin içler acısı durumu karşısında yaşadığı daralmanın sonucu olarak sesini yükseltir ve bir karşı duruş sergiler. Bu ilk beyitte karşı

çıkan, itiraz eden, direnen ve uyarıcı ses, varolmanın bilincindedir, farkındadır. Çünkü kaygı, “insanın varolma bilincidir” (Manav, 2011: 206). Farkındalık ve bilinç, kaygı duymanın sonralığıdır. Bu farkındalık ve bilinçle, doğruluktan sapmış, değer yitimine uğramış düzlemden birey, kendilik değerleri içinde farkındalık yaşar ve çekilir.

Özgür/Hür Bilinç Tipolojisi

Kasideler taşıdıkları anlam katmanları çerçevesinde kullanıldığında kuramsal olarak “din ve devlet büyüklerini övmek amacıyla kaleme alın(an)” (İsen, vd., 2002: 208) şiirlerdir. Bu övgüdeki temel sorunsal ise, övülen kişiye bağlı olma, itaat etme düzlemini taşımasıdır. Zira Kaplan’ın “Eski edebiyatın umumiyetle dalkavuk, iktidardakileri methetmekle övünen şairi yerine, iktidara karşı cephe alan, arkasını saraya değil, halka dayayan ihtilal adamı geçiyor ve edebiyat artık, (...) bir mizacın, bir fikrin, bir hayatın ifadesi oluyor.” (Kaplan, 2006: 43) şeklindeki tespiti bu açıdan yerindedir. Dolayısıyla “Hürriyet Kasidesi” bir fikrin, bir kendilik duruşunun, bir farkındalık düzleminin ifadesi olarak itaat etme veya bağlılık ilan etmek yerine karşı çıkışın ve birey oluşun ilk göstergesi olarak kabul edilmelidir. Tutsak bir zihniyetin, şahsi çıkar ve menfaatlerinin kölesi olmuş kişilerin reddedildiği bu metinde sorgulayan, eleştirel bakış geliştiren ve kendi kararlarını kendisi veren bir bireyin işaret edildiği açıkça görülmektedir. Karar verme yetisini elinde bulunduran bu zihin, her türlü esaretin karşısında yer alır ve yukarıda ele alınan beyitlerde itiraz eden sesin sahibidir. Zira buradaki birey, “kul psikolojisinin arkasına gizlenerek varoluş nedenini sorgulamama kolaycılığına sığınan insana değil, akli ve idrak yeteneğiyle yaşamını kuran insana gönderme yapar” (Akar, 2020: 1008). Bu göndermede bireyin farkındalık bilincinin bütün kuvveti önemli bir itki olarak belirir.

*“Muîni zâlimin dünyâda erbâb-ı denâettir
Köpektir zevk alan sayyâd-ı bî-insafa hizmetden”*

“Namık Kemal, Türkiye’de insan haklarının bayrağının ilk kaldıran adamdır” (Tanpınar, 2006: 383). Bu şahsiyetteki bir şairin şiirinde özgürlük ve hürriyet bilincinde olan bireyin, herhangi bir kişiye, kuruma, anlayışa kulluk etmesi beklenemez. Zira bu farkındalığın bilincine varmış olan birey, değer yitimine uğramış, yozlaşmış veya evrensel etik anlayışından sapmış düzlemlerde yer almaz, orada barınmaz. Çünkü “dünyada zalime yardım eden, ona yardımcı olan ancak alçaklardır ve insafsız avcıya hizmetten zevk alan köpek” gibidirler. Bireyin gerçekleştirdiği geri çekilmenin müsebbibi olan kişiler ve bu kişilerin hizmetinde olan köle zihniyetlerin aşağı seviyedeki konumlarına sitemde bulunur. Hür tipolojideki bir birey, özellikle zulmeden kişilerin boyunduruğu altında olanı, kendi çıkarlarını gözeteni, maddi düzlemlerini koruyan avcıya hizmet eden köpekle eşdeğer görür. Burada aşağı seviyede farkındalık eksikliği ve bilinç yitimi mevcuttur. İçgüdüsel bir psikolojinin eylemleri vardır ve kitlenin emindedir. Dolayısıyla birey özelliği göstermez. Kaside’de yükselen ses, bu kitle psikolojisine bir karşı duruştur. Bu bağlamda “Hürriyet Kasidesi”nde her şeyden önce insanın merkeze koyulması ve yasal güvence altına alınmaya çalışılan insanın yine özgür bir yaşam kaygısı ve vatan anlayışıyla sınırları çizilmiş anlam dünyası, iktidarın kaynağının yine insan

olduđuna yönelik bir ilk vurgu mahiyetindedir (Durmuş, 2014: 243). Merkezdeki birey, kitlenin psikolojisiyle hareket etmez.

*“Hemân bir feyz-i bâkî terk eder bir zevk-i fâniye
Hayatın kadrini âli bilenler hüsn-i şöhretten”*

O hâlde birey kitlelerin psikolojik kabulleriyle yaşam süremez. Bu kabullerin hepsinde bir esaret düzlemi vardır ki birey kendilik olgusunu bu esaretin içinde deneyimleyemez. Tıpkı bir önceki beyitte olduđu gibi şahsi menfaatlerin ve geçici zevklerin elinde esaret altında olan kişi, bu dünyada gerçek yaşamın kıymetini bilemez. Menfaatlerin, çıkarların, makam ve mevki esaretinin gölgesinde yaşayan kişiler, kendi varlık alanlarını ortaya çıkaramazlar. Zira yaşamın gerçek değeri, elde edilecek olan şöhretten daha kişiliktir. Bu özgürlüğü bilen birey, farkında ve bilincinde olarak fani, geçici olana değil, ebedî ve ülküsel olana yönelir. Gelip geçici arzuların, isteklerin, şöhretin köleliğini değil, değerler bütününe farkına varmış bireyleri öne çıkaran bu bilinçlilik durumu, vatan, millet, hürriyet gibi tematik kavramların oluşturduđu değerler sisteminde bir farkındalık hâline işaret eder. Çünkü kalıcı olma durumu, ancak kalıcı değerler sisteminin unsurlarını öne çıkarmak ve onların bilinciyle yaşamaktır.

*“Ne gam pür-âteş-i hevl olsa da gavga-yı hürriyyet
Kaçar mı merd olan bir cân için meydân-ı gayretten”*

Bu kalıcı değerler sisteminin en önemli kavramları olan vatan ve millet, ancak bir hürriyet kavgasının, özgürlük savaşının sonucunda elde edilirler. Tarih sahnesinde mutlak surette bir bedel ödemenin sonucunda anlam ve değer kazanırlar. Birey bu bilinçle hürriyet kavgasının dışında kalmaz, hürriyet mücadelesini her şart ve koşulda sürdürür. Bu mücadele korkulu ateşlerle dolu olsa da dert değildir, birey bundan kaçmaz. Çünkü mert ve yiğit olan canı için bu meydandan kaçmaz. Hürriyetin bedelinin farkında olan birey, bu bilincin gereğini yapar. O hâlde mert olmak bir değerdir ve bu değer ölçüsü, değerler bütününe gösterilen ilgilidir. Bu ilginin varlık kazanması, hürriyet için mücadele etmekten kaçınmamaya bağlıdır.

*“Kemend-i can-güdâzı ejder-i kahr olsa cellâdın
Müreccahdır yine bin kerre zencîr-i esâretten”*

Zira bu ilgi, esaret zincirlerini kıran bir ilgidir. Celladın can yakan kemendi acımasız bir ejder bile olsa, yine esaret zincirinden daha iyidir, bin defa daha fazla tercih edilir. Bu tercihin asıl sebebi özgürlüktür. Özgür birey bilincinin tipolojik öncülü budur. Esaret altında sürülen yaşamın hiçbir ülküsel değeri yoktur. Değerler sisteminde bir varlık alanına işaret etmez. Böylesi bir yaşam sürmektense ölümün gerçekleşmesi daha tercih edilebilen bir durumdur. Çünkü esaret zincirlerinde birey, sadece yaşamsal olan biyolojik faaliyetlerini sürdürür. Bu yaşamda farkındalık, bilinç ve dolayısıyla varoluş yoktur. Birey, sadece farkında olduđu anda vardır ve orada canlı’dır. Esirliğin bilincine varmamak, bunun farkında olmamak ölümün kendisidir.

*“Felek her türlü esbâb-ı cefâsın toplusın gelsin
Dönersem kahbeyim millet yolunda bir azimetden”*

Bu farkındalığın, bilincin ve ulaşılmak istenen varoluşun yolundaki özgür bir birey, sığınacağı veya geçerli bir bahanesinin olmayacağını bilir. Eleştirel tavrı, sorgulayan zihni, duyduğu kaygı ve aldığı tavır ile kara veren ve bu kararının izdüşümünde yaşam süren birey, hürriyet yolunda attığı adımların hiçbirini geri almaz. Bu uğurda ödenen bedellerin bilinciyle hareket ederken karşılaştığı bütün zorlukların, cefaların yüksek değerler sisteminin kurulması için çekilmesine karar kılmıştır. Millet yolunda atılacak bütün adımların psikolojik olarak gerilimini yaşayan birey, özgür olmanın psikolojisini de bir şekilde öne çıkarmış olur. Bir hürriyet manifestosu sayılabilecek olan bu beyitte, bireyin özgürlük inancının sağlam farkındalığı ve bilinci ortaya konmaktadır. Burada “İnsani bir değer olarak cesaret ve korkusuzluğu dile getirmenin yanında, dönemin baskıcı yönetimi karşısında kendi kararlılığını, kişiye içsel olan cesaret ve korkusuzluğunu da ifade eder” (Gariper – Bayraktar, 2017: 136). Bu içsellikle birey, özgürlük alanını genişletir ve bilincinin verdiği kendilik cesaretini geri dönülemez bir değerler bütünü olarak görür.

*“Anılsın mesleğimde çektiğim cevr ü meşakkatler
Ki ednâ zevki âlâdır vezâretten sadaretden”*

Bu bilinci ortaya koyarken kararlı oluşun bir kez daha vurgusu yapılmış olur. Bu özgürlüğün bütün ağır bedellerine rağmen, yeryüzünde bireyi esir alan bütün makam ve mevkilere, konumlara, kişiliği silecek bütün ikbal unsurlarına sırtını çevirir. Hürriyet yolunda çekilen bütün eziyetlerin, sıkıntıların verdiği en küçük, en basit zevk bile, vezirlik, sadrazamlık gibi makam ve mevkilerden daha kişiliktir. Çünkü bu fani unsurların altında birey, tutsak olur, bir gölge kişilik olarak yaşar. Farkındalık silinir, bilinç belirli bir güdümlülük içinde çalışır. Özgürlüğün bütün bedellerine rağmen, özgürce yaşanacak bir an bile, bu makam ve mevkilerden daha yüce değerler barındırır. Birey için bu ülküsel tavır, siyasi veya sosyal getirilerin hepsine tercih edilir. Yeni birey tiyolojileri, öncelikli olarak kişilik barındıran erdemlerin peşindedir.

*“Ne mümkün zulm ile bîdâd ile imhâ-yı hürriyyet
Çalış idrâki kaldır mukteditersen âdemiyetden”*

Hürriyet, değerler sisteminin en yüce erdemidir. Hürriyet bir idrak, bir kavrayış olgusudur. Tinsel bir varlık olmanın algısıdır ve bu bağlamda bireye özgüdür. Dolayısıyla zulüm, baskı ve işkence ile hürriyet ortadan kaldırılamaz. Bilince ait olan ve algısal bir temelden beslenen bu olgunun farkında olmak, hiçbir gücün erişemeyeceği kuvvete sahip olmakla eşdeğerdir. Hiçbir gücün bu olguyu silemeyecek olması, bir idrak meselesi olduğundandır. Çünkü hürriyet, düşünen bireyin etkinliğidir. Farkındalığını geliştirmiş ve bu bilinci sağlamlaştırmış bireylerin eylemidir. Düşünme eylemi yok edilemeyeceği gibi, bu eyleme sahip olan bireyin de hiçbir esaret zincirinin altında ezilmeyi kabul edemeyeceğini gösterir. Düşünce varoluşsal bir değerdir. Düşünceyi önemli kılan şey de barındırdığı kendilik

değeridir. Birey olan, başka birinin düşünceleriyle ve düşünüş yapısıyla yaşam süremez. Çünkü bu bir esarettir. Kendilik içinde anlam kazanan düşünce bireyi var ederken onu özgür kılar ve bütün boyunduruklardan kurtarır.

*“Ne efsûnkâr imişsin âh ey didâr-ı hürriyyet
Esîr-i aşkın olduk gerçi kurtulduk esaretden”*

Bu kendilik içinde, değerler sisteminin en tepesinde yer alan hürriyet, büyüleyici bir düşünsel anlam alanına sahiptir. Bu büyülenme esnasında birey, bir paradoksa kapılır. Esaretin her türlüünü reddeden birey, hürriyetin kendisine esir olma durumuna gelir. Çünkü hürriyetin esiri olmak, özgür olmanın eşdeğeridir. Hürriyet, bütün esaret zincirlerini yok ederken bireyi bu zincirsiz yaşamın esiri olmaya davet eder. Bu farkındalık düzeyinde birey, anlam alanlarını bu değer üzerine kurar. Sevginin de aşkın da bu sevgilinin ışığı altında bir anlam ve değeri olur. Hür bir biçimde yaşanmayan her şey, kendilik ölçütlerini yitirir. Çünkü bireyin kendini yaşamadan bir değerler sisteminde var olması, kendini var etmesi beklenemez. Hürriyet, kendilik değerlerinin yaşanması için ilk öncüdür. Çünkü “Namık Kemal’in temel düşüncesi insanın hürriyeti”dir. “Ona göre insan hür doğar, hürriyetine taarruz, insanlığa ve ona bu hürriyeti bahşeden ulûhiyete taarruzdur” (Tanpınar, 2006: 384). Dolayısıyla hürriyet, bir yaratılış karakteridir ve bu karakter bireyin varoluşudur.

İdrak Eden / Uyanan Bilincin Tipolojisi

“Hürriyet Kasidesi”nde yeni birey tipolojisinin en önemli özelliği belki de idrak etme yetisine sahip olmasıdır. Bu bilinç yetisi, bireyi kendi merkezine doğru çeker ve kendini tanımasını, kendinden hareket etmesini sağlar. Kaside’deki birey, bütün varlık alanlarını idrak eder. Sosyal ve siyasal ortamı, tarihi geçmişi, geleceğin inşasının yollarını, esaretin sorunsallarını, özgürlüğün yaşamsal önemini işaret ederek bu idrak sayesinde değerler sistemini diri tutar. Sadece “Hürriyet Kasidesi”nde değil, genel olarak “Namık Kemal’in şiirlerinde düşünsel ve eylemsel bir varlık olduğunu unutan, günah-sevap kavramlarına sıkışan ben değil; yapıp ettikleriyle hayatı tanzim eden, kararlarıyla, eylemleriyle hayata yön verebilen, uhrevi dünya yerine iradi gücünün farkında olarak hareket eden insan tipi, her bakımdan değerler dünyasındaki değişimi yansıtır. Akıl, irade, sorumluluk ve özgürlük gibi kavramsal içerikle dünyaya ve kendisine anlam izafe ederek yaşamını kuran insan, Namık Kemal’in şiirlerinin merkezindedir” (Akar, 2020: 1008). Buna bağlı olarak özellikle “Hürriyet Kasidesi”nde bütün yönleriyle beliren bu birey, iradesini idrak etmek eyleminden alır ve bu eylemle uyanışını gerçekleştirir.

*“Felekten intikam almak demektir ehl-i idrake
Edip tezyîd-i gayret müstefid olmak nedametden”*

Bu beyit, bireyin doğrudan idrak etme olgusuna seslenir. İdrak sahibi birey, karşılaştığı sorunlardan, yaşadığı olumsuzluklardan veya uğradığı kötülüklerden kurtulmak, bunları çözmek için önce bunun bilincinde, farkında olması gerektiğini kavramalıdır. Bu

kavrayış ile birlikte ancak çalışmanın, emek vermenin bu tabloyu ortadan kaldıracığını fark eder. Olumsuzluğu idrak eden birey, pişmanlığı fırsata çevirerek akli ve bilinci sayesinde intikamını almış olur. Bu idrak ile ders çıkarmak ve çalışmak, gayret göstermek değerler sisteminde birey için varlık alanı açar. Zira Namık Kemal birçok şiirinde olduğu gibi burada da “Yüzü yaşama dönük, işlevini yitirmeyen, değişen ve dönüşen dünyayı yakalayabilen ve gücünü sadece kendisinden alan bir insan potansiyeline dikkatimizi çeker” (Akar, 2020: 1014). Bu potansiyel ile birey, bir gelecek inşası için gerekli olan bütün karakteri kendinde barındırır.

*“Durur ahkâm-ı nusret ittihâd-ı kalb-i millette
Çıkar âsâr-ı rahmet ihtilâf-ı re’y-i ümmetden”*

*“Eder tedvîr-i âlem bir mekânin kuvve-i azmi
Cihân titrer sebât-ı pây-ı erbâb-ı metanetden”*

*“Kazâ her feyzini her lûtfunu bir vakt için saklar
Fütûr etme sakın milletteki za’fu betâetden”*

*“Değildir şîr-i der-zencîre töhmet acz-i akdâmı
Felekte baht utansın bî-nasîb erbâb-ı himmetden”*

*“Ziyâ dûr ise evc-i rif’atinden ıztırâridir
Hicâb etsin tabîat yerde kalmış kabiliyetden”*

Çalışmanın ve gayret göstermenin değerler sisteminin kurulması ve korunmasındaki gerekliliğini idrak eden birey, bir millet bilincinin bu idrak çerçevesinde gerçekleşeceğini işaret eder. Bu idrak, farklı fikirlerin varlığının yol göstericiliğinde kurulacak olan milletin kalp birliğinin sağlayıcısı olur. Kalp birliğinin sağladığı sağlamlıkla birey, duruşundaki inancın sayesinde dünyanın döngüsünü sağlar. Sağlamlık bilincini, millet olma bilinciyle destekleyen birey, gelecek umudunu korur. Millet içinde bulunduğu ve geçici olan bu gevşeklik ve yavaşlıkta birey, idrak noktalarında gelecek için bir an’ın beklendiğini bilir, bunun farkındadır. Çünkü eziyet gören, esaret altında tutulan birey, kendi gücünün bilincindeyse bu esaret aşılır. Zira zaman, talihsizliklerle doludur ki bu yılgınlık sebebi olmamalıdır. Kabiliyetinin farkında olan birey, umutsuzluğa kapılmaz. Farkındalık, umutsuzluk noktalarını ortadan kaldırır. Işık uzakta olsa bile değerinden bir şey kaybetmez. Zorunluluklar, bilincin kavrayışıyla çözüme kavuşur. Bütün bu hususlar dikkate alındığında bireyin idraki, bütün değerler sistemini ayakta tutar. Çünkü birey farkındalık içinde vatan, millet, ikbal, hürriyet gibi yüce değerlerin millî bir kalp birlikteliği içinde kalıcı oluşuna işaret eder.

*“Biz ol nesl-i kerîm-i dûde-i Osmâniyânız kim
Muhammedir serâpâ mâyemiz hûn-ı şehadetden”*

*“Biz ol âlî-himem erbâb-ı cidd ü içtihadız kim
Cihângîrâne bir devlet çıkardık bir aşiretten”*

*“Biz ol ulvî-nihâdânız ki meydân-ı hamiyette
Bize hâk-i mezar ehven gelir hâk-i mezellelden”*

Millet olma bilincinin vurgulandığı yukarıdaki beyitlerden sonra bu beyitlerde de tarih bilincinin öne çıktığı görülmektedir. Değerler sistemine en yüce değer olarak yerleştirilen vatan, millet, hürriyet, şehitlik gibi kavramların yeni birey tipolojisinde idrak edildiğini, önemsendiğini söylemek gerekir. Bu bilinç ve farkındalık içinde geçmişin bir ülküdeğer olarak anılması, bireyin altbilincinin de bir göstergesi olarak karşımıza çıkar. Vatan uğruna şehadet mertebesine eren bütün insanların yâd edilmesi, ödenen bedelin farkında olunması bireyin yüce değerlerin anlam derinliğinde kendine yer bulmasından kaynaklanmaktadır. Çünkü her ne kadar burada “biz” vurgusu yapılmış olsa da sesini duyuran birey, “biz”in içinde ilk safta kendisinin olduğunu işaret eder. Her şeyden önce idrak ve farkındalık içinde kendisi adına konuşur. Çünkü bütün bilinciyle esareti reddeden birey, aşağılanmış, ayaklar altında ezilmiş, zelil olmuş bir yaşam sürmektense ölümü yeğ tutmuştur. Bu kendilikten hareket eden birey, millet adına da konuşur ve “biz” vurgusunu yapar. Zira “biz”i kapsayabilmek için öncelikli olarak “ben”in kendisini ilk sıraya yerleştirmesi gerekir. Bireyin altbilincindeki mazi, ona, kendisini güvenle geleceğe taşıma bilinci ve duygusu verir. Bu bağlamda “Onun eserlerinde, vatan ve toplum için varolan ve daima hak ve görevleriyle birlikte anılan iradi insan; savaşların ve varoluş mücadelelerinin bittiği anda bireyleşecek bir iç donanıma da sahiptir” (Korkmaz, 2004: 30). Bu iç donanım, ben’in biz’e, biz’in ben’e geçişini daima diri tutar.

*“Ne mümkün zulm ile bîdâd ile imhâ-yı hürriyyet
Çalış idrâki kaldır mukteditersen âdemiyetden”*

Vatan, millet ve tarih bilincinin bireyin bütün özüne eşlik eden bir farkındalıkla vurgulandığı bütün beyitlerin zirve noktası sayılabilecek olan bu beyitte, daha önce de belirtildiği gibi hürriyetin önemine dikkat çekilmiştir. Bu bağlamda idrak etmenin bir eylem olarak bireyin bilincine bağlı olması ve bunun ortadan kaldırılmasının imkânsızlığı, bireyin bütün varoluşsal derinliğini aydınlatmış, uyandırmıştır. Bu uyanış, geri dönülmez bir karar verişin ortaya konulmasıdır. Hürriyetin imha edilemez oluşunun idraki, yukarıda dile getirilen bütün değerlerin idrakinin bir sonucudur. Çalışma, gayret, sabır, milli kalp birlikteliği, millet olma bilinci, şehadet, vatan oluş ve bayağılıktan kurtulmuş bir insanca seçkinlik içinde yaşam, bireye hürriyet duygusunun idrakini de getirir, perçinleştirir. Ontolojik değer olan bu idrak, farkındalığın özgürleştiren boyutuna da öncelik kazandırmış olur.

*“Kilâb-ı zulme kaldı gezdiğin nâzende sahrâlar
Uyan ey yâreli şîr-i jeyân bu hâb-ı gafletden”*

Kaside'nin bu son beyti, metnin içinde işaret edilen bütün değerleri tamamlayan, bir bağlamda metnin anlam kompozisyonunu bütünleyen bir içeriğe sahiptir. “Görüp” ile başlayan bu metin, “uyan” uyarısıyla bitmiştir.* Gören, yani anlayan, kavrayan, fark eden birey, uyanmak zorundadır. Bu uyanış, bir kendiliğindenliktir. Görmeyi farkındalık bilinci olarak deneyimleyen birey, kendiliğinden uyanmış olur. Çünkü farkındalık, uyanıştır.

İdrak etmek, anlama yetisi ve algılama temelinde bir itkidir ve uyanmanın ilk aşamasıdır. Farkında olma, farkına varma, idrak yetisinin birey ben'inin kendi iç dünyasındaki aydınlanma ve kavrama olgularının tamamlandığı ve bilinç düzeyine geçildiği düzlemdir. İdrak, uyanmayı sağlayan bir düzlem olduğundan tinsel bir gözün görüşü, algısı devreye girer. Burada gözün bakması değil, tinsel gözün görüşü açılmayı sağlar. Bireyi idrak etmeye sevk eden şey bir sarsılma an'ı yaşamasıdır. Karşılaştığı kriz veya çarpma an'ı/şok idrakin ve buna bağlı olarak uyanışın gerçekleşmesini sağlar. Bu içsel dönüşüm mutlak bir olgu olan farkındalıkla sonuçlanır. Çünkü farkındalık, “dışarıdan gelmez, iç'te yükselir, iç'te gelişir” (Osho, 2004: ix). İçten gelen bu itki, uyanıklık düzleminde bilincin de mutlak bir konuma erişmesini sağlar. Bilincin bu mutlak konumu, uyanmanın gereğidir çünkü uyku hâlinde bilinç devre dışı kalır. Uyku hâlinde bilincin yokluğu, doğru/yanlış düzlemlerinin de ortadan kalkmasına sebebiyet verir. Doğru olmayan şeylerin görülüp/fark edilmemesi, uyanık hâlde olmamanın sürdüğünü gösterir. Bakmak ve görmek eylemlerinin ayrımı burada karşımıza çıkar. Birey bakar, ancak göremeyebilir. Görmek, idrak etmek, içsel bir eylemdir ve ancak anlamla var olabilir. Görmenin anlamak, kavramak olduğu bilinciyle hareket etmek, uyanıklık hâlini sağlamış olur.

“Bilinçsizlik, tamamen karanlıkta tutar. O, bir çeşit dışsal alan yaratır. (Bireyi), dışadönük yapar. Bilinç içsel alan yaratır. (Bireyi) içedönük yapar. İçeriye doğru, daha derine götürür” (Osho, 2004: 26). Burada birey, bilinçli oluşun aydınlığını yaşar. Dışadönük bir esareti kabul etmez. Yönetici sınıfın veya bilinçsizlik içinde dışarının yönlendirdiği ve herkesleştirdiği düzlemi reddeder. Çünkü birey, içsel alan yaratan, derin bir içsel kavrayış sağlayan bilincin ve bu bilince bağlı farkındalığın aracılığıyla dıştan gelen esaret zincirlerini kırar. Köklerini dışarıda değil, kendi içinde bulan bir değerler bütünü oluşturur.

“Farkındalık, an'da olan her şeyin tam bir bilinçlilikle gerçekleşiyor olması anlamına gelir.” Bu bir bağlamda farkındalığın farkında olmak itkisidir. Birey için an'da olmak, yani bir bağlamda “şimdi ve burada olmak”, idrak etmenin bütün boyutlarının yaşanıyor ve gerçekleşiyor oluşunu işaret eder. Şimdi ve burada olmak'ta an'ı ilgilendiren bir hareket alanı mevcuttur. Uyku, şimdiki anda olmamayı işaret ettiğinden, “motive olmuş bir hareket” (Osho,

* Mehmet Kaplan, “Namık Kemal'i okurken, daima kendisini, hayatını ve yaptıklarını düşünüyoruz. Kendisini eserlerinden ayıramıyoruz.” (Kaplan, 2006: 43) dedikten sonra aynı eleştiride “Nazım ile ‘konuşma’sını bilen bir şair, eserine “görüp” diye başlamaz.” (2006: 46) şeklinde bir görüş bildirir. Namık Kemal'in bu kullanımını da bir kusur olarak niteler. Kendisinin eserinden ayrılmamasını işaret eden Kaplan, Namık Kemal'i hayatından ve yaptıklarından ayırarak değerlendirir. Bu çelişki beraberinde bir eksiklik de getirir. Yukarıda Tanpınar'ın da işaret ettiği bu durum, Namık Kemal'in iradesinin eserleriyle birlikte ele alınması gerekliliğini işaret eder. Bu bağlamda metnin yukarıda işaret ettiğimiz anlam kompozisyonu açısından Mehmet Kaplan'a katılmak oldukça güçtür. Bu uyanışın, bir görme'ye dayanması muhakkaktır. Şiirin “görme” eyleminden başka bir eylemle başlaması, metnin anlam kompozisyonunu zedelerdi.

2004: 44) olarak karşımıza çıkar. Ancak “motive olmamış bir hareket farkındalık”dır ve hareket tamamıyla içsel bir değer olduğundan dışa ve dışarıda olanın hükmüne bağlı olarak gerçekleşmez. Dışarıya bağımlı bir hareket esarettir ki birey bu esaretin boyunduruğunu reddederek harekete geçer. Çünkü burada farkındalığı bir merkez olarak algılamak ve bu merkezden hareket etmek gerekir. Farkındalık bir “öz-anımsama”dır (akt. Osho, 2004: 67) O hâlde “farkındalık, en içerideki özün keşfedilmesi yöntemi” (Osho, 2004: 74) olarak kabul edildiğinde bilincin kendilik olduğu da ortaya çıkar. Farkındalık durumunda “tanık olmak” olgusu son derece önem arz eder. “Tanık olmak, bir devrimdir. Ta köklerden gelen radikal bir değişimdir. O, varoluşa tamamıyla yeni bir insan getirir, çünkü o bilincini tüm koşullanmaların dışına çıkarır” (Osho, 2004: 86). “Hürriyet Kasidesi”ndeki birey, tanıklık düzleminden hareket etmiştir. Bireyin içsel olan hareketinin itkisi, tanık olduklarıdır. Bu tanıklık, bireyi gördükleri karşısında harekete geçirerek radikal bir karar vermesine ve değişimi gerçekleştirmesine olanak tanır. Çünkü bu tanıklıkta bireyin bilinci, idrak etmenin itkisiyle dışarıdaki hazır kabulleri, tüm koşullanmaları reddeder. Bu farkındalık bilinci içinde koşullanmaların dışına çıkmak, ancak harekete geçmekle sağlanır. Birey, tanıklık sonucu eyleme geçer, ancak tepki koymaz. Bireyin “görüp çekilmesi”, “kararından dönmemesi” bir eylemliliktir. Çünkü eylem ile tepki arasında fark vardır. Eylem bireyin kendisinden kaynaklanır, tepkiyse bireye dayatılır. Bireyin kendi merkezinde olması, eylemde bulunmasıyla ilgilidir (Osho, 2004: 91). Yozlaşmış sistemi gören birey, kendini bu ortamdan çeker. Çekilmek her şeyden önce bir farkındalık gerektirir. Çünkü bu eylemi gerçekleştirmek için karar verebilme yetisine sahip olmak gerekir. Burada çekilmenin gereği olarak ortaya konan farkındalık bir bütünlüktür ve diğer bütün eylemlerin kaynağıdır. Bilinçli “eylem, her zaman tamdır. Tepkiler ise kısmidir, parçalıdır” (Osho, 2004: 91) Buradaki birey, devlet kapısından çekilerek millet yolundan dönmeme kararı alırken bundan sonraki bütün eylemlerini bu kararın bütünselliği içinde verir. Uyanmış birey, farkındalık içinde bu bütünlüğü korur ve kısmi, parçalı tepkiselliği bırakır. Uyku, bütünlüğü bozar, onu ortadan kaldırır. Bütünlüğün bozulması bireyin değer sisteminde birçok olgunun yitmesine sebebiyet verir. Uyanan birey, bu bütünlüğün bozulmaması için idrak itkisini daima eylem alanı olarak görür ve hareket hâlinde kalmayı sürdürür. Eylemin bireyin kendi içsel bir olgusu olması, merkezi bir alan açar. Olay ve olguların bireyin kendi yaradılışının içinde dönüşerek özelleşmesi kendiliğindelik yaratır. Bu aynı zamanda özgürleşmenin anahtarı olarak kabul edilmelidir. Çünkü kendilik içinde tanık olan birey, eyleme geçtiğinde yine kendinden hareket eder.

Farkındalık bireyi eyleme geçirir ve onu olay ve olguların karşısında bir tavır geliştirmeye sevk eder. Bu tavır, ontik bir sorumluluktur. Farkındalığı kavrayan birey, sorumluluk bilincinin merkezine doğru yol alır. Bu sebeple farkındalık bağlamında gelişen veya gerçekleşen eylemler kendilik barındırır. Eylem, bireyin kendi farkındalığının bir sonucudur. Dışarıdan edinilen bir durum söz konusu değildir. İzlediğini/tanık olduğunu/gördüğünü kendilik içinde fark eder. Burada “izlemek, kendiliğindenliğin başlangıcıdır, kendiliğindenlik izlemenin tamamlanmasıdır” (Osho, 2004: 159). Bu durum ilk beyitte bütün açıklığıyla kendini gösterir. İzleyen birey, kendisi olma yolunda ilk adımı atmış ve izleme tamamlandığında farkındalık ve buna bağlı olarak kendilik ortaya çıkmıştır.

Kaside'deki bireyin tavrının bir tepki değil, eylem oluşu da buradan kaynaklanır. Çünkü onu yönlendiren şey kendi bilincidir, farkındalık bilincidir. Farkındalıkta görülen yanlışlıklar, birey adına görüldükleri anda ortadan kalkarlar. Bu farkındalık, hataları bireyin kendiliği için çözmüş, bir hata olmanın ötesine çıkarmıştır. Birey bu farkındalık içinde, gördüğü hatanın artık ortağı değildir. Farkındalık onu, özgür kılmıştır. Birey, görüp çekildiği düzlemin hatalarına ortak olmaz, onları kendilik değerlerinin dışına çıkarır. Bilinç böylesi hataların tekrarlanmasına izin vermez. Farkındalık, kendilik oluşta bir denetleyici ve düzenleyicidir. Bilinç kaotik düzlemin tekrar etmesini engeller ve onu kozmosa dönüştürme yolunu seçer. Eylemler bu yolda gerçekleştirilir.

“Hürriyet Kasidesi”nin ilk beytinden itibaren yükselen sesin, eylemsel olarak işaret ettiği en önemli kavram, değişimdir. “Geşalt yaklaşımına göre, farkında olmak, değişimin ilk koşuludur” (Daş, 2017: 87). “Görmek” eylemi, bu değişimi gerçekleştirmek için gerekli olan ilk adımdır. Bu farkındalık, değişim için somut hareket olan “çekilmek”i de sağlar. Kaside'deki bireyin bu eylemi, aslında hem sosyolojik, hem de psikolojik bir gerçekliğin izdüşümünü sunar; çünkü farkındalık, “kişinin kendi duygum, duygu, düşünce ve davranışlarıyla, yani kendi varlığıyla ve çevresiyle temas içinde olması”dır (akt. Daş, 2017: 87). Kendi varlığının psikolojik itkisi ve çevresinin sosyolojik ve siyasal durumu, bireyi eyleme, harekete, değişime götürür. Bu değişimi gerektiren olgu da bireyin kendi sınırlarına dayanmış olmasıdır. Zira “farkında olmak demek, bireyin sınırlarıyla temas hâlinde olması anlamına gelmektedir” (Voltan Acar, 2017: 32). “Hürriyet Kasidesi”, bireyi bütün sınırlarına karşı uyarır. Sınırlarına teması arttırır ve bu sınırları zorlar. Bilinçlilik durumu da bu temasın akılcı ve iradeli bir şekilde gerçekleşmesini sağlar. Vatan bilinci, millet olmanın gönül birliği, hürriyetin varoluşsal bir hak olarak görülmesi, yaşamın değerler bütünlüğündeki kutsiyet, direnerek çalışmanın ve emeğin geleceği kuran itkisi, bireyin kendisiyle ve çevresiyle olan temasını belirleyen önemli değerlerdir.

Sonuç

Farkındalık bilincinde birey, en merkezde şimdi'nin bütün olay ve olgularına tanıklık eder ve bunlara ait bütün sorunsalların tespitini yapar. Çünkü farkındalık bilincinde olan birey, kaotik düzlemlerden kaçmaz. Kaçış, farkındalık düzleminin içinde yer almaz. Bilincin yok'laması yoktur. Asrın şimdi'sini gören Namık Kemal, bir kaçış yerine sorunsalın merkezine doğru hareket eder ve kendini gerçekleştirir. Kendilik bilincinde birey, içinde bulunduğu asrın hâl ve şartlarına “uyum” sağlamak, kendini rahatlatmak eğiliminde bulunmaz. Çünkü bu bilinç, kaotik durumları örtmez, görmezden gelmez. Bu eylem özgürleşmedir. Özgürleşmiş bir bilincin bütün kararlarını sağlam bir irade ve kararlılıkla aldığı bu kasidede, bireyin ülküsel değer olarak öncelikle psikolojik ve buna bağlı olarak sosyal ve siyasal bir alana geniş açılımlar getirdiğini belirtmek gerekir. Namık Kemal için bütün araştırmacıların ortak bir fikir birliğine vardığı nokta, onun sanatının, hayatının bir yansımasıdır. Bu bağlamda “Hürriyet Kasidesi”, bu yansımanın en belirgin ve en önemli metinlerinden biri oluşu sebebiyle, Namık Kemal'in psikolojik yönünün göz ardı

edilemeyeceğini gösteren güçlü bir örnektir. Sosyal ve siyasal olay ve olguların, bireyden bağımsız veya onun dışında gerçekleşmeyeceği gerçeği, her şeyden önce Namık Kemal'in toplumsal değişim ve dönüşümlerin merkezinde olduğunu ve onlara birinci derece maruz kaldığını da kabul etmeyi gerektirir.

Kaynakça

AKAR, Yeliz (2020). “Namık Kemal’in Şiirlerinde ‘İradi İnsan’ Anlayışı”, *Turkish Studies-Language*, S.15 (3), s.1005-1018.

BUDAK, Selçuk (2017). *Psikoloji Sözlüğü*, Ankara: Bilim ve Sanat Yayınları.

CEVİZCİ, Ahmet (2017). *Say Büyük Felsefe Sözlüğü*, İstanbul: Say Yayınları.

CÜCELOĞLU, Doğan (2004). *İnsan ve Davranışı*, İstanbul: Remzi Kitabevi.

DAŞ, Ceylan (2017). *Geşalt Terapi Bütünleşmek ve Büyüme*, Ankara: Altınordu Yayınları.

DURMUŞ, Mithat (2014). “Şiirsel Tavrın Öncülüğünde İnsanı Yeniden Düşünmek: Namık Kemal ve “Hürriyet Kasidesi”, *Uluslararası Türkçe Edebiyat Kültür Eğitim Dergisi*, S. 3/1, s.240-250.

GARİPER, Cafer – BAYRAKTAR, Yasemin (2017). “Hürriyet Kasidesi”nin Değerler Dizgesi Üzerinde Kimi Belirlemeler”, *Yeni Türk Edebiyatı Araştırmaları*, S.18, s.127-141.

İSEN, Mustafa - vd. (2002). *Eski Türk Edebiyatı El Kitabı*, Ankara: Grafiker Yayınları.

KAPLAN, Mehmet (2006). *Şiir Tahlilleri 1*, İstanbul: Dergâh Yayınları.

KORKMAZ, Ramazan - vd. (2004). *Yeni Türk Edebiyatı El Kitabı 1839-2000*, Ankara: Grafiker Yayınları.

MANAV, Faruk (2011). “Kaygı Kavramı”, *Toplum Bilimleri Dergisi*, S. 5(9), s.201-211.

NUR, Rıza (2017). *Namık Kemal Hayatı, Divanı, Eserleri* (Haz. Mehmet Soğukömeroğulları), İstanbul: Türkiyat Doğukütüphanesi.

OSHO (2004). *Farkındalık Dengeli Yaşamının Anahtarı* (Yay. Haz. Neslihan Şemsiyeci), İstanbul: Ganj Yayınları.

VOLTAN ACAR, Nilüfer (2017). *Gestalt Terapi Ne Kadar Farkındayım?*, Ankara: Nobel Yayınları.

TANPINAR, Ahmet Hamdi (2005). *Edebiyat Üzerine Makaleler*, (Haz. Zeynep Kerman), İstanbul: Dergâh Yayınları.

TANPINAR, Ahmet Hamdi (2006). *XIX. Asır Türk Edebiyatı Tarihi*, (Haz. Abdullah Uçman), İstanbul: YKY.



TÜRKİYE’DE AR-GE VE YENİLİK HARCAMALARININ BÜTÇE İÇERİSİNDEKİ YERİ VE ÖNEMİ : 2019 VE 2020 YILLARINA İLİŞKİN BİR DEĞERLENDİRME

Osman Geyik

Dicle Üniversitesi İktisadi ve İdari Bilimler Fakültesi Maliye Bölümü

osmangeyik@gmail.com – ORCID ID 0000-0001-9885-9638

ÖZET

Ekonomik büyüme ve kalkınma açısından, mikro düzeyde şirketler makro düzeyde ise devletler tarafından göz ardı edilmemesi gereken bir konu olan araştırma-geliştirme (Ar-Ge) ve yenilik faaliyetleri, küreselleşme sürecinin hızlanmasının ardından sermaye dolaşımında artan hareketlilik ve rekabet dolayısıyla daha fazla önem ve anlam kazanmaya başlamıştır. Ülkelerin ve şirketlerin değişen ekonomik koşullara ve dünya düzenine uyum sağlayabilmeleri, yapmış oldukları Ar-Ge ve yenilik bir diğer ifadeyle inovasyon harcamalarıyla doğrudan ilişkili bir durumdur. Ar-Ge ve yenilik faaliyetlerini artırmaya yönelik yapılan harcamalar , şirketlerin piyasada rekabet edebilmeleri ve varlıklarını sürdürebilmeleri için gerekli bir konudur. Ar-Ge ve yenilik harcamaları daha çok şirketleri ilgilendiren bir konu gibi düşünülse de aslında devletler tarafından da önemsenmesi gereken bir konudur. Şirketler daha fazla kar elde etmek ya da yeni ürün geliştirerek piyasaya hâkim olma güdüsüyle Ar-Ge ve yenilik harcamalarına önem vermekte ve bu alanda yatırımlar yapmaktadırlar. Ancak; devletlerin de liberalleşme sürecinin hızlanmasının ardından özel şirketler gibi rekabet içerisinde olduğu düşünüldüğünde, bu durum onların da şirket mantığıyla hareket etmesi gerektiği sonucunu ortaya çıkarmaktadır. Ar-Ge ve yeniliğe yapılan yatırımların çıktılarını genellikle uzun bir dönemi kapsamaktadır. Durum böyleyken bu alana yatırım yapılması ya da bütçe ayrılması konusunda genellikle isteksiz davranılması söz konusu olmaktadır. Fakat; şu konu unutulmamalıdır ki dünya ekonomisine yön veren devletlerin ya da piyasaya hâkim olan şirketlerin önemli bir kısmı bütçelerinden Ar-Ge ve yenilik harcamalarına yüksek oranda pay ayırarak mevcut durumlarına ulaşmayı başarmışlardır. Çalışmada; Türkiye’de bütçe içerisinde yer alan Ar-Ge ve yenilik harcamaları üzerinde durulmuştur. Ayrıca 2019 ve 2020 yıllarında bütçede bu harcamalar için tahsis edilen kaynakların miktarı ve yeterliliği hakkında genel bir değerlendirme yapılarak önerilerde bulunulmuştur.

Anahtar Kelimeler : Ar-Ge , Yenilik , Bütçe , Türkiye

THE PLACE AND IMPORTANCE OF R&D AND INNOVATION EXPENDITURES ON THE BUDGET IN TURKEY : AN EVALUATION ON 2019 AND 2020 YEARS

ABSTRACT

In terms of economic growth and development, research and development (R&D) and innovation activities, which are an issue that should not be ignored by the states at the macro level also companies at the micro level, gain more importance and meaning because of the increasing mobility and competition in the capital circulation after the acceleration of the globalization process started. The adaptation of countries and companies to changing economic conditions and world order is directly related to R&D and innovation, in other words, innovation expenditures. Expenditures made for increasing R&D and innovation activities are a necessary issue for companies to compete in the market and to maintain their existence. Although R&D and innovation expenditures are considered as a matter that mostly interest companies, it is actually an issue that should be interested by governments. Companies attach importance to R&D and innovation expenditures and make investments in this field, with the motive of gaining more profit or dominating the market by developing new products. However; Considering that governments are also in competition like private companies after the acceleration of the liberalization process, this leads to the conclusion that they should act with the logic of the company. The outputs of investments made in R&D and innovation generally cover a long period. In this case, there is often reluctance to invest in this area or to allocate a budget. But; It should not be forgotten that a significant portion of the countries that direct the world economy or the companies that dominate the market have managed to reach their current status by allocating a high share from their budgets to R&D and innovation expenditures. In the study; is focused on R&D and innovation expenditure placed in Turkey budget. In addition, a general evaluation was made about the amount and adequacy of the resources allocated for these expenditures in the budget in 2019 and 2020 and recommendations were made.

Key words: R & D, Innovation, Budget, Turkey

1. GİRİŞ

Araştırma Geliştirme (Ar-Ge), hem devletler hem de şirketler açısından önemli bir kavram olmakla beraber yeni şeyler üretmek için de gerekli olan sürecin temel parçasıdır. Ar-Ge yardımıyla şirketler piyasada rekabet güçlerini artırabilir ve yeni ürünler üreterek rakiplerine karşı öne geçebilirler. Ar-Ge programı olmayan bir şirketin ayakta kalması ya da varlığını sürdürebilmesi değişen piyasa koşullarına göre oldukça zordur. Ar-Ge, bir şirket tarafından gerçekleştirilen çoğu faaliyetten farklı bir niteliğe sahiptir. Ar-Ge, genellikle anında kar beklentisiyle yapılmaz. Bunun yerine, bir şirketin uzun vadeli karlılığına katkıda bulunması beklenir. Ar-Ge, keşifler yapıldıkça ve ürünler yaratıldıkça patentlere, telif haklarına ve ticari markalara diğer bir ifadeyle inovasyona olanak sağlamaktadır.

Ar-Ge departmanlarını kuran ve bu departmanlarda yoğun istihdam sağlayan şirketler, bu alana önemli miktarda sermaye ayırmaktadırlar. Bu şirketlerin Ar-Ge harcamalarının riske

göre uyarlanmış getirisini tahmin etmeleri gerekmektedir. Çünkü; Ar-Ge harcamalarının anında geri dönüşümü yoktur ve yatırım getirisi belirsizdir. Ar-Ge'ye daha fazla para yatırıldıkça, sermaye risk seviyesi artmaktadır.

Şirketler Ar-Ge faaliyetleri yardımıyla iyileştirmeler, yeni mal ve hizmetlerin geliştirilmesiyle büyüme elde ederler. İlaçlar, yarı iletkenler ve yazılım / teknoloji alanında faaliyet gösteren şirketler , Ar-Ge harcamalarına yüksek oranda eğilim göstermektedirler. Ancak pek çok küçük ve orta ölçekli işletme, kendi ihtiyaçlarını karşılayacak doğru personele sahip olmadıkları için Ar-Ge konusunda gerekli çabayı gösterememekte ve bu alanda yatırımlarını zayıf tutmaktadırlar.

Ar-Ge, bir şirketin kârlılığı için faydalı olmakta; ancak geri dönüşümü belirsiz bir masraf olarak kabul edilmektedir. Sonuçta, şirketler araştırma yapmak, yeni ürün ve hizmetler geliştirmeye çalışmak için önemli miktarda para harcamaktadırlar. Bu aşamada devlet destekleri önemli bir yere sahip olmaktadır. Sermayesinden Ar-Ge ve yenilik faaliyetlerine kaynak ayırma konusunda yeterli düzeyde motivasyona sahip olmayan şirketlere sağlanacak devlet teşvikleri vasıtasıyla gerekli motivasyon sağlanabilmektedir. Ayrıca devletler bu alanda harcamalar ve çalışmalara daha fazla eğilim göstererek küresel rekabet ortamında güçlerini artırmaktadırlar. Bu açıdan ele alındığında firmaların sermayelerinden , devletlerin de bütçelerinden bu alanlara yapacakları yatırımlarının düzeyi, yenilik üretme açısından oldukça önemli bir yere sahiptir.

1. AR-GE VE YENİLİK KAVRAMLARINA GENEL BİR BAKIŞ

Ar-Ge, şirketlerin yenilik yapmak ve yeni ürün ve hizmetleri tanıtmak için üstlendiği faaliyetleri içermektedir. Ar-Ge, genellikle ürün geliştirme sürecinin ilk aşamasını oluşturmaktadır. Amaç, yeni ürün ve hizmetleri pazara sürmek ve şirketin kârlılığını artırmaktır. Ar-Ge, şirketlerin yeni ürün ve hizmetleri yenilemek, tanıtmak ve geliştirmek için üstlendiği faaliyetleri temsil etmektedir. Ar-Ge, bir şirketin rekabette öne geçmesini sağlamaktadır.

Oldukça geniş bir yelpazeye sahip olan yenilik kavramı ise gerçekleştirilme şekline göre ürün ve süreç yenilikleri kapsamında kategorize edilebilmektedir. Teknolojik olarak yeni bir ürünün elde edilmesi ve bu ürünün yeni yöntemlerle pazarlanması , ürün ve süreç yenilikleri konusu için verilebilecek örneklerdir (Oslo Manual,2005). İnovasyon terimi, orijinal, daha etkili ve sonuç olarak piyasaya veya topluma giren yeni bir şey olarak tanımlanabilir. İnovasyon, buluşla ilgilidir, ancak aynı şey değildir (Hall and Josh ,2010).

Ar-Ge, kurumsal faaliyetlerin büyük çoğunluğundan farklıdır, çünkü çoğu zaman anında kar sağlamayı amaçlamaz ve genellikle daha fazla risk ve belirsiz bir yatırım getirisi taşır. İnovasyon basitçe yeni bir fikir veya yöntem olarak tanımlanır. Bununla birlikte, inovasyon aynı zamanda yeni gereksinimleri, açıklanmamış ihtiyaçları veya mevcut pazar ihtiyaçlarını karşılayan daha iyi çözümlerin uygulanması olarak da görülmektedir (Enkel, vd.,2009).

Ar-Ge'nin parayı bilgiye dönüştürdüğü yerde, inovasyon bu bilgiden iş yaratma sürecini temsil etmektedir (Hall and Josh ,2010). Ar-Ge'nin daha çok teknoloji ile ilgili olduğunu inovasyonun ise daha çok ürün ve hizmetleri pazara daha hızlı getirmekle ilgili olduğunu, yalnızca ürün ve hizmetleri geliştirmek ve iyileştirmekle kalmayıp aynı zamanda bunları kullanarak ve iyileştirmekle ilgili olduğu da söylenebilir. Ar-Ge'nin her zaman inovasyonla

aynı şey olmadığını bilinmelidir. Araştırma ve geliştirme, inovasyonun bir bileşenidir. İnovasyon, Ar-Ge'ye dayanmakta ve ticarileştirme aşamalarını içermektedir (Geyik ve Yıldız ,2017).

2. TÜRKİYE'DE AR-GE VE YENİLİK HARCAMALARININ BÜTÇE İÇERİSİNDEKİ YERİ VE PAYI

Ar-Ge ve yenilik konusuna Türkiye'de kalkınma planları içerisinde yer verilmiştir. On Birinci Kalkınma Planında “ Ar-Ge, dijitalleşme, insan kaynakları, lojistik ve enerji gibi yatay alanlar ile tarım, turizm ve savunma sanayii alanlarına öncelik verilmesi” ve bütçe belgelerinde “Ülkemizin uzun vadeli makroekonomik hedeflerine ulaşmasını, uluslararası düzeyde rekabet gücünün artırılmasını, bilgi, teknoloji ve yenilik üretiminde söz sahibi ülkeler arasında yer almasını, Ar-Ge, tasarım ve markaya dayalı katma değeri yüksek üretim yapısına geçişin hızlandırılmasını temin etmek üzere gerekli vergi politikalarının oluşturulmasına ve uygulanmasına devam edilmesi,” vurgusu yapılmıştır (<https://www.sbb.gov.tr/wp-content/uploads/2019/07/OnbirinciKalkinmaPlani.pdf>).

Ülkemizin sanayi yapısının yüksek teknolojiye dayalı ürünleri üretecek yapıya ulaştırılması , tedarik zincirinden daha fazla pay alması amacıyla özel sektör öncülüğünde Ar-Ge ve yenilik harcamalarına yönelik teşvikler ve yatırımlarla katma değeri yüksek ürünlerin üretilmesi hedeflenmiştir. Bu hedeflere ulaşabilmek için merkezi yönetim bütçesinden kamu Ar-Ge harcamalarına kaynak ayırmanın yanı sıra özel sektörü de bu alanda teşvik edecek düzenlemeler yapılmıştır. Bu kapsamda 2019 yılı merkezi yönetim bütçesinden yaklaşık olarak 4,6 milyar TL kaynak Ar-Ge ve yenilik faaliyetleri için ayrılmıştır(<https://www.sbb.gov.tr/ar-ge-ve-yenilik/>).Bu rakam 2020 yılında 5,5 milyar lira olmuştur (https://www.sbb.gov.tr/wp-content/uploads/2020/01/2020_vatandasinbutcerehberi.pdf).

Çizelge 1. TÜBİTAK Ar-Ge Ödeneği GSYH Payı %

	2016	2017	2018	2019	2020
TÜBİTAK AR-GE ÖDENEĞİ GSYH PAYI %	0,0	0,1	0,0	0,0	0,0

Kaynak : www.sbb.gov.tr

Bilim ve teknoloji alanında etkin çalışmalar yürüten bir kurum olmasına karşın TÜBİTAK Ar-Ge ödeneklerinin GSYH içerisindeki payı %1 düzeylerinden oldukça uzak bir seviyededir. TÜBİTAK'a ayrılan payın artırılması Ar-Ge ve yenilik faaliyetleri açısından önemli bir yere sahip olmaktadır.

Görsel 1. Gayri Safi Yurt İçi Ar-Ge Harcaması (2019)

	Cari fiyatlarla (TL)	Satınalma gücü paritesi (ABD \$) ⁽¹⁾	ABD \$ ⁽²⁾
Gayrisafi yurt içi Ar-Ge harcaması	45 953 691 096	24 974 832 117	8 092 433 187
Kişi başına düşen gayrisafi yurt içi Ar-Ge harcaması ⁽³⁾	556	302	98

(1) 2019 yılı satınalma gücü paritesi (1 ABD \$ = 1,84 TL)

(2) 2019 yılı ithalat ağırlıklı ortalama dolar kuru (1 ABD \$ = 5.6786 TL)

(3) 2019 yılı yıl ortası Türkiye nüfus tahmini 82 579 440 kişidir.

Kaynak: TÜİK

Gayri safi yurt içi Ar-Ge Harcaması 2019 yılında kişi başına 556 TL olarak gerçekleşmiştir. Bu rakam hesaplanırken 2019 yılı nüfusu 82.579.440 kişi olarak kabul edilmiştir. Bu rakamlar göz önünde bulundurulduğunda ,kişi başına gayri safi yurt içi Ar-Ge harcama miktarının oldukça düşük seviyede olduğu söylenebilir. Bu tür harcamaların artırılmasının öncelikli hedefler arasında yer alması gerektiği ifade edilebilir.

Görsel 2. Ar-Ge harcamasının GSYH içindeki payı, 2009-2019

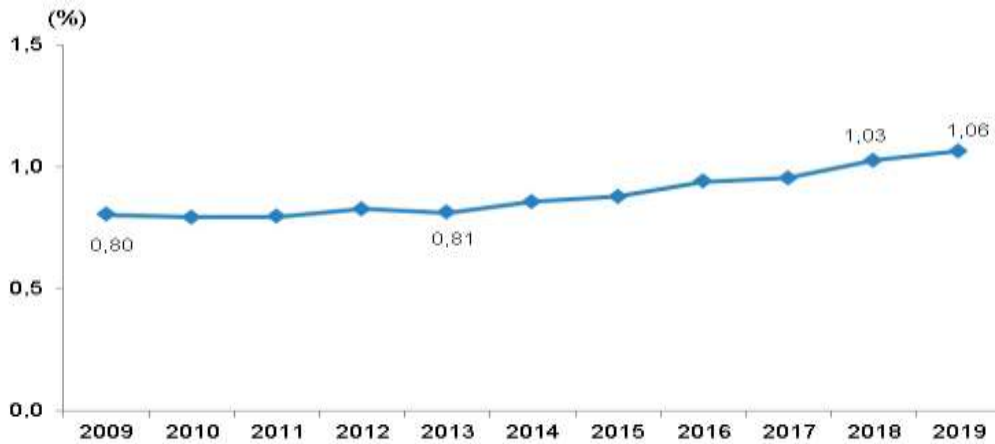

Kaynak: TÜİK

Gayrisafi yurt içi Ar-Ge harcamasının GSYH içindeki oranı 2018 yılında %1,03 iken, 2019 yılında %1,06'ya yükselmiştir. Bu rakam ilk kez 2018 yılında %1 seviyesinin üzerine çıkmayı başarmıştır.

3. AR-GE VE İNOVASYONA YÖNELİK KÜRESEL GÖSTERGELER

Bu başlıkta Ar-Ge ve yeniliğe ilişkin Türkiye, seçili ülke ve şirketlere ilişkin verilere yer verilmiştir. Türkiye'ye ilişkin veriler incelendiğinde Ar-Ge ve yenilik konusunda iyileşmenin

gerçekleştiği ifade edilebilir. Ancak; bu iyileşmenin düzeyinin istenilen hedefe ulaşma konusunda yetersiz olduğu söylenebilir.

Görsel 3. Küresel İnovasyon Endeksi (Türkiye)

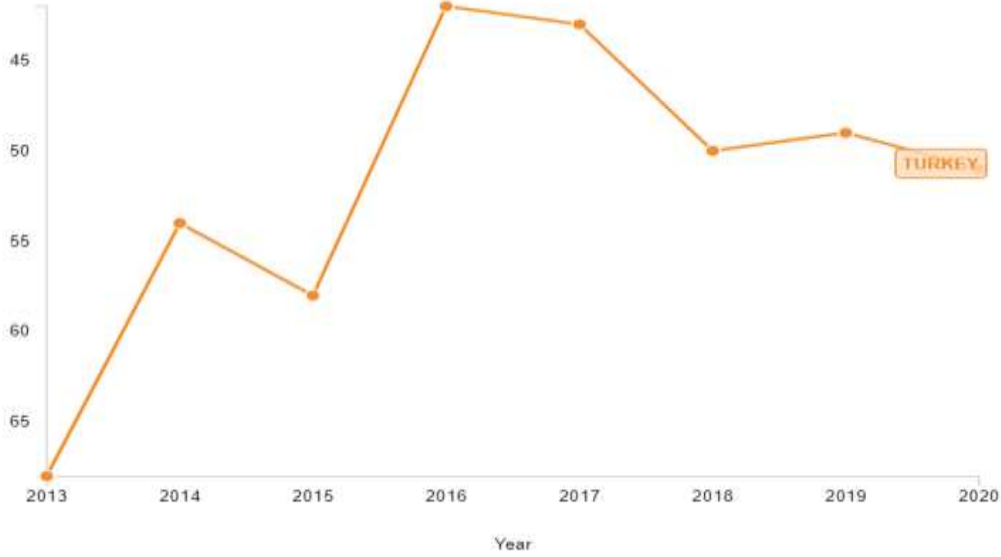

Kaynak : WorldBank

Türkiye, Küresel İnovasyon Endeksi'nde, 2013'ten 2020'ye 17 basamak yükselerek, 131 ülke arasında 51. sırada yer almıştır. 2020 yılında İsviçre 1. sırada yer alırken, 131. sırada Yemen Cumhuriyeti yer almıştır.

Görsel 4. Küresel İnovasyon Endeksi İlk 10 Ülke (2019)

1	Switzerland
2	Sweden
3	The United States
4	The United Kingdom
5	The Netherlands
6	Denmark
7	Finland
8	Singapore
9	Germany
10	Republic of Korea

Kaynak: Global Innovation Index Data.

Küresel inovasyon endeksinde ilk 10'da yer alan ve Görsel 4'te, sıralanan ülkelerin; bilim , teknoloji ve yenilik konusunda önemli başarılar elde ettikleri ve dünya ekonomisi içerisinde

(refah düzeyi , gelişmişlik vb.) önemli bir yerde buldukları ifade edilebilir. Bu durumda, inovasyon girişimleriyle, ekonomik başarı arasında doğrudan bir ilişkinin olduğu söylenebilir.

Çizelge 2. İnovasyona Yönelik Yapılan Harcama Miktarı (Milyar \$)

Amazon	22.6
Alphabet, Inc	16.2
Volkswagen	15.8
Samsung	15.3
Intel	13.1
Microsoft	12.3
Apple	11.6
Roche	10.8
Johnson & Johnson	10.6
Merck	10.2

Kaynak: PWC Data

Çizelge 2’de, 10 şirkete ilişkin verilere yer verilmiştir. Bu şirketlerin en önemli ortak özelliği piyasaya yön vermeleridir. Şirketlerin genel olarak ilaç , teknoloji ve yazılım alanında faaliyet gösterdikleri ifade edilebilir. Bu şirketlerin bütçelerinden Ar-Ge ve inovasyona yüksek oranda pay ayırmış olmaları, dünya ekonomisinde buldukları durumun bir tesadüf olmadığını göstergesidir.

SONUÇ

Ar-Ge ve yenilik faaliyetleri devletler ya da şirketler tarafından dikkate alınması gereken süreçlerdir. Bu süreçlerin doğru bir şekilde sürdürülmesi ve istenilen hedefe ulaşılması, o departmanda çalışan personelin bilgi , beceri ve yetkinlikleriyle doğrudan alakalı bir durumdur. Dolayısıyla bu alanda faaliyet göstermek isteyen şirketlerin hem maddi hem de beşerî sermayeye duymuş oldukları ihtiyaç oldukça yüksek düzeydedir.

Türkiye’de Ar-Ge ve yenilik faaliyetlerine yönelik bütçeden ayrılan payların oldukça düşük düzeyde olduğu çalışmanın ilgili bölümlerinde ifade edilmiştir. Bu hususta bütçeden bahsedilen faaliyetlere yönelik daha fazla kaynağın ayrılması, şirketlerin Ar-Ge ve yenilik faaliyetlerini sürdürmelerindeki motivasyonlarını artıracak temel araçların başında gelmektedir.

Dolayısıyla bu alanda atılacak bazı adımları belirtmekte yarar vardır;

- Bütçe içerisinde Ar-Ge yenilik harcamalarının payı artırılmalıdır.
- Bütçe içerisinde TÜBİTAK Ar-Ge faaliyetlerine daha fazla kaynak ayrılmalıdır.
- Ar-Ge ve yenilik harcamalarını daha fazla teşvik edecek yasal altyapı oluşturulmalıdır.
- Ar-Ge ve yenilik konusunda ulusal ve bölgesel politikalar geliştirilmelidir.
- Ar-Ge ve yenilik konusunda yetkin personel yetiştirme konusunda üniversitelerle yoğun iş birliği sağlanmalı ve bu konuda kapsamlı eğitim programları oluşturulmalıdır.

- Ar-Ge ve yenilik konusunda yetişmiş insan kaynağının donanımının ve bilgi becerilerinin artırılması için yurtdışında belirli bir süre bu alanda eğitim almaları sağlanmalıdır.

Bahsedilen bu hususlarda atılacak adımlar yardımıyla Ar-Ge ve yenilik konusunda ülke olarak daha iyi noktaya gelmesi sağlanabilir. İnovatif ürünler üreten firmaların değişen ve artan rekabet koşullarına daha fazla uyum sağlamaları söz konusu olabilir. Son olarak, artan Ar-Ge ve yenilik harcamalarıyla katma değeri yüksek ürünler üretilmesinin, milli gelire ve dolayısıyla refah artışına sunacağı katkı da unutulmamalıdır.

KAYNAKÇA

Enkel, Ellen, Oliver Gassmann, and Henry Chesbrough. "Open R&D and open innovation: exploring the phenomenon." *R&d Management* 39.4 311-316.,2009.

Geyik O; Yıldız , H.D. Effect of Innovation on Global Competitiveness: An Evaluation of Selected Countries, Economics, Management, & Econometrics, Edited by Çilingirtürk ,A.M.; Słocińska,A.A.; Bali,B.B. , İJOPEC Publication , ISBN: 978-1-9997035-8-5,London,2017.

Hall, Bronwyn H., and Josh Lerner. "The financing of R&D and innovation." *Handbook of the Economics of Innovation*. Vol. 1. North-Holland, 609-639, 2010.

<https://knowledge.insead.edu/entrepreneurship/the-worlds-most-innovative-countries-2020-15076> , (Erişim tarihi: 15.12.2020)

https://tcdata360.worldbank.org/indicators/3aa2eb70?country=TUR&indicator=40711&viz=line_chart&years=2013,2020&indicators=944 , (Erişim tarihi: 15.12.2020)

<https://tuikweb.tuik.gov.tr/PreHaberBultenleri.do?id=33676> , (Erişim tarihi: 20.12.2020)

<https://www.pwc.com/gx/en/services/new-ventures/global-innovation-challenge.html> , (Erişim tarihi: 20.12.2020)

<https://www.sbb.gov.tr/wp-content/uploads/2019/07/OnbirinciKalkinmaPlani.pdf> , (Erişim tarihi: 21.12.2020)

<https://www.sbb.gov.tr/2019-yili-merkezi-yonetim-butce-gerceklesmeleri-ve-beklentiler-raporu/> , (Erişim tarihi: 22.12.2020)

Mansfield, Edwin. "R&D and innovation: some empirical findings." *R&D, patents, and productivity*. University of Chicago Press, 127-154, 1984.

Oslo Kılavuzu, Yenilik Verilerinin Toplanması ve Yorumlaması İçin İlkeler , 3. Baskı ,ISBN 975-403-362-5 , OECD/Avrupa Birliği, 2005.

MEMDUH ŞEVKET ESENDAL'IN “GURBET ELLERDE” ADLI ÖYKÜSÜNÜN İNCELENMESİ

Gülsün Nakıboğlu¹

ÖZET

Bu çalışmada durum öykücülüğü alanında Türk Edebiyatının öncü ismi Memduh Şevket Esendal'ın *Veysel Çavuş* kitabında yer alan “Gurbet Ellerde” adlı öyküsü incelenmektedir. Öykü, ilk bakışta biçimsel özellikleri açısından dahi Memduh Şevket Esendal'ın öykülerinin alışılmış yapısından oldukça farklıdır. Öykü “Gurbet Ellerde” çatı başlığı altında on tane farklı alt başlıktan oluşur. Bu alt başlıklar altında her biri ayrı birer öykü özelliği taşıyan öyküler yer alır. Bu öykülerin uzunluğu genellikle bir cümle ile on bir cümle arasında değişmektedir. İstisnai olarak son bölüm otuz bir cümleden oluşmaktadır.

Öykülerin her biri hem kendi içinde bir bütün özelliği arz etmekte hem de çatı öyküde anlamlı bir bütünlük oluşturacak şekilde yan yana yer almaktadır. Çalışmada ayrıntılı olarak tartışılarak gösterildiği gibi bu öyküler birer küçürek öykü özelliği göstermekle birlikte bir çatının parçaları oldukları için çatı öykünün küçürek öykü olarak tanımlanması mümkün olmamaktadır. Ayrıca bir dış çerçeve içine yerleştirilmedikleri için de öykünün çerçeve öykü olarak tanımlanması mümkün değildir. Bu sebeple bu istisnai öyküyü tanımlamak üzere çalışmada “takımada öykü” adlandırması bir tavsiye niteliğinde sunulmaktadır.

Öykünün incelenmesi neticesinde varılan sonuçlar doğrultusunda takımada öyküyü şöyle tanımlamak gerektiği: Bir öykünün farklı bölümleri olarak değerlendirilebilecek ancak müstakil birer öykü özelliği de gösteren, aralarında farklı şekillerde olay, durum, figüratif kadro, zaman, mekân, anlatıcı, bakış açısı, imge, simge ya da metafor ortaklığına bağlı bir ilişki kurulmuş öykü adalarından oluşan öyküye “takımada öykü” adı verilir. Takımada öykünün birer küçürek öykü özelliği gösteren ada öykülerinin simgesel ve imalı anlatımı bu örnek için geçerli olsa da farklı öykü örnekleri üzerinden bir inceleme yapılmaksızın takımada öyküyü tanımlarken bu vasıfları bir kural gibi tek bir örnek üzerinden koymanın doğru olmadığı kanaatine varıldı.

Öncelikle her bir ada öykü ayrı ayrı ele alınarak ada öykülerin temel unsurları (figüratif kadro, zaman, mekân, olay/durum, anlatıcı, bakış açısı) ortaya konuldu. Müteakiben öykülerin bu yüzeysel okumanın ortaya çıkaramayacağı derin bir yapıya işaret ettiği tespit edildiğinden simgesel bir okumaya müracaat edildi. Simgesel okumayla derin yapıdaki farklı anlam katmanları, göndermeler açıklandı. Bu noktada eşik kronotopundan da faydalanıldı.

Yapılan incelemeler neticesinde “Gurbet Ellerde” adlı öyküsünde Esendal'ın daha önce kullandığı Maupassant ve Çehov türünün dışında bir estetik anlayışı benimsediği görüldü. Öyküye hâkim olan modernist anlayışın tespit edilmesi ardından yabancılaştırma

¹ Dr. Öğ. Gör., İstanbul Teknik Üniversitesi, Türk Dili Bölümü, nakiboglu@itu.edu.tr

estetiğinin öyküde nasıl işlevsel şekilde kullandığı delillendirildi. Grotesk ve fantezi unsurlarından Esendal'ın öyküsünde nasıl faydalandığı gösterildi. Farklı okumalarla anlamın nasıl genişletebileceğine işaret edildi. Biçimsel parçalanmanın öykünün yazıldığı dönemin tarihî gerçekliğinden -muhtemelen İkinci Dünya Savaşı yılları, kitapta yazıldığı tarih belirtilmediği için tam olarak tespit edilemiyor- nasıl etkilendiği gösterilmeye çalışıldı.

Sonuç olarak Memduh Şevket Esendal'ın “Gurbet Ellerde” öyküsünün modernist sanat anlayışının biçimi bozan, avangart, çok anlamlı, grotesk ve fanteziden faydalanan yapısı ortaya çıkarıldı. Türk öykücülüğü adına öncül bir deneysel teşebbüsün meyvesi öykünün edebiyat tarihi açısından önemi üzerinde duruldu.

Anahtar Kelimeler: Yeni Türk Edebiyatı, Memduh Şevket Esendal, öykü, takımada öykü, eşik kronotopu, modernist öykü, yabancılaştırma estetiği, fasyon, grotesk, fantezi

1. GİRİŞ

Memduh Şevket Esendal (1885-1952), Osmanlı'nın en çalkantılı dönemlerinde doğup yetişmiş, Cumhuriyet'in kuruluşuna, çok partili siyasi hayata geçişe bizzat siyasetin içinden tanıklık etmiş, milletvekilliği, elçilik, büyükelçilik yapmış, nevi şahsına münhasır üslubuyla yazdığı öyküleriyle Türk öyküsüne durum öykücülüğünün kapısını açarak hizmet etmiş, yazarlık egosundan beslenmeyen hatta öykünün kapısından çoğunlukla müstear isimleriyle girmiş mütevazı bir kalem olmasıyla Türk öykücülüğüne imzasını atmış istisnai bir kişilik, öyküdeki dehasını yalın üslubuyla bütünleştirirken ardından gelecek öykücülere temiz bir öykü güzergâhı hazırlamayı haddi zatında hakkıyla bilmiş muteber bir yazar örneği, Türk öyküsü için bir nevi öykücülüğün babası addedilecek kertede şahsiyetiyle gönüllerde taht kurmuş bir cazibe merkezidir. İlk öyküsü 1908'de yayımlanan Esendal, belirli fasılalarla vefatına kadar başta öykü olmak üzere edebiyatın farklı türlerinde kalem oynatmaya devam eder.

Memduh Şevket Esendal'ın öykücülüğü iki dönemde ele alınır. Çetişli'nin ayrımına göre 1908-1920 arasındaki ilk dönemde Maupassant tarzı entrikaya dayalı olay öykülerinin yerini 1920'de yazarın atandığı Bakü'deki görevi vesilesiyle Çehov'un öykücülüğünü tanınması ve onun öykülerinden etkilenmesiyle yepyeni bir mecrada akan Çehov tarzı öykülerin yer aldığı 1921-1952 arasındaki ikinci dönem alır, bu dönem onun öykücülüğünün Türk öyküsüne asıl katkıda bulunduğu dönemdir; Esendal, öykücülüğünün bu ikinci döneminde basit bir Çehov taklitçisi gibi hareket etmeyip özgün üslubunu öykü tekniğinin sınırları içinde geliştirmeyi ve bu üslup dahilinde yazdığı öykülerini halkının hizmetine sunmayı bilir (Çetişli, 1989, s. 74-106). Esendal'ın asıl tanınmasını sağlayan ve onu Türk öykücülüğündeki istisnai konumuna taşıyan öyküleri bu ikinci dönemin mahsulüdür. Bu dönemin öykülerinde Esendal olaydan ziyade duruma ağırlık verirken, halkın her tabakasından insana öykülerinin kapısını aralar. Kısa, özlü, yalın ve duru anlatım, canlılığıyla, yerele bağlılığıyla, taşıdığı içtenlikle onun imzasını taşır (Tanzimat'tan Bugüne Edebiyatçılar Ansiklopedisi Cilt I A-İ, 3. Baskı, 2010, s. 419). Onun öykülerine kattığı Anadolu insanının bilgelikinden nasibini almış ağır başlı, samimi, sevecen, dışa dönük ses halka tepeden bakan kimi aydınların, yazarların buyurgan tavrından oldukça uzakta kurulmuş mütevazı bir öykü sofrasının ekmeğini okuruyla paylaşmak isteyen davetkâr, bir adım geride durup önce misafirini buyur eden sesidir.

Esendal'ın öykücülüğünün ikinci dönemine dahil olan öyküler gerek konu gerekse anlatım yöntem ve teknikleri açısından birtakım ortak özellikler gösterirler. Bu dönem öykülerinde anlatıcının geri plana çekilmesi, diyalogların ve monologların öne çıkarılması, doğrudan mesaj verme kaygısının bulunmaması, çok kısa bir “vakaya hazırlık kısmı”nda zaman, mekân veya şahıs kadrosunun tanıtılmasıyla öyküye başlanması hatta bu kısmın hiç bulunmaması, vaka kısmında günlük hayatın basit olaylarına an'da yer verilmesi, belirsiz sonuçlarla ya da sonuç verilmeden öykünün bitirilmesi Esendal öykücülüğünün ikinci döneminin karakteristik temelini oluşturur (Çetişli, 1989, s. 82-90). Durum öyküsüne Esendal kapısından giren yazarların genel olarak takip ettiği bu öykü karakteristiği ondan sonra pek çok öykücü tarafından kuralları üzerinde az çok oynanarak uzun bir süre devam ettirilir. Esendal, öykücülük hayatı boyunca yeni anlatım yöntemlerini, tekniklerini denemekten vazgeçmeyerek öykücülüğünü güçlendirerek yazarlık kariyerini sürdürmüş, sabit bir kalıba öykülerini mahkûm etmemiştir.

Esendal, *Veysel Çavuş* adlı öykü kitabında yer alan, hangi tarihte yazıldığı kitapta belirtilmeyen “Gurbet Ellerde” adlı öyküsünde söz konusu kurgu temrinlerinin en ilginç örneklerinden birini verir. Mamafih kendine vatan kıldığı öykü karakteristiğinden gurbete çıkan bir âşığın kâşif merakıyla girdiği uzak patikadaki görülmedik macerasına benzer biçimde edinilen bir tecrübenin mahsulü olan “Gurbet Ellerde” bugüne kadar üzerinde müstakil bir çalışma yapılmadan akademik gözden ırak kalmıştır. İsmail Çetişli, çalışmasının doğrudan sahasına girmediği için öykünün üzerinde fazlaca durmadan geçerek onun sadece yazarın diğer öykülerinden yapı açısından oldukça farklı olduğu tespitiyle kifayet eder (Çetişli, 1989, s. 183). “Gurbet Ellerde” öykücünün öyküdeki yapı ve teknik arayışıyla Türk öykücülüğünün sınırlarını genişletmek için bir akıncı tavrıyla vardığı sınır boyuna işaret eder. Esendal'ın modern Türk öykücülüğüne enteresan hediyesi “Gurbet Ellerde” onun cengâverane atağında ele geçirdiği bir takımadır. Yalıtılmışlığı, o güne dek görülmemiş yapısı, kurgusuyla yepyenidir. Bu tebliğde Esendal öykücülüğünün gurbet eldeki fethi arzulan hayal adası olarak nitelendirilebilecek “Gurbet Ellerde” adlı öyküsü ayrıntılı olarak incelenmekte onun öykücülükte vardığı uç noktalardan biri olarak bu öykünün tespitine yönelik deliller ortaya konulup tartışılarak değerlendirilmektedir.

2. ÖYKÜNÜN İNCELENMESİ

“Gurbet Ellerde” okurunun ilk olarak öykünün şeklindeki farklılık dikkatini çeker. Öykünün içinde on tane alt başlık vardır. Bu alt başlıklar: “Yerimiz”, “Bizler”, “Masamız”, “Masa Örtüsü”, “İçkimiz”, “Uşaklarımız”, “Geceler”, “Sözlerimiz”, “Uykumuz” ve “Esrar” adlarını taşımaktadır. Esendal'ın diğer bazı uzun öykülerinde örneğin “Saide”de olduğu gibi bölümler I, II, III... gibi numaralandırılarak birbirinden ayrılmamıştır. Bu bölümler bir-yedi cümle uzunluğundadır. İki bölüm farklı olarak on birer cümledir. En sondaki bölüm ise bir istisna olarak otuz bir cümlelik bir bölümdür.

Alt başlıkların özel birer işlevi olduğu okunmaya başlanınca hemen anlaşılır. Öykü, genel olarak pek çok adadan oluşan bir takımada formundadır. Çokluktan kinaye, neredeyse 6852 adadan oluşan bir takımada devleti olan Japonya'nın harita üzerindeki görünümüne benzer. Alt başlıklar bir sathın üstünde -öykü düzlemi- ana başlık dahilinde yan yana getirilmiş

müstakil birer ada öyküye aittir. Her bir alt başlık hem müstakil birer öykü yapısındadır hem de bir bütünün, takımadanın parçalarıdır.

Esendal'ın ikinci dönem öykülerinin girişinde, genelde görülen ve birkaç cümleden ya da bir paragraftan oluşan yer, zaman, figüratif kadronun tanıtıldığı bölümden başlayarak her bir bölüm kendi içinde parçalanmıştır. Öykü, öykü adalarına ayrılıp dağılmaya başlamıştır. Modern bir metaforla dışarıdan gelen bir nötronun uranyum gibi ağır bir element çekirdeğine çarparak çekirdek tarafından yutulması ve sonuçta kararsız hâle gelen atomun iki küçük çekirdeğe bölünmesi olarak nitelendirilen fisyon neticesinde yeni oluşan atomlara fisyon ürünleri denilmektedir; fisyon tepkimesi esnasında büyük miktarda enerji açığa çıkarken bir taraftan da nötronlar etrafa yayılmakta bu nötronların başka atom çekirdekleri tarafından yutulmasıyla tepkime zincirleme bir hâl almaktadır, kontrolsüz zincirleme tepkime ise atom bombasının çalışma prensibidir (Fisyon Nedir, Fisyonun Elektrik Enerjisi Nasıl Elde Edilir?). Öyküye dışarıdan gelerek öyküdeki fisyon tepkimesine benzer tepkimeyi başlatan nötronun ne olduğu ayrıca tartışılmalıdır. Ancak öncelikle formdaki değişiklik daha ayrıntılı şekilde incelenmeli, formdaki muazzam parçalanmanın açığa çıkardığı büyük travmatik enerjinin içeriğe ne şekilde yansıdığı ikinci sırada tespiti çalışılmalıdır.

Esendal öyküyü en küçük parçalarına adeta monadlarına kadar ayırır. Öykünün giriş kısmı parçalanırken girişte vakanın geçtiği yerin tanıtıldığı cümle özerk bir ada öyküye dönüşerek “Yerimiz” adını alır. “Yerimiz” başlıklı ada öykü şöyle:

“Burası eskiden de iyi bir yer değilmiş; 1914’te yanmış, engebeli bir yangın yeri olmuş.

Burada oturan bizler, eski bağ evlerine tıklımışız. Bağlar gitmiş, evleri kalmış...

Yangın yerlerinin ortasında bir yol var. Bu yolun iki yanında çamurdan, ottan, yontulmamış kavak kirişlerinden yapılmış beş-on dükkân var. Burası çarşımız...

Hacı adında bir de belediye reisimiz var.” (Esendal, 2007, s. 57)

Dikkat edilecek olursa bir öykünün tüm unsurlarına sahip bu ada öykü: Mekân, zaman, figüratif kadro, olay/durum, anlatıcı, bakış açısı. Öykünün anlatıcısı birinci çokluk şahıs adına konuşan başkişi anlatıcı. Okura doğrudan bir hitap var. Başkişi anlatıcı, yakın ya da uzak geçmişteki olayı ya da durumu anlatırken geçmişle arasındaki mesafe onu sorgulayıcı bir konuma getirir (Sazyek, 2013, s. 60). Birinci çokluk şahıs ekini kullanarak konuşan anlatıcı esasında ben (gizli) öznesidir ve eleştirel bir bakış açısıyla öyküye dahil edilir.

Biz adına konuşan anlatıcı geçmiş ve hâli yangından öncesi ve sonrası olarak ayırır da iki dönem arasında bir fark olmadığını belirtir. Daha ilk cümlede öykücü zamansal düzlemi bir olayla (yangın) alışıldık şekilde bölmeyip aksine mekânın “iyi bir yer olmayışı”nı bu olayla pekiştirir ancak yine de bir bölünme söz konusudur. Mekânda zamansal olduğu kadar mekanik bir bölünme de gözlemlenir. Yangın bağ evlerini böler. Öyküye dışarıdan giren nötron bu “yangındır”. Nitekim “bağ evleri”ne düşerek “ev”i “bağ”dan ayırmıştır. “Bağ”ın kopması, yanması, ortadan kalkmasıyla öyküdeki bağın/bağların kopuşu arasında simgesel bir bağ olduğu görülür. Yüzey yapı ile derin yapı arasındaki örtülü ilişki böylece tesis edilir ve simgeye dayalı okumayı, çözümlemeyi salık verir. Ortadaki yol ise simgesel olarak yangın

yerini bir daha ikiye böler. Bölünmeye, tepkimeye böylece bir daha vurgu yapılır. Yangın bir zincirleme tepkimeye sebep olmuş insanlar bağısız evlere tıkmışlardır. Öyleyse bu öykü bir kopmuşluk, yersiz yurtsuzluk öyküsüdür. “Yerimiz” başlığı yer edinilememe durumuyla tezat teşkil edecek şekilde kullanılır. Kendisini orada yaşayanlarla özdeşleştirerek biz zamirini kullanan anlatıcının bakış açısı başkişi bakış açısıdır. Kişi, zaman, olay/durum geri plandadır, önde olan sadece bomba düşmüşçesine dağılmış mekândır.

Mekânın anlatımına ağırlık verilen “Yerimiz” ada öyküsünden sonra “Bizler” başlıklı ikinci ada öykü gelir. Bu kısım Esendal öyküsünün ikinci döneminin genelde girişinde bulunması gereken figüratif kadronun tanıtıldığı cümleden bölünerek özerkleştirir:

“Enseleri yağlı, kulaklarının içi kıllanmış, karınları irileşmiş, gözleri içmekten fener gibi yanan, burunları kızarmış yahut morarmış, kafaları dazlaklaşmış, emekliye çıktıktan sonra adam kıtlığında gene işe alınmış, bu bucakta bir günlük beylik beyliktir, deyip oturan adamlarız” (Esendal, 2007, s. 57).

Bu tek cümlelik öykü, kişi/zaman/mekân/durum unsurlarını içeren ayrı bir öyküdür. Aynı zamanda da takımda öykünün bir parçası, bütünleyenidir. Bu tek cümlelik mütemmim cüzün özerkliğini sağlayan, onu dört başı mamur bir öykü hâline getiren kurgusallaştıran anlatıcı ve bakış açısıdır. Öyküleme sisteminde ancak anlatıcının belli niyetlerle planlayıp dizerek konumlandığı eylemler kurguyu meydana getirir, kurgu bir taraftan bir teknik öte yandan bir anlatıcı tutumudur (Sazyek, 2013, s. 211). Esendal, ‘biz’e dönük bir ayna olarak anlatıcının bakış açısını kullanırken bir cümleyi bir öyküye dönüştürmeyi başarır.

Figüratif kadroya odaklanan ikinci ada öyküden sonra “Masamız” başlığını taşıyan üçüncü ada öykü gelir. O da iki cümledir: “Üstü yer yer yanmış, kara çukurluklar, oyuklar açılmış, eski bir kahve ocağı masası. Kavşanmış bir tahta” (Esendal, 2007, s. 57). Fenomenolojik odaklanmayı sağlayan anlatıcının bakış açısıdır, bakış açısı bir taraftan da bedensel algının varlığını imler. Burada anlatıcı dikkat edilecek olursa masaya oturur pozisyonda yakından bakar. Onun hâlimden geçmişine dair yargılara varır. Onu bir tarih nesnesi olarak kavrar ve dikkate sunar. Anlatıda gerilim geçmişle hâl arasındaki tezatın doğar. Zaman, mekân (masanın bulunduğu yer), figür (gözlemci figür), durum (hâl), anlatıcı, bakış açısı unsurları öyküde yine vardır. Anlatıcının gözlemci figür mü yoksa gözlemci anlatıcı mı olduğu sorusunun cevabını fenomenolojik odaklanma kadar doğrudan öykünün başlığı da yanıtlar: “Masamız”. Etrafında yaşanan, üzerin/d/e düşünülen, zamanın etkisini bünyesine katarak, simgesel anlamıyla masa öyküde merkez konumundadır. Bu merkeze odaklanan anlatıcı ise tanıklığıyla ve bizzat başlıktan da anlaşıldığı gibi öykünün içinde bulunuşuyla gözlemci figürdür. Bakış açısı ise gözlemci figür bakış açısıdır.

“Masa Örtüsü” başlıklı dördüncü ada öyküdeyse okur şehirden aylarca gazete gelmediğini, masanın bir içki masası hâline dönüştürülmesi için masa örtüsü niyetine geceleri üzerine gazete kâğıdı örtüldüğünü, bu işi orada yaşayanlara hizmet eden gençlerin (uşaklar) üstlendiğini, her gece aynı gazetelerin kullanılmak zorunda olduğunu öğrenir. Bu öykü beş cümleden oluşur. Bu beş cümle içerisinde zaman/mekân/figüratif kadro/durum yine yer alır. Geçmiş (gazetelerin sürekli geldiği dönem) ile hâl (gazetelerin gelmediği dönem) ve yaşlılar

ile gençler arasında yine bir tezat söz konusudur. Durum öyküsünde gözlemci figür bakış açısı ve gözlemci figür anlatıcı yine devrededir.

Öyküde ilk ada öyküden itibaren bir sinema filminde olduğu gibi kuşbakışıyla görünen mekâna doğru yavaş yavaş yaklaşılır, farklı ada öyküler içinde ayrıntılara girilmeye başlandığında orada yaşanan insanlar tanıtılır, insanların etrafında toplandığı masaya, onun üzerindeki örtüye ve nihayetinde örtünün üstündeki içkiye odaklanılır. “İçkimiz” adlı ada öykü tek cümledir: “Rakı bulunmadığı için Suriye’den kaçak getirilmiş cinleri içiyoruz” (Esendal, 2007, s. 58). Yine geçmiş ve hâl tezadı ada öyküye hâkim. Mekân (Suriye olmayan yer), zaman (rakı bulunamayan zaman), figüratif kadro (biz), durum (içki masası hâli), anlatıcı (figür anlatıcı) ve bakış açısı (figür anlatıcı bakış açısı) bu tek cümlelik öyküde yer alır. Başlığıyla birlikte anlamlı bir bütün oluşturan ada öyküye zor zamanlar anlatısının temel kodları ve yangın düşmüş yer (yurt) metaforu hâkimdir.

Kameranın masanın etrafındakilere hizmet eden uşaklara çevrildiği beş cümlelik “Uşaklarımız”da uşakların pis, saçları uzamış hâli ile bu sefer çatışma değil bir uzlaşma kurulur. Anlatıcı kendi bakış açısından uşakların pisliğini, saçları uzamış hâllerini kendilerinden daha temiz olmamak için gösterdikleri çabaya bağlar. “Dalgın ve düşünceli” uşakların hâli de “biz” öznesinin kapsamındaki işçilerle uyumludur. Hâl ve geçmiş arasındaki tezadı sağlayan “pis”, “saçları uzamış”, “dalgın”, “düşünceli” sıfatlarıdır.

Öyküde zaman unsuruna odaklanılan ada öykü “Geceler” başlığını taşır. Zaman sürekli gecedir. Mekân bahçedir. Zaman şimdiki zamandır, hâl anlatılır gibi görünse de hâl geniş zamana yayılmıştır. Dün, bugün, yarının ortak durumu kesitsel örnek üzerinden verilmektedir.

Bir fenerin içindeki petrol lambasıyla bahçe aydınlanır. Daha önce tasvir edilen masanın bahçede olduğu böylece anlaşılır. Masanın etrafında tahta sandalyeler ya da sandıklar üzerinde oturan işçilerin: “Yüzleri gölgeli, yahut büsbütün karanlık, suratlar asık[tır]” (Esendal, 2007, s. 58). İhtikçe suratları daha çok asılır. “Sözler az, kesik”tir (Esendal, 2007, s. 58) tıpkı öykü genelinde olduğu gibi. Öyküye yerleştirilen bu olta cümle bir sonraki “Sözlerimiz” başlıklı ada öyküye bağlantı için kullanılır. Bir önceki ada öykü hep bir sonrakine bir imge, simge, ipucu, metafor ile gevşekçe bağlanır.

Sekizinci ada öykü “Sözlerimiz”de sadece art arda kim tarafından söylendiği bilinmeyen kesik kesik cümleler sıralanır. Bu cümlelerin birbiriyle görünüşte hiçbir bağlantısı yoktur ve hepsi ayrı ayrı tırnak işaretleri içindedir. Bu birbirinden kopuk görünüşte diyalogu andırsa da diyalogdan uzaklaşmış söz yığını yapı, öyküde diyalogların da fisyondan etkilenecek parçalanmasının alametidir. Diegesis adeta mimesise indirgenerek bir tür yapıbozuma uğrattır hatta mimetik işlev de hasar görür. Zamana, mekâna, aitlik hissetmedikleri için bir topluluk özelliği arz etmeyen figürler kalabalığı, en çok da kendilerine yabancılaşmışlardır. Sözler vardır ancak muhatap yoktur. Ne dinleyen vardır ne de cevap veren. Adeta dışarıdaki büyük gürültü tüm sesleri bastırmaktadır. “Sözlerimiz”de tüm cümleler egosantriktir. Pragmatizm tek idealdir. Başlı buyruklu, yönetilmeye başkaldırı daha ilk cümlede vurgulanır.

Bir önceki ada öykü “Geceler”de anlatma tekniğinin kullanıldığı ve biz adına konuşan figür anlatıcının anlattığı tek durum lambanın çevresinde dolaşıp onun içine kaçan sineklerdir. Sinekler ışığın sönmesine sebep olunca uşaklar çağırılıp lamba yeniden yaktırılır. Bu sinekler aynı fisyon tepkimesinde olduğu gibi dışarıdan gelip aydınlığı sağlayan merkeze doğru ilerleyip onun merkezinde bir tahribata sebep olurlar. Yangına sebep olan kıvılcımla bu açıdan benzeşirler. Salatanın sirkisi içinde dahi kelebekler vardır, topluluğun gıdasına üşüşmüş, göz dikmişlerdir. Tezat bu ada öyküde gölgeli aydınlık-karanlık arasındadır: “Bu derin gölgeli aydınlıktan ise karanlık daha iyi[dir]” (Esendal, 2007, s. 58). Mekâna ve zamana insanların bezmişliği, mutsuzluğu sinmiştir. Yazar eksilteli söylemi içinde yabancılaşma hâlini başarılı bir şekilde sunar.

“Sözlerimiz” adını taşısa da karşılıklı olmayan, kesik kesik, ilişkisiz sözlerin bir araya getirildiği ada öyküde sözler yığını tıpkı öykünün bünyesinde olduğu gibi bir bütünü zoraki oluştururlar. Bu dağınık kompozisyon içinde yan yana kolajlanan farklı figürlere ait sözlerin yer aldığı bölümün ardından “Uykumuz” başlıklı ada öykü gelir. Beş cümlede yataktan çıkarılıp çehresi çizilir. Tek eylem gece uyanıp testiden kana kana su içmek ve uyumaktır. İçki sebebiyle ateş basmasına bağlanabilecek aşırı su isteme hâli, derin yapıdaki yangın metaforuyla ilişkilidir ve ada öyküyü yangın metaforunun bağlı olduğu bozulma metaforuna bağlar. Ucu açık anlatım sayesinde kendi içindeki yangını söndürmeye çalışıp kana kana su içse de susuzluğunu gidermeyi başaramayan figür imgesel olarak öyküdeki bozulmayı durdurmaya yönelik bir eylem içine girer. Eleştirel bağlam böylece aksiyonel bağlama evrilir. Dıştaki bozulma yavaş yavaş içeriye, bedene, öze, derin yapıya sirayet etmektedir.

Öykü genelinde önce belde, dışarıdan gelen etkiyle yanarak bozulur. Ev, bağ’ından ayrılır. Sonra evin içine dışarıdan işçiler gelip yerleşir. Ev bozulur. Lambanın içine sinek girer, lamba bozulur. Nihayet insanın içine içki girer insan bozulur. Dışarıda olan etki böylece içe, derine, bedene işler. Yüzey yapı ile uyumlu derin yapının nişanesi olarak burada anlamın verildiği derin yapının da bozulması beklenir. Nitekim “Sözlerimiz” ada öyküsünde bu bozulma görülmeye başlanmıştır. Belirtmek gerekir ki bedene sirayet eden dıştaki/öteki/bozucu/antagonist tüm öykülerde ayrı ayrı yer aldığı gibi öyküleri birleştiren ortak unsur özelliği de gösterir. “Uykumuz” başlığının hemen ardından gelen “Esrar” başlığını taşıyan son ada öykü bir önceki bölümdeki hatta ilk bölümden beri devam eden, aynı uyku hâlinin farklı bir yansımasıdır. Zaman hep gecedir.

“Esrar”ın ilk cümlesi şöyle: “Bahçede, havuzun başında Hıfzı bana esrar içirdi” (Esendal, 2007, s. 59). Öyküde beklenen bozulma bu noktadan sonra yüzeyde devam etmekle birlikte bariz şekilde derin yapı tarafına kayar. Başkişi anlatıcı nihayet sahneye esrarın etkisiyle tek başına çıkar. Esrar beni tuttu der, yorgun olduğunu ve üst kattaki koğuşa çıkıp yatmaya karar verdiğini söyler. Hemen ardından gelen cümlede bu hâle tezat oluşturacak şekilde: “Sarhoş değilim, aklım da başımda” der. Bu oldukça kafa karıştırıcı iki cümle arasındaki tezat, derin yapıya bakılmasına işaret eder. Hemen sonraki cümlede anlaşılabilir şekilde derinlikle ilişkili olarak merdivenden bahsedilir:

“Merdivenleri çıkıyorum ama bitmiyor. Dönüp arkama bakıyorum. Merdiven, ucu görünmeyecek kadar derinlere iniyor. Aman Allah, arkamda dik bir uçurum sanki! Oturup dinleniyorum. Yeniden

çıkmaya başlıyorum. Merdivenin üst başına bakıyorum, onun da ucu görünmüyor” (Esental, 2007, s. 59).

Adamın üstünde olduğu merdivenin dibi uçurum üstü sarp bir yamaç gibi tarif edilir. Akli başında olsa da bu merdivenleri çıkabileceğine inanmaz. Nihayet başardığıdaysa yukarıdaki koridora ulaştığında bu sefer yatak odaları ona ulaşılmaz gelir. Yatağa güç bela ulaşıp uzandığıdaysa ayaklarının uzamaya başlayarak karyoladan dışarı çıktığını görür. Esrar içtiğinin anlaşılmasından korkan başkişi bu sefer ayaklarını karnına çekip küçülmeye başlar. Küçüle küçüle sonunda yatağın ortasında bir nokta kadar kalır. Bu sürrealist anlatım noktanın yürüme hâlinde de devam eder. Yürümeye çalışır ancak bu da sıkıntılıdır. Bu sıkıntılar içinde sızıp kalır. Dışarıdan gelip sisteme giren unsur, bu öyküde esrardır ve bedende beklenen yıkıcı etkiyi tam anlamıyla gerçekleştirir.

“Uykumuz”da bedendeki yangını söndürmek için kana kana içilse de bedendeki yangını söndürmeyen su “Esrar”ın başındaki havuzda imgesel görünürlüğünü korur. Bahçenin merkezindeki havuzun yanı başında Hıfzı’nın elinden içilen esrar başkişinin zaman, mekân algısını bozar. Her şey önce aşılamayacak derecede büyümeye, yükselmeye, derinleşmeye, uzamaya başlar. Dışarıdan merkeze gelen dış etmen/nötron fisyonu başlatır. Atomun merkezine giren nötron önce onu genleştirir, iyice büyütür ve sonunda patlatır. Sonunda bir nokta hâline gelinceye kadar küçülmesine sebep olur. Bir temsili patlamanın gerçekleştiği başkişinin yürüyememesinden anlaşılır. Kinetik enerji tamamıyla çevreye dağılmıştır.

Başkişi anlatıcının sıkıntılar içinde sızdığının belirtilmesinden sonra öyküye son bir cümle yerleştirilir: “Ertesi sabah ilk iş, Hıfzı’ya temiz bir dayak!” (Esental, 2007, s. 60). Bu cümleyi söyleyenin kendinden geçen başkişi anlatıcı olması mümkün değildir. Cümle başka bir anlatıcı tarafından söylenmektedir, tırnak işareti içerisinde değildir yani bir figüre ait olamaz. Öyleyse bir anlatıcıya ait olmalıdır. Bu anlatıcı, ada öyküler boyunca daha önce hiç karşılaşılmayan ilahi konumlu anlatıcıdır. İlahi konumlu anlatıcı öykünün genelindeki “gece”, “pis”, “uyku”, aylıklık ile tezat teşkil edecek ve öykünün geneline hâkim olan hâlin umutsuzluk kipini imleyen bakış açısını anlamsal olarak zıddıyla karşılayan “sabah”, “temiz”, “iş”, “dayak” kelimelerini kullanır. Gelecek zaman kipi ilk ve son kez bu tek cümlelik ayrı bir başlıkla ayrılmasa da farklı bir ada öykü özelliği taşıyan cümlede kullanılır. Bu yeniden bir birleşmeye, doğuşa işaretler, bir gelecek tasarımıdır. Bu cümle ayrı bir ada öykü olarak takdir edilmediğindeyse “Esrar” başlıklı son ada öykü iki farklı anlatıcı tarafından anlatılmış olur. Son anda ortaya çıkan bu anlatıcının tüm öyküler boyunca hiç müdahale etmeden durup son cümleyi söylemek için beklediği anlaşılır.

Öykünün girişinde bahsedilen “Hacı” isimli belediye reisi ile öykünün sonundaki ilahi konumlu anlatıcının bu özenle kurgulanan öyküdeki görevlerinin tespit edilmesi, fiktif bulmacanın çözülmesi için elzemdir. “Yerimiz” başlıklı ada öyküde ve tüm öykü boyunca sadece bir cümlede bahsi geçen belediye reisi, ortasından yol geçen yangında deforme olmuş “yurt edinilememiş yer”in reisidir ya da burası yurt iken yurt olmaktan çıkmış bir yerdir. Nitekim başkişi anlatıcı adeta yerleşme, yerleşme hâlinde habersizmişçesine “tıkılmışız” olarak hâllerini tanımlar.

Belediye reisi bir merkeze ve yönetim sistemine işaret eder ancak merkez parçalanmıştır. Hacı, yöneten olarak tanımlansa da öyküde yönetilen kimse yoktur. Her yer karanlıktır; çalışan, kurallara uyan, yönetilmeyi kabul eden, isteyen bulunmaz. İdealler günlük kazançlara indirgenmiştir. Yabancılaşma tüm yapıyı ele geçirmiştir. Suratlar asıktır. Ada öykülerin genelinde tezada dayalı anlatımın adesesinde devleşen dışarıdan gelip bünyeyi tahrip eden, bölen, patlatan dış mihrakten gelen yabancı bir unsur vardır. Ancak yine de her cümlesi düşünülerek seçilen bu öyküde belediye reisinin bir etkisiz eleman olarak açıkta kalması, anlamsızca öyküye atılıvermesi mümkün değildir. Öykünün genel yapısına aykırıdır.

Yüzey yapıdan derin yapıya, anlam katmanına inildiğinde öykünün simgesel okumasıyla tüm unsurlar anlamlı şekilde açıklanabilmektedir. 1914'te Birinci Dünya Savaşı'nın çıkmasıyla ülke bir yangın yerine dönmüştür. Yangından önce de durum pek farklı değildir. Sonunda düşman askerleri gelip ülkeyi işgal etmiştir. Ülke bölünmüştür. Öykünün adının "Gurbet Ellerde" oluşu şimdi daha bir anlamlıdır. Kendi vatanında gurbete düşme hâlinin hazinliğinden etkilenen Esendal, öyküsüne bu adı verirken tevriyeli bir kullanıma baş vurmuştur. "El" yabancı olandır, gurbet yabancı olanın elleriyle vatana taşınır, yurdu yer eder.

Ülkenin ortasına düşen yangın/bomba kaotik ortamın, gecenin sebebidir. Yangının dışarıdan gelen nasıl bir yabancı unsur olduğu böylece netlik kazanmış olur. Bu yangın ülkeyi patlatmış onun başlattığı kontrolsüz zincirleme fisyon tepkimesi ülkeyi simgesel şekilde darmadağın etmiştir. Yaşı geçmişlerin işe çağrılmalarının, gazete ve rakı bulunamamasının sebebi savaştır. Ülkeyi parçalayıp bölen, yurt olmaktan çıkartan savaş insanları hayata, kendilerine, yurtlarına, halkına yabancılaştırmıştır.

Simgesel okumada masa ve havuz da belediye reisi gibi merkezi temsil ederler. Merkez hep işlevsizdir. Belediye reisi beldeyi yönetemeyişiyile Osmanlı Devleti'nin başındaki isme, padişaha teşbih olunuyor olabilir. Savaşa gitmeyip geride kalanların masası ayrı bir alt/iç merkezdir ve Osmanlı Devleti'nin merkezine benzer şekilde çevresinde toplanan asık yüzlü insanların unutmak için içtikçe içtikleri sözsüz bir sofradır. Esendal'ın geçmişi düşünüldüğünde, teşbihin unsurları olarak müşebbeh masa müşebbehün-bih İttihat ve Terakki cemiyetidir denilebilir. Gece yapılan eylemler içki içme ve uyuma hep unutmayı çağırıştırır. Merkezdeki havuzun kenarında yer alan Hıfzı muhtemelen saray çevresine yakın İttihat ve Terakki Cemiyeti'ne mensup bir kişiyi temsil etmektedir. Esrarı veren odur. Birkaç merdiveni uzattıkça uzatan, yükselttikçe yükselten insanı bir nokta hâline dönüştüren, onun enerjisini çalan bu esrardır. Esrar, öyküde "sırlar" anlamıyla tevriyeli kullanıldıysa yazarın merkezin uyku veren hâlinin sırrının çözülmesini beklediği çıkarımında bulunulmalıdır.

Esrarın etkisiyle uyku ile uyanıklık arasında bir hâlde arafta kalan başkışının geçtiği merdiven ve koridor bir eşik kronotopudur. Bahtin: "Edebiyatta sanatsal olarak ifade edilen zamansal ve uzamsal ilişkilerin içkin bağlantılılığına kronotop (harfiyen anlamıyla, 'zaman-uzam') adını ver[ir]" (Bahtin, 2014, s. 296). Kronotop, öyküdeki zamanla-ilişkili-mekânda-yaşayan-insanın-yaşadığı-olay/durum unsuru olarak bütünleştirici bir yapıya sahiptir. Esendal, "Yerimiz"de önce yol kronotopunu kullanır. Yol kronotopu, yeni başlangıcın ve bitişin, sonucun simgesidir (Bahtin, 2014, s. 297). Tarihi evden bahsederek tarihi olana vurgu yapar. Yatak odasındaki gizli ayrıntıların nitelendirilmesi ardından eşik kronotopunu kullanır. Eşik

kronotopu ile “dönüm noktası ve kopuş kronotopu” olarak genelde karşılaşılr; merdivenler, eşikler, koridorlar aynı kronotopun görünümüdür, krizlerin, insan yaşamını etkileyen düşüşlerin, yeniden doğuşların, kararların simgesel şekilde ifade edilmesini sağlar (Bahtin, 2014, s. 302). Esendal, “Esrar”daki eşik kronotopu ardından bir süre daha kıvrandırdığı artık “biz” olmaktan tamamıyla kopmuş -saraya yakın kişinin verdiği esrarın etkisiyle- “ben” ağzıyla konuşmaya başlamış başkişi anlatıcısı sızdırır. Öykünün başından beri hazır bekleyen öteki anlatıcı böylece devreye girer. Simgesel bir ölüş ve diriliş öyküye böylece esrarlı bir şekilde yerleştirilir. Zaten biz öznesi savaşa gitmeyip yanmış merkezde kalmış, uşaklarının dahi saygı göstermediği (uşakların başı açıktır) kişilerden oluşur. Bahsi geçen uşaklar, Cemiyete hizmet eden gençleri temsil ediyor olabilir.

Öykünün en sonunda ortaya çıkan sabahtan, işten, temizlikten bahseden ilahi konumlu anlatıcı öyküye eşik kronotopu ardından girer. Yeniden doğuşu simgeleyen anlatıcının Atatürk olma ihtimali çok yüksektir. O, öyküdeki herkes uyurken yegâne uyanık olandır. Ancak Hıfzı’ya sabah olunca dayak atacak olan da odur. Öyküye böyle yaklaşıldığında öykünün her bir unsuru simgesel okumada yerli yerine oturur. Hıfzı’nın gerçek kimliğinin tarihî bir okumayla gün yüzüne çıkarılma ihtimali olsa da Hıfzı’nın merkezi “koruyan” anlamıyla simgesel şekilde öyküde kullanılmış olması da muhtemeldir.

Öykünün bir takımada formundaki yapısı ülkenin savaş yıllarındaki dağılmış hâlini temsil etmektedir. Ayrıntılı şekilde incelendiğinde görülür ki “Gurbet Ellerde” bir savaş öyküsüdür. Her şey öyküde kopuk kopuktur aynı farklı ülkelerin düşman askerleri tarafından işgal edilerek parçalara ayrılmış yurt olmaktan çıkmış vatan haritası gibi. Derin yapı ile yüzeysel yapı arasındaki uyumu, etkileyici ve başarılı şekilde kurmacada sağlaması ve simgesel üslubu çok katmanlı, derinlikli okumalara yönelik kullanımıyla Memduh Şevket Esendal, Türk öykücülüğünde bir eşik olma özelliğini bir daha belgeler. Onunla özdeşleştirilen durum öykücülüğünün sınırları içinde kalmayıp öykücülüğünü “Gurbet Ellerde”kine benzer denemelerle yepyeni bir boyuta taşıma idealinde olduğu anlaşılmaktadır. Öykü adeta dış görünümüyle bir resme dönüştürülmüş, bir Dadaist tablo hâlini almıştır. Ada öykülerinin geneline hâkim olan anlatma tekniğinin başarılı şekilde kullanıldığı öyküde farklı anlatıcıların ve bakış açılarının kullanılması öyküyü devrinin çok ötesine taşır ve öyküye devingen bir yapı özelliği yükler.

İsmail Çeşli’nin Esendal’ın öykücülüğünü iki dönemde ele aldığından yukarıda söz edildi. Feridun Andaç ise Esendal öykücülüğünün üç farklı döneminden bahseder. “Öyküsünün kuruluş evresi (Meşrutiyet ve Mütareke Dönemi)” (1906-1922), “Yenilikçi arayışın ortaya çıkışı” (1923-1926) ve “Öyküsünün Gelişim Dönemi” (1926-1952) (Andaç, 2011, s. 74). “Gurbet Ellerde” öyküsünün yukarıdaki incelemesi ardından Esendal öykücülüğünün Çeşli’deki ikinci ve Andaç’taki üçüncü dönemlerinin sanıldığı gibi, yekpare, tek tip bir özellik arz etmediği ortaya çıkmıştır. Esendal’ın öykülerinin simgesel okumalar bağlamında yeniden ele alınarak onun öykücülüğünün dördüncü bir döneminden bahsedilip bahsedilemeyeceği tespit ve delilleriyle ispat edilmelidir.

Bir savaş öyküsü olduğu delilleriyle simgesel okuma neticesinde ortaya konan “Gurbet Ellerde”nin biçimi çözülmesi gereken başka bir sorundur. Öykü bir çerçeve öykü olarak

nitelendirilebilir mi? Baştan beri “ada öykü” olarak nitelendirilen öykü adacıkları birer küçürek öykü olabilir mi? “Gurbet Ellerde” bir manzum hikâyeye midir? Bunlar öykü incelemesinin tatminkâr bir boyuta ulaştırılması için mutlaka cevaplandırılması gereken sorulardır.

Soruların cevaplandırılmasına en kolayından başlanacak olursa; manzum hikâyeye, hikâyeye anlatılan şiirlere verilen isimdir (Huyugüzel, 2018, s. 288). Anlatımın şiirselliği öyküyü bir manzum hikâyeye dönüştürmeye yetmez dolayısıyla “Gurbet Ellerde” bir manzum hikâyeye değildir.

“Ada öykü” olarak tebliğ boyunca nitelendirilen özerk iç öykülerin birer küçürek öykü olup olmadığı tartışılması gereken ayrı bir başlıktır. Küçürek öykü, olabilecek en kısa, en öz hâliyle anlatma idealinin bir sonucu olarak gelişen öykü türüdür. Şiirsel dil kullanımı, simgesel anlatım, ima marifetiyle sezdirme en küçüğe indirgeme, azaltma, kısaltma, yoğunlaştırma ideali etrafında küçürek öykü hattında birleşirler (Yumuşak, 2013). Bu tanımlamaya istinaden Esendal’ın takımda formundaki öyküyü oluşturan ada öykülerinin her birini birer başarılı küçürek öykü örneği saymak mümkündür. Böyle kabul edildiği takdirde Türk edebiyatında dünya edebiyatları dahilinde eser veren öykücülerden yaklaşık elli sene önce Esendal’ın küçürek öykü yazma denemesinden yüzünün akıyla çıktığı söylenebilir. Ancak bahsi geçen ada öyküler müstakil birer öykü olmadıkları için birer bölümünü oluşturdukları öykünün genel çatısı altında beraberce değerlendirildikleri takdirde “Gurbet Ellerde” öyküsünün bir küçürek öykü olmadığı gerçeği ortaya çıkar.

“Gurbet Ellerde”nin bir çerçeve öykü olup olmadığı da tartışılmalıdır. Hakan Sazyek, *Roman Terimleri Sözlüğü*’nde bir çerçeve öykünün mutlaka bir çerçeve içine yerleştirilmiş öykülerden oluşması gerektiğini, yansıtmacı sisteme dayanan çerçeve öykülerde içteki öykülerle dıştaki çerçeve arasında “aksiyonel ve figüratif bir ilinti bulunma[ğını]” ve alt katmandaki öykülerle üstteki çerçeve arasındaki organik bir bütünlük olmadığı tespitlerini yapar (Sazyek, 2013, s. 93, 98). Fatih Tepebaşılı, çerçeve öykü tekniklerinin “sıralı bağlantılı çerçeve anlatım”, “iç içe bağlantılı çerçeve”, “başlatan çerçeve”, “bitiren çerçeve”, “kapsayıcı çerçeve”, “aralıklı çerçeve” gibi farklı türlerini sıralar ancak tüm çerçeve öykülerin bir ortak “dış öykü” dâhilinde verildiğini belirtir (Tepebaşılı, 2012, s. 36-38). Bu tespitlerden hareketle “Gurbet Ellerde” öyküsünü bir dış çerçeve barındırmadığı, müstakil öyküler arasında organik bir bağ bulunduğu ve bir araya gelerek bir bütünü teşkil etmeleri sebebiyle, bir çerçeve öykü olarak nitelendirmek mümkün değildir.

Esendal’ın “Gurbet Ellerde” öyküsünün, Türk edebiyatında farklı bir tecrübenin mahsulü olduğu muhakkaktır. Bu farklı tecrübenin açtığı yolda benzeri öyküler yazılıp yazılmadığı araştırılmalı ve eğer tespit edilirse bir öykü türü olarak tanımlanması, genel bir başlık altında örneklerin toplanarak değerlendirilmesi ve üzerinde çalışılması gerekmektedir. Bu türlü bir araştırma bu çalışmanın amacıdır ki sınırlarını aşacaktır.

Esendal’ın “Gurbet Ellerde” öyküsünü bu farklı yapısı sebebiyle farklı bir şekilde tanımlamak gerekir. Bu tebliğde Esendal’ın öyküsünden hareketle benzeri öyküler için de kullanılabilecek bir terim olarak “takımda öykü” tavsiye edilmektedir. Öykünün incelenmesi

neticesinde varılan sonuçlar doğrultusunda takımda öyküyü şöyle tanımlamak gerekir: Bir öykünün farklı bölümleri olarak değerlendirilebilecek ancak müstakil birer öykü özelliği de gösteren, aralarında farklı şekillerde olay, durum, figüratif kadro, zaman, mekân, anlatıcı, bakış açısı, imge, simge ya da metafor ortaklığına bağlı bir ilişki kurulmuş öykü adalarından oluşan öyküye “takımda öykü” adı verilir. Takımda öykünün birer küçürek öykü özelliği gösteren ada öykülerinin simgesel ve imalı anlatımı bu örnek için geçerli olsa da farklı öykü örnekleri üzerinden bir inceleme yapılmaksızın takımda öyküyü tanımlarken bu vasıfları bir kural gibi tek bir örnek üzerinden koymanın doğru olmadığı kanaatindeyiz.

Esendal’ın Türk öykücülüğü için bu yepyeni öyküyü kaleme alırken Maupassant ya da Çehov tarzının dışında bir estetik anlayıştan faydalandığı görülmektedir. Öykünün yazıldığı dönem tam olarak bilinmemekle kitapta “Gurbet Ellerde”den sonra gelen öykülerin genelde 1940 sonrasına ait olduğu göz önünde bulundurulursa incelenen öykünün 1940 sonrasında yazılmış olması muhtemeldir. Öyküye hâkim olan estetik anlayış ise modernist estetikdir. Modernist estetik genel olarak “Anlamı/gerçeği parçalayıp ondan karmaşık bir doku içinde yüzen metin adacıkları üretme ya da onu çarpıtarak grotesktirme” bağlamında özetlenen bir tür “yabancılaştırma estetiği”ne dayanır (Ecevit, 2009, s. 49). Esendal’ın öyküsüne yerleştirdiği çevresine, topluma, doğaya, kendine yabancılaşmış insanın figüratif kompozisyonu ve kimliklendirilmesi noktasında modernist estetiğin sınırları içerisinde ele alınması gereken bir öykü kaleme aldığı görülmektedir. Öykünün ada öykülere dağılması da aynı estetik algının öyküye sirayetinin alametidir.

Grotesk, “tuhaf/acaip/garip” (Ecevit, 2009, s. 45) gibi anlamlarla karşılanmakta *Türkçe Sözlük*’te “Kaba gülünçlüklerden, tuhaf ve olmayacak şakalaşmalardan yararlanan, karşıt görüntüleri, bağdaşmaz durumları şaşırtıcı biçimde birleştiren güldürü biçimi” (Türk Dil Kurumu, 1988, s. 896) olarak tanımlanmaktadır. Kubilay Aktulum, grotesk hakkında yazdığı “Sanatsal Bir Biçim Olarak Grotesk Nedir?” başlıklı ayrıntılı inceleme makalesinde groteskin bir tür olarak şu özelliklerini tespit eder: Klasik akılcı dünya görüşüne karşı çıkan grotesk, klasik sanatın üzerinde birleştiği, uzlaştığı normları yıkar, böylece sanatçıya yeni bir alan açar; bedensel biçimi bozarak, birbiriyle çelişen imgeleri peş peşe kullanarak insanı bir taraftan ürküten grotesk bir taraftan da şaşırtır, tekinsiz duygusunun hâkim olduğu groteskte güldürü ile korku yan yana yer alır; tanınan, bilinen unsurları nesnelere tuhaflaştırır, yabancılaştırır; canavarımsı bedenler kullanır; uyumsuzluk ön plandadır; gerçekle ilişkisi düalist bir zemine oturur, gerçekliği yeniden yaratmaya girişir; bütünlük fikrini yıkar; sanatçıların fantezilerini, rüyalarını imgelere aktarır, dönüştürür; genel güzellik algısının karşısındadır; düş ve delilik, çıldırma ön plandadır; çöküş imgesi özellikle öne çıkarılır (Aktulum, 2020, s. 18,22,25-27). Groteskin doğasındaki yapıyı bozmaya yönelik itki bu türde verilen eserlerin hemen tamamında farklı görünüşleriyle fanteziyle birleşerek yer alır.

Esendal, modernist estetik anlayışına bağlı olarak yazdığı “Gurbet Ellerde” öyküsünde groteskin doğayı bozan unsurunu yangınla tarumar olmuş mekân olgusu ile verirken bağ’[ın]dan koparılmış ev ile sağlamaştırır, aykırı bir boyuta taşır. Güzelliğense çirkinlik her yere sinmiştir. Figüratif kadro uyumsuz ve yabancılaşmıştır. Pislik içinde saçları uzamış işçiler ve uşaklar bu algıyı güçlendirir. Groteskin hayvansılaştırma güdüsüne yönelik tutumu böylelikle üstü kapalı olarak sezdirilir. “Geceler” başlıklı ada öyküde sofraya sineklerle doludur. Çirkinlik estetiği öne çıkar: “Yüzler çok gölgeli, yahut büsbütün karanlık[...] feneri saran

küçük sineklerden pervanelerden [ışık görünmez olur hatta sonunda söner]. Salatının sirkesi içinde küçük kelebekler yüzüyor. Bu derin gölgeli aydınlıktan ise karanlık daha iyi[dir]" (Esendal, 2007, s. 58). Karanlık ve ışık-gölge oyunları korkuyu beslerken kelebekler yüzen salata gülünç bir tezat ilişkisi açığa çıkarır.

"Esrar" başlıklı ada öyküde esrar içerek toplumun genel normları dışına çıkan uyumsuz, yabancılaşmış işçinin ben dilini kullanmaya başladığı görülür. Düş ile gerçek arasındaki sınır özellikle belirsizleştirilir. Mekân absürd bir hâl alır, bilinen gerçekliğinin dışında algılanmaya başlanır, uzayan-derinleşen merdiven imgesine paralel olarak groteskin vazgeçilmez unsuru beden deformasyonu ortaya çıkar ve fanteziyle birleşir. Başkişinin önce ayakları uzadıkça uzar, yatağın dışına taşar adeta bir dev ya da canavara dönüşür sonra tam tersi istikamette küçülen ucube beden bir nokta hâline gelir ve genel hareket kabiliyetini yitirir. Esendal, grotesk estetik algıyı öyle sessiz sedasız, sezdirmeden kullanır ki çoğu okur yazarın kendisinden esrar içen işçiyi kınamasını beklediğini düşünüp bir ahlakçı tavrıyla yazara katıldığını göstermek ister. Yüzeysel okumada görülen uyumsuz, yabancılaşmış işçi yabancılaşma estetiğinin öne çıktığı modernist estetik bağlamında kurgulanan "Abdullah Efendi'nin Rüyaları", *Aylak Adam* ya da *Tutunamayanlar* ile pek çok açıdan benzerlik gösterdiği gibi Türk edebiyatı için de -muhtemelen Tanpınar'dan sonra, Sait Faik ile yakın dönemlerde- oldukça erken tarihli bir girişim olma özelliği göstererek türün ilk örnekleri arasına yerleşir.

Öykünün Maupassant ve Çehov tarzı öykülerden farklı olarak modernist estetik bağlamında grotesk ve fantezi öğelerini kullanırken anlamın tekilliğini yıktığı da görülür. Simgesel okuma sonucunda gösterildiği gibi yüzeysel anlamın yanında farklı okumalarla derin anlamları çoğaltmak mümkündür. Öykünün formunu deforme etmeye yönelik deneysel girişim Esendal'ın modernist estetiğin sahasına bir takımada öyküyle nasıl girdiğini belgeler.

Öykünün yazıldığı dönemin eserden yola çıkarak tespitine yönelik bir deneme mahiyetinde yapılacak okumada öykünün dışından gelen nötron gibi yabancı bir unsurun öykünün merkezine ulaşarak çekirdekte başlattığı fisyon reaksiyonun peşi sıra öyküde meydana getirdiği kontrolsüz zincirleme reaksiyonun bir atom bombasına benzer şekilde öykünün formunda meydana getirdiği tahribat ve öykünün formunun II. Dünya Savaşı'nı bitiren atom bombasının atıldığı bir takımada ülkesi olan Japonya'ya benzemesi Esendal'ın biçim üzerinde yaptığı köklü değişimin dış dünyadaki gelişmelerden esinlenmiş olabileceğini düşündürür. Sanatçılar tarih boyunca eserlerinin biçim ve içeriklerini belirlerken hep dünyadaki gelişmelerden etkilenmişlerdir. Bu veriler ışığında öykünün yazıldığı tarihin atom bombasının atıldığı 1945 ve sonrasında bir tarihe ait olduğunu düşünmek mantıklıdır. Esendal'ın da dünya tarihini kökten değiştiren atom bombası imgesini öyküsüne taşıması çok olağandır ve onun ne kadar başarılı bir sanatçı olduğunu gösterir. Bir ressamın tuvalinde atom bombasının neden olduğu tahribatı resmetmesine benzer şekilde, öykücü de öykü düzleminde, formda ve derin yapıda bu güçlü tahripkâr etkiyi yansıtmayı denemiştir. II. Dünya Savaşı atmosferinden esinlenerek geliştirdiği atom bombası imgesini -Türkiye Cumhuriyeti II. Dünya Savaşı'na katılmamıştır- Osmanlı'yı yıkan I. Dünya Savaşı dönemine taşımış, ülkenin o yıllardaki perişan hâlini ve insanların içinde bulunduğu psikolojiyi bu imge üzerinden anlatmayı denemiştir. İmgenin biçim üzerindeki dönüştürücü etkisi bu öyküde rahatlıkla görülebilmektedir.

3. SONUÇ

Tebliğde “Gurbet Ellerde” öyküsünün ayrıntılı olarak incelenmesi neticesinde öykünün bir takımada formundaki yapısının ülkenin I. Dünya Savaşı yıllarındaki dağılmış hâlini biçimsel olarak resmetmek için kullanıldığı sonucuna varılmıştır. “Gurbet Ellerde” bir savaş öyküsüdür. Öyküdeki her unsur kopuk kopuktur aynı farklı ülkelerin düşman askerleri tarafından işgal edilerek parçalara ayrılmış yurt olmaktan çıkmış vatan haritası gibi. Biçim ile içerik arasındaki uyumu, Memduh Şevket Esendal etkileyici ve başarılı şekilde kurmacada sağlar. Yazar simgesel üslubunu çok katmanlı ve derinlikli okumalara yönelik kullanır. Esendal’ın Türk öykücülüğünde bir eşik olma vasfı bu öyküyle bir daha belgelenir. Esendal’ın kendisiyle özdeşleştirilen durum öykücülüğünün sınırları içinde kalmadığı ortaya çıkar. O, öykücülüğüne “Gurbet Ellerde”kine benzer denemelerle yepyeni bir boyut katmıştır. Öykü adeta dış görünümüyle bir resme dönüştürülmüş, bir Dadaist tablo gibi tanzim edilmiştir. Öyküde farklı anlatıcılardan faydalanılması da öykünün yazıldığı tahmin edildiği dönem için yeni sayılabilecek bir yaklaşımdır. Eşik kronotopunu öyküde işlevsel olarak kullanan Esendal simgesel yapıyı eşik kronotopu haricindeki farklı kronotopları da bilinçli şekilde kullanarak yönlendirir. Yazıldığı tarih kesin olarak bilinmeyen öykünün biçimsel özelliklerinden yola çıkılarak 1945 sonrasında yazılmış olabileceğine dair veriler bir tahmin mahiyetinde tebliğde sunulmuştur.

Esendal, “Gurbet Ellerde”yi yazarken modernist estetikten faydalanır. Groteskleştirme ve yabancılaştırmayı öyküsünde uyumsuz bağlamında bir araya getirirken fanteziden, formun bozulmasından ve anlamın çok katmanlılaştırılmasından faydalanır. Pek çok modernist sanatçıda olduğu gibi biçim kaygısı öne çıkar. Biçimsel deneme girişiminin II. Dünya Savaşı’nın Japonya’ya atılan atom bombasıyla bitişinin öyküye atom bombası imgesinin taşınmasıyla ilişkili olabileceği öykünün incelenmesi neticesinde görülmüştür. Öykücü gerek formda gerekse derin yapıda bu güçlü tahripkâr etkiyi yansıtmayı denemiştir.

Öykünün biçimindeki farklılık öykünün türünün tespiti noktasında bir sorun ortaya çıkarmaktadır. Çünkü öyküde birer müstakil ada görünümünde olan alt öykülerin her biri birer küçürek öykü olsa da öykünün tamamı küçürek öykü olarak nitelendirilemediği gibi bir dış çerçeve öykü bulunmadığı için de öykü, çerçeve öykü olarak nitelendirilememektedir. Daha sonra modernist estetik bağlamında yazılan farklı öykülerde de görülen öykünün türünün sınıflandırılması noktasında bir tavsiye mahiyetinde bu tebliğde söz konusu boşluğu doldurabilecek “takımada öykü” nitelendirmesi kullanılmaktadır. Takımada öykü, tebliğde şu şekilde tanımlanmaktadır: Bir öykünün farklı bölümleri olarak değerlendirilebilecek ancak müstakil birer öykü özelliği de gösteren, aralarında farklı şekillerde olay, durum, figüratif kadro, zaman, mekân, anlatıcı, bakış açısı, imge, simge ya da metafor ortaklığına bağlı bir ilişki kurulmuş öykü adalarından oluşan öyküye “takımada öykü” adı verilir. Bu tür öykülerde ortak bir şekilde modernist estetiğin biçimsel denemelerinin içeriğe etkileri açıkça görülebilir. Kesin sonuçlara varmak için konu ve örnekler hakkında daha ayrıntılı çalışmalar yapılması gerektiği açıktır.

KAYNAKÇA

- Çetişli, İ. (1989). *Memduh Şevket Esendal: İnsan ve Eser (yayımlanmış doktora tezi, pandemi sürecinde kitaba ulaşılamadı)*. Elazığ: Fırat Üniversitesi Sosyal Bilimler Enstitüsü.
- Aktulum, K. (2020). Sanatsal Bir Biçim Olarak Grotesk Nedir? *Karamanoğlu Mehmet Bey Üniversitesi Uluslararası Filoloji ve Çeviribilim Dergisi*, 2(1), 1-35.
- Andaç, F. (2011). *Romanda ve Öyküde Gerçeklik Arayışları: Edebiyatımızın Yol Haritası*. İstanbul: Varlık Yayınları.
- Bahtin, M. (2014). *Karnavalın Romanı: Edebiyat Teorisinden Dil Felsefesine Seçme Yazılar, 2. Basım*. İstanbul: Ayrıntı Yayınları.
- Ecevit, Y. (2009). *Türk Romanında Postmodernist Açılımlar, 6. Baskı*. İstanbul: İletişim Yayınları.
- Esendal, M. Ş. (2007). "Gurbet Ellerde", *Veysel Çavuş: Hikâyeler 6, 3. Basım*. (M. Uyguner, Dü.) Ankara: Bilgi Yayınevi.
- Fisyon Nedir, Fisyonun Elektrik Enerjisi Nasıl Elde Edilir?* (tarih yok). 11 2020 tarihinde Türkiye Atom Enerjisi Kurumu: <https://www.taek.gov.tr/tr/sik-sorulan-sorular/136-nukleer-enerji-ve-nukleer-reaktorler-sss/932-fisyon-nedir-fisyonun-elektrik-enerjisi-nasil-elde-edilir.html> adresinden alındı
- Huyugüzel, Ö. F. (2018). *Eleştiri Terimleri Sözlüğü*. İstanbul: Dergâh Yayınları.
- Sazyek, H. (2013). *Roman Terimleri Sözlüğü: Roman Sanatında Yüz Terim*. Ankara: Hece Yayınları.
- Türk Dil Kurumu. (1988). *Türkçe Sözlük, 8. Baskı (Cilt I (A-J))*. Ankara: Türk Dil Kurumu Yayınları.
- Tanzimat'tan Bugüne Edebiyatçılar Ansiklopedisi Cilt I A-İ, 3. Baskı*. (2010). İstanbul: YKY.
- Tepebaşılı, F. (2012). *Roman incelemesine Giriş*. Konya: Çizgi Kitabevi.
- Yumuşak, F. C. (2013, Aralık). Kısa Kısa [Küçürek] Öykünün Tanımı İmkânları ve Sorunları. *Erdem*, 1-10.

DIYARBAKIR
26 - 27 ARALIK 2020

OYUNLARLA FEN ÖĞRETİMİNİN ÖĞRENCİLERİN DERSE KARŞI TUTUM VE BAŞARILARINA ETKİSİNİN İNCELENMESİ

Fatma AKTURAN¹, Mustafa BAŞARAN²

¹T.C. Yıldız Teknik Üniversitesi Sosyal Bilimler Enstitüsü, Yüksek lisans, Temel Eğitim Anabilim Dalı, Sınıf Öğretmenliği, İstanbul, Türkiye

²T.C. Yıldız Teknik Üniversitesi, Eğitim Fakültesi, Temel Eğitim Bölümü, Sınıf Eğitimi Anabilim Dalı İstanbul, Türkiye

²ORCID ID: 0000-0002-6877-2862

ÖZET

Bu araştırmada, Fen Bilimleri dersinde oyunların derse dâhil edilmesinin öğrenme-öğretme sürecindeki etkilerinin gözlemlenmesi amaçlanmıştır. Çalışmada karma yöntemlerden yararlanılmıştır. Çalışmanın ilk aşamasında, öğrencilerin ön bilgilerini ölçmek amacıyla ön test uygulanmıştır. Ön testin ardından deney ve kontrol grupları oluşturularak planlama yapılmıştır. Deney grubunun öğrenme-öğretme sürecine oyunlar dâhil edilmiş, kontrol grubunda ise dâhil edilmemiştir. Oyun haricinde gruplar için tüm süreç etkinlikleri bire bir aynı gerçekleştirilmiştir. Ardından daha öncesinde oyunlar ile ilgili bilgilendirilmiş ve ders işleme sürecine dâhil etmiş olan yirmi beş öğretmen ile açık uçlu sorulardan oluşan yarı yapılandırılmış görüşmeler yapılmıştır. Çalışmanın örneklemini otuz sekiz, üçüncü sınıf öğrencisi ve üçüncü, dördüncü sınıf öğretmenlerinden oluşan yirmi beş öğretmen oluşturmaktadır. Toplanan veriler regresyon analizi ve betimsel analiz ile analiz edilmiştir. Kontrol ve deney grupları on dokuzar öğrenciden oluşmuştur. Gruplar ile yapılan çalışmada, üçüncü sınıf düzeyinde sekiz Fen Bilimleri kazanımı ele alınmıştır. Her iki gruba da aynı örnekler, kaynaklar ve materyaller kullanılarak ders anlatılmıştır. Deney grubunun öğrenme aşamasına oyunlar dâhil edilmiş, kontrol grubunda ise oyun hariç tüm süreç aynı ilerlemiştir. Kazanımlar tamamlandığında, ön testte uygulanmış olan beş çoktan seçmeli sorudan oluşan aynı Fen Bilimleri testi iki gruba uygulanmış ve doğru cevap sayıları incelenmiştir. Test sonunda, kontrol grubunun grup düzeyinde, ön test aşamasında toplam elli; son test aşamasında toplam seksen dört soruya doğru cevap verirken deney grubunun ön test aşamasında toplam elli iki; son test aşamasında toplam doksan bir soruyu doğru cevaplandığı gözlemlenmiştir. Çalışmanın ardından öğretmen görüşleri alınmıştır. Öğretmenlere üç adet soru yöneltilmiştir. Bu sorular aşağıdaki gibidir:

1. Fen Bilimleri dersine ilişkin öğrenci gözlemleriniz nelerdir? Sizce çocuklar zorlanıyorlar mıdır?
2. Derste öğrenme düzeyini arttırmak için neler yapıyorsunuz? Sürece hangi yöntem ve teknikleri dâhil ediyorsunuz? Peki, Fen Bilimleri ile ilgili oyunlar hakkındaki görüşleriniz nelerdir?
3. Fen Bilimleri dersinde oynatılabilecek başka oyun var mıdır? Sizce neler yapılabilir?

Yapılan görüşmeler ve çalışmalar doğrultusunda, Fen Bilimleri dersi ile ilk olarak üçüncü sınıfta karşılaşılan öğrenciler için dersin zorlukları olduğu öğretmenler tarafından belirtilmiştir.

Çocuklar Fen Bilimleri ile hep iç içe büyüseler de yoğun bilgi akışı ile karşılaştıklarında şaşırmakta ve zorluklar yaşamaktadırlar. Oyun çağında olan bu çocuklar için derse uygun oyunlar hazırlanması süreci kolaylaştırmış, eğlenceli ve dikkat çekicilik konusunda katkı sağlamıştır. Fen Bilimleri dersi ile ilgili daha çok video ve teknolojik araçlardan yaralanan öğretmenler, aynı zamanda Fen Bilimleri dersi ile ilgili teknik sıkıntılar yaşadıklarından bahsetmişlerdir. Fen Bilimleri dersinin oyunlarla zenginleştirilmesi sürece birçok katkı sağlamıştır.

Anahtar Kelimeler: *Fen Bilimleri öğretimi, oyunlarla öğrenme, öğrenme-öğretme ortamı.*

INVESTIGATION OF THE EFFECT OF SCIENCE TEACHING WITH GAMES ON STUDENTS 'ATTITUDE AND ACHIEVEMENT AGAINST THE COURSE

ABSTRACT

In this study, it was aimed to observe the effects of the inclusion of games in the Science course on the learning-teaching process. Mixed methods were used in the study. In the first stage of the study, a pre-test was applied to measure the students' prior knowledge. After the pre-test, experimental and control groups were formed and planning was made. Games were included in the learning-teaching process of the experimental group, but not in the control group. Except for the game, all process activities for the groups were carried out exactly the same. Then, semi-structured interviews consisting of open-ended questions were held with twenty-five teachers who were previously informed about the games and included them in the teaching process. The sample of the study consists of thirty-eight, third grade students, and twenty-five teachers, including third and fourth grade teachers. The collected data were analyzed by regression analysis and descriptive analysis. Control and experimental groups consisted of nineteen students each. In the study with groups, eight Science attainment at the third grade level were discussed. The lessons were taught to both groups using the same examples, resources and materials. Games were included in the learning stage of the experimental group, and in the control group, the whole process proceeded the same except the game. When the achievements were completed, the same Science test consisting of five multiple-choice questions applied in the pre-test was applied to two groups and the number of correct answers was examined. At the end of the test, at the group level of the control group, in the pre-test phase, a total of fifty; while giving correct answers to a total of eighty four questions in the post-test phase, the experimental group had fifty-two in the pre-test phase; It was observed that he answered ninety one questions correctly in the last test phase. Teachers' opinions were taken after the study. Three questions were asked to the teachers. These questions are as follows:

1. What are your student observations regarding the Science course? Do you think children

have difficulties?

2. What do you do to increase the learning level in the lesson? What methods and techniques do you include in the process? So, what are your opinions about the science games?

3. Are there any other games that can be played in the Science course? What do you think can be done?

In line with the interviews and studies, teachers stated that the lesson has difficulties for the students who first encountered the Science course in the third grade. Although children have always grown up with Science, they are surprised and have difficulties when they encounter an intense flow of information. For these children in play age, the preparation of games suitable for the lesson facilitated the process and contributed to the fun and attractiveness. The teachers, who benefited from mostly videos and technological tools related to the Science course, also mentioned that they had technical difficulties with the Science course. Enriching the Science course with games has made many contributions to the process.

Keywords: *Science teaching, learning with games, learning-teaching environment.*

GİRİŞ

Çocuklar fen bilimleri ile doğduğu andan itibaren karşı karşıya gelmektedirler.

Doğa olayları (yağmur, kar vs.), doğal afetler, gökyüzü, vücutları ile ilgili sorular sormaları bunlara örnek olarak gösterilebilir. “*Fen bilgisi eğitimi, çocuğun çevresindeki çekici ve şaşırtıcı zenginliğin eğitimidir. Çocuğun yediği besinin, içtiği suyun, soluduğu havanın, vücudunun, beslediği hayvanın, bindiği arabanın, kullandığı elektriğin, ışığın, güneşin eğitimidir. Bu anlamda fen bilgisi eğitimi; çocuğun ilgi ve ihtiyaçları, gelişim düzeyi, istekleri, çevre imkânları göz önüne alınarak, uygun metot ve tekniklerle yapılması gereken, kolay, somut bir eğitimidir.*” (Gürdal, 1988). Günümüzde kreş ve anaokullarının programlarının içerisine fen bilimleri dâhil olmaktadır. Özellikle son zamanlarda ortaya çıkan STEM bunun en büyük örneklerinden biridir. Bunun yanı sıra teknolojik araçların kullanımının artması ile birlikte bilime ulaşmak kolaylaşmıştır. Bilindiği üzere çocuklar okuma-yazma öğrenmeden teknolojik araçları kullanmayı öğrenmektedirler. Bu esnada birçok video ve reklam ile karşılaşmaktadırlar. Bilimsel bilgiler ile ilgili animasyon ve çizgi filmlerin gün geçtikçe artması çocukların meraklarını gidermek için kolaylık sağlayıcı bir yöntem olmuştur. Çocuklar belli bir bilgi ve merak duygusu ile büyümekte olsalar da Fen Bilimleri adı altında bir ders ile birlikte ilk olarak ilkökul üçüncü sınıfta tanışmaktadırlar. Ön bilgiler, öğrenmenin gerçekleşebilmesi için büyük önem arz etmektedir. Ancak ön bilgiler olsa dahi bilgi yüklü bir ders ile karşılaşmaları ilk aşamada onları oldukça şaşırtmakta ve zaman zaman zorlamaktadır. Henüz somut işlemler döneminde olan çocuklar için bazı bilgilerin kavranması zor olmakta ve farklı yöntemlere ihtiyaç duyulmaktadır. İlkokul çağında olan öğrenciler için oyun oldukça önemli bir yerdedir. Bu nedenle Fen Bilimleri dersinde oyuna başvurmak kalıcı

öğrenme için başvurulacak en güzel yöntemlerden biri olarak düşünülebilir. Bu çalışmada Fen Bilimleri öğretiminde oyunun ne derecede etkisinin olduğu araştırılmıştır.

YÖNTEM

Araştırma Modeli

Bu araştırma, Fen Bilimleri öğretiminde oyunların uygulanabilirliği ve etkisini incelemek amacıyla yapıldığı için betimsel model ve regresyon kullanılmıştır. Verilerin toplanmasında ve analizinde nitel ve nicel araştırma yöntemlerinden yararlanıldığı için karma araştırma özelliğini taşımaktadır. Karma yöntem araştırması; araştırmacı veya araştırma ekibinin, anlama ve doğrulamanın genişliği ve derinliği amacıyla nitel ve nicel araştırma yaklaşımlarının bileşenlerini birleştirdikleri bir araştırma türüdür.

Çalışma Grubu

Araştırmanın örneklemini Fen Bilimleri dersi ile yeni tanışmış otuz sekiz öğrenci ve yirmi beş sınıf öğretmeni oluşturmaktadır. Bu öğrencilerden on dokuz tanesi deney grubunda, on dokuz tanesi kontrol grubunda bulunmaktadır. Öğretmenlere oyunlar hakkında önce bilgi verilmiş, sonra derslerde yaptıkları uygulamalara göre görüşleri sorulmuştur.

Verilerin Toplanması

İlk olarak öğrencilerin ön bilgilerini ölçmek amacıyla sekiz adet Fen Bilimleri dersi kazanımı içeren çoktan seçmeli bir ön test uygulanmıştır. Otuz sekiz öğrenci eşit iki gruba bölünüp deney ve kontrol grupları oluşturulmuştur. İki grup için de aynı kaynaklar, teknolojik uygulamalar kullanılmış ve aynı etkinlikler yapılmıştır. Deney grubunda ise sürece oyunlar da dâhil edilmiştir. Kazanımlarla ilgili konular tamamlandığında ön test için uygulanan test tekrar uygulanmıştır. Uygulamanın ardından yirmi beş sınıf öğretmeni ile 3 sorudan oluşan yarı yapılandırılmış görüşmeler yapılmıştır. Veri toplama aracı olarak, çoktan seçmeli test ve yarı yapılandırılmış görüşme soruları kullanılmıştır.

Verilerin Analizi

Verilerin analizinde betimsel analiz ve regresyon analizi kullanılmıştır. Betimsel analiz, verilerin özgün formuna bağlı kalarak doğrudan alıntılarla verilerin betimsel bir yaklaşımla okuyucuya sunulmasıdır. Regresyon analizi, iki ya da daha çok değişken arasındaki ilişkiyi ölçmek için kullanılan analiz metodudur. Regresyon analizi ile değişkenler arasındaki ilişkinin varlığı, eğer ilişki var ise bunun gücü hakkında bilgi edinilebilir.

BULGULAR

Araştırmada, sekiz adet üçüncü sınıf Fen Bilimleri kazanımından yararlanılmıştır. Bu kazanımlar aşağıda sunulduğu gibidir:

- F.3.1.1.1. Dünya'nın şeklinin küreye benzediğinin farkına varır.
- F.3.1.1.2. Dünya'nın şekliyle ilgili model hazırlar.
- F.3.1.2.1. Dünya'nın yüzeyinde karaların ve suların yer aldığını kavrar.
- F.3.1.2.2. Dünya'da etrafımızı saran bir hava katmanının bulunduğunu açıklar.
- F.3.1.2.3. Dünya yüzeyindeki kara ve suların kapladığı alanları model üzerinde karşılaştırır.
- F.3.2.1.1. Duyu organlarının önemini fark eder.
- F.3.2.1.2. Duyu organlarının temel görevlerini açıklar.
- F.3.2.1.3. Duyu organlarının sağlığını korumak için yapılması gerekenleri açıklar.

Bu kazanımların ele alınma sebebi, üçüncü sınıfa ait ilk iki ünitenin kazanımlarını içermesidir. Öğretmenler ile yapılan görüşmelerde ve gözlemlerde, öğrencilerin Fen Bilimleri için en başta çok heyecanlandıkları ve merak duyduklarını ancak daha sonrasında korku ve stres yaşadıkları belirtilmiştir. Bu nedenle ilk iki ünitenin kazanımları ele alınarak sürece nasıl giriş yaptıkları üzerine inceleme yapılması amaçlanmıştır.

Çocukların daha önce farklı yollar ve isimlerle Fen Bilimleri ile karşılaştıkları giriş bölümünde belirtilmiştir. Bu nedenle çocukların ön bilgilerini ölçmek amacıyla beş adet sorudan oluşan bir ön test uygulanmıştır. Bu sorulardan bir tanesi Dünya'nın şekli, bir tanesi Dünya'nın şekli ile ilgili geçmişteki görüşler, bir tanesi yeryüzü katmanları ve iki tanesi duyu organları ile ilgilidir. Ön test sonuçları Tablo 1.'de belirtilmiştir:

Tablo 1. Deney grubu ve kontrol grubu ön test doğru cevap frekans tablosu

Soru	Grup	Deney Grubu (19 kişi)	Kontrol Grubu (19 kişi)
1. Soru		16 doğru	15 doğru
2. Soru		8 doğru	8 doğru
3. Soru		9 doğru	7 doğru
4. Soru		13 doğru	15 doğru
5. Soru		15 doğru	5 doğru
Toplam (95 doğru)		52 doğru	50 doğru

Tablo 1. incelendiğinde öğrencilerin duyu organları ve Dünya ile ilgili ön bilgi sahibi oldukları görülmektedir. Öğretmenler ile yapılan görüşmelerde de öğretmenler bunu onaylamış, öğrencilerin tamamen bilgisiz olarak gelmediklerini ve belli bir ön bilgiye sahip olduklarını belirtmişlerdir. Grupların sorular üzerinden standart sapması alındığında deney grubunun yaklaşık "3,6" kontrol grubunun ise "4,6" olduğu bulgular arasındadır. Öğretmenlerle yapılmış görüşmelerden alınan bir öğretmenin görüşü şu şekildedir: "Çocuklar zaten artık her şeyle karşılaşıyorlar ve meraklılar eskisi gibi değil. Merak ediyorlar, soruyorlar. Televizyonda, tabletlerde her şeyi görüyorlar. Ana sınıfı ve

anaokullarında da çok fazla denk geliyorlar. Bu nedenle bir bilgiye tabii ki sahipler. Yanlış bilgiler de oluyor ama doğruları da göz ardı etmemek lazım.”

Öğretmenlerle ilk görüşme aşamasında oyunlarla ilgili bilgi verilmiş, uygulayıp uygulayamayacakları sorulmuştur. Oyunları uygulayabilecek öğretmenler örnekleme alınmıştır. Sekiz kazanım için yaklaşık bir buçuk ay boyunca uygulama yapılmıştır. Yirmi beş öğretmen sınıfında oyunları uygulamıştır. Buna ek olarak, kontrol grubu ve deney grupları ile de çalışmalar devam etmiştir. Uygulamaya koyulan oyunlar ve içerikleri öğretmenlere iletildiği şekliyle aşağıda belirtilmiştir:

1.) *Tabu Oyunu:* Öğrenciler iki gruba bölünür. Konu ile alakalı tabu kartları hazırlanır ve dersteki ana başlıklara göre kelimeler oluşturulur.

2.) *Bul Bakalım:* Sınıf, üç gruba bölünür. Her gruptan birer kişi belirlenir. Toplam üç öğrenci arasında bir yarışma düzenlenir. 5 adet soru yöneltilir. Öğretmen hızlı bir şekilde duyu organlarının bir görevinden bahseder (koklama, duyma vs.). Öğrenciler hızlı bir şekilde ilgili duyu organını eli ile işaret eder. Tüm öğrenciler yarışmaya katılana dek oyun devam eder. Oyunun sonunda grupların doğru cevap sayıları toplanır ve kazanan belirlenir.

3.) *Bilgi Sepeti:* Hava şartlarına göre bahçede ya da spor salonunda öğrenciler bir çember oluşturur. Her iki öğrenciye aynı anahtar sözcük verilir (Örneğin; iki kişi göz olur, iki kişi kulak, iki kişi su katmanı gibi.). Ortada ise bir ebe bulunur. Ebe anahtar sözcükler ile ilgili bir bilgi verir, ilgili öğrencilerin hızlıca yer değiştirmesi beklenir. Ebe yer değiştiren öğrencilerden birinin yerini kapar ve ortada kalan öğrenci yeni ebe olur. Oyun bu şekilde devam eder.

Uygulamaların ardından ön teste yapılmış olan test tekrar öğrencilere uygulanmıştır. Öğrencilerin son test sonuçları Tablo 2.'de gösterilmiştir.

Tablo 2. Toplam doğru yapılan soru sayıları

Doğru Sayısı / Grup	Deney Grubu (19 kişi)	Kontrol Grubu (19 kişi)
5 Doğru	19 doğru	19 doğru
4 Doğru	19 doğru	16 doğru
3 Doğru	18 doğru	15 doğru
2 Doğru	18 doğru	18 doğru
1 Doğru	17 doğru	16 doğru
Toplam (95 doğru)	Toplam 91 doğru	Toplam 84 doğru

Tablo 2. incelendiğinde deney ve kontrol grubunun arasında doğru cevap farkı olduğu bulgular arasındadır. Oyunla öğrenen grup daha fazla soruya doğru cevap verirken oyunsuz öğrenen grup daha az soruya doğru cevap vermiştir. Kontrol ve deney grupları arasında başka fark bulunmamaktadır. Oyun haricinde etkinlikler, ders saatleri, materyal ve kaynaklar bire bir aynı planlanmış ve uygulanmıştır. Sonuçların standart sapmasını aldığımızda, deney grubunun yaklaşık “0, 83”; kontrol grubunun yaklaşık “1,6” olduğu bulgular arasındadır.

Çalışmanın ardından öğretmen görüşlerine başvurulmuştur. Öğretmenlere yarı yapılandırılmış sorular yöneltilmiş, cevaplar not edilmiştir. Yöneltilen sorular aşağıda verilmiştir:
Fen Bilimleri dersine ilişkin öğrenci gözlemlerinizi nelerdir?

- 1.) Sizce çocuklar zorlanıyorlar mıdır?
- 2.) Derste öğrenme düzeyini arttırmak için neler yapıyorsunuz? Sürece hangi yöntem ve teknikleri dâhil ediyorsunuz? Peki, Fen Bilimleri ile ilgili oyunlar hakkındaki görüşlerinizi nelerdir?
- 3.) Fen Bilimleri dersinde oynatılabilecek başka oyun var mıdır? Sizce neler yapılabilir?

Öğretmenlerin yorumları yapılan çalışmaları desteklemiş ve daha fazla bilgi edinmeye yardımcı olmuştur. Yorumların bir kısmı aşağıdaki gibidir:

Fen Bilimleri öğrencilere eğlenceli geliyor ancak zor da oluyor. Özellikle Dünya'nın şekli konusunda zorlandık. Eski inanışları kavramak zor oldu biraz. Tabii yuvarlak olduğunun kanıtını hiç söyleyemiyorum ama yine de seviyorlar. Değişik, farklı geliyor çocuklara. Oyun oynatmak aklıma gelmemişti. Oyunları denedim. Çocuk işte, oyun olunca daha ilgi çekici oldu tabii. Oyunlar tüm duyulara da hitap ettiği için öğrenmenin arttığını düşünüyorum.

Fen bilimlerinde oyun zor gibi görünüyor diye düşünmüştüm ama oldu bence. Bilgi Sepeti oyunu biraz karışık oldu ama Tabu falan bildikleri şeyler zaten. Bence etkiliydi. Eğlenmiş de oldular. Öğrenme süreci verimli oldu diye düşünüyorum. Başka oyunlar varsa öğrenebilir. Benim aklıma pek gelmiyor oyun.

Tartışma ve Sonuç

Çocuklar küçük yaştan itibaren teknolojik araçlarla iç içe büyümektedirler. Bunlar ilgilerini ve öğrenme yöntemlerini de etkilemektedir. İnternet aracılığı ile birçok bilgiye ulaşmakta ve merak duymaktadırlar. Bu nedenle üçüncü sınıfa gelene kadar Fen Bilimleri dersi içerisinde yer alan bazı kavramlar ile karşılaşmakta ve öğrenmektedirler. Bunların yanı sıra, çok küçük yaşlardan deney derslerine maruz kalmaktadırlar. Hatta STEM gibi uygulamaların günümüzde popüler olması da bunlara katkı sağlamaktadır.

Yapılan araştırmalar ve çalışmalar doğrultusunda oyunların Fen Bilimleri dersinde uygulanabilir ve etkili olduğu görülmüştür. Öğretmenler, dersi somut hale getirebilmek için daha çok teknolojik materyaller olan video ve animasyonları; modelleri tercih etmektedirler. Öğretmenler, Fen Bilimleri dersinde oyunlara başta çok olumlu bakmamış, uygulanabilirliği konusunda şüpheye düşmüşlerdir. Ancak daha sonrasında olumlu dönüşler aldıklarını, derste uygulanabilir olduğunu belirtmişlerdir. Ders içerisinde oyunların kullanılması süreci daha dikkat çekici, eğlenceli ve verimli kılmıştır. Oyunların derse dâhil edilmesiyle birlikte öğrenci tutumlarının olumlu yönde olduğu da sonuçlar arasındadır.

Ön testte deney grubunun standart sapması “3,6” iken son testte bu “0,83”e düşmüştür. Kontrol grubunun ise ön testte standart sapması “4,6” iken son testte bu “1,6” ya düşmüştür. Standart sapmanın büyük olması, veri grubundaki değerlerin birbirinden uzak olduğunu, ortalamadan sapmanın ve riskin çokluğunun; küçük olması veri grubundaki değerlerin birbirine yakın olduğunu, ortalamadan sapmanın ve riskin azlığının bir göstergesidir. Bu doğrultuda, eldeki veriler incelendiğinde iki grupta da öğrenmenin çok fazla olduğunu ancak deney grubunda standart sapmanın yani riskin ve ortalamadan sapmanın daha az olduğu görülmektedir. Bu da oyunların olumlu sonuçları olduğunu bir göstergesidir.

KAYNAKLAR

Gürdal, A. (1988). Fen Öğretimi. Deniz Kuvvetleri Komutanlığı Yayınları, 21, 34-49

